

## C 3606DPA

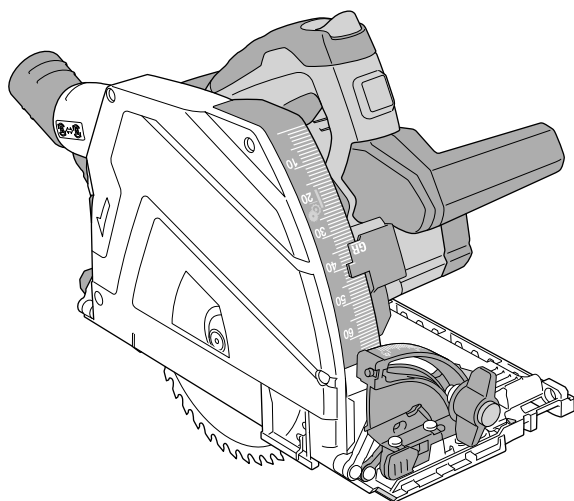

(en) Handling instructions  
(de) Bedienungsanleitung  
(fr) Mode d'emploi  
(it) Istruzioni per l'uso  
(nl) Gebruiksaanwijzing  
(es) Instrucciones de manejo  
(pt) Instruções de uso  
(sv) Bruksanvisning  
(da) Brugsanvisning  
(no) Bruksanvisning  
(fi) Käyttöohjeet

(el) Οδηγίες χειρισμού  
(pl) Instrukcja obsługi  
(hu) Kezelési utasítás  
(cs) Návod k obsluze  
(tr) Kullanım talimatları  
(ro) Instrucțiuni de utilizare  
(sl) Navodila za rokovanje  
(sk) Pokyny na manipuláciu  
(bg) Инструкция за експлоатация  
(sr) Uputstvo za rukovanje  
(hr) Upute za rukovanje

en

de

fr

it

nl

es

pt

sv

da

no

fi

el

pl

hu

cs

tr

ro

sl

sk

bg

sr

hr

1

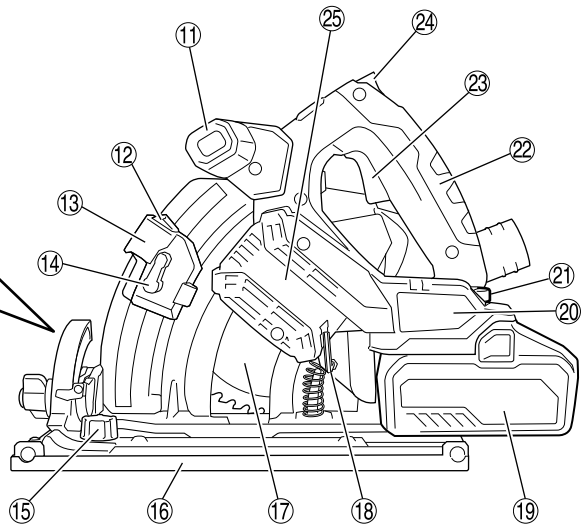
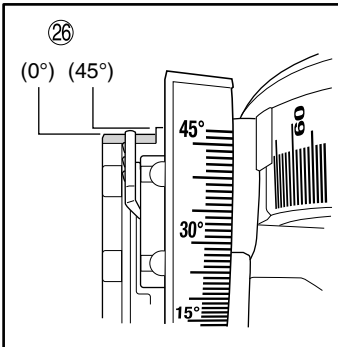
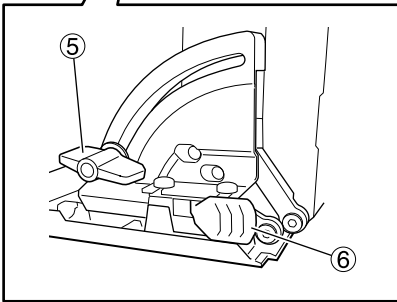
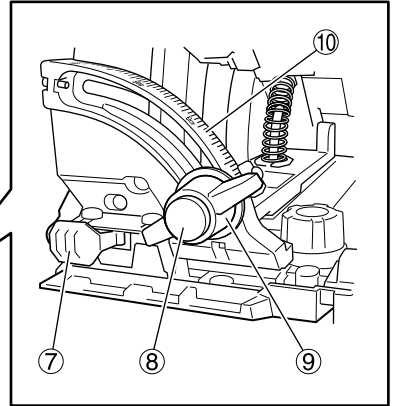
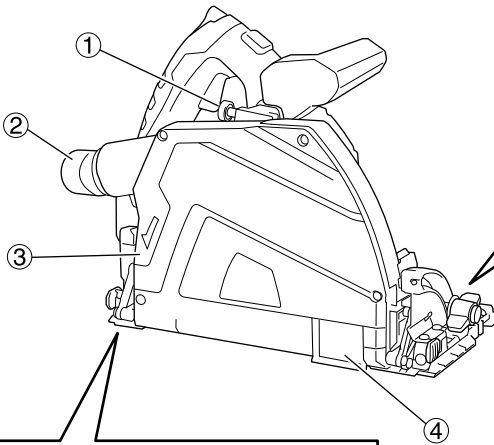

2

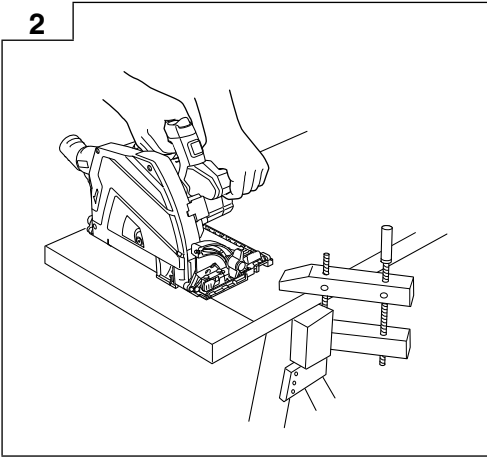

3

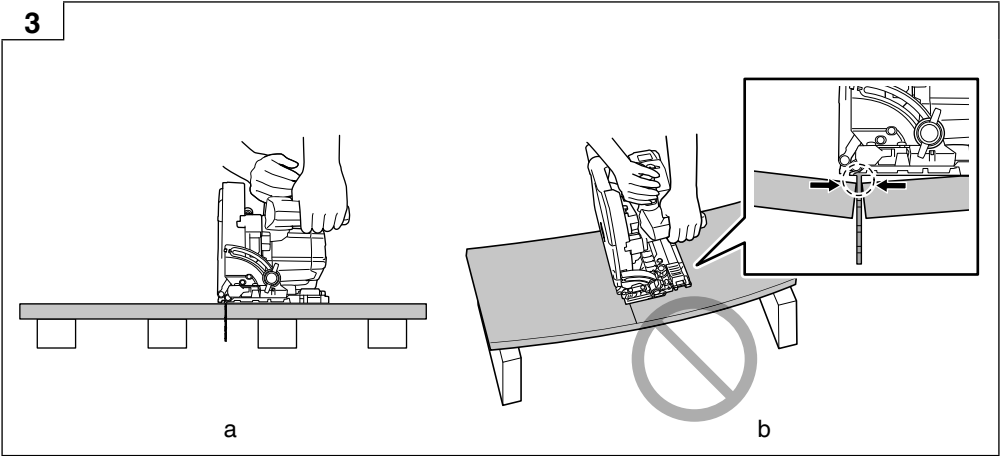

4

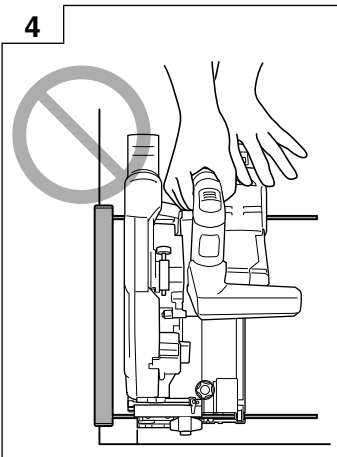

5

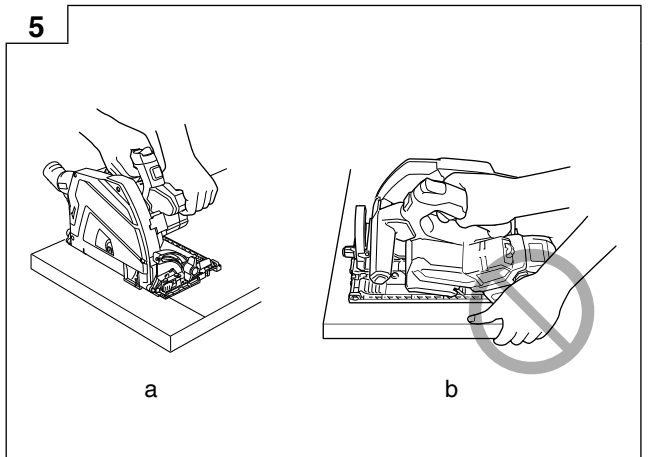

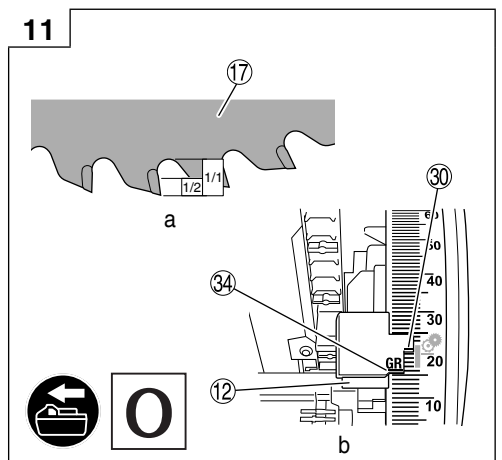
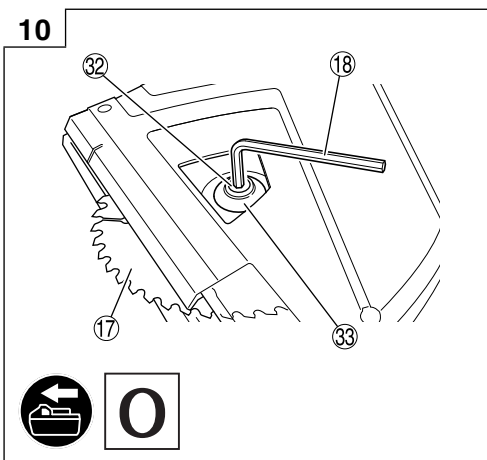
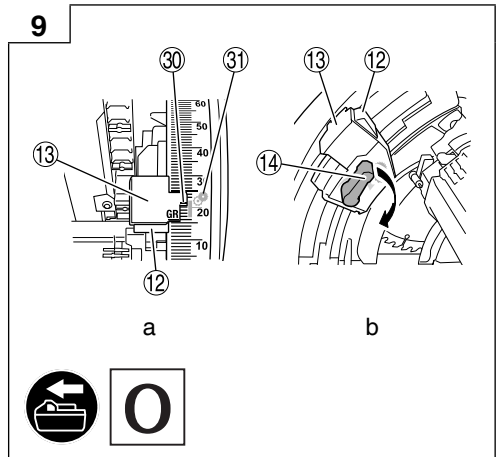
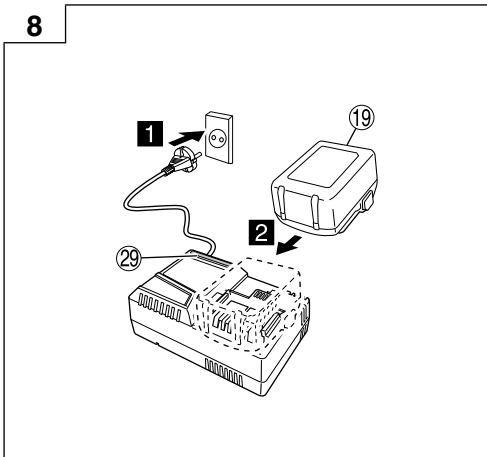
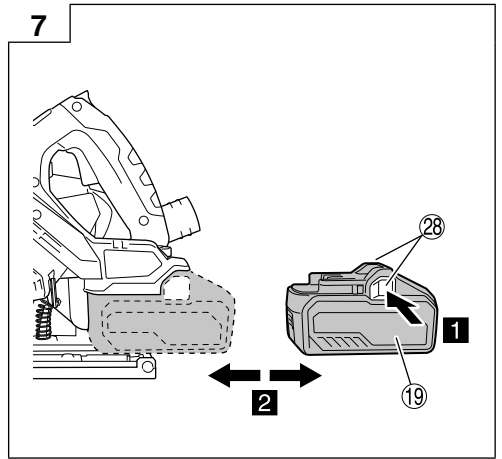
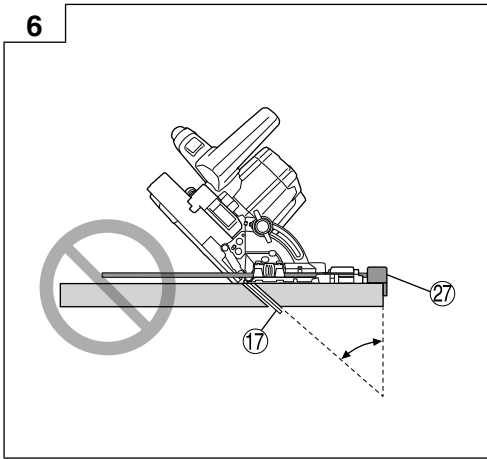



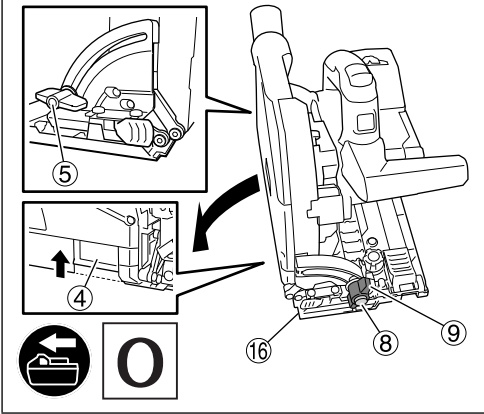
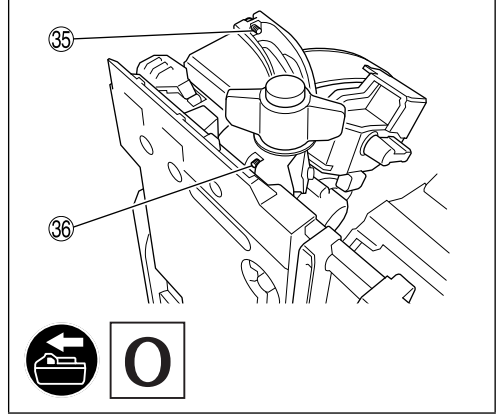
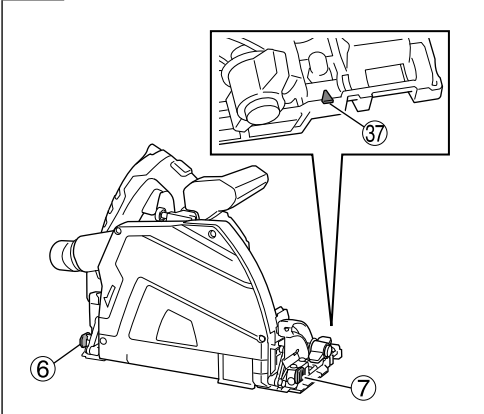
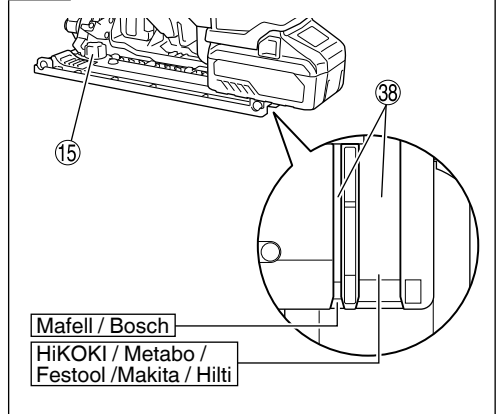
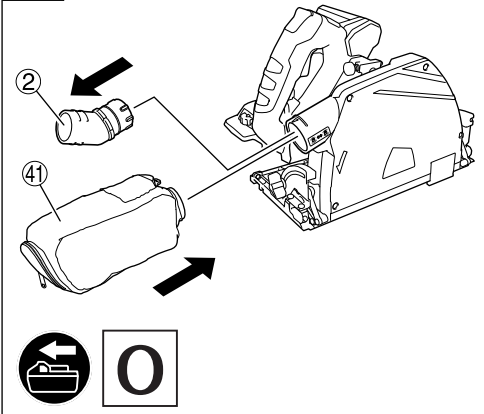
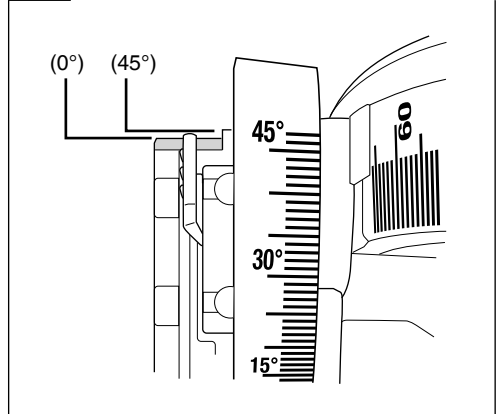



**12****13****14****15****16****17**

18

②1		②1	
	min <sup>-1</sup> (rpm)		
	12	12	
	11	12	
	10	12	
	9	12	
	8	4-8	PVC...
	7	4-8	PLEXI
	6	4-8	GIPS
	5	4-8	ALU
	4		
	3		
	2		
	1		

19

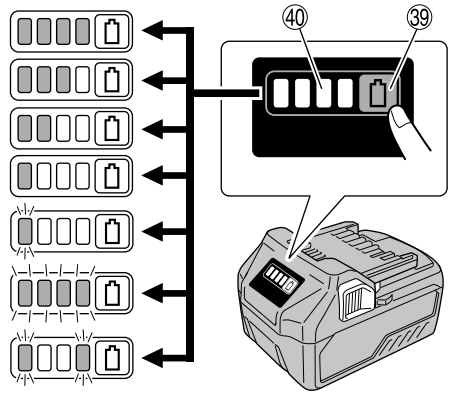

20

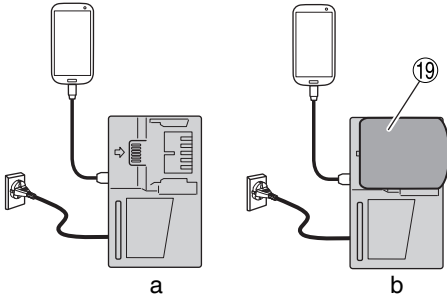

21

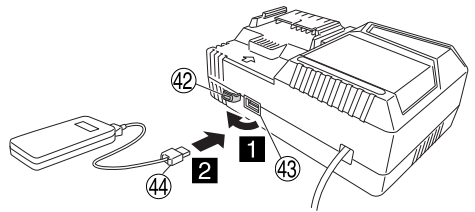

22

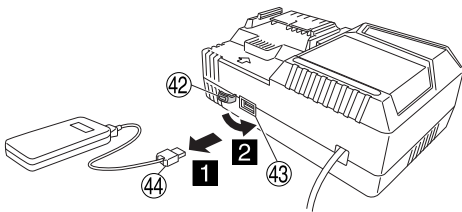

23

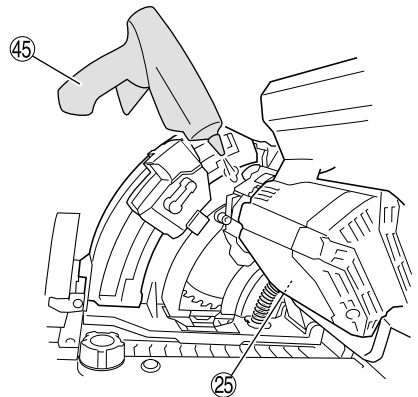

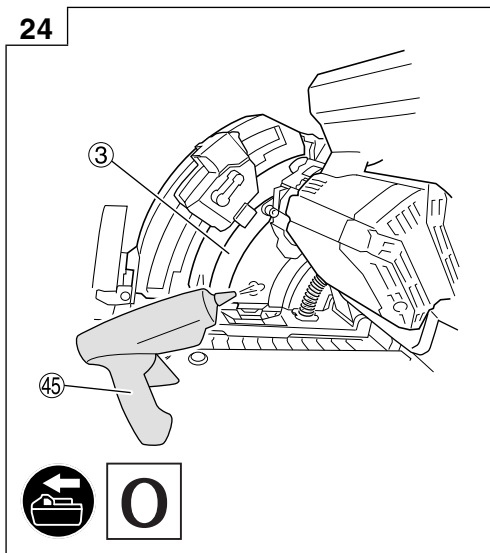

## GENERAL POWER TOOL SAFETY WARNINGS

### ⚠ WARNING

Read all safety warnings, instructions, illustrations and specifications provided with this power tool.

Failure to follow all instructions listed below may result in electric shock, fire and/or serious injury.

Save all warnings and instructions for future reference.

The term "power tool" in the warnings refers to your mains-operated (corded) power tool or battery-operated (cordless) power tool.

#### 1) Work area safety

- a) **Keep work area clean and well lit.**  
*Cluttered or dark areas invite accidents.*
- b) **Do not operate power tools in explosive atmospheres, such as in the presence of flammable liquids, gases or dust.**  
*Power tools create sparks which may ignite the dust or fumes.*
- c) **Keep children and bystanders away while operating a power tool.**  
*Distractions can cause you to lose control.*

#### 2) Electrical safety

- a) **Power tool plugs must match the outlet. Never modify the plug in any way. Do not use any adapter plugs with earthed (grounded) power tools.**  
*Unmodified plugs and matching outlets will reduce risk of electric shock.*
- b) **Avoid body contact with earthed or grounded surfaces, such as pipes, radiators, ranges and refrigerators.**  
*There is an increased risk of electric shock if your body is earthed or grounded.*
- c) **Do not expose power tools to rain or wet conditions.**  
*Water entering a power tool will increase the risk of electric shock.*
- d) **Do not abuse the cord. Never use the cord for carrying, pulling or unplugging the power tool. Keep cord away from heat, oil, sharp edges or moving parts.**  
*Damaged or entangled cords increase the risk of electric shock.*
- e) **When operating a power tool outdoors, use an extension cord suitable for outdoor use.**  
*Use of a cord suitable for outdoor use reduces the risk of electric shock.*
- f) **If operating a power tool in a damp location is unavoidable, use a residual current device (RCD) protected supply.**  
*Use of an RCD reduces the risk of electric shock.*

#### 3) Personal safety

- a) **Stay alert, watch what you are doing and use common sense when operating a power tool. Do not use a power tool while you are tired or under the influence of drugs, alcohol or medication.**  
*A moment of inattention while operating power tools may result in serious personal injury.*
- b) **Use personal protective equipment. Always wear eye protection.**  
*Protective equipment such as a dust mask, non-skid safety shoes, hard hat or hearing protection used for appropriate conditions will reduce personal injuries.*

- c) **Prevent unintentional starting. Ensure the switch is in the off-position before connecting to power source and/or battery pack, picking up or carrying the tool.**

*Carrying power tools with your finger on the switch or energising power tools that have the switch on invites accidents.*

- d) **Remove any adjusting key or wrench before turning the power tool on.**  
*A wrench or a key left attached to a rotating part of the power tool may result in personal injury.*
- e) **Do not overreach. Keep proper footing and balance at all times.**  
*This enables better control of the power tool in unexpected situations.*
- f) **Dress properly. Do not wear loose clothing or jewellery. Keep your hair and clothing away from moving parts.**  
*Loose clothes, jewellery or long hair can be caught in moving parts.*
- g) **If devices are provided for the connection of dust extraction and collection facilities, ensure these are connected and properly used.**  
*Use of dust collection can reduce dust-related hazards.*
- h) **Do not let familiarity gained from frequent use of tools allow you to become complacent and ignore tool safety principles.**  
*A careless action can cause severe injury within a fraction of a second.*

#### 4) Power tool use and care

- a) **Do not force the power tool. Use the correct power tool for your application.**  
*The correct power tool will do the job better and safer at the rate for which it was designed.*
- b) **Do not use the power tool if the switch does not turn it on and off.**  
*Any power tool that cannot be controlled with the switch is dangerous and must be repaired.*
- c) **Disconnect the plug from the power source and/or remove the battery pack, if detachable, from the power tool before making any adjustments, changing accessories, or storing power tools.**  
*Such preventive safety measures reduce the risk of starting the power tool accidentally.*
- d) **Store idle power tools out of the reach of children and do not allow persons unfamiliar with the power tool or these instructions to operate the power tool.**  
*Power tools are dangerous in the hands of untrained users.*
- e) **Maintain power tools and accessories. Check for misalignment or binding of moving parts, breakage of parts and any other condition that may affect the power tool's operation. If damaged, have the power tool repaired before use.**  
*Many accidents are caused by poorly maintained power tools.*
- f) **Keep cutting tools sharp and clean.**  
*Properly maintained cutting tools with sharp cutting edges are less likely to bind and are easier to control.*
- g) **Use the power tool, accessories and tool bits etc. in accordance with these instructions, taking into account the working conditions and the work to be performed.**  
*Use of the power tool for operations different from those intended could result in a hazardous situation.*
- h) **Keep handles and grasping surfaces dry, clean and free from oil and grease.**  
*Slippery handles and grasping surfaces do not allow for safe handling and control of the tool in unexpected situations.*

- 5) **Battery tool use and care**
- Recharge only with the charger specified by the manufacturer.**  
*A charger that is suitable for one type of battery pack may create a risk of fire when used with another battery pack.*
  - Use power tools only with specifically designated battery packs.**  
*Use of any other battery packs may create a risk of injury and fire.*
  - When battery pack is not in use, keep it away from other metal objects, like paper clips, coins, keys, nails, screws or other small metal objects, that can make a connection from one terminal to another.**  
*Shorting the battery terminals together may cause burns or a fire.*
  - Under abusive conditions, liquid may be ejected from the battery; avoid contact. If contact accidentally occurs, flush with water. If liquid contacts eyes, additionally seek medical help.**  
*Liquid ejected from the battery may cause irritation or burns.*
  - Do not use a battery pack or tool that is damaged or modified.**  
*Damaged or modified batteries may exhibit unpredictable behaviour resulting in fire, explosion or risk of injury.*
  - Do not expose a battery pack or tool to fire or excessive temperature.**  
*Exposure to fire or temperature above 130°C may cause explosion.*
  - Follow all charging instructions and do not charge the battery pack or tool outside the temperature range specified in the instructions.**  
*Charging improperly or at temperatures outside the specified range may damage the battery and increase the risk of fire.*
- 6) **Service**
- Have your power tool serviced by a qualified repair person using only identical replacement parts.**  
*This will ensure that the safety of the power tool is maintained.*
  - Never service damaged battery packs.**  
*Service of battery packs should only be performed by the manufacturer or authorized service providers.*

#### PRECAUTION

Keep children and infirm persons away.

When not in use, tools should be stored out of reach of children and infirm persons.

## CORDLESS PLUNGE CUT SAW SAFETY WARNINGS

#### Cutting procedures

- ⚠ DANGER: Keep hands away from cutting area and the blade. Keep your second hand on auxiliary handle, or motor housing.**  
If both hands are holding the saw, they cannot be cut by the blade.
  - Do not reach underneath the workpiece.**  
The guard cannot protect you from the blade below the workpiece.
  - Adjust the cutting depth to the thickness of the workpiece.**  
Less than a full tooth of the blade teeth should be visible below the workpiece.
- Never hold the workpiece in your hands or across your leg while cutting. Secure the workpiece to a stable platform.**  
It is important to support the work properly to minimize body exposure, blade binding, or loss of control.
  - Hold the power tool by insulated gripping surfaces, when performing an operation where the cutting tool may contact hidden wiring.**  
Contact with a "live" wire will also make exposed metal parts of the power tool "live" and could give the operator an electric shock.
  - When ripping, always use a rip fence or straight edge guide.**  
This improves the accuracy of cut and reduces the chance of blade binding.
  - Always use blades with correct size and shape (diamond versus round) of arbour holes.**  
Blades that do not match the mounting hardware of the saw will run off-centre, causing loss of control.
  - Never use damaged or incorrect blade washers or bolt.**  
The blade washers and bolt were specially designed for your saw, for optimum performance and safety of operation.
- Kickback causes and related warnings**
- kickback is a sudden reaction to a pinched, jammed or misaligned saw blade, causing an uncontrolled saw to lift up and out of the workpiece toward the operator;
  - when the blade is pinched or jammed tightly by the kerf closing down, the blade stalls and the motor reaction drives the unit rapidly back toward the operator;
  - if the blade becomes twisted or misaligned in the cut, the teeth at the back edge of the blade can dig into the top surface of the wood causing the blade to climb out of the kerf and jump back toward the operator.
- Kickback is the result of saw misuse and/or incorrect operating procedures or conditions and can be avoided by taking proper precautions as given below.
- Maintain a firm grip with both hands on the saw and position your arms to resist kickback forces. Position your body to either side of the blade, but not in line with the blade.**  
Kickback could cause the saw to jump backwards, but kickback forces can be controlled by the operator, if proper precautions are taken.
  - When blade is binding, or when interrupting a cut for any reason, release the trigger and hold the saw motionless in the material until the blade comes to a complete stop.**  
**Never attempt to remove the saw from the work or pull the saw backward while the blade is in motion or kickback may occur.**  
Investigate and take corrective actions to eliminate the cause of blade binding.
  - When restarting a saw in the workpiece, centre the saw blade in the kerf so that the saw teeth are not engaged into the material.**  
If a saw blade binds, it may walk up or kickback from the workpiece as the saw is restarted.
  - Support large panels to minimise the risk of blade pinching and kickback.**  
Large panels tend to sag under their own weight. Supports must be placed under the panel on both sides, near the line of cut and near the edge of the panel.
  - Do not use dull or damaged blades.**  
Unsharpened or improperly set blades produce narrow kerf causing excessive friction, blade binding and kickback.

# English

- f) **Blade depth and bevel adjusting locking levers must be tight and secure before making the cut.**  
If blade adjustment shifts while cutting, it may cause binding and kickback.
- g) **Use extra caution when sawing into existing walls or other blind areas.**  
The protruding blade may cut objects that can cause kickback.

## Guard function

- a) **Check the guard for proper closing before each use. Do not operate the saw if the guard does not move freely and enclose the blade instantly. Never clamp or tie the guard so that the blade is exposed.**  
If the saw is accidentally dropped, the guard may be bent. Check to make sure that the guard moves freely and does not touch the blade or any other part, in all angles and depths of cut.
  - b) **Check the operation and condition of the guard return spring. If the guard and the spring are not operating properly, they must be serviced before use.** The guard may operate sluggishly due to damaged parts, gummy deposits, or a build-up of debris.
  - c) **Assure that the base plate of the saw will not shift while performing a "plunge cut".** Blade shifting sideways will cause binding and likely kick back.
  - d) **Always observe that the guard is covering the blade before placing the saw down on bench or floor.** An unprotected, coasting blade will cause the saw to walk backwards, cutting whatever is in its path. Be aware of the time it takes for the blade to stop after switch is released.
- 6. When using the guide, do not attempt an inclined cut which would allow the cut material to slip between the saw blade and guide. Doing so could result in injury. (Fig. 6)
  - 7. Wear earplugs to protect your ears during operation.
  - 8. Use only blade diameter specified on the machine.
  - 9. Do not use any abrasive wheel.
  - 10. Do not use saw blades which are deformed or cracked.
  - 11. Do not use saw blades made of high speed steel.
  - 12. Do not use saw blades which do not comply with the characteristics specified in these instructions.
  - 13. Do not stop the saw blades by lateral pressure on the disc.
  - 14. Always keep the saw blades sharp.
  - 15. Ensure that the retraction mechanism of the guard system operates correctly.
  - 16. Never operate the plunge cut saw with the saw blade turned upward or to the side.
  - 17. Ensure that the material is free of foreign matters such as nails.
  - 18. Pull out battery before carrying out any adjustment, servicing or maintenance.
  - 19. Be careful of brake kickback.  
This power tool features an electric brake that functions when the switch is released. As there is some kickback when the brake functions, be sure to hold the main body securely.
  - 20. Ensure that the switch is in the OFF position. If the battery installed to power tool while the switch is in the ON position, the power tool will start operating immediately, which could cause a serious accident.
  - 21. Never use a power tool with its locking screws or clamping lever loosened or with its lock lever lowered. After making adjustments, be sure to return the lock lever and other parts to their original positions.
  - 22. Prior to cutting operation, make sure the material you are going to cut. If the material to be cut is expected to generate harmful / toxic dusts, make sure the dust bag or appropriate dust extraction system is connected with dust outlet tightly.  
Wear the dust mask additionally, if available.

## ADDITIONAL SAFETY WARNINGS

- 1. **WARNING:** It is important to support the work piece properly and to hold the saw firmly to prevent loss of control which could cause personal injury. Fig. 2 illustrates typical hand support of the saw.
- 2. Avoid cutting in the state where the base has floated up from the material.  
When blade is binding, or when interrupting a cut for any reason, release the trigger and hold the saw motionless in the material until the blade comes to a complete stop. Never attempt to remove the saw from the work or pull the saw backward while the blade is in motion or KICKBACK may occur. Investigate and take corrective actions to eliminate the cause of blade binding.
- 3. Support large panels to minimize the risk of blade pinching and KICKBACK. Large panels tend to sag under their own weight (Fig. 3-b). Supports must be placed under the panel on both sides, near the line of cut and near the edge of the panel as shown in Fig. 3-a. To minimize the risk of blade pinching and kickback. When cutting operation requires the resting of the saw on the work piece, the saw shall be rested on the larger portion and the smaller piece cut off.
- 4. The protruding blade may cut objects that can cause KICKBACK.  
NEVER place your hand or fingers behind the saw (Fig. 4). If kickback occurs, the saw could easily jump backwards over your hand, possibly causing severe injury.
- 5. Place the wider portion of the saw base on that part of the work piece which is solidly supported, not on the section that will fall off when the cut is made. As examples, Fig. 5-a illustrates the RIGHT way to cut off the end of board, and Fig. 5-b the WRONG way. If the work piece is short or small, clamp is down.  
**DON'T TRY TO HOLD SHORT PLACES BY HAND!**
- 23. Use a saw blade with a displayed speed that is equal to or higher than the rotation speed displayed on the tool.
- 24. Always use the tool and battery at temperatures between -5°C and 40°C.
- 25. If you notice that the unit is generating unusually high temperatures, operating poorly, or making abnormal noises, immediately stop using and shut off the power switch. Request an inspection and repair from the dealer where you purchased the unit or a HiKOKI Authorized Service Center.  
Continuing to use while operating abnormally might cause injuries.
- 26. If the unit is mistakenly dropped or strikes another object, make a thorough check of the unit for cracks, breakage or deformation, etc.  
Injuries might occur if the unit has cracks, breakage or deformation.
- 27. When working at elevated locations, clear the area of other people and aware of conditions below you.

28. Always charge the battery at a temperature of 0°C–40°C. A temperature of less than 0°C will result in over charging which is dangerous. The battery cannot be charged at a temperature higher than 40°C.  
The most suitable temperature for charging is that of 20°C–25°C.
  29. Do not use the charger continuously.  
When one charging is completed, leave the charger for about 15 minutes before the next charging of battery.
  30. Do not allow foreign matter to enter the hole for connecting the rechargeable battery.
  31. Never disassemble the rechargeable battery and charger.
  32. Never short-circuit the rechargeable battery. Shortcircuiting the battery will cause a great electric current and overheat. It results in burn or damage to the battery.
  33. Do not dispose of the battery in fire. If the battery is burnt, it may explode.
  34. Bring the battery to the shop from which it was purchased as soon as the post-charging battery life becomes too short for practical use. Do not dispose of the exhausted battery.
  35. Do not insert object into the air ventilation slots of the charger. Inserting metal objects or inflammables into the charger air ventilation slots will result in electrical shock hazard or damaged charger.
  36. When using this unit continuously, the unit may overheat, leading to damage in the motor and switch. Therefore, whenever the housing becomes hot, give the tool a break for a while.
  37. Make sure that the battery is installed firmly. If it is at all loose it could come off and cause an accident.
  38. Do not use the product if the tool or the battery terminals (battery mount) are deformed.  
Installing the battery could cause a short circuit that could result in smoke emission or ignition.
  39. Keep the tool's terminals (battery mount) free of swarf and dust.
    - Prior to use, make sure that swarf and dust have not collected in the area of the terminals.
    - During use, try to avoid swarf or dust on the tool from falling on the battery.
    - When suspending operation or after use, do not leave the tool in an area where it may be exposed to falling swarf or dust.  
Doing so could cause a short circuit that could result in smoke emission or ignition.
1. Make sure that swarf and dust do not collect on the battery.
    - During work make sure that swarf and dust do not fall on the battery.
    - Make sure that any swarf and dust falling on the power tool during work do not collect on the battery.
    - Do not store an unused battery in a location exposed to swarf and dust.
    - Before storing a battery, remove any swarf and dust that may adhere to it and do not store it together with metal parts (screws, nails, etc.).
  2. Do not pierce battery with a sharp object such as a nail, strike with a hammer, step on, throw or subject the battery to severe physical shock.
  3. Do not use an apparently damaged or deformed battery.
  4. Do not use the battery for a purpose other than those specified.
  5. If the battery charging fails to complete even when a specified recharging time has elapsed, immediately stop further recharging.
  6. Do not put or subject the battery to high temperatures or high pressure such as into a microwave oven, dryer, or high pressure container.
  7. Keep away from fire immediately when leakage or foul odor are detected.
  8. Do not use in a location where strong static electricity generates.
  9. If there is battery leakage, foul odor, heat generated, discolored or deformed, or in any way appears abnormal during use, recharging or storage, immediately remove it from the equipment or battery charger, and stop use.
  10. Do not immerse the battery or allow any fluids to flow inside. Conductive liquid ingress, such as water, can cause damage resulting in fire or explosion. Store your battery in a cool, dry place, away from combustible and flammable items. Corrosive gas atmospheres must be avoided.

#### CAUTION

1. If liquid leaking from the battery gets into your eyes, do not rub your eyes and wash them well with fresh clean water such as tap water and contact a doctor immediately.  
If left untreated, the liquid may cause eye-problems.
2. If liquid leaks onto your skin or clothes, wash well with clean water such as tap water immediately.  
There is a possibility that this can cause skin irritation.
3. If you find rust, foul odor, overheating, discolor, deformation, and/or other irregularities when using the battery for the first time, do not use and return it to your supplier or vendor.

#### WARNING

If a conductive foreign matter enters in the terminal of lithium ion battery, the battery may be shorted, causing fire. When storing the lithium ion battery, obey surely the rules of following contents.

- Do not place conductive debris, nail and wires such as iron wire and copper wire in the storage case.
- To prevent shorting from occurring, load the battery in the tool or insert securely the battery cover for storing until the ventilator is not seen.

### CAUTION ON LITHIUM-ION BATTERY

To extend the lifetime, the lithium-ion battery equips with the protection function to stop the output.

In the cases of 1 to 3 described below, when using this product, even if you are pulling the switch, the motor may stop. This is not the trouble but the result of protection function.

1. When the battery power remaining runs out, the motor stops.  
In such a case, charge it up immediately.
2. If the tool is overloaded, the motor may stop. In this case, release the switch of tool and eliminate causes of overloading. After that, you can use it again.
3. If the battery is overheated under overload work, the battery power may stop.  
In this case, stop using the battery and let the battery cool. After that, you can use it again.

Furthermore, please heed the following warning and caution.

#### WARNING

In order to prevent any battery leakage, heat generation, smoke emission, explosion and ignition beforehand, please be sure to heed the following precautions.

## REGARDING LITHIUM-ION BATTERY TRANSPORTATION

When transporting a lithium-ion battery, please observe the following precautions.

### WARNING

Notify the transporting company that a package contains a lithium-ion battery, inform the company of its power output and follow the instructions of the transportation company when arranging transport.

- Lithium-ion batteries that exceed a power output of 100 Wh are considered to be in the freight classification of Dangerous Goods and will require special application procedures.
- For transportation abroad, you must comply with international law and the rules and regulations of the destination country.
- If the BSL36B18 is installed in the power tool, the power output will exceed 100 Wh and the unit will be classified as Dangerous Goods for freight classification.

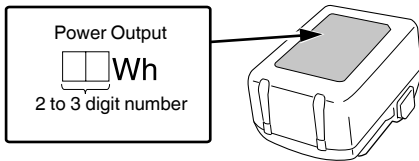

## USB DEVICE CONNECTION PRECAUTIONS (UC18YSL3)

When an unexpected problem occurs, the data in a USB device connected to this product may be corrupted or lost. Always make sure to back up any data contained in the USB device prior to use with this product.

Please be aware that our company accepts absolutely no responsibility for any data stored in a USB device that is corrupted or lost, nor for any damage that may occur to a connected device.

### WARNING

- Prior to use, check the connecting USB cable for any defect or damage.  
Using a defective or damaged USB cable can cause smoke emission or ignition.
- When the product is not being used, cover the USB port with the rubber cover.  
Buildup of dust etc. in the USB port can cause smoke emission or ignition.

### NOTE

- There may be an occasional pause during USB recharging.
- When a USB device is not being charged, remove the USB device from the charger.  
Failure to do so may not only reduce the battery life of a USB device, but may also result in unexpected accidents.
- It may not be possible to charge some USB devices, depending on the type of device.

## NAMES OF PARTS (Fig. 1 – Fig. 24)









①	Adjuster
②	Connector
③	Guard
④	Glass guard
⑤	Locking screw (diagonal cuts) (Rear)
⑥	Clamping lever (for rip fence) (Rear)
⑦	Clamping lever (for rip fence) (Front)
⑧	Undercut button
⑨	Locking screw (diagonal cuts) (Front)
⑩	Scale (diagonal cut angle)
⑪	Sub handle
⑫	Locking button
⑬	Stopper
⑭	Lock lever
⑮	Rotary button
⑯	Base
⑰	Saw blade
⑱	Hexagonal bar wrench
⑲	Battery
⑳	Nameplate
㉑	Dial
㉒	Handle
㉓	Trigger switch
㉔	Lock-off button
㉕	Motor
㉖	Cutting indicator
㉗	Rip fence
㉘	Latch
㉙	Charge indicator lamp
㉚	Read-off edge
㉛	Symbol "saw blade changing"
㉜	Saw blade fixing screw
㉝	Washer (B)
㉞	Read-off edge of guide rail "GR"
㉟	Adjusting screw (A)
㊱	Adjusting screw (B)
㊲	Marking
㊳	Guide grooves
㊴	Battery level indicator switch
㊵	Battery level indicator lamp
㊶	Dust bag
㊷	Rubber cover
㊸	USB port
㊹	USB cable
㊺	Air gun









## SYMBOLS

## WARNING

The following show symbols used for the machine. Be sure that you understand their meaning before use.

	C3606DPA: Cordless Plunge Cut Saw
	To reduce the risk of injury, user must read instruction manual.
	Always wear eye protection.
	Always wear hearing protection.
	Only for EU countries Do not dispose of electric tools together with household waste material! In observance of European Directive 2012/19/EU on waste electrical and electronic equipment and its implementation in accordance with national law, electric tools that have reached the end of their life must be collected separately and returned to an environmentally compatible recycling facility.
V	Rated voltage
$n_0$	No-load speed
	Switching ON
	Switching OFF
	Disconnect the battery
	Prohibited action

## Battery

	Lights ; The battery remaining power is over 75%.
	Lights ; The battery remaining power is 50%–75%.
	Lights ; The battery remaining power is 25%–50%.
	Lights ; The battery remaining power is less than 25%.
	Blinks ; The battery remaining power is nearly empty. Recharge the battery soonest possible.
	Blinks ; Output suspended due to high temperature. Remove the battery from the tool and allow it to fully cool down.
	Blinks ; Output suspended due to failure or malfunction. The problem may be the battery so please contact your dealer.

## NOTE

To prevent the battery power consumption caused by forgetting to turn off the LED light, the light goes off automatically in about 2 minutes.

## STANDARD ACCESSORIES

In addition to the main unit (1 unit), the package contains the accessories listed on page 315.

Standard accessories are subject to change without notice.

## APPLICATIONS

The cordless plunge cut saw is suitable for sawing wood, plastics and other similar materials. It must not be used for sawing metals, except for thin aluminium sheets (thinner than 2 mm) and aluminium-laminated wooden or composite boards.

## SPECIFICATIONS

## 1. Power tool

Model		C3606DPA	
Voltage		36 V	
No-Load Speed		2500–5200 min <sup>-1</sup>	
Capacity	Cutting depth	0°	66 mm
		45°	43 mm
Blade size		165 mm (D) × 20 mm (H)	
Max. blade angle		-1°–46°	
Battery available for this tool*		Multi volt battery	
Weight**		5.4 kg (BSL36B18)	

\* Existing batteries (BSL3660/3620/3626, BSL18xx series, etc.) cannot be used with this tool. When using the AC/DC adapter, the performance of the brake function varies by power source.

\*\* According to EPTA-Procedure 01/2014

## NOTE

Due to HiKOKI's continuing program of research and development, the specifications herein are subject to change without prior notice.

## Electronic control

- Soft-start
- Overload protection
 

This protection feature cuts off the power to the motor in the event of overloading of motor or a conspicuous reduction in rotational speed during operation. When the overload protection feature has been activated, the motor may stop. In this case, release the tool switch and eliminate causes of overloading. After that you can use it again.
- Overheat protection
 

This protection feature cuts off the power to the motor and stops the power tool in the event of overheating of motor during operation. When the overheat protection feature has been activated, the motor may stop. In this case, release the tool switch and cool it down in a few minutes. After that you can use it again.
- Brake function
 

Brake activates when the trigger is off. The performance of the brake function varies by power source.

# English

## 2. Battery

Model	BSL36B18
Voltage	36 V / 18 V (Automatic Switching*)
Battery capacity	4.0 Ah / 8.0 Ah (Automatic Switching*)
Available cordless products**	Multi volt series, 18 V product
Available charger	Sliding charger for lithium ion batteries

\* The tool itself will automatically switch over.

\*\* Please see our general catalogue for details.

## CHARGING

Before using the power tool, charge the battery as follows.

**1. Connect the charger's power cord to the receptacle.**  
When connecting the plug of the charger to a receptacle, the charge indicator lamp will blink in red (At 1- second intervals).

**2. Insert the battery into the charger.**  
Firmly insert the battery into the charger as shown in **Fig. 8** (on page 4).

**3. Charging**  
When inserting a battery in the charger, the charge indicator lamp will blink in blue.  
When the battery becomes fully recharged, the charge indicator lamp will light up in green. (See **Table 1**)

(1) Charge indicator lamp indication  
The indications of the charge indicator lamp will be as shown in **Table 1**, according to the condition of the charger or the rechargeable battery.

**Table 1**

Indications of the charge indicator lamp				
Charge indicator lamp (RED / BLUE / GREEN / PURPLE)	Before charging	Blinks (RED)	Lights for 0.5 seconds. Does not light for 0.5 seconds. (off for 0.5 seconds)	Plugged into power source
	While charging	Blinks (BLUE)	Lights for 0.5 seconds. Does not light for 1 second. (off for 1 second)	Battery capacity at less than 50%
		Blinks (BLUE)	Lights for 1 second. Does not light for 0.5 seconds. (off for 0.5 seconds)	Battery capacity at less than 80%
		Lights (BLUE)	Lights continuously	Battery capacity at more than 80%
	Charging complete	Lights (GREEN)	Lights continuously (Continuous buzzer sound: about 6 seconds)	
	Overheat standby	Blinks (RED)	Lights for 0.3 seconds. Does not light for 0.3 seconds. (off for 0.3 seconds)	Battery overheated. Unable to charge. (Charging will commence when battery cools)
	Charging impossible	Flickers (PURPLE)	Lights for 0.1 seconds. Does not light for 0.1 seconds. (off for 0.1 seconds) (Intermittent buzzer sound: about 2 seconds)	Malfunction in the battery or the charger

- (2) Regarding the temperatures and charging time of the rechargeable battery  
The temperatures and charging time will become as shown in **Table 2**.

**Table 2**

Charger		UC18YSL3					
Battery	Type of battery	Li-ion					
	Temperatures at which the battery can be recharged	0°C–50°C					
	Charging voltage	V	14.4		18		
	Charging time, approx. (At 20°C)	min	BSL14xx series		BSL18xx series		Multi volt series
			(4 cells)	(8 cells)	(5 cells)	(10 cells)	(10 cells)
		BSL1415S : 15 BSL1415 : 15 BSL1415X : 15 BSL1420 : 20 BSL1425 : 25 BSL1430C : 30	BSL1430 : 20 BSL1440 : 26 BSL1450 : 32 BSL1460 : 38	BSL1815S : 15 BSL1815 : 15 BSL1815X : 15 BSL1820 : 20 BSL1820M : 20 BSL1825 : 25 BSL1830C : 30 BSL1840M : 40 BSL1850C : 32	BSL1830 : 20 BSL1840 : 26 BSL1850 : 32 BSL1850MA : 32 BSL1860 : 38	BSL36A18 : 32 BSL36B18 : 52	
USB	Charging voltage	V	5				
	Charging current	A	2				

**NOTE**

The recharging time may vary according to the ambient temperature and power source voltage.

4. **Disconnect the charger's power cord from the receptacle.**  
5. **Hold the charger firmly and pull out the battery.**

**NOTE**

Be sure to pull out the battery from the charger after use, and then keep it.

- When the charge indicator lamp flickers (at 0.2-second intervals), check for and take out any foreign objects in the charger's battery connector. If there are no foreign objects, it is probable that the battery or charger is malfunctioning. Take it to your authorized Service Center.

**MOUNTING AND OPERATION**

Action	Figure	Page
Removing and inserting the battery	7	4
Charging	8	4
Remaining battery indicator	19	6
Charging a USB device from a electrical outlet	20-a	6
Charging a USB device and battery from a electrical outlet	20-b	6
How to recharge USB device	21	6
When charging of USB device is completed	22	6
Selecting accessories	—	316

**PRIOR TO OPERATION**

**WARNING**

To avoid serious accident, ensure the switch is in the OFF position, and pull out the battery.

1. **Check the work area environment**  
Check the work area to make sure that it is clear of debris and clutter.  
Clear the area of unnecessary personnel. Ensure that lighting and ventilation is adequate.

**Regarding electric discharge in case of new batteries, etc.**

As the internal chemical substance of new batteries and batteries that have not been used for an extended period is not activated, the electric discharge might be low when using them the first and second time. This is a temporary phenomenon, and normal time required for recharging will be restored by recharging the batteries 2–3 times.

**How to make the batteries perform longer.**

- (1) Recharge the batteries before they become completely exhausted.  
When you feel that the power of the tool becomes weaker, stop using the tool and recharge its battery. If you continue to use the tool and exhaust the electric current, the battery may be damaged and its life will become shorter.  
(2) Avoid recharging at high temperatures.  
A rechargeable battery will be hot immediately after use. If such a battery is recharged immediately after use, its internal chemical substance will deteriorate, and the battery life will be shortened. Leave the battery and recharge it after it has cooled for a while.

**CAUTION**

- If the battery is charged while it is heated because it has been left for a long time in a location subject to direct sunlight or because the battery has just been used, the charge indicator lamp of the charger lights for 0.3 seconds, does not light for 0.3 seconds (off for 0.3 seconds). In such a case, first let the battery cool, then start charging.

# English

## 2. Changing saw blades

### WARNING

If the saw blade fixing screw is worked using other tools than the provided hexagonal bar wrench, excessive tightening and insufficient tightening may take place, resulting in injury.

- (1) Thoroughly remove any sawdust which has accumulated on the spindle, screw and washers.
- (2) Press the locking button and move.
- (3) Move in such a way that the read-off edge is pointed to the symbol "saw blade changing". (Fig. 9-a)
- (4) Release the locking button again.
- (5) Turn the lock lever clockwise up to the stop. (Fig. 9-b)
- (6) Push the lock-off button forwards and lower the motor section a little. Release the lock-off button again.
- (7) Push the motor section down until it locks in place at the stop.
- (8) Turn the saw spindle slowly with the hexagonal bar wrench in the saw blade fixing screw until the lock catches.
- (9) Unscrew the saw blade fixing screw in a clockwise direction and remove the washer (B). Remove the saw blade. (Fig. 10)

### CAUTION

Ensure that the washer (A) (the washer inside the saw blade) is inserted in the right way: The washer (A) has 2 sides, diameter 20 mm and 5/8" (16 mm). Ensure a precise fit of saw blade mounting hole to the washer (A). Incorrectly installed saw blades do not run smoothly and lead to loss of control.

- (10) Insert a new saw blade, Make sure the direction of rotation is correct. The direction of rotation is indicated by arrows on the saw blade and guard.  
The contact areas between the washer (A), the saw blade, the washer (B) and the saw blade fixing screw must be clean.
- (11) Put on the washer (B). Ensure that the washer (B) is inserted the correct way round.
- (12) Tighten the saw blade fixing screw using a hexagonal bar wrench (max. 5 Nm).

### CAUTION

- Use only sharp, undamaged saw blades. Do not use saw blades that are cracked or that have changed their shape.
  - Do not use any saw blades made from high-alloy high-speed steel (HSS).
  - Do not use any saw blades which do not conform to the specified rating.  
Use only saw blades with a diameter according to the markings on the saw.
  - The saw blade must be suitable for the no-load speed.
  - Use a saw blade that is suitable for the material being sawn.
  - Use only genuine HIKOKI saw blades. Saw blades intended for cutting wood or similar materials have to conform to EN 847-1.
- (13) Turn the lock lever anti-clockwise up to the stop while holding the handle with one hand. The motor section swings upwards.

### CAUTION

Never touch the saw blade immediately after use. The metal is hot and can easily burn your skin.

### 3. Check for proper operation of the brake

This power tool features an electric brake that functions when the switch is released. Before using the power tool, ensure that the electric brake functions properly. If it does not, bring the tool to a HIKOKI AUTHORIZED SERVICE CENTER.

## ADJUSTING THE SAW PRIOR TO USE

### WARNING

To avoid serious accidents, ensure the switch is in OFF position, and pull out the battery.

#### 1. Setting cutting depth

It is advisable to set the depth of cut in such a way that no more than half of each tooth on the saw blade juts out under the workpiece. (Fig. 11-a)

<Adjustment in mm steps>

Press the locking button and move. Read off the set cutting depth at the read-off edge.  
(When the guide rail "GR" is used, read off at the "GR" read-off edge.)

Release the locking button again. (Fig. 11-b)

<Precise adjustment (for extremely precise cutting depth adjustment)>

The cutting depth can be set extremely precisely by turning the adjuster.

Determine the exact cutting depth by measuring the projecting saw blade or check the result by a trial cut.

#### 2. Slanting saw blade for diagonal cuts (Fig. 12)

Loosen the two locking screws to make the setting. Tilt the motor section against the base. Read the angle which has been set from the scale. Retighten both locking screws.

For a diagonal cut angle smaller 0° or greater 45° (undercut):

Press the undercut button in and then slant.

(During the next adjustment the undercut function is automatically deactivated.)

When cutting at an angle, adjust the position of the glass guard so that it does not hit the workpiece being cut.

### WARNING

If the locking screw is loose, injury can result. Tighten it securely after adjustment.

#### 3. Correcting the saw blade angle

The saw blade angle has been adjusted at the factory. (Fig. 13)

If necessary, the saw blade angle can be adjusted for 0° and for 45°. Turn the adjusting screw (B) (for 0°) or adjusting screw (A) (for 45°).

#### 4. Sawing with a rip fence (sold separately) (Fig. 14)

For cuts parallel to a straight edge. The rip fence can be inserted from either side into the support provided for it. The cut width can be read off at the mark. Fix using both clamping levers. It is best to calculate the exact cut width by making a test cut.

#### 5. Sawing with a guide rail (sold separately) (Fig. 15)

For dead straight, tear-free cutting edges with millimeter precision. The anti-slip coating keeps the surface safe and protects the workpiece against scratches. See Accessories section. The rotary button is used for setting a clearance-free fit.

There are two guide grooves to place the machines on guide tracks from different manufacturers.

#### 6. Setting extraction connector / dust ejection

The connector can be rotated to the desired position to extract or eject sawdust. To do this, push the connector in up to the stop, turn and pull out again. The connector can thus be locked in 7 increments so that it cannot turn.

<Sawdust extraction>

To extract the sawdust, connect a suitable extraction unit with suction hose to the connector.

<Dust bag>

Remove the connector (push the connector in up to the stop. Turn it so that it is facing upwards. Remove and set to one side).

Attach the dust bag. (Fig. 16)

## 7. Adjusting the glass guard

Move the glass guard: top position for diagonal cuts, central position for 0° cuts, bottom position when a guide rail is used.

## OPERATION

### WARNING

- Pull out the battery after completing operation.
- Never touch the moving parts.
- Do not fix and secure the lock-off button. Besides, keep your finger off the trigger switch when the power tool is being carried around. Otherwise, the main body switch can be inadvertently turned ON, resulting in unexpected accidents.
- Do not use any abrasive wheels.
- Use only blade diameter specified on the product nameplate.
- Should the saw blade be stopped or make an abnormal noise during operation, turn off the switch immediately.

### CAUTION

- To extend the lifetime, the lithium-ion battery equips with the protection function to stop the output. Therefore, if the tool is overloaded, the motor may stop. However, this is not the trouble but the result of protection function. In this case, release the switch of tool and eliminate the causes of overloading.
- Take care not to lock the motor. If the motor is locked, immediately turn the power off. If the motor is locked for a while, the motor or battery may be burnt.
- Before use, check to see if the lock-off button moves smoothly.

#### 1. Check if saw blade is tightened

While the saw blade is tightened securely for immediate use when it is assembled at the factory, be sure to check it out again for caution's sake. A saw blade fixing screw can be tightened when it is turned clockwise.

Use the provided hexagonal bar wrench to check it out. For further details, refer to the item of PRIOR TO OPERATION.

#### 2. Switching on and off

When the lock-off button is pushed forwards, the motor section can be moved downwards. The saw blade then emerges from the guard.

<Switching on>

Push the lock-off button forwards and hold, then actuate the trigger switch.

<Switching off>

Release the trigger switch.

#### 3. Rotational speed preselection

Select the speed at the dial. For recommended speeds, see Fig. 18.

#### 4. Working Directions

### WARNING

- Do not switch the machine on or off while the saw blade is touching the workpiece.
- Let the saw blade reach its full speed before making a cut.
- When sawing, never remove the machine from the material with the saw blade turning. Allow the saw blade to come to a standstill.
- If the saw blade blocks, turn the machine off immediately.
- Do not set the machine down until the saw blade has come to a standstill.

<Plunge cuts>

The motor section is in the upper position, the saw blade does not project from the base. Hold the machine tightly with both hands and place with the base onto the workpiece. Switch on the machine. Lower the motor section slowly to the set cutting depth and then move slowly in cutting direction.

<Sawing along a straight line>

The cutting indicator is used here. The left edge (marked red) indicates the direction of the cut if the saw blade is held vertically. The right edge indicates the direction of the cut if the saw blade is held at 45°. (Fig. 17)

<Sawing along a guard rail secured on the workpiece>

In order to achieve an exact cutting edge, you can attach a guard rail to the workpiece and then guide the hand-held circular saw by means of the base along this guard rail.

### CAUTION

- To avoid abnormal heating of the blade tip or damage to the saw blade, do not twist or apply excessive force to the saw blade when cutting. Let the blade move forward smoothly.
- In the situation where the circular saw is continuously operated while replacing the battery with stocked spare batteries one after another, the motor tends to overheat. Therefore, whenever the housing becomes hot, give the saw a break for a while.
- Avoid cutting operation in a state where the base bottom is afloat from the material being cut. Otherwise, the motor can get locked.

## MAINTENANCE AND INSPECTION

### WARNING

Be sure to turned off the switch and remove the battery before maintenance and inspection.

#### 1. Inspecting the saw blade

Since use of as dull saw blade will degrade efficiency and cause possible motor malfunction, sharpen or replace the saw blade as soon as abrasion is noted.

#### 2. Inspecting the mounting screws

Regularly inspect all mounting screws and ensure that they are properly tightened. Should any of the screws be loose, retighten them immediately. Failure to do so could result in serious hazard.

#### 3. Motor unit maintenance

The motor winding is an important part of this tool. Avoid damaging and be careful to avoid contact with cleaning oil or water.

After 50 hours of use, clean the motor by blowing into the ventilation holes of the motor housing with dry air from an air gun or other tool (Fig. 23).

Dust or particle accumulation in the motor can result in damage.

### WARNING

To prevent dust inhalation or eye irritation, wear protective safety goggles and a dust mask when using an air gun or other tool to clean the lower guard, ventilation holes or other parts of the product.

#### 4. Cleaning the inside of the guard

Regularly check and clean to make sure that sawdust and other residue do not collect inside of the saw cover. Always remove the saw blade when checking and cleaning (Fig. 24).

#### 5. Inspection of terminals (tool and battery)

Check to make sure that swarf and dust have not collected on the terminals.

On occasion check prior, during and after operation.

### CAUTION

Remove any swarf or dust which may have collected on the terminals.

Failure to do so may result in malfunction.

#### 6. Cleaning on the outside

When the power tool is stained, wipe with a soft dry cloth or a cloth moistened with soapy water. Do not use chloric solvents, gasoline or paint thinner, for they melt plastics.

# English

## 7. Storage

Store the power tool and the battery in a place in which the temperature is less than 40°C and out of reach of children.

### NOTE

Storing lithium-ion batteries.

Make sure the lithium-ion batteries have been fully charged before storing them.

Prolonged storage (3 months or more) of batteries with a low charge may result in performance deterioration, significantly reducing battery usage time or rendering the batteries incapable of holding a charge.

However, significantly reduced battery usage time may be recovered by repeatedly charging and using the batteries two to five times.

If the battery usage time is extremely short despite repeated charging and use, consider the batteries dead and purchase new batteries.

### CAUTION

In the operation and maintenance of power tools, the safety regulations and standards prescribed in each country must be observed.

#### **Important notice on the batteries for the HiKOKI cordless power tools**

Please always use one of our designated genuine batteries. We cannot guarantee the safety and performance of our cordless power tool when used with batteries other than these designated by us, or when the battery is disassembled and modified (such as disassembly and replacement of cells or other internal parts).

### GUARANTEE

We guarantee HiKOKI Power Tools in accordance with statutory/country specific regulation. This guarantee does not cover defects or damage due to misuse, abuse, or normal wear and tear. In case of complaint, please send the Power Tool, undismantled, with the GUARANTEE CERTIFICATE found at the end of this Handling instruction, to a HiKOKI Authorized Service Center.

---

### Information concerning airborne noise and vibration

The measured values were determined according to EN62841 and declared in accordance with ISO 4871.

Measured A-weighted sound power level: 106 dB (A)  
Measured A-weighted sound pressure level: 95 dB (A)  
Uncertainty K: 3 dB (A).

Wear hearing protection.

Vibration total values (triax vector sum) determined according to EN62841.

Cutting chipboard:

Vibration emission value  $a_{rh} < 2.5 \text{ m/s}^2$   
Uncertainty K = 1.5  $\text{m/s}^2$

---

The declared vibration total value and the declared noise emission value have been measured in accordance with a standard test method and may be used for comparing one tool with another.

They may also be used in a preliminary assessment of exposure.

### WARNING

- The vibration and noise emission during actual use of the power tool can differ from the declared total value depending on the ways in which the tool is used especially what kind of workpiece is processed; and
- Identify safety measures to protect the operator that are based on an estimation of exposure in the actual conditions of use (taking account of all parts of the operating cycle such as the times when the tool is switched off and when it is running idle in addition to the trigger time).

---

### NOTE

Due to HiKOKI's continuing program of research and development, the specifications herein are subject to change without prior notice.

---

## TROUBLESHOOTING

Use the inspections in the table below if the tool does not operate normally. If this does not remedy the problem, consult your dealer or the HIKOKI Authorized Service Center.

### 1. Power tool

Symptom	Possible cause	Remedy
Tool doesn't run	No remaining battery power	Charge the battery.
	Battery isn't fully installed.	Push the battery in until you hear a click.
Tool suddenly stopped	Tool was overburdened	Get rid of the problem causing the overburden.
	Overload protection is in operation.	
	The battery is overheated.	Let the battery cool down.
Cannot be inclined	The incline lever (front) and incline wing nut (rear) are not loosened.	Try inclining after loosening the incline lever (front) and incline wing nut (rear). Tighten the loosened parts after making the necessary adjustments.
Doesn't cut well	The saw blade is worn or missing teeth.	Replace with a new saw blade.
	The saw blade fixing screw is loose.	Firmly tighten the saw blade fixing screw.
	The saw blade is installed backwards.	Install the saw blade in the proper direction.
Switch can't be pulled	The lock-off button is not pushed in enough.	Push the lock-off button in all the way.
Sawdust discharge is poor	Sawdust has accumulated in the saw cover.	Remove the sawdust inside the saw cover.
Battery cannot be installed	Attempting to install a battery other than that specified for the tool.	Please install a multi volt type battery.

### 2. Charger

Symptom	Possible cause	Remedy
The charge indicator lamp is rapidly flickers purple, and battery charging doesn't begin.	The battery is not inserted all the way.	Insert the battery firmly.
	There is foreign matter in the battery terminal or where the battery is attached.	Remove the foreign matter.
The charge indicator lamp blinks red, and battery charging doesn't begin.	The battery is not inserted all the way.	Insert the battery firmly.
	The battery is overheated.	If left alone, the battery will automatically begin charging if its temperature decreases, but this may reduce battery life. It is recommended that the battery be cooled in a well-ventilated location away from direct sunlight before charging it.
Battery usage time is short even though the battery is fully charged.	The battery's life is depleted.	Replace the battery with a new one.
The battery takes a long time to charge.	The temperature of the battery, the charger, or the surrounding environment is extremely low.	Charge the battery indoors or in another warmer environment.
	The charger's vents are blocked, causing its internal components to overheat.	Avoid blocking the vents.
	The cooling fan is not running.	Contact a HIKOKI Authorized Service Center for repairs.
The USB power lamp has switched off and the USB device has stopped charging.	The battery's capacity has become low.	Replace the battery with one that has capacity remaining.
		Plug the charger's power plug into an electric socket.
USB power lamp does not switch off even though the USB device has finished charging.	The USB power lamp lights up green to indicate that USB charging is possible.	This is not a malfunction.

## English

Symptom	Possible cause	Remedy
It is unclear what the charging status of a USB device is, or whether its charging is complete.	The USB power lamp does not switch off even when charging is complete.	Examine the USB device that is charging to confirm its charging status.
Charging of a USB device pauses midway.	The charger was plugged into an electrical socket while the USB device was being charged using the battery as the power source.	This is not a malfunction. The charger pauses USB charging for about 5 seconds when it is differentiating between power sources.
	A battery was inserted into the charger while the USB device was being charged using a power socket as the power source.	
Charging of the USB device pauses midway when the battery and the USB device are being charged at the same time.	The battery has become fully charged.	This is not a malfunction. The charger pauses USB charging for about 5 seconds while it checks whether the battery has successfully completed charging.
Charging of the USB device doesn't start when the battery and the USB device are being charged at the same time.	The remaining battery capacity is extremely low.	This is not a malfunction. When the battery capacity reaches a certain level, USB charging automatically begins.



## ALLGEMEINE SICHERHEITSHINWEISE FÜR ELEKTROGERÄTE

### ⚠ WARNUNG

Bitte beachten Sie sämtliche mit diesem Elektrogerät gelieferten Sicherheitshinweise, Anweisungen, Illustrationen und technischen Angaben.

Wenn die nachfolgenden Anweisungen nicht befolgt werden, kann es zu Stromschlag, Brand und/oder ernsthaften Verletzungen kommen.

Bitte bewahren Sie alle Warnhinweise und Anweisungen zum späteren Nachschlagen auf.

Der Begriff "Elektrowerkzeug" bezieht sich in den Warnhinweisen auf Elektrowerkzeuge mit Netz- (schnurgebunden) oder Akkubetrieb (schnurlos).

### 1) Sicherheit im Arbeitsbereich

- a) Sorgen Sie für einen sauberen und gut ausgeleuchteten Arbeitsbereich.

Zugestellte oder dunkle Bereiche ziehen Unfälle förmlich an.

- b) Verwenden Sie Elektrowerkzeuge niemals an Orten, an denen Explosionsgefahr besteht, wie zum Beispiel in der Nähe von leicht entflammaren Flüssigkeiten, Gasen oder Stäuben.

Bei der Arbeit mit Elektrowerkzeugen kann es zu Funkenbildung kommen, wodurch sich Stäube oder Dämpfe entzünden können.

- c) Sorgen Sie bei der Arbeit mit Elektrowerkzeugen dafür, dass sich keine Zuschauer (insbesondere Kinder) in der Nähe befinden.

Wenn Sie abgelenkt werden, können Sie die Kontrolle über das Werkzeug verlieren.

### 2) Elektrische Sicherheit

- a) Elektrowerkzeuge müssen mit passender Stromversorgung betrieben werden. Nehmen Sie niemals irgendwelche Änderungen am Anschlussstecker vor. Verwenden Sie bei Elektrowerkzeugen mit Schutzkontakt (geerdet) niemals Adapterstecker.

Stecker im Originalzustand und passende Steckdosen reduzieren das Stromschlagrisiko.

- b) Vermeiden Sie Körperkontakt mit geerdeten Gegenständen wie Rohrleitungen, Heizungen, Herden oder Kühlschränken.

Bei Körperkontakt mit geerdeten Gegenständen besteht ein erhöhtes Stromschlagrisiko.

- c) Setzen Sie Elektrowerkzeuge niemals Regen oder sonstiger Feuchtigkeit aus.

Wenn Flüssigkeiten in ein Elektrowerkzeug eindringen, erhöht sich das Stromschlagrisiko.

- d) Verwenden Sie das Anschlusskabel nicht missbräuchlich. Tragen Sie das Elektrowerkzeug niemals am Stromkabel, ziehen Sie es nicht damit heran und ziehen Sie den Stecker nicht am Anschlusskabel aus der Steckdose.

Halten Sie das Anschlusskabel von Hitzequellen, Öl, scharfen Kanten und beweglichen Teilen fern.

Beschädigte oder verdrehte Anschlusskabel erhöhen das Stromschlagrisiko.

- e) Verwenden Sie, wenn Sie ein Elektrowerkzeug im Freien benutzen, ein für den Außeneinsatz geeignetes Verlängerungskabel.

Ein für den Außeneinsatz geeignetes Kabel vermindert das Stromschlagrisiko.

- f) Falls sich der Betrieb des Elektrowerkzeugs in feuchter Umgebung nicht vermeiden lässt, verwenden Sie eine Stromversorgung mit Fehlerstromschutzeinrichtung (Residual Current Device, RCD).

Durch den Einsatz einer Fehlerstromschutzeinrichtung wird das Risiko eines elektrischen Schlages reduziert.

### 3) Persönliche Sicherheit

- a) Bleiben Sie wachsam, achten Sie auf das, was Sie tun, und setzen Sie Ihren Verstand ein, wenn Sie mit Elektrowerkzeugen arbeiten. Benutzen Sie keine Elektrowerkzeuge, wenn Sie müde sind oder unter Einfluss von Drogen, Alkohol oder Medikamenten stehen.

Bei der Arbeit mit Elektrowerkzeugen können bereits kurze Phasen der Unaufmerksamkeit zu schweren Verletzungen führen.

- b) Benutzen Sie eine persönliche Schutzausrüstung. Tragen Sie immer einen Augenschutz.

Schutzausrüstung wie Staubmaske, rutschfeste Sicherheitsschuhe, Schutzhelm und Gehörschutz senken bei angemessenem Einsatz das Verletzungsrisiko.

- c) Vermeiden Sie unbeabsichtigtes Einschalten. Achten Sie darauf, dass sich der Schalter in der Aus- (Off-) Position befindet, ehe Sie das Gerät mit der Stromversorgung und/oder Batteriestromversorgung verbinden, es aufheben oder herumtragen.

Das Herumtragen von Elektrowerkzeugen mit dem Finger am Schalter oder das Herstellen der Stromversorgung bei betätigtem Schalter zieht Unfälle regelrecht an.

- d) Entfernen Sie sämtliche Einstellwerkzeuge (Einstellschlüssel), ehe Sie das Elektrowerkzeug einschalten.

Ein an einem beweglichen Teil des Elektrowerkzeugs angebrachter Schlüssel kann zu Verletzungen führen.

- e) Überstrecken Sie sich nicht. Achten Sie jederzeit darauf, sicher zu stehen und das Gleichgewicht zu bewahren.

Dadurch haben Sie das Elektrowerkzeug in unerwarteten Situationen besser im Griff.

- f) Tragen Sie geeignete Kleidung. Tragen Sie keine lose Kleidung oder Schmuck. Halten Sie Ihr Haar und Ihre Kleidung von beweglichen Teilen fern.

Lose Kleidung, Schmuck oder langes Haar kann von beweglichen Teilen erfasst werden.

- g) Wenn Anschlüsse für Staubabsaug- und -sammelvorrichtungen vorhanden sind, sorgen Sie dafür, dass diese richtig angeschlossen und eingesetzt werden.

Durch Entfernen des Staubes können staubbezogene Gefahren vermindert werden.

- h) Lassen Sie es nicht zu, dass die durch häufigen Gebrauch von Werkzeugen erworbene Vertrautheit Sie nachlässig macht und Sie die Sicherheitsrichtlinien für das Werkzeug ignorieren.

Eine unvorsichtige Handlung kann in Sekundenbruchteilen zu schweren Verletzungen führen.

# Deutsch

## 4) Einsatz und Pflege von Elektrowerkzeugen

- a) **Überbeanspruchen Sie Elektrowerkzeuge nicht. Benutzen Sie das richtige Elektrowerkzeug für Ihren Einsatzzweck.**

*Das richtige Elektrowerkzeug erledigt seine Arbeit bei bestimmungsgemäßem Einsatz besser und sicherer.*

- b) **Benutzen Sie das Elektrowerkzeug nicht, wenn es sich nicht am Schalter ein- und ausschalten lässt.**

*Jedes Elektrowerkzeug, das nicht mit dem Schalter betätigt werden kann, stellt eine Gefahr dar und muss repariert werden.*

- c) **Ziehen Sie den Stecker der Stromversorgung ab und/oder entfernen Sie den Akkupack vom Elektrowerkzeug, falls abnehmbar, ehe Sie Einstellarbeiten vornehmen, Zubehörteile tauschen oder das Elektrowerkzeug verstauen.**

*Solche präventiven Sicherheitsmaßnahmen verhindern den unbeabsichtigten Anlauf des Elektrowerkzeugs und die damit verbundenen Gefahren.*

- d) **Lagern Sie nicht benutzte Elektrowerkzeuge außerhalb der Reichweite von Kindern, lassen Sie nicht zu, dass Personen das Elektrowerkzeug bedienen, die nicht mit dem Werkzeug selbst und/oder diesen Anweisungen vertraut sind.**

*Elektrowerkzeuge in ungeschulten Händen sind gefährlich.*

- e) **Wartung von Elektrowerkzeugen und Zubehör. Prüfen Sie sie auf Fehlausrichtungen, Leichtgängigkeit beweglicher Teile, Beschädigungen von Teilen und auf alle anderen Umstände, die sich auf den Betrieb des Elektrowerkzeugs auswirken können. Lassen Sie das Elektrowerkzeug bei Beschädigungen reparieren, ehe Sie es benutzen.**

*Viele Unfälle mit Elektrowerkzeugen sind auf schlechte Wartung zurückzuführen.*

- f) **Halten Sie Schneidwerkzeuge scharf und sauber.**

*Richtig gewartete Schneidwerkzeuge mit scharfen Schneiden bleiben weniger häufig hängen und sind einfacher zu beherrschen.*

- g) **Benutzen Sie Elektrowerkzeuge, Zubehör, Werkzeugspitzen und Ähnliches in Übereinstimmung mit diesen Anweisungen – beachten Sie dabei die jeweiligen Arbeitsbedingungen und die Art der auszuführenden Arbeiten.**

*Der Gebrauch des Elektrowerkzeugs für andere als die vorgesehenen Anwendungen kann zu gefährlichen Situationen führen.*

- h) **Halten Sie Handgriffe und Greifflächen trocken, sauber und frei von Öl und Fett.**

*Rutschige Handgriffe und Greifflächen lassen keine sichere Handhabung und Kontrolle des Werkzeugs in unerwarteten Situationen zu.*

## 5) Verwendung und Pflege der Batterie

- a) **Laden Sie das Gerät nur mit dem vom Hersteller empfohlenen Ladegerät auf.**

*Ein Ladegerät für einen speziellen Batterietyp kann bei Verwendung mit anderen Batterien zu Brandgefahr führen.*

- b) **Verwenden Sie nur die für das Elektrowerkzeug speziell empfohlenen Akkus.**

*Eine Verwendung von anderen Batterien kann zu Verletzungen und Bränden führen.*

- c) **Ist der Akku nicht in Gebrauch, achten Sie darauf, dass er nicht mit Metallgegenständen, beispielsweise Büroklammern, Münzen, Schlüsseln, Nägeln, Schrauben oder anderen kleinen Metallgegenständen in Kontakt kommt, da diese Gegenstände einen Kurzschluss der Anschlüsse verursachen können.**

*Ein Kurzschluss der Batterieanschlüsse kann zu Verbrennungen oder Bränden führen.*

- d) **Im Falle von missbräuchlichen Bedingungen kann Flüssigkeit aus dem Akku austreten. Vermeiden Sie in diesem Fall jeglichen Kontakt. Sollten Sie dennoch mit der Batterieflüssigkeit in Berührung kommen, waschen Sie die betroffene Stelle gründlich mit Wasser ab. Ist die Flüssigkeit ins Auge geraten, suchen Sie einen Arzt auf.**

*Ausgetretene Batterieflüssigkeiten können zu Reizungen oder Verbrennungen führen.*

- e) **Verwenden Sie keinen Akku oder kein Werkzeug, der oder das beschädigt oder verändert ist.**

*Beschädigte oder veränderte Akkus können ein unvorhersehbares Verhalten aufweisen, das zu einem Feuer, einer Explosion oder Verletzung führen kann.*

- f) **Setzen Sie den Akku oder das Werkzeug keinem Feuer oder keiner zu hohen Temperatur aus.**

*Die Einwirkung von Feuer oder einer Temperatur über 130°C kann zu einer Explosion führen.*

- g) **Befolgen Sie alle Anweisungen zum Aufladen und laden Sie den Akku oder das Werkzeug nicht außerhalb des Temperaturbereichs auf, der in der Anleitung angegeben ist.**

*Wenn Sie den Akku falsch oder bei Temperaturen außerhalb des angegebenen Bereichs aufladen, kann der Akku beschädigt werden und die Gefahr eines Brandes steigen.*

## 6) Service

- a) **Lassen Sie Ihr Elektrowerkzeug durch qualifizierte Fachkräfte und nur unter Einsatz der passenden Originalersatzteile warten.**

*Dies sorgt dafür, dass die Sicherheit des Elektrowerkzeugs nicht beeinträchtigt wird.*

- b) **Warten Sie niemals beschädigte Akkus.**

*Die Wartung von Akkus ist stets vom Hersteller oder autorisierten Dienstleistern durchzuführen.*

## VORSICHT

Von Kindern und gebrechlichen Personen fernhalten. Werkzeuge sollten bei Nichtgebrauch außerhalb der Reichweite von Kindern und gebrechlichen Personen aufbewahrt werden.

## SICHERHEITSWARNUNGEN FÜR AKKU-TAUCHKREISSÄGE

### Schneidvorgänge

- a) **⚠ GEFAHR:** Halten Sie Ihre Hände vom Arbeitsbereich und dem Blatt fern. Ihre zweite Hand befindet sich am Nebengriff oder am Motorgehäuse. Wenn Sie die Säge mit beiden Händen halten, können Sie sich nicht in die Finger schneiden.

- b) **Greifen Sie nicht unter das Werkstück.** Die Schutzabdeckung kann Sie nicht vor dem Teil des Sägeblattes schützen, der sich unter dem Werkstück befindet.

- c) **Passen Sie die Schnitttiefe der Stärke des Werkstücks an.**

Unterhalb des Werkstückes sollte weniger als ein ganzer Sägezahn sichtbar sein.

- d) **Halten Sie das Werkstück während des Sägens niemals mit den Händen oder über die Beine gelegt. Befestigen Sie das Werkstück auf einer stabilen Unterlage.**  
Es ist wichtig, das Werkstück richtig zu stützen, damit es nicht zu Körperkontakt, Festfressen des Sägeblattes oder Kontrollverlust kommt.
- e) **Halten Sie das Elektrowerkzeug an den isolierten Griffflächen fest, wenn Sie Arbeiten durchführen, bei denen das Schneidwerkzeug verborgene Leitungen berühren kann.**  
Der Kontakt mit stromführenden Leitungen setzt auch freiliegende Metallteile des Elektrowerkzeugs unter Strom und könnte für den Bediener zu einem Stromschlag führen.
- f) **Benutzen Sie beim Trennen (Längsschnitt) grundsätzlich einen Parallel- oder Linealanschlag.**  
Dies verbessert die Schnittpräzision und erschwert ein Festfressen des Sägeblattes.
- g) **Benutzen Sie grundsätzlich Sägeblätter der richtigen Bohrungsgröße und -form (Rund- oder Diamantform).**  
Sägeblätter, die nicht exakt zur Sägeblattaufnahme der Säge passen, laufen nicht zentriert und können außer Kontrolle geraten.
- h) **Benutzen Sie niemals beschädigte oder unpassende Sägeblatt-Unterlegscheiben oder -Schrauben.**  
Die Sägeblatt-Unterlegscheiben und -Schrauben wurden speziell für Ihre Säge entwickelt – für beste Leistung und höchste Betriebssicherheit.
- c) **Wenn Sie die Säge erneut starten, während sich das Blatt bereits im Werkstück befindet, zentrieren Sie das Blatt in der Schnittfuge, so dass die Sägezähne nicht im Material stecken.**  
Wenn das Sägeblatt festgefressen ist, kann es sich beim Anlauf der Säge nach oben arbeiten oder aus dem Werkstück springen.
- d) **Unterlegen Sie große Platten, um ein Verklemmen des Blattes und Rückschlag zu vermeiden.**  
Große Werkstücke neigen dazu, unter ihrem Eigengewicht nachzugeben. An beiden Seiten des Werkstückes müssen Auflagen angebracht werden – nahe der Schnittlinie und an den Kanten des Werkstückes.
- e) **Benutzen Sie keine stumpfen oder beschädigten Sägeblätter.**  
Stumpfe oder unsachgemäß eingesetzte Sägeblätter erzeugen eine enge Schnittfuge und übermäßige Reibung, führen zum Festfressen des Blattes und zum Rückschlag.
- f) **Die Arretierungshebel für Schnitttiefe und Gehrung müssen straff und sicher angezogen sein, ehe Sie den Schnitt ausführen.**  
Falls sich die Sägeblatteinstellung während des Schnitts verschiebt, kann sich das Blatt festfressen und Rückschlag eintreten.
- g) **Gehen Sie beim Schneiden in Wände oder andere Blindbereiche mit besonderer Vorsicht vor.**  
Das vordringende Sägeblatt kann in Objekte eindringen, die einen Rückschlag verursachen.

## Ursachen für Rückschlag und diesbezügliche Warnungen

- der Rückschlag ist eine plötzliche Reaktion auf ein verklemmtes, blockiertes oder falsch ausgerichtetes Sägeblatt und führt zum unkontrollierten Springen der Säge aus dem Werkstück zum Bediener hin;
- wenn sich das Blatt in der enger werdenden Schnittfuge verklemmt oder blockiert, wird die Drehbewegung des Blattes verhindert und das Gerät durch die Motorkraft urplötzlich Richtung Bediener geschleudert;
- wenn sich das Blatt innerhalb der Schnittfuge verbiegt oder falsch ausrichtet, können sich die Zähne am rückwärtigen Teil des Sägeblattes in die Holzoberfläche graben und das Blatt zum Bediener hin aus der Schnittfuge springen lassen.

Ein Rückschlag ist das Ergebnis missbräuchlicher Nutzung der Säge und/oder falscher Bedienschritte oder ungeeigneter Arbeitsbedingungen – und kann durch geeignete Schutzmaßnahmen (wie nachstehend) verhindert werden.

- a) **Halten Sie die Säge mit beiden Händen fest gepackt und halten Sie Ihre Arme so, dass sie einem möglichen Rückschlag entgegenwirken. Stellen Sie sich so hin, dass sich Ihr Körper seitlich hinter dem Sägeblatt befindet, nicht jedoch direkt dahinter.**  
Durch den Rückschlag kann die Säge nach hinten springen; die Rückschlagkräfte lassen sich vom Bediener aber in den Griff bekommen, wenn die richtigen Vorsichtsmaßnahmen getroffen werden.
- b) **Wenn sich das Blatt festfressen sollte oder Sie die Schneidarbeit aus sonstigen Gründen unterbrechen sollten, schalten Sie die Säge ab und bewegen sie nicht mehr, bis das Blatt vollständig stillsteht. Versuchen Sie niemals, das Sägeblatt aus dem Werkstück zu lösen oder die Säge nach hinten zu ziehen, während sich das Sägeblatt dreht – dies kann zum Rückschlag führen.**  
Überprüfen Sie die Ursache des Festfressens und treffen Sie entsprechende Gegenmaßnahmen.

## Funktion der Schutzhaube

- a) **Überprüfen Sie vor jeder Benutzung, ob die Schutzhaube einwandfrei schließt. Verwenden Sie die Säge nicht, wenn die Schutzhaube nicht frei beweglich ist und sich nicht sofort schließt. Klemmen oder binden Sie die Schutzhaube niemals fest, dadurch wäre das Sägeblatt ungeschützt.**  
Sollte die Säge unbeabsichtigt zu Boden fallen, kann die Schutzhaube verbogen werden. Stellen Sie sicher, dass die Schutzhaube sich frei bewegt und bei allen Schnittwinkeln und -tiefen weder Sägeblatt noch andere Teile berührt.
- b) **Überprüfen Sie Zustand und Funktion der Feder für die Schutzhaube. Lassen Sie die Säge vor dem Gebrauch warten, wenn Schutzhaube und Feder nicht einwandfrei arbeiten.**  
Beschädigte Teile, klebrige Ablagerungen oder Anhäufungen von Spänen lassen die untere Schutzhaube verzögert arbeiten.
- c) **Sichern Sie beim "Tauchschnitt", der nicht rechtwinklig ausgeführt wird, die Grundplatte der Säge gegen seitliches Verschieben.**  
Ein seitliches Verschieben kann zum Klemmen des Sägeblattes und damit zum Rückschlag führen.
- d) **Legen Sie die Säge nicht auf der Werkbank oder dem Boden ab, ohne dass die Schutzhaube das Sägeblatt bedeckt.**  
Ein ungeschütztes, nachlaufendes Sägeblatt bewegt die Säge entgegen der Schnittrichtung und sägt, was ihm im Weg ist. Beachten Sie dabei die Nachlaufzeit des Sägeblattes.

## ZUSÄTZLICHE SICHERHEITSWARNUNGEN

1. **WARNUNG:** Es ist wichtig, das Werkstück angemessen zu unterstützen und die Säge fest zu halten, um nicht die Kontrolle über die Säge zu verlieren, da es sonst zu Körperverletzungen kommen kann. **Abb. 2** zeigt eine typische Handunterstützung der Säge.

# Deutsch

2. Sägen Sie nicht, während die Basis nicht auf dem Material aufliegt. Wenn das Sägeblatt klemmt, oder wenn Sie das Sägen aus irgendeinem Grund unterbrechen müssen, so lassen Sie den Abzugschalter los und bewegen Sie die Säge nicht, bis das Sägeblatt vollständig angehalten hat. Versuchen Sie niemals, die Säge aus dem Werkstück zu ziehen oder die Säge nach hinten zu ziehen, während sich das Sägeblatt dreht, da es sonst zu Rückschlag kommen kann. Untersuchen Sie die Ursache für das Klemmen des Sägeblatts und ergreifen Sie Maßnahmen, um dies zu vermeiden.
3. Unterstützen Sie große Platten, um das Risiko von Einklemmen des Sägeblatts und Rückschlag auf ein Minimum zu verringern. Große Platten neigen dazu, sich unter ihrem eigenen Gewicht durchzubiegen (**Abb. 3-b**). Die Stützen müssen wie in **Abb. 3-a** gezeigt auf beiden Seiten in der Nähe der Schnittlinie und an den Kanten unter die Platte gestellt werden.  
Wenn die Säge beim Sägebetrieb auf dem Werkstück aufgesetzt wird, so ist die Säge auf dem größeren Teil aufzusetzen und der kleinere Teil abzusägen, um das Risiko von Einklemmen des Sägeblatts und Rückschlag auf ein Minimum zu verringern.
4. Das hervorstehende Sägeblatt kann Objekte sägen, die Rückschlag verursachen.  
Halten Sie niemals Ihre Hand oder Ihre Finger hinter die Säge (**Abb. 4**). Im Fall von Rückschlag kann sonst die Säge auf Ihre Hand springen und möglicherweise schwere Verletzungen verursachen.
5. Setzen Sie den breiteren Teil des Sägebasi auf den Teil des Werkstücks, der fest unterstützt ist, und nicht auf den Abschnitt, der nach dem Absägen herunterfällt. Als Beispiel zeigt **Abb. 5-a** die richtige und **Abb. 5-b** die falsche Methode.  
**VERSUCHEN SIE NICHT, DAS KURZE STÜCK MIT DER HAND ZU HALTEN!**
6. Wenn Sie die Führung verwenden, versuchen Sie keinen schrägen Schnitt, da dadurch das geschnittene Material zwischen das Sägeblatt und die Führung rutschen würde. Dies könnte zu einer Verletzung führen. (**Abb. 6**)
7. Ohrstöpsel zum Schutz der Ohren während des Betriebes tragen.
8. Verwenden Sie ausschließlich Sägeblätter mit dem auf dem Gerät angegebenen Durchmesser.
9. Verwenden Sie keine Schleifscheiben.
10. Verwenden Sie keine verbogenen oder gerissenen Sägeblätter.
11. Verwenden Sie keine Sägeblätter aus Schnellarbeitsstahl.
12. Verwenden Sie keine Sägeblätter, die nicht den in dieser Anweisung aufgeführten Kriterien entsprechen.
13. Stoppen Sie die Sägeblätter nicht durch seitlichen Druck auf die Scheibe.
14. Halten Sie die Sägeblätter immer scharf.
15. Stellen Sie stets sicher, dass der Rückzugmechanismus des Schutzsystems ordnungsgemäß funktioniert.
16. Betreiben Sie die Tauchkreissäge niemals mit nach oben oder zur Seite gedrehtem Sägeblatt.
17. Achten Sie Immer darauf, dass das Werkstück keine Fremdkörper wie Nägel enthält.
18. Ziehen Sie vor der Durchführung jeglicher Einstellung, Inspektion oder Wartung die Batterie heraus.
19. Achten Sie auf Rückschlag von der Bremse. Dieses Elektrowerkzeug verfügt über eine elektrische Bremse, die wirksam wird, wenn der Schalter losgelassen wird. Halten Sie die Kreissäge sicher fest, da es bei Tätigwerden der Bremse zu einem gewissen Rückschlag kommt.
20. Stellen Sie sicher, dass der Schalter auf der Aus-Position (OFF) steht. Wird die Batterie in das Elektrogerät eingesetzt, während sich der Schalter in der Ein-Stellung (ON) befindet, läuft das Elektrogerät sofort an, was einen ernsthaften Unfall verursachen könnte.
21. Verwenden Sie niemals ein Elektrowerkzeug, dessen Feststellschrauben oder Spannhebel gelöst oder dessen Sperrhebel abgeseht ist. Stellen Sie den Sperrhebel und die anderen Teile nach den Einstellungen stets wieder in ihre ursprüngliche Position zurück.
22. Machen Sie sich vor jeder Schneidfähigkeit mit dem zu schneidenden Material vertraut. Falls das zu schneidende Material voraussichtlich schädliche oder giftige Stäube freisetzt, achten Sie in jedem Fall darauf, den Staubbeutel oder ein geeignetes Staubabsaugsystem ordnungsgemäß an den Staubauslass anzuschließen. Tragen Sie am besten eine Staubschutzmaske, wenn vorhanden.
  - Warten Sie, bevor Sie mit dem Sägen beginnen, bis das Sägeblatt seine volle Umdrehungsgeschwindigkeit erreicht hat.
  - Sollte das Sägeblatt während der Arbeit anhalten oder ungewöhnliche Geräusche von sich geben, schalten Sie das Gerät sofort AUS (OFF).
  - Die Verwendung der Tauchkreissäge mit nach oben oder zur Seite gerichtetem Sägeblatt ist sehr gefährlich. Vermeiden Sie derartige ungewöhnliche Arbeiten.
  - Tragen Sie beim Schneiden von Werkstücken grundsätzlich eine Schutzbrille.
  - Wenn Sie mit der Arbeit fertig sind, ziehen Sie immer den Akku heraus.
23. Verwenden Sie ein Sägeblatt mit einer vorgegebenen Drehzahl, die gleich oder höher als die auf dem Werkzeug angezeigte Drehzahl ist.
24. Verwenden Sie das Werkzeug und den Akku immer bei Temperaturen zwischen -5 °C und 40 °C.
25. Wenn Sie feststellen, dass das Gerät ungewöhnlich hohe Temperaturen erzeugt, schlecht funktioniert oder ungewöhnliche Geräusche macht, stoppen Sie sofort die Verwendung und schalten Sie den Netzschalter aus. Bitten Sie den Händler, bei dem Sie das Gerät erworben haben, um eine Inspektion und Reparatur oder wenden Sie sich an ein von HIKOKI autorisiertes Service-Center. Die weitere Verwendung während des anomalen Betriebs kann zu Verletzungen führen.
26. Bei versehentlichem Fallenlassen oder Anstoßen des Geräts ist es sorgfältig auf Risse, Bruchstellen oder Verformungen etc. zu überprüfen.  
Risse, Bruchstellen oder Verformungen könnten Verletzungen zur Folge haben.
27. Wenn Sie an erhöhten Stellen arbeiten, räumen Sie den umgebenden Bereich von anderen Personen und achten Sie auf die Situation unter Ihnen.
28. Laden Sie den Akku immer bei Temperaturen von 0°C–40°C auf. Eine Temperatur von unter 0°C führt zur Überladung, was gefährlich ist. Der Akku kann bei Temperaturen über 40°C nicht geladen werden. Die beste Temperatur zum Laden liegt bei 20°C–25°C.
29. Verwenden Sie das Ladegerät nicht dauerhaft.  
Wenn ein Ladevorgang abgeschlossen ist, lassen Sie das Ladegerät etwa 15 Minuten lang abkühlen, bevor Sie die nächste Batterie aufladen.
30. Lassen Sie keine Fremdkörper durch das Anschlussloch der Batterie eindringen.
31. Niemals die Batterie und das Ladegerät zerlegen.
32. Niemals die Batterie kurzschließen. Ein Kurzschließen der Batterie verursacht hohe Stromstärken und Überhitzung. Das kann zu Verbrennungen und zu Schäden an der Batterie führen.
33. Die Batterie nicht ins Feuer werfen. Sie könnte dabei explodieren.
34. Bringen Sie die Batterie zu dem Geschäft, wo Sie sie gekauft haben, sobald die Lebensdauer der Batterie zur Neige geht. Die leere Batterie nicht wegwerfen.

35. Schieben Sie keine Gegenstände durch die Belüftungsschlitze des Ladegeräts. Wenn Metallobjekte oder entzündliche Gegenstände durch die Belüftungsschlitze des Ladegeräts eindringen, kann dies zu elektrischen Schlägen führen oder das Ladegerät beschädigen.
36. Bei kontinuierlicher Verwendung dieses Gerätes kann sich das Gerät überhitzen und des Motor und der Schalter können beschädigt werden. Deshalb sollten Sie dem Werkzeug eine Pause gönnen, wenn das Gehäuse heiß wird.
37. Nachsehen, ob die Batterie sicher und fest sitzt. Eine locker eingesetzte Batterie kann herausfallen und stellt somit eine Gefahr dar.
38. Verwenden Sie das Produkt nicht, wenn das Werkzeug oder die Akkuanschlüsse (Akkualterung) verformt sind. Wenn der Akku eingesetzt wird, kann es zu einem Kurzschluss kommen, der zu Rauchentwicklung oder Entzündung führen kann.
39. Halten Sie die Anschlüsse am Werkzeug (Akkualterung) frei von Spänen und Staub.
  - Stellen Sie vor der Verwendung sicher, dass sich keine Späne und kein Staub im Bereich der Anschlüsse angesammelt haben.
  - Versuchen Sie während des Einsatzes zu vermeiden, dass Späne oder Staub vom Werkzeug auf den Akku fallen.
  - Lassen Sie das Werkzeug in einer Arbeitspause oder nach dem Einsatz nicht in einem Bereich liegen, in dem es herabfallenden Spänen oder Staub ausgesetzt sein kann. Das könnte einen Kurzschluss verursachen, der zu Rauchentwicklung oder Entzündung führen kann.

## WARNUNG ZUM LITHIUM-IONEN-AKKU

Um die Lebensdauer des Lithium-Ionen-Akkus zu verlängern, ist dieser mit einer Schutzfunktion zum Stoppen der Leistungsabgabe ausgestattet.

In den unten beschriebenen Fällen 1 bis 3 kann bei der Benutzung dieses Produkts der Motor abschalten, selbst wenn Sie den Schalter drücken. Dies ist kein Defekt sondern das Resultat der Schutzfunktion.

1. Wenn die verbleibende Akkuleistung nicht mehr ausreicht, schaltet der Motor ab.  
Laden Sie in einem solchen Fall den Akku umgehend auf.
2. Wenn das Werkzeug überlastet ist, kann es zum Abschalten des Motors kommen. Lassen Sie in diesem Fall den Schalter des Werkzeugs los und beseitigen Sie die Ursache der Überlastung. Danach können Sie das Werkzeug wieder verwenden.
3. Kommt es während des Betriebs zu einer Überhitzung der Batterie, wird das Gerät unter Umständen angehalten. Unterbrechen Sie in diesem Fall Ihre Arbeit und lassen Sie die Batterie abkühlen. Danach können Sie das Werkzeug wieder verwenden.

Bitte beachten Sie die folgenden Warnhinweise.

### WARNUNG

Zur Vermeidung eines Auslaufens der Batterie, Erwärmung, Rauchentwicklung, Explosionen und vorzeitiger Zündung beachten Sie bitte die folgenden Vorsichtsmaßnahmen.

1. Stellen Sie sicher, dass sich keine Späne und Staub auf der Batterie ansammeln.
  - Stellen Sie während der Arbeit sicher, dass keine Späne und Staub auf die Batterie fallen.
  - Stellen Sie sicher, dass sich Staub und Späne, die während der Bearbeitung auf das Elektrowerkzeug fallen, nicht auf der Batterie ansammeln.
  - Lagern Sie ungebrauchte Batterien nicht an Plätzen, an denen Staub oder Späne anfallen.

- Vor dem Einlagern einer Batterie sind sämtlicher Staub und Späne zu entfernen. Weiterhin ist zu berücksichtigen, dass die Batterie nicht zusammen mit Metallteilen (Schrauben, Nägel, usw.) gelagert werden darf.
- 2. Achten Sie darauf, dass die Batterie nicht durch einen spitzen Gegenstand, beispielsweise einen Nagel, beschädigt wird. Vermeiden Sie Schläge mit dem Hammer. Treten Sie nicht gegen die Batterie, werfen Sie diese nicht, und vermeiden Sie schwere Stöße.
- 3. Beschädigte oder verformte Batterien dürfen nicht weiter verwendet werden.
- 4. Verwenden Sie die Batterie nur für den angegebenen Zweck.
- 5. Falls die Batterie nach Verstreichen der angegebenen Ladezeit nicht vollständig aufgeladen ist, brechen Sie den Ladevorgang unverzüglich ab.
- 6. Vermeiden Sie hohe Temperaturen und hohen Druck, wie er beispielsweise in der Mikrowelle, einem Trockner, oder einem Hochdruckbehälter auftritt.
- 7. Halten Sie die Batterie sofort von offenen Flammen fern, wenn Sie ein Leck oder üblen Geruch feststellen.
- 8. Vermeiden Sie eine Verwendung an Orten, an denen starke statische Elektrizität erzeugt wird.
- 9. Werden ein Leck, übler Geruch, Erwärmung, Verfärbungen, Verformungen oder sonstige Anomalitäten während der Verwendung, des Aufladens oder der Lagerung festgestellt, entfernen Sie die Batterie unverzüglich vom Werkzeug oder vom Ladegerät und beenden Sie die Verwendung.
- 10. Tauchen Sie den Akku nicht ins Wasser und lassen Sie keine Flüssigkeiten ins Innere gelangen. Leitfähige Flüssigkeiten, wie z. B. Wasser, können Schäden verursachen, die zu einem Brand oder einer Explosion führen. Lagern Sie Ihren Akku an einem kühlen, trockenen Ort, fern von brennbaren und entzündlichen Gegenständen. Korrosive Gase in der Atmosphäre müssen gemieden werden.

### VORSICHT

1. Tritt die auslaufende Flüssigkeit in Kontakt mit Ihren Augen, reiben Sie diese nicht, sondern waschen Sie sie mit sauberem Leitungswasser gut aus und suchen Sie unverzüglich einen Arzt auf.  
Ohne sachgemäße Behandlung können Augenverletzungen auftreten.
2. Wenn die ausgelaufene Flüssigkeit auf Haut oder Kleidung trifft, waschen Sie diese unverzüglich mit sauberem Wasser ab.  
Es besteht die Gefahr von Hautreizungen.
3. Beim Auftreten von Rost, üblem Geruch, Erwärmung, Verfärbungen, Verformungen oder sonstigen Anomalitäten während der ersten Verwendung der Batterie, ist diese nicht weiter zu verwenden. Bringen Sie die Batterie zum Händler oder Verkäufer zurück.

### WARNUNG

Wenn ein leitfähiger Fremdkörper in das Gehäuse einer Lithiumionenbatterie eindringt, kann sie kurzgeschlossen und ein Brand verursacht werden. Befolgen Sie beim Lagern einer Lithiumionenbatterie unbedingt folgende Regeln:

- Legen Sie in das Aufbewahrungsetui keine leitfähigen Trümmer, Nägel und Drähte wie etwa Eisen- und Kupferdrähte.
- Laden Sie, damit kein Kurzschluss auftreten kann, die Batterie in das Werkzeug oder schieben Sie sie sicher in die Batteriehülle zum Lagern so weit ein, dass der Ventilator nicht sichtbar ist.

## BEZÜGLICH DES TRANSPORTS VON LITHIUM-IONEN-BATTERIEN

Beim Transport von Lithium-Ionen-Batterien beachten Sie bitte die folgenden Vorsichtsmaßnahmen.

### WARNUNG

Weisen Sie die Transportfirma darauf hin, dass ein Paket eine Lithium-Ionen-Batterie enthält, informieren Sie das Unternehmen über ihre Leistungsabgabe und befolgen Sie die Anweisungen der Transportfirma, wenn Sie den Transport in die Wege leiten.

- Lithium-Ionen-Batterien, die eine Leistungsabgabe von 100 Wh überschreiten, werden in der Einstufung des Frachtguts als Gefahrgüter angesehen und erfordern spezielle Anwendungsverfahren.
- Für den Transport über Straßen müssen die internationalen Gesetze und die Regeln und Vorschriften des Bestimmungslands eingehalten werden.
- Wenn der BSL36B18 im Werkzeug installiert wird, überschreitet die Leistung 100 Wh und das Gerät wird als Fracht als Gefahrgut eingestuft.

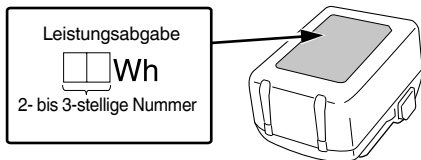

## USB GERÄT VERBINDUNGSVORKEHRUNGEN (UC18YSL3)

Wenn ein unvorhergesehenes Problem auftritt, kann es passieren, dass die Daten auf dem USB Gerät unlesbar oder zerstört werden. Stellen Sie immer sicher, dass Sie ein Backup aller Daten auf dem USB Gerät erstellt haben, bevor Sie es benutzen.

Bitte beachten Sie, dass unsere Firma keinerlei Haftung übernimmt, wenn gespeicherte Daten auf einem USB Gerät zerstört werden oder verloren gehen, ebenso wenig wie für Schäden, die an einem verbundenen Gerät entstehen.

### WARNUNG

- Überprüfen Sie vor Gebrauch das angeschlossene USB-Kabel auf Fehler oder Beschädigungen. Die Verwendung eines defekten oder beschädigten USB-Kabels kann eine Rauchentwicklung oder Entzündung verursachen.
- Wenn das Produkt nicht verwendet wird, decken Sie den USB-Anschluss mit der Gummiabdeckung ab. Staubansammlung usw. im USB-Anschluss kann eine Rauchentwicklung oder Entzündung verursachen.

### HINWEIS

- Der USB-Ladevorgang kann möglicherweise gelegentlich angehalten werden.
- Wenn Sie kein USB-Gerät aufladen, trennen Sie das USB-Gerät vom Ladegerät. Andernfalls wird die Akkulebensdauer des USB-Gerätes nicht nur möglicherweise verkürzt, das kann aber auch zu unerwarteten Störungen führen.
- In Abhängigkeit vom Gerätetyp können einige USB-Geräte möglicherweise nicht geladen werden.









## BEZEICHNUNG DER TEILE (Abb. 1 – Abb. 24)

①	Einsteller
②	Anschluss
③	Schutzvorrichtung
④	Glasschutz
⑤	Feststellschraube (Schrägschnitte) (Rückseite)
⑥	Spannhebel (für Parallelschlag) (hinten)
⑦	Spannhebel (für Parallelschlag) (vorne)
⑧	Unterschneidungstaste
⑨	Feststellschraube (Schrägschnitte) (Vorderseite)
⑩	Skala (Schrägschnittwinkel)
⑪	Zweitgriff
⑫	Verriegelungstaste
⑬	Stopper
⑭	Sperrhebel
⑮	Drehknopf
⑯	Basis
⑰	Sägeblatt
⑱	Sechskantinnenschüssel
⑲	Akku
⑳	Typenschild
㉑	Skalenscheibe
㉒	Griff
㉓	Auslöseschalter
㉔	Entriegelungstaste
㉕	Motor
㉖	Schnittanzeige
㉗	Parallelschlag
㉘	Riegel
㉙	Ladeanzeigeleuchte
㉚	Ablesekante
㉛	Symbol "Sägeblatt auswechseln"
㉜	Sägeblattbefestigungsschraube
㉝	Unterlegscheibe (B)
㉞	Ablesekante der "GR"-Führungsschiene
㉟	Einstellschraube (A)
㊱	Einstellschraube (B)
㊲	Markierung
㊳	Führungsrillen
㊴	Schalter der Akkustand-Kontrollanzeige
㊵	Akkustand-Kontrollleuchte
㊶	Staubbeutel
㊷	Gummiabdeckung
㊸	USB-Anschluss
㊹	USB-Kabel
㊺	Luftpistole







**SYMBOLS**

**WARNUNG**

Die folgenden Symbole werden für diese Maschine verwendet. Achten Sie darauf, diese vor der Verwendung zu verstehen.

	C3606DPA: Akku-Tauchkreissäge
	Der Anwender muss die Bedienungsanleitung lesen, um das Risiko einer Verletzung zu verringern.
	Tragen Sie immer einen Augenschutz.
	Tragen Sie immer einen Gehörschutz.
	Nur für EU-Länder Werfen Sie Elektrowerkzeuge nicht in den Hausmüll! Gemäß der Europäischen Richtlinie 2012/19/EU über Elektro- und Elektronik- Altgeräte und Umsetzung in nationales Recht müssen verbrauchte Elektrowerkzeuge getrennt gesammelt und einer umweltgerechten Wiederverwertung zugeführt werden.
V	Nennspannung
n <sub>0</sub>	Leerlaufdrehzahl
	Einschalten ON
	Ausschalten OFF
	Trennen Sie die Batterie ab
	Unzulässige Handlung

**Akku**

	Leuchtet; Es verbleiben noch mehr als 75% der Akkuladung.
	Leuchtet; Es verbleiben noch 50%–75% der Akkuladung.
	Leuchtet; Es verbleiben noch 25%–50% der Akkuladung.
	Leuchtet; Es verbleiben noch weniger als 25% der Akkuladung.
	Blinkt; Der Akku ist fast leer. Laden Sie den Akku so schnell wie möglich wieder auf.
	Blinkt; Die Ausgabe wurde wegen hoher Temperatur unterbrochen. Entfernen Sie den Akku aus dem Werkzeug und lassen Sie ihn vollständig abkühlen.
	Blinkt; Die Ausgabe wurde wegen einer Störung oder Fehlfunktion unterbrochen. Das Problem kann durch den Akku verursacht worden sein, bitte wenden Sie sich an Ihren Händler.

**HINWEIS**

Damit dadurch, dass vergessen wird, das LED-Licht auszuschalten, nicht unnötig Batteriestrom verbraucht wird, schaltet sich das Licht nach etwa 2 Minuten automatisch ab.

**STANDARDZUBEHÖR**

Zusätzlich zum Hauptgerät (1 Gerät) enthält die Packung die auf Seite 315 aufgelisteten Zubehöre.

Das Standardzubehör kann ohne vorherige Bekanntmachung jederzeit geändert werden.

**VERWENDUNG**

Die Akku-Tauchkreissäge eignet sich zum Sägen von Holz, Kunststoffen und anderen ähnlichen Materialien. Es dürfen keine Metalle gesägt werden, ausgenommen dünne Aluminiumbleche (dünner als 2 mm) und aluminiumkaschierte Holz- oder Verbundplatten.

**TECHNISCHE DATEN**

1. Elektrowerkzeug

Modell		C3606DPA	
Spannung		36 V	
Leerlaufgeschwindigkeit		2500–5200 min <sup>-1</sup>	
Akkuladestand	Schnitttiefe	0°	66 mm
		45°	43 mm
Größe des Sägeblatts		165 mm (T) × 20 mm (H)	
Max. Winkel des Sägeblatts		-1°–46°	
Für dieses Werkzeug verfügbarer Akku*		Mehrspannungs-Akku	
Gewicht**		5,4 kg (BSL36B18)	

\* Vorhandene Akkus (BSL3660/3620/3626, BSL18xx-Serie o. Ä.) können nicht mit diesem Werkzeug verwendet werden.

Bei Verwendung des AC/DC-Adapters ist die Leistung der Bremsfunktion von der Stromquelle abhängig.

\*\* Gemäß EPTA-Verfahren 01/2014

**HINWEIS**

Aufgrund des ständigen Forschungs- und Entwicklungsprogramms von HIKOKI sind Änderungen der hier gemachten technischen Angaben vorbehalten.

**Elektronische Steuerung**

- Soft-Start
- Überlastungsschutz  
Diese Schutzfunktion unterbricht die Stromversorgung des Motors im Falle einer Überlastung des Motors oder einer auffälligen Verringerung der Drehgeschwindigkeit während des Betriebs.  
Wenn die Überlastungsschutzfunktion aktiviert ist, könnte der Motor anhalten.  
Lassen Sie in diesem Fall den Werkzeug-Schalter los und beseitigen Sie die Ursache der Überlastung.  
Anschließend können Sie ihn wieder verwenden.
- Überhitzungsschutz  
Diese Schutzfunktion unterbricht die Stromversorgung des Motors und hält das Elektrowerkzeug im Falle einer Überhitzung des Motors während des Betriebs an.  
Wenn die Überhitzungsschutzfunktion aktiviert ist, könnte der Motor anhalten.  
Lassen Sie in diesem Fall den Schalter des Werkzeugs los und lassen Sie ihn einige Minuten abkühlen.  
Anschließend können Sie ihn wieder verwenden.

# Deutsch

- Bremsfunktion  
Die Bremse wird betätigt, wenn der Auslöser losgelassen wird.  
Die Leistung der Bremsfunktion ist von der Stromquelle abhängig.

## 2. Akku

Modell	BSL36B18
Spannung	36 V / 18 V (Automatische Umschaltung*)
Akkuladestand	4,0 Ah / 8,0 Ah (Automatische Umschaltung*)
Verfügbare schnurlose Geräte**	Multi Volt-Serie, 18-V-Gerät
Verfügbare Ladegeräte	Schiebe-Ladegerät für Lithium-Ionen-Akkus

\* Das Werkzeug selbst schaltet automatisch um.

\*\* Einzelheiten finden Sie in unserem allgemeinen Katalog.

## LADEN

Vor Gebrauch des Elektrowerkzeugs den Akku wie folgt laden.

1. **Den Netzstecker des Ladegeräts in eine Steckdose einstecken.**  
Wenn der Stecker des Ladegeräts in eine Steckdose eingesteckt ist, blinkt die Ladeanzeigelampe rot (in 1-Sekunden-Intervallen).
  2. **Den Akku in das Ladegerät einlegen.**  
Schieben Sie den Akku wie in der **Abb. 8** (auf Seite 4) gezeigt fest in das Ladegerät ein.
  3. **Laden**  
Beim Einlegen eines Akkus in das Ladegerät beginnt die Ladeanzeigelampe blau zu blinken.  
Wenn der Akku voll aufgeladen ist, leuchtet die Ladeanzeigelampe grün. (Siehe **Tabelle 1**)
- (1) Anzeige der Ladeanzeigelampe  
Die Anzeigen der Ladeanzeigelampe entsprechend dem Zustand des Ladegerätes oder Akkus sind in der **Tabelle 1** angegeben.

Tabelle 1

Anzeigen der Ladeanzeigelampe			
Ladeanzeigelampe (ROT/BLAU/ GRÜN/LILA)	Vor dem Laden	Blinkt (ROT) Leuchtet 0,5 Sekunden lang. Leuchtet 0,5 Sekunden lang nicht. (Aus für 0,5 Sekunden) 	An die Stromquelle angeschlossen
	Während des Ladens	Blinkt (BLAU) Leuchtet 0,5 Sekunden lang. Leuchtet 1 Sekunde lang nicht. (Aus für 1 Sekunde) 	Batteriekapazität bei weniger als 50%
		Blinkt (BLAU) Leuchtet 1 Sekunde lang. Leuchtet 0,5 Sekunden lang nicht. (Aus für 0,5 Sekunden) 	Batteriekapazität bei weniger als 80%
		Leuchtet (BLAU) Leuchtet beständig 	Batteriekapazität bei mehr als 80%
	Laden abgeschlossen	Leuchtet (GRÜN) Leuchtet beständig (Kontinuierlicher Summertone: ca. 6 Sekunden) 	
	Wegen Überhitzung angehalten	Blinkt (ROT) Leuchtet 0,3 Sekunden lang. Leuchtet 0,3 Sekunden lang nicht. (Aus für 0,3 Sekunden) 	Akku überhitzt. Laden nicht möglich (Ladevorgang wird nach dem Abkühlen des Akkus gestartet).
	Laden nicht möglich	Flackert (LILA) Leuchtet 0,1 Sekunden lang. Erlischt 0,1 Sekunden lang. (Aus für 0,1 Sekunden) 	Betriebsstörung im Akku oder im Ladegerät



- (2) Bezüglich der Temperaturen und der Ladezeit der wiederaufladbaren Batterie  
Die Temperaturen und die Ladezeit sind in **Tabelle 2** angegeben.

**Tabelle 2**

		Ladegerät		UC18YSL3				
		Akkutyp		Li-ion				
Akku		Temperaturen, bei denen der Akku geladen werden kann		0°C–50°C				
		Ladespannung	V	14,4		18		
		Ladezeit, ungefähr (bei 20°C)		BSL14xx-Serie		BSL18xx-Serie		Mehrspannungs-Serie
				(4 Zellen)	(8 Zellen)	(5 Zellen)	(10 Zellen)	
		min	BSL1415S : 15 BSL1415 : 15 BSL1415X : 15 BSL1420 : 20 BSL1425 : 25 BSL1430C : 30	BSL1430 : 20 BSL1440 : 26 BSL1450 : 32 BSL1460 : 38	BSL1815S : 15 BSL1815 : 15 BSL1815X : 15 BSL1820 : 20 BSL1820M : 20 BSL1825 : 25 BSL1830C : 30 BSL1840M : 40 BSL1850C : 32	BSL1830 : 20 BSL1840 : 26 BSL1850 : 32 BSL1850MA : 32 BSL1860 : 38	BSL36A18 : 32 BSL36B18 : 52	
USB			Ladespannung	V	5			
		Ladestrom	A	2				

**HINWEIS**

Die Aufladezeit kann je nach Umgebungstemperatur und Spannung der Stromquelle unterschiedlich sein.

4. Den Netzstecker des Ladegeräts aus der Steckdose ziehen.  
5. Das Ladegerät festhalten und den Akku herausziehen.

**HINWEIS**

Den Akku nach Benutzung des Ladegeräts unbedingt aus diesem entfernen und aufbewahren.

**Zum elektrischen Entladen im Falle von neuen Akkus, usw.**

Da die internen chemischen Substanzen von neuen und länger nicht verwendeten Akkus nicht aktiviert sind, ist die elektrische Entladezeit möglicherweise bei der ersten und zweiten Verwendung kurz. Dies ist eine vorübergehende Erscheinung und die normale Entladezeit wird wiederhergestellt, wenn der Akku 2–3 Mal aufgeladen wurde.

**Verlängerung der Lebensdauer der Akkus.**

- (1) Laden Sie die Akkus auf, bevor sie komplett entladen sind.  
Wenn Sie merken, dass die Leistung des Werkzeugs schwächer wird, stoppen Sie die Verwendung des Werkzeugs und laden Sie den Akku auf. Wenn Sie das Werkzeug weiter verwenden und die elektrische Spannung erschöpfen, kann der Akku beschädigt werden und seine Lebensspanne wird kürzer.
- (2) Vermeiden Sie das Aufladen bei hohen Temperaturen.  
Ein wiederaufladbarer Akku ist unmittelbar nach Gebrauch heiß. Wird eine solcher Akku unmittelbar nach dem Gebrauch aufgeladen, zersetzen sich die internen chemischen Substanzen und die Lebensspanne des Akkus verkürzt sich. Lassen Sie den Akku liegen und laden Sie ihn erst auf, nachdem er eine Weile abgekühlt ist.

**VORSICHT**

- Wenn der Akku geladen wird, während er heiß ist, weil er längere Zeit direkter Sonneneinstrahlung ausgesetzt gewesen ist, oder der Akku eben erst in Gebrauch gewesen ist, leuchtet die Ladeanzeigelampe des Ladegeräts 0,3 Sekunden lang auf, erlischt für 0,3 Sekunden (aus für 0,3 Sekunden). In einem solchen Fall den Akku zuerst abkühlen lassen und erst dann mit dem Ladevorgang beginnen.
- Wenn die Ladeanzeigelampe rot flackert (in 0,2-Sekunden-Intervallen), kontrollieren Sie den Akkuanschluss des Ladegeräts auf Fremdkörper und entfernen Sie diese gegebenenfalls. Wenn keine Fremdkörper vorhanden sind, liegt wahrscheinlich eine Fehlfunktion des Akkus oder des Ladegeräts vor. Die Teile von einem autorisierten Kundendienst prüfen lassen.

## MONTAGE UND BETRIEB

Aktion	Abbildung	Seite
Herausnehmen und Einlegen des Akkus	7	4
Laden	8	4
Ladestandskontrolleuchte	19	6
Aufladen eines USB-Geräts an einer Steckdose	20-a	6
Aufladen eines USB-Geräts und Akkus an einer Steckdose	20-b	6
Aufladen eines USB-Geräts	21	6
Wenn das Laden des USB-Geräts abgeschlossen ist	22	6
Auswahl des Zubehörs	—	316

## VOR DEM BETRIEB

### WARNUNG

Um einen schweren Unfall zu vermeiden, vergewissern Sie sich, dass der Schalter in der Position OFF steht, und nehmen Sie die Batterie heraus.

#### 1. Überprüfung der Umgebung des Arbeitsbereichs

Überprüfen Sie den Arbeitsbereich, um sicherzustellen, dass er frei von Abfällen und Unordnung ist. Fordern Sie nicht notwendige Personen auf, den Bereich zu verlassen. Sorgen Sie für eine angemessene Beleuchtung und Belüftung.

#### 2. Auswechseln der Sägeblätter

### WARNUNG

Wenn die Sägeblattbefestigungsschraube mit anderen Werkzeugen als dem mitgelieferten Sechskantinnenschüssel angezogen wird, kann es zu einem übermäßigen oder unzureichenden Anziehen kommen, was zu einer Verletzung führen kann.

- (1) Entfernen Sie gründlich alle Sägespäne, die sich auf der Spindel, Schraube und den Unterlegscheiben angesammelt haben.
- (2) Drücken Sie die Verriegelungstaste und setzen Sie das Werkzeug in Bewegung.
- (3) Bewegen Sie das Werkzeug so, dass die Ablesekante auf das Symbol "Sägeblattwechsel" gerichtet ist. (**Abb. 9-a**)
- (4) Lassen Sie die Verriegelungstaste wieder los.
- (5) Drehen Sie den Sperrhebel bis zum Anschlag im Uhrzeigersinn. (**Abb. 9-b**)
- (6) Drücken Sie die Verriegelungstaste nach vorne und senken Sie das Motorteil ein wenig ab. Lassen Sie die Verriegelungstaste wieder los.
- (7) Drücken Sie das Motorteil nach unten, bis es am Anschlag einrastet.
- (8) Drehen Sie die Sägespindel langsam mit dem Sechskantinnenschüssel in der Sägeblattbefestigungsschraube, bis die Arretierung einrastet.
- (9) Schrauben Sie die Sägeblattbefestigungsschraube im Uhrzeigersinn ab und entfernen Sie die Unterlegscheibe (B). Entfernen Sie das Sägeblatt. (**Abb. 10**)

### VORSICHT

Achten Sie darauf, dass die Unterlegscheibe (A) (die Unterlegscheibe im Inneren des Sägeblatts) richtig herum eingesetzt ist: Die Unterlegscheibe (A) hat 2 Seiten, Durchmesser 20 mm und 5/8" (16 mm). Achten Sie darauf, dass die Befestigungsöffnung des Sägeblatts genau auf die Unterlegscheibe (A) passt. Falsch angebrachte Sägeblätter laufen nicht rund und führen zu Kontrollverlust.

- (10) Setzen Sie ein neues Sägeblatt ein und achten Sie auf die richtige Rotationsrichtung. Die Rotationsrichtung ist durch Pfeile auf dem Sägeblatt und der Schutzvorrichtung gekennzeichnet. Die Kontaktflächen zwischen der Unterlegscheibe (A), dem Sägeblatt, der Unterlegscheibe (B) und der Sägeblattbefestigungsschraube müssen sauber sein.
- (11) Setzen Sie die Unterlegscheibe (B) auf. Achten Sie darauf, dass die Unterlegscheibe (B) richtig herum eingesetzt wird.
- (12) Ziehen Sie die Sägeblattbefestigungsschraube mit einem Sechskantinnenschlüssel fest (max. 5 Nm).

### VORSICHT

- Verwenden Sie nur scharfe, unbeschädigte Sägeblätter. Verwenden Sie keine Sägeblätter, die gerissen sind oder ihre Form verändert haben.
  - Verwenden Sie keine Sägeblätter aus hochlegiertem Hochgeschwindigkeitsstahl (HSS).
  - Verwenden Sie keine Sägeblätter, die nicht der angegebenen Nennleistung entsprechen. Verwenden Sie nur Sägeblätter mit einem Durchmesser, der den Angaben auf der Säge entspricht.
  - Das Sägeblatt muss für die Leerlaufdrehzahl geeignet sein.
  - Verwenden Sie ein Sägeblatt, das für das zu sägende Material geeignet ist.
  - Verwenden Sie nur Original-HIKOKI-Sägeblätter. Sägeblätter, die zum Schneiden von Holz oder ähnlichen Materialien vorgesehen sind, müssen der EN 847-1 entsprechen.
- (13) Drehen Sie den Sperrhebel im Gegenuhrzeigersinn bis zum Anschlag, während Sie den Griff mit einer Hand festhalten. Das Motorteil schwenkt nach oben.

### VORSICHT

Berühren Sie das Sägeblatt niemals unmittelbar nach der Verwendung. Das Metall ist heiß und kann Ihre Haut leicht verbrennen.

#### 3. Überprüfung der Bremse auf Funktionstüchtigkeit

Dieses Elektrowerkzeug verfügt über eine elektrische Bremse, die wirksam wird, wenn der Schalter losgelassen wird. Vergewissern Sie sich vor der Verwendung des Elektrowerkzeugs, dass die elektrische Bremse ordnungsgemäß funktioniert. Wenn dies nicht der Fall ist, bringen Sie das Gerät zu einem von HIKOKI AUTORISIERTEN KUNDENDIENST.

## EINSTELLUNG DER SÄGE VOR DER VERWENDUNG

### WARNUNG

Um schwere Unfälle zu vermeiden, vergewissern Sie sich, dass der Schalter in der Position OFF steht, und nehmen Sie den Akku heraus.

#### 1. Einstellung der Schnitttiefe

Wir empfehlen, die Schnitttiefe so einzustellen, dass nicht mehr als die Hälfte jedes Zahns des Sägeblatts unter dem Werkstück hervorsteht. (**Abb. 11-a**)

<Einstellung in mm-Schritten>

Drücken Sie die Verriegelungstaste und setzen Sie das Werkzeug in Bewegung. Lesen Sie die eingestellte Schnitttiefe an der Ablesekante ab.

(Bei Verwendung der "GR"-Führungsschiene an der "GR"-Ablesekante ablesen.)

Lassen Sie die Verriegelungstaste wieder los. (**Abb. 11-b**)

<Präzisionseinstellung (für eine sehr genaue Einstellung der Schnitttiefe)>

Die Schnitttiefe kann durch Drehen des Einstellers sehr genau eingestellt werden.

Ermitteln Sie die genaue Schnitttiefe durch Messung des überstehenden Sägeblatts oder überprüfen Sie das Ergebnis durch einen Probeschnitt.

## BETRIEB

## WARNUNG

- Ziehen Sie den Akku nach der Beendigung des Betriebs heraus.
- Berühren Sie niemals die beweglichen Teile.
- Die Entriegelungstaste darf nicht fixiert und gesichert werden. Außerdem sollten Sie den Finger vom Auslöseschalter lassen, wenn Sie das Elektrowerkzeug tragen. Andernfalls kann der Hauptschalter am Gehäuse versehentlich eingeschaltet werden, was zu unerwarteten Unfällen führen kann.
- Verwenden Sie keine Schleifscheiben.
- Verwenden Sie nur den auf dem Typenschild des Produkts angegebenen Blattdurchmesser.
- Wenn das Sägeblatt während des Betriebs stehen bleibt oder ein ungewöhnliches Geräusch abgibt, schalten Sie sofort den Schalter aus.

## VORSICHT

- Um die Lebensdauer zu verlängern, ist der Lithium-Ionen-Akku mit einer Schutzfunktion zur Beendigung der Ausgabe ausgestattet. Wenn das Werkzeug überlastet ist, kann der Motor daher stehen bleiben. Dies stellt jedoch kein Problem dar, sondern ist das Ergebnis der Schutzfunktion. Lassen Sie in diesem Fall den Schalter des Werkzeugs los und beseitigen Sie die Ursachen der Überlastung.
  - Achten Sie darauf, den Motor nicht zu blockieren. Wenn der Motor blockiert ist, schalten Sie sofort das Gerät aus. Wenn der Motor einige Zeit lang blockiert ist, kann der Motor oder der Akku durchbrennen.
  - Überprüfen Sie vor der Benutzung, ob sich die Entriegelungstaste leichtgängig bewegen lässt.
1. **Überprüfen Sie, ob das Sägeblatt fest angezogen ist**  
Obwohl das Sägeblatt bei der Montage im Werk für die sofortige Verwendung fest angezogen wurde, sollten Sie dies vorsichtshalber noch einmal überprüfen. Eine Sägeblattbefestigungsschraube kann festgezogen werden, wenn sie im Uhrzeigersinn gedreht wird. Verwenden Sie den mitgelieferten Sechskantinnenschlüssel, um dies zu überprüfen. Detaillierte Informationen finden Sie unter dem Punkt VOR DEM BETRIEB.

## 2. Ein- und Ausschalten

- Wenn Sie die Entriegelungstaste nach vorne drücken, kann das Motorteil nach unten bewegt werden. Das Sägeblatt tritt dann aus der Schutzvorrichtung heraus.

## &lt;Einschalten&gt;

- Drücken Sie die Entriegelungstaste nach vorne und halten Sie sie gedrückt, betätigen Sie dann den Auslöseschalter.

## &lt;Ausschalten&gt;

- Lassen Sie den Auslöseschalter los.

## 3. Vorauswahl der Rotationsgeschwindigkeit

- Wählen Sie die Geschwindigkeit an der Skalenscheibe aus. Für die empfohlenen Geschwindigkeiten siehe **Abb. 18**.

## 4. Arbeitsanweisungen

## WARNUNG

- Schalten Sie die Maschine nicht ein oder aus, wenn das Sägeblatt das Werkstück berührt.
- Lassen Sie das Sägeblatt seine volle Geschwindigkeit erreichen, bevor Sie einen Schnitt ausführen.
- Entfernen Sie die Maschine beim Sägen niemals aus dem Material, wenn sich das Sägeblatt dreht. Lassen Sie das Sägeblatt zum Stillstand kommen.
- Wenn das Sägeblatt blockiert, schalten Sie die Maschine sofort aus.
- Setzen Sie die Maschine erst dann ab, wenn das Sägeblatt zum Stillstand gekommen ist.

## 2. Neigung des Sägeblatts für Schrägschnitte (Fig. 12)

Lösen Sie die beiden Feststellschrauben, um die Einstellung vorzunehmen. Kippen Sie das Motorteil gegen die Basis. Lesen Sie den eingestellten Winkel an der Skala ab. Ziehen Sie die beiden Feststellschrauben wieder fest.

Für einen Schrägschnittwinkel kleiner als 0° oder größer als 45° (Unterschneidung):

Drücken Sie auf die Unterschneidungstaste und neigen Sie dann das Werkzeug.

(Bei der nächsten Einstellung wird die Unterschneidungsfunktion automatisch deaktiviert.)

Wenn Sie in einem Winkel schneiden, stellen Sie die Position des Glasschutzes so ein, dass er nicht auf das zu schneidende Werkstück trifft.

## WARNUNG

Wenn die Feststellschraube lose ist, kann es zu Verletzungen kommen. Ziehen Sie sie nach der Einstellung sicher fest.

## 3. Korrektur des Sägeblattwinkels

Der Sägeblattwinkel wurde werkseitig eingestellt. (**Abb. 13**)

Bei Bedarf kann der Sägeblattwinkel auf 0° und 45° eingestellt werden. Drehen Sie die Einstellschraube (B) (für 0°) oder die Einstellschraube (A) (für 45°).

4. Sägen mit einem Parallelanschlag (separat erhältlich) (**Abb. 14**)

Für Schnitte, die parallel zu einer geraden Kante verlaufen. Der Parallelanschlag kann von beiden Seiten in die dafür vorgesehene Halterung eingeschoben werden. Die Schnittbreite kann an der Markierung abgelesen werden. Befestigen Sie ihn mit beiden Spannhebeln. Am besten berechnen Sie die genaue Schnittbreite durch einen Probeschnitt.

5. Sägen mit einer Führungsschiene (separat erhältlich) (**Abb. 15**)

Für schnurgerade, ausrissfreie Schnittkanten mit Millimetergenauigkeit. Die Anti-Rutsch-Beschichtung sorgt für eine sichere Oberfläche und schützt das Werkstück vor Kratzern. Siehe Abschnitt Zubehör. Der Drehknopf dient zur Einstellung einer lückenlosen Passform.

Es gibt zwei Führungsgrillen, um die Maschinen auf Führungsschienen von verschiedenen Herstellern anzuordnen.

## 6. Einstellung des Absauganschlusses/des Staubauswurfs

Der Anschluss kann in die gewünschte Position gedreht werden, um Sägespäne abzusaugen oder auszuwerfen. Schieben Sie dazu den Anschluss bis zum Anschlag hinein, drehen Sie ihn und ziehen Sie ihn wieder heraus. Der Anschluss kann so in 7 Stufen gegen Verdrehen gesichert werden.

## &lt;Absaugen der Sägespäne&gt;

Um die Sägespäne abzusaugen, schließen Sie eine geeignete Absaugvorrichtung mit Saugschlauch an den Anschluss an.

## &lt;Staubbeutel&gt;

Entfernen Sie den Anschluss. (Schieben Sie den Stecker bis zum Anschlag hinein. Drehen Sie ihn so, dass er nach oben gerichtet ist. Nehmen Sie ihn heraus und stellen Sie ihn beiseite.)

Bringen Sie den Staubbeutel an. (**Abb. 16**)

## 7. Einstellung des Glasschutzes

Verschiebung des Glasschutzes: obere Position für Schrägschnitte, mittlere Position für 0°-Schnitte, untere Position, wenn eine Führungsschiene verwendet wird.

# Deutsch

## <Eintauchsnitte>

Das Motorteil befindet sich in der oberen Position, das Sägeblatt ragt nicht aus der Basis heraus. Halten Sie die Maschine mit beiden Händen fest und setzen Sie sie mit der Basis auf das Werkstück. Schalten Sie die Maschine ein. Senken Sie das Motorteil langsam auf die eingestellte Schnitttiefe ab und bewegen Sie das Werkzeug dann langsam in Schnittrichtung.

## <Sägen entlang einer geraden Linie>

Hier wird die Schnittanzeige verwendet. Die linke Kante (rot markiert) zeigt die Schnittrichtung an, wenn das Sägeblatt senkrecht gehalten wird. Die rechte Kante zeigt die Schnittrichtung an, wenn das Sägeblatt bei 45° gehalten wird. (Abb. 17)

## <Sägen entlang einer am Werkstück befestigten Führungsschiene>

Um eine exakte Schnittkante zu erzielen, können Sie eine Führungsschiene am Werkstück anbringen und dann die Handkreissäge mit der Basis an dieser Führungsschiene entlang führen.

### VORSICHT

- Das Sägeblatt darf beim Schneiden nicht verdreht oder übermäßig stark belastet werden, um eine unnormale Erwärmung der Blattspitze oder eine Beschädigung des Sägeblatts zu vermeiden. Lassen Sie das Sägeblatt sich reibungslos nach vorn bewegen.
- Wenn die Kreissäge ständig in Betrieb ist und der Akku nach und nach durch vorrätige Ersatzakkus ersetzt wird, neigt der Motor zur Überhitzung. Wenn das Gehäuse heiß wird, sollten Sie die Säge daher eine Weile stehen lassen.
- Vermeiden Sie den Schneidebetrieb in einem Zustand, in dem die Unterseite der Basis über dem zu schneidenden Material schwebt. Dadurch kann der Motor blockiert werden.

## WARTUNG UND INSPEKTION

### WARNUNG

Stellen Sie sicher, dass vor Wartung und Prüfung der Schalter ausgeschaltet und die Batterie entfernt ist.

#### 1. Inspektion des Sägeblatts

Da die Benutzung eines stumpfen Sägeblatts die Effizienz mindern und möglicherweise zu Fehlfunktionen des Motors führen kann, muss das Sägeblatt geschärft oder ersetzt werden, sobald eine Abnutzung bemerkt wird.

#### 2. Inspektion der Befestigungsschrauben

Inspizieren Sie regelmäßig alle Befestigungsschrauben und stellen Sie sicher, dass sie richtig festgezogen sind. Sollte eine der Schrauben locker werden, ziehen Sie sie sofort wieder fest an. Falls dies nicht getan wird, könnte das zu ernsthaften Gefahren führen.

#### 3. Wartung des Motors

Die Wicklung des Motors ist ein wichtiger Teil dieses Werkzeugs. Vermeiden Sie die Beschädigung und achten Sie darauf, dass sie nicht in Kontakt mit Reinigungsmittel oder Wasser gerät.

Reinigen Sie nach 50 Stunden der Verwendung den Motor, indem Sie mit trockener Luft aus einer Druckluftpistole oder einem anderen Werkzeug in die Lüftungsöffnungen des Motorgehäuses blasen (Abb. 23).

Staub oder eine Partikelansammlung im Motor kann zu einer Beschädigung führen.

### WARNUNG

Um das Einatmen von Staub oder Augenreizungen zu verhindern, tragen Sie eine Schutzbrille und eine Staubmaske, wenn Sie mit einer Druckluftpistole oder einem anderen Werkzeug die untere Schutzabdeckung, die Lüftungsöffnungen oder andere Teile des Geräts reinigen.

#### 4. Reinigung der Innenseite der Schutzvorrichtung

Überprüfen und reinigen Sie die Innenseite der Sägeabdeckung regelmäßig, um sicherzugehen, dass sich dort kein Sägemehl oder andere Rückstände ablagern. Entfernen Sie immer das Sägeblatt, wenn Sie die Überprüfung und Reinigung durchführen (Abb. 24).

#### 5. Prüfen der Anschlüsse (Werkzeug und Akku)

Überprüfen Sie die Anschlüsse, um sicherzustellen, dass sich keine Späne und kein Staub angesammelt haben.

Prüfen Sie das bei Gelegenheit vor, während und nach dem Betrieb.

### VORSICHT

Entfernen Sie die Späne und den Staub, die sich an den Anschlüssen angesammelt haben.

Andernfalls können Funktionsstörungen auftreten.

#### 6. Außenreinigung

Wenn das Werkzeug schmutzig ist, wischen Sie es mit einem weichen trockenen Tuch oder einem mit Seifenwasser befeuchteten Tuch ab. Kein Chlorlösungsmittel, Benzin oder Farbenverdünner verwenden, da diese Kunststoffe aufweichen.

#### 7. Lagerung

Das Elektrowerkzeug und den Akku an einem Ort mit einer Temperatur von unter 40°C und außerhalb der Reichweite von Kindern lagern.

### HINWEIS

Aufbewahren von Lithiumionenbatterien.

Vergewissern Sie sich, dass die Lithiumionenbatterien voll aufgeladen sind, bevor Sie sie lagern.

Das Lagern der Akkus über längere Zeit (3 Monate oder mehr) mit einem niedrigen Ladestand kann zu einer Leistungsminderung führen, welche die Nutzungszeit der Akkus deutlich verkürzt oder mit sich bringt, dass die Akkus keine Ladung mehr halten können.

Eine deutliche Verkürzung der Nutzungszeit kann jedoch durch wiederholtes Aufladen und zwei- bis fünfmaliges Benutzen der Akkus wieder behoben werden.

Sollte die Nutzungszeit trotz wiederholtem Aufladen und Benutzung extrem kurz sein, betrachten Sie die Akkus als tot und kaufen Sie neue Akkus.

### VORSICHT

Bei Betrieb und Wartung von Elektrowerkzeugen müssen die Sicherheitsvorschriften und Normen beachtet werden.

### Wichtiger Hinweis zu den Batterien für Akku-Geräte von HiKOKI

Verwenden Sie immer unsere angegebenen Originalbatterien. Wir können die Sicherheit und die Leistung unseres Akku-Gerätes nicht gewährleisten, wenn andere als die von uns angegebenen Batterien verwendet werden, oder wenn die Batterie zerlegt und verändert wird (etwa durch Zerlegen und Ersetzen von Zellen oder anderen innen gelegenen Teilen).

### GARANTIE

Auf HiKOKI-Elektrowerkzeuge gewähren wir eine Garantie unter Zugrundelegung der jeweils geltenden gesetzlichen und landesspezifischen Bedingungen. Dieses Garantie erstreckt sich nicht auf Schäden, die auf Missbrauch, bestimmungswidrigen Einsatz oder normalen Verschleiß zurückzuführen sind. Im Schadensfall senden Sie das nicht zerlegte Elektrowerkzeug zusammen mit dem GARANTIESCHEIN, den Sie am Ende dieser Bedienungsanleitung finden, an ein von HiKOKI autorisiertes Servicezentrum.

---

**Information über Betriebslärm und Vibration**

Die gemessenen Werte wurden entsprechend EN62841 bestimmt und in Übereinstimmung mit ISO 4871 ausgewiesen.

Gemessener A-gewichteter Schallpegel: 106 dB (A)

Gemessener A-gewichteter Schalldruck: 95 dB (A)

Messunsicherheit K: 3 dB (A).

Gehörschutz tragen.

Gesamtvibrationswerte (3-Achsen-Vektorsumme), bestimmt gemäß EN62841.

Sägen von Spanholz:

Vibrationsemissionswert  $a_{\text{h}} < 2,5 \text{ m/s}^2$

Messunsicherheit K = 1,5 m/s<sup>2</sup>

---

Der ausgewiesene Gesamtschwingungswert und der angegebene Geräuschemissionswert wurden gemäß eines standardisierten Testverfahrens gemessen und können beim Vergleich eines Werkzeugs mit einem anderen verwendet werden.

Sie können auch für eine Vorabeinschätzung der Exposition genutzt werden.

**WARNUNG**

- Die Schwingungs- und Geräuschemissionen während des tatsächlichen Gebrauchs des Elektrowerkzeugs können vom angegebenen Gesamtwert abweichen, je nachdem, wie das Werkzeug verwendet wird, insbesondere abhängig von der Art des bearbeiteten Werkstücks; und
- Legen Sie Sicherheitsmaßnahmen zum Schutz des Bedieners fest, die auf einer Expositionseinschätzung unter den tatsächlichen Benutzungsbedingungen beruhen (unter Berücksichtigung aller Bereiche des Betriebszyklus, darunter neben der Triggerzeit auch die Zeiten, in denen das Werkzeug ausgeschaltet ist oder im Leerlaufbetrieb läuft).

---

**HINWEIS**

Aufgrund des ständigen Forschungs- und Entwicklungsprogramms von HiKOKI sind Änderungen der hier gemachten technischen Angaben vorbehalten.

---

## FEHLERSUCHE UND -BESEITIGUNG

Führen Sie die in der folgenden Tabelle aufgeführten Inspektionen durch, wenn das Gerät nicht ordnungsgemäß funktioniert. Kann das Problem dadurch nicht behoben werden, wenden Sie sich an Ihren Händler oder ein autorisiertes HIKOKI-Kundendienstzentrum.

### 1. Elektrowerkzeug

Symptom	Mögliche Ursache	Abhilfe
Das Werkzeug läuft nicht	Keine verbleibende Akkuleistung	Laden Sie den Akku auf.
	Der Akku ist nicht ganz eingesetzt.	Schieben Sie den Akku hinein, bis Sie ein Klicken hören.
Das Werkzeug hat plötzlich angehalten	Das Werkzeug war überlastet	Beseitigen Sie das Problem, das die Überlastung verursacht.
	Überlastschutz ist in Betrieb.	
	Der Akku ist überhitzt.	Lassen Sie den Akku abkühlen.
Kann nicht geneigt werden	Der Neigungshebel (vorn) und die Neigungsflügelmutter (hinten) sind nicht gelöst.	Versuchen Sie zu neigen, nachdem Neigungshebel (vorn) und Neigungsflügelmutter (hinten) gelöst wurden. Ziehen Sie die gelösten Teile fest, nachdem Sie die erforderlichen Einstellungen vorgenommen haben.
Schneidet nicht gut	Das Sägeblatt ist verschlissen oder es fehlen Zähne.	Ersetzen Sie es durch ein neues Sägeblatt.
	Die Sägeblattbefestigungsschraube ist locker.	Ziehen Sie die Sägeblattbefestigungsschraube fest.
	Das Sägeblatt ist falschherum installiert worden.	Installieren Sie das Sägeblatt in der richtigen Richtung.
Der Schalter kann nicht gezogen werden	Die Entriegelungstaste wurde nicht ausreichend gedrückt.	Drücken Sie die Entriegelungstaste vollständig hinein.
Sägemehlableitung ist schlecht	Sägemehl hat sich in der Sägeabdeckung angesammelt.	Entfernen Sie das Sägemehl in der Sägeabdeckung.
Der Akku kann nicht eingesetzt werden	Versuch, einen anderen Akku als den für das Werkzeug vorgeschriebenen einzusetzen.	Setzen Sie einen Mehrspannungs-Akku ein.

2. Ladegerät

Symptom	Mögliche Ursache	Abhilfe
Die Ladeanzeigelampe flackert schnell lila und der Ladevorgang beginnt nicht.	Der Akku wurde nicht vollständig eingelegt.	Setzen Sie den Akku fest ein.
	Es befinden sich Fremdkörper an den Batteriepolen oder dort, wo der Akku eingesetzt wurde.	Entfernen Sie die Fremdkörper.
Die Ladeanzeigelampe blinkt rot und der Ladevorgang beginnt nicht.	Der Akku wurde nicht vollständig eingelegt.	Setzen Sie den Akku fest ein.
	Der Akku ist überhitzt.	Wenn Sie nicht eingreifen, beginnt die Batterie automatisch mit dem Ladevorgang, sobald ihre Temperatur sinkt. Dies kann jedoch die Lebensdauer des Akkus verkürzen. Es wird empfohlen, die Batterie in einem gut belüfteten Raum ohne direkte Sonneneinstrahlung abzukühlen, bevor sie geladen wird.
Die Nutzungszeit des Akkus ist kurz, obwohl der Akku vollständig aufgeladen ist.	Die Lebensdauer des Akkus ist erschöpft.	Ersetzen Sie den Akku durch einen neuen.
Es dauert lange, den Akku zu laden.	Die Temperatur des Akkus, des Ladegeräts oder der Umgebung ist extrem niedrig.	Laden Sie den Akku in Innenräumen oder in einer anderen wärmeren Umgebung.
	Die Lüftungsöffnungen des Akkus sind blockiert, wodurch interne Komponenten überhitzen.	Vermeiden Sie ein Blockieren der Lüftungsöffnungen.
	Das Kühlgebläse läuft nicht.	Wenden Sie sich an ein HiKOKI-Kundendienstzentrum zwecks Reparatur.
Die USB-Stromanzeigelampe ist ausgeschaltet und das USB-Gerät lädt nicht mehr.	Der Akkuladestand ist gesunken.	Ersetzen Sie den Akku durch einen mit verbleibender Kapazität.
		Stecken Sie den Netzstecker des Ladegeräts in eine Steckdose.
Die USB-Stromanzeigelampe schaltet sich nicht aus, auch wenn das USB-Gerät vollständig aufgeladen ist.	Die USB-Stromanzeigelampe leuchtet grün, um anzuzeigen, dass der USB-Ladevorgang möglich ist.	Dies ist keine Fehlfunktion.
Es ist unklar, welchen Ladestatus ein USB-Gerät hat oder ob der Ladevorgang abgeschlossen ist.	Die USB-Stromanzeigelampe schaltet sich auch dann nicht aus, wenn der Ladevorgang beendet ist.	Untersuchen Sie das USB-Gerät, das geladen wird, um seinen Ladestatus zu bestätigen.
Das Aufladen eines USB-Geräts wird unterbrochen.	Das Ladegerät wurde in eine Steckdose eingesteckt, während das USB-Gerät mit dem Akku als Stromquelle geladen wurde.	Dies ist keine Fehlfunktion. Das Ladegerät hält den USB-Ladevorgang ca. 5 Sekunden lang an, wenn es zwischen den Stromquellen unterscheidet.
	Ein Akku wurde in das Ladegerät eingelegt, während das USB-Gerät mit einer Steckdose als Stromquelle geladen wurde.	
Das Aufladen des USB-Geräts wird unterbrochen, wenn der Akku und das USB-Gerät gleichzeitig geladen werden.	Die Batterie ist vollständig aufgeladen.	Dies ist keine Fehlfunktion. Das Ladegerät hält den USB-Ladevorgang ca. 5 Sekunden lang an, während es überprüft, ob der Akku-Ladevorgang erfolgreich abgeschlossen wurde.
Das Aufladen des USB-Geräts beginnt nicht, wenn der Akku und das USB-Gerät gleichzeitig geladen werden.	Die verbleibende Akkukapazität ist extrem niedrig.	Dies ist keine Fehlfunktion. Wenn die Akkukapazität eine bestimmte Stufe erreicht, beginnt der USB-Ladevorgang automatisch.

## AVERTISSEMENTS DE SÉCURITÉ GÉNÉRAUX POUR L'OUTIL

### ⚠ AVERTISSEMENT

Lire tous les avertissements de sécurité, instructions, illustrations et spécifications donnés avec cet outil électrique.

*Le non-respect de toutes les instructions indiquées ci-dessous peut entraîner une électrocution, un incendie et/ou de graves blessures.*

Conservé tous les avertissements et toutes les instructions pour pouvoir s'y reporter ultérieurement.

*Le terme "outil" dans les avertissements fait référence à l'outil électrique alimenté par le secteur (avec cordon d'alimentation) ou à l'outil fonctionnant sur batterie (sans cordon d'alimentation).*

#### 1) Sécurité de la zone de travail

- Conservé la zone de travail propre et bien éclairée.**  
*Les zones en désordre ou sombres sont propices aux accidents.*
- Ne pas faire fonctionner les outils électriques en atmosphère explosive, par exemple en présence de liquides inflammables, de gaz ou de poussières.**  
*Les outils électriques produisent des étincelles qui peuvent enflammer les poussières ou les fumées.*
- Maintenir les enfants et les badauds à l'écart pendant l'utilisation de l'outil.**  
*Les distractions peuvent faire perdre le contrôle de l'outil à l'utilisateur.*

#### 2) Sécurité électrique

- Il faut que les fiches de l'outil électrique soient adaptées au socle. Ne jamais modifier la fiche de quelque façon que ce soit. Ne pas utiliser d'adaptateurs avec des outils à branchement de terre.**  
*Des fiches non modifiées et des socles adaptés réduiront le risque de décharge électrique.*
- Éviter tout contact du corps avec des surfaces reliées à la terre telles que les tuyaux, les radiateurs, les cuisinières et les réfrigérateurs.**  
*Il existe un risque accru de décharge électrique si le corps de l'utilisateur est relié à la terre.*
- Ne pas exposer les outils à la pluie ou à des conditions humides.**  
*La pénétration d'eau à l'intérieur d'un outil augmentera le risque de décharge électrique.*
- Ne pas maltraiter le cordon. Ne jamais utiliser le cordon pour porter, tirer ou débrancher l'outil. Maintenir le cordon à l'écart de la chaleur, du lubrifiant, des arêtes ou des parties en mouvement. Des cordons endommagés ou emmêlés augmentent le risque de décharge électrique.**
- Lorsqu'on utilise un outil à l'extérieur, il faut utiliser un prolongateur adapté à l'utilisation extérieure.**  
*L'utilisation d'un cordon adapté à l'utilisation extérieure réduit le risque de décharge électrique.*
- Si l'usage d'un outil dans un emplacement humide est inévitable, utiliser une alimentation protégée par un dispositif différentiel à courant résiduel (DDR).**  
*L'usage d'un DDR réduit le risque de décharge électrique.*

#### 3) Sécurité des personnes

- Rester vigilant, regarder ce que l'on est en train de faire et faire preuve de bon sens dans son utilisation de l'outil.**  
**Ne pas utiliser un outil lorsqu'on est fatigué ou sous l'emprise de drogues, d'alcool ou de médicaments.**  
*Un moment d'inattention en cours d'utilisation d'un outil peut entraîner des blessures graves.*
  - Utiliser un équipement de sécurité. Toujours porter des verres de protection.**  
*L'utilisation d'un équipement de protection comme un masque antipoussière, des chaussures de sécurité antidérapantes, un casque de sécurité ou des protections auditives dans des conditions appropriées réduira les risques de blessures corporelles.*
  - Éviter tout démarrage intempestif. S'assurer que l'interrupteur est en position d'arrêt avant de brancher l'outil au secteur et/ou à la batterie, de le ramasser ou de le porter.**  
*Porter un outil en ayant le doigt sur l'interrupteur ou brancher un outil dont l'interrupteur est en position de marche est source d'accidents.*
  - Retirer toute clé de réglage avant de mettre l'outil en marche.**  
*Une clé laissée fixée sur une partie tournante de l'outil peut donner lieu à des blessures.*
  - Ne pas se pencher trop loin. Garder une position et un équilibre adaptés à tout moment.**  
*Cela permet un meilleur contrôle de l'outil dans des situations inattendues.*
  - S'habiller de manière adaptée. Ne pas porter de vêtements amples ou de bijoux. Gardez vos cheveux et vos vêtements loin des pièces mobiles.**  
*Les pièces en mouvement peuvent happer les vêtements amples, les bijoux ou les cheveux longs.*
  - Si des dispositifs sont fournis pour le raccordement d'équipements pour l'extraction et la récupération des poussières, s'assurer qu'ils sont connectés et correctement utilisés.**  
*Utiliser des collecteurs de poussière peut réduire les risques dus aux poussières.*
  - La familiarité acquise par une utilisation fréquente des outils ne doit pas vous rendre complaisant et vous faire ignorer les principes de sécurité des outils.**  
*Un geste imprudent peut causer de graves blessures en une fraction de seconde.*
- #### 4) Utilisation et entretien de l'outil
- Ne pas forcer l'outil. Utiliser l'outil adapté à l'application souhaitée.**  
*Si l'on utilise l'outil électrique adéquat en respectant le régime pour lequel il a été conçu, il réalisera un travail de meilleure qualité et plus sûr.*
  - Ne pas utiliser l'outil si l'interrupteur ne permet pas de passer de l'état de marche à arrêt et vice versa.**  
*Un outil électrique ne pouvant être contrôlé par l'interrupteur représente un danger et doit être réparé.*
  - Débrancher la fiche de la source d'alimentation et/ou retirer la batterie de l'outil, si elle est détachable, avant tout réglage, changement d'accessoires ou avant de ranger l'outil.**  
*Ces mesures de sécurité préventives réduiront les risques de démarrage accidentel de l'outil électrique.*
  - Après utilisation, ranger l'outil électrique hors de portée des enfants et ne laisser aucune personne l'utiliser si elle n'est pas familiarisée avec les outils électriques ou ces instructions.**  
*Les outils électriques représentent un danger entre des mains inexpertes.*



- e) **Entretien des outils électriques et les accessoires.** Assurez-vous que les pièces en mouvement ne sont pas désalignées ou coincées, qu'aucune pièce n'est cassée ou que l'outil électrique n'a subi aucun dommage pouvant affecter son bon fonctionnement. Si l'outil électrique est endommagé, le faire réparer avant de le réutiliser.  
*De nombreux accidents sont dus à des outils mal entretenus.*
- f) **Garder affûtés et propres les outils permettant de couper.**  
*Un outil bien entretenu aux bords bien affûtés risquera moins de se coincer et sera plus facile à maîtriser.*
- g) **Utiliser l'outil, les accessoires et les lames, etc., conformément à ces instructions, en tenant compte des conditions de travail et du travail à réaliser.**  
*L'utilisation d'un outil électrique à des fins autres que celles prévues est potentiellement dangereuse.*
- h) **Garder les poignées et les surfaces de préhension propres, sèches et exemptes d'huile et de graisse.**  
*Les poignées et surfaces de préhension glissantes ne permettent pas de manipuler et de contrôler l'outil de manière sûre dans des situations inattendues.*
- 6) **Maintenance et entretien**
- a) **Faire entretenir l'outil par un réparateur qualifié utilisant uniquement des pièces de rechange identiques.**  
*Cela assurera le maintien de la sécurité de l'outil.*
- b) **Ne jamais réaliser la maintenance sur des packs batterie endommagés.**  
*La maintenance des blocs batterie ne doit être réalisée que par le fabricant ou des personnes autorisées.*

## PRECAUTIONS

**Maintenir les enfants et les personnes infirmes éloignés.**

**Lorsque les outils ne sont pas utilisés, ils doivent être rangés hors de portée des enfants et des personnes infirmes.**

## AVERTISSEMENTS DE SÉCURITÉ POUR LA SCIE CIRCULAIRE PLONGEANTE SANS FIL

### Procédures de coupe

- a) **⚠ DANGER : Éloigner les mains de la zone de coupe et de la lame. Garder la deuxième main sur la poignée auxiliaire ou sur le boîtier du moteur.**  
Si les deux mains tiennent la scie, elles ne peuvent pas être coupées par la lame.
- b) **Ne pas mettre les mains sous la pièce.**  
Le protecteur ne peut pas protéger l'utilisateur de la lame sous la pièce.
- c) **Ajuster la profondeur de coupe à l'épaisseur de la pièce.**  
Il convient que moins de la totalité d'une dent parmi toutes les dents de la lame soit visible sous la pièce.
- d) **Ne jamais tenir la pièce dans vos mains ou sur votre jambe pendant la coupe. Fixer la pièce sur une plate-forme stable.**  
Il est important que la pièce soit soutenue convenablement, afin de minimiser l'exposition du corps, le grippage de la lame ou la perte de contrôle.
- e) **Tenir l'outil électrique par les surfaces de préhension isolées lors de la réalisation d'une opération où l'outil de coupe peut entrer en contact avec un câblage caché.**  
Le contact avec un câble sous tension mettra également sous tension les pièces métalliques à découvert de l'outil électrique et pourrait électrocuter l'utilisateur.
- f) **Lors du sciage en long, toujours utiliser un guide longitudinal ou un guide de chant.**  
Ceci améliore la précision de la coupe et réduit les risques de grippage de la lame.
- g) **Utiliser toujours des lames dont la taille et la forme (diamètre et rond) des alésages centraux sont convenables.**  
Les lames qui ne correspondent pas aux éléments de montage de la scie fonctionneront de manière décentrée, provoquant une perte de contrôle.
- h) **Ne jamais utiliser de rondelles ou de boulons de lame abîmés ou inadaptés.**  
Les rondelles et les boulons de lames ont été spécialement conçus pour cette scie, afin de garantir une performance optimale et la sécurité du fonctionnement.

### Causes du rebond et mises en garde correspondantes

- Le rebond est une réaction soudaine de l'outil lorsque la lame de la scie est coincée, bloquée ou désalignée, faisant que la scie, hors de maîtrise, se soulève et est projetée vers l'utilisateur.
- Lorsque la lame se trouve coincée ou bloquée par le fond du trait de scie, elle se bloque et une réaction du moteur entraîne alors rapidement l'outil vers l'utilisateur.

# Français

- Si la lame se tord ou est mal alignée lors de la coupe, les dents sur le bord arrière de la lame peuvent creuser la face supérieure du bois, provoquant la sortie de la lame du trait de scie et sa projection sur l'utilisateur.

Le rebond est le résultat d'une mauvaise utilisation de la scie et/ou de procédures ou conditions d'utilisation incorrectes. On peut l'éviter en prenant des précautions adéquates, comme indiqué ci-dessous :

- a) **Tenir fermement la scie à deux mains et placer les bras de manière à pouvoir résister à la force du rebond. Se placer d'un des côtés de la lame, mais pas dans l'alignement de la lame.**

Le rebond peut faire revenir la scie en arrière, mais la force du rebond peut être maîtrisée par l'utilisateur en prenant les précautions adéquates.

- b) **Lorsque la lame est grippée ou lorsque la coupe est interrompue pour une raison ou une autre, relâcher la gâchette et maintenir la scie immobile sur la pièce jusqu'à ce que la lame s'arrête complètement. Ne jamais essayer de retirer la scie de la pièce ou de faire reculer la scie pendant que la lame est en mouvement sous peine de provoquer un rebond.**

Identifier la cause du grippage de la lame et prendre les mesures correctives pour y remédier.

- c) **Lorsque la scie est remise en marche dans la pièce, centrer la lame de scie dans le trait de scie de manière à ce que les dents de la scie ne soient pas rentrées dans le matériau.**

Si la lame se grippe, elle risque de remonter ou de reculer brutalement au moment du redémarrage de la scie.

- d) **Les grands panneaux doivent être soutenus pour minimiser les risques que la lame se grippe puis recule brutalement.**

Les grands panneaux ont tendance à s'affaisser sous leur propre poids. Des supports doivent être installés sous le panneau, des deux côtés, près de la ligne de coupe et près du bord du panneau.

- e) **Ne pas utiliser de lames émoussées ou abîmées.**

Des lames non aiguisées ou mal fixées entraînent un trait de scie étroit, ce qui provoque une friction excessive, le grippage de la lame ou un rebond.

- f) **Les leviers de blocage permettant d'ajuster la profondeur de la lame et le biseau doivent être solidement serrés avant de procéder à la coupe.**

Si l'ajustement de la lame est décalé pendant la coupe, cela peut provoquer un grippage et un rebond.

- g) **Redoubler de précaution lorsqu'on découpe des parois existantes ou d'autres zones sans visibilité.**

La lame saillante peut couper des objets qui peuvent provoquer un rebond.

## Fonctionnement du protecteur

- a) **Vérifiez que le protecteur soit bien fermé avant chaque utilisation. Ne mettez pas la scie en marche si le protecteur ne se déplace pas librement et n'enferme pas la lame instantanément. Ne serrez jamais ou n'attachez jamais le protecteur de sorte que la lame soit exposée.** Si la scie tombe accidentellement, le protecteur peut se tordre. Assurez-vous après vérification que le protecteur se déplace librement et n'entre pas en contact avec la lame ou tout autre élément, dans tous les angles et profondeurs de coupe.

- b) **Vérifiez le fonctionnement et l'état du ressort de rappel du protecteur. Si le protecteur et le ressort ne fonctionnent pas correctement, ils doivent être révisés avant utilisation.** Le protecteur peut fonctionner lentement en raison d'éléments endommagés, de dépôts collants ou de l'accumulation de débris.

- c) **Assurez-vous que la semelle de la scie ne dérivra pas en réalisant une "coupe plongeante".** La déviation de la lame entraînera un grippage et probablement un recul.

- d) **Vérifiez toujours que le protecteur recouvre la lame avant de poser la scie sur un établi ou sur le sol.** Une lame non protégée et continuant à fonctionner par inertie entraînera la scie en arrière, et coupera alors tout ce qui se trouve sur sa trajectoire. Soyez conscient du temps nécessaire à la lame pour s'arrêter après que l'interrupteur est relâché.

## AVERTISSEMENTS DE SÉCURITÉ SUPPLÉMENTAIRES

1. **AVERTISSEMENT:** Il est important de soutenir la pièce correctement et de tenir solidement la scie pour éviter toute perte de contrôle pouvant entraîner des blessures physiques. La Fig. 2 donne un exemple type de soutien manuel de la scie.

2. Ne pas effectuer de coupe si le socle se trouve en suspens au-dessus de la pièce.

Si la lame est voilée, ou si la coupe est interrompue pour une raison ou pour un autre, relâcher la gâchette et tenir la scie sans bouger dans le matériau jusqu'à ce que la lame arrive à un arrêt complet. Ne jamais tenter de retirer la scie du matériau ni tirer la scie vers l'arrière si la lame tourne ou qu'il risque de se produire un RETOUR DE LAME. Rechercher la cause du voilage de la lame et corriger le problème.

3. Soutenir les panneaux volumineux de façon à réduire les risques de pincement de la lame et de RETOUR DE LAME. Les panneaux volumineux ont tendance à plier sous leur propre poids (Fig. 3-b). Il faudra placer les supports sous le panneau, des deux côtés du panneau, près de la ligne de coupe et près du bord du panneau comme indiqué sur la Fig. 3-a.

Pour réduire tout risque de pincement de la lame ou de retour de lame. Lorsqu'une opération de coupe nécessite que la scie repose sur la pièce, poser la scie sur le morceau le plus grand et couper le petit morceau.

4. La lame pourrait couper des objets, ce qui risque de provoquer un RETOUR DE LAME.

NE JAMAIS passer la main ou les doigts derrière la scie (Fig. 4). S'il se produit un retour de lame, la scie pourrait facilement sauter brusquement en arrière sur la main et provoquer des blessures graves.

5. Placer la section large de l'embase de la lame sur la section de la pièce qui est fermement soutenue, et non sur la section qui va tomber après la coupe. A titre d'exemple, la Fig. 5-a montre la façon CORRECTE de couper l'extrémité de la planche, et la Fig. 5-b montre la façon INCORRECTE. Si la pièce est courte ou petite, la serrer.

NE PAS ESSAYER DE TENIR LES SECTIONS COURTES À LA MAIN!

6. Lorsque vous utilisez le guide, ne tentez pas d'effectuer de coupe inclinée, ce qui risquerait de faire glisser le matériau coupé entre la lame de scie et le guide. Cela pourrait provoquer des blessures. (Fig. 6)

7. Utiliser des bouches-oreilles pour protéger vos oreilles pendant le fonctionnement.

8. Utiliser uniquement le diamètre de lame spécifié sur la machine.

9. Ne pas utiliser de meule abrasive.

10. Ne pas utiliser de lames de scie déformées ou fendues.

11. Ne pas utiliser de lames de scie en acier à coupe rapide.

12. Ne pas utiliser de lames de scie ne correspondant pas aux caractéristiques spécifiées dans ces instructions.

13. Ne pas arrêter les lames de scie par pression latérale sur le disque.

14. Conserver toujours les lames aiguisées.
15. S'assurer que le mécanisme de rétraction du système de protection fonctionne correctement.
16. Ne jamais utiliser la scie circulaire plongeante sans fil avec la lame de scie tournée vers le haut ou sur le côté.
17. Vérifier que la pièce est dépourvue de corps étrangers comme des clous.
18. Retirez la batterie avant d'effectuer des réglages, procéder à des opérations d'entretien ou de maintenance.
19. Faire attention au retour de frein.  
Cet outil électrique est équipé d'un frein électrique qui fonctionne lorsque l'interrupteur est relâché. Etant donné qu'il y a un certain phénomène de retour lorsque le frein fonctionne, bien tenir le corps principal fermement.
20. Assurez-vous que le commutateur est en position d'arrêt. Si la batterie est installée à l'outil électrique alors que l'interrupteur d'alimentation est en position de marche, l'outil électrique démarrera immédiatement, ce qui peut provoquer un grave accident.
21. Ne jamais utiliser un outil électrique avec ses vis de verrouillage ou son levier de serrage desserré ou avec son levier de verrouillage abaissé. Après avoir effectué les réglages, s'assurer de remettre le levier de verrouillage et les autres pièces dans leur position d'origine.
22. Avant de procéder à la coupe, vérifier le matériau à couper. Si le matériau est susceptible de générer de la poussière dangereuse/toxique, s'assurer que le sac à sciures ou le système de collection de poussière approprié est solidement raccordé à la sortie des sciures. Porter en outre un masque anti-poussière, si disponible.
  - Avant de démarrer la scie, s'assurer que la lame de scie a atteint sa vitesse de régime.
  - Si la lame de scie s'arrête ou émet un bruit anormal, mettre rapidement l'interrupteur sur OFF.
  - Utiliser la scie circulaire plongeante sans fil avec la lame de scie tournée vers le haut ou sur le côté est très dangereux. De telles applications inhabituelles doivent être évitées.
  - Lors de la coupe de matériaux, toujours porter des lunettes de protection.
  - Une fois la tâche terminée, retirez la batterie.
23. Utiliser une lame de scie dont la vitesse affichée est égale ou supérieure à la vitesse de rotation affichée sur l'outil.
24. Toujours utiliser l'outil et la batterie à des températures comprises entre -5 et 40 °C.
25. Si vous observez que la machine génère des températures anormalement élevées, qu'elle fonctionne mal ou produit des bruits anormaux, cessez immédiatement l'utilisation et coupez l'interrupteur d'alimentation. Faites inspecter et réparer la machine par le revendeur auprès duquel vous l'avez achetée ou par un centre de service agréé HiKOKI.  
Poursuivre l'utilisation de la machine alors qu'elle fonctionne anormalement peut entraîner des blessures.
26. Si l'unité tombe ou se cogne malencontreusement contre un autre objet, inspectez-la minutieusement pour vérifier l'absence de craquelures, de cassures ou de déformations, etc.  
Toute craquelure, cassure ou déformation peut entraîner des blessures.
27. Lorsque vous travaillez dans des endroits surélevés, dégagez la zone, interdisez l'accès aux autres personnes et tenez compte des conditions et de l'environnement en dessous de vous.
28. Chargez toujours la batterie à une température comprise entre 0°C et 40°C. Une température inférieure à 0°C entraînera une surcharge dangereuse. La batterie ne peut pas être chargée à une température supérieure à 40°C.  
La température la plus appropriée pour la charge est comprise entre 20°C et 25°C.
29. N'utilisez pas le chargeur de manière continue.  
Quand une charge a été effectuée, laissez le chargeur au repos pendant environ 15 minutes avant de procéder à une nouvelle charge de la batterie.
30. Ne pas laisser de corps étrangers pénétrer par le trou de raccord de la batterie rechargeable.
31. Ne jamais désassembler la batterie rechargeable et le chargeur.
32. Ne jamais court-circuiter la batterie rechargeable. Le court-circuitage de la batterie provoquera un courant électrique puissant et une surchauffe. Cela présente un risque de brûlure ou de dégâts à la batterie.
33. Ne pas jeter la batterie au feu. Elle pourrait exploser.
34. Apporter la batterie au magasin où elle a été achetée dès que la durée de vie de post-charge de la batterie devient trop courte pour une utilisation pratique. Ne pas jeter de batterie usagée.
35. Ne pas insérer d'objets dans les fentes d'aération du chargeur. L'insertion d'objets métalliques ou de produits inflammables dans les fentes d'aération du chargeur présente un risque d'électrocution ou de dégât du chargeur.
36. Lorsque l'appareil fonctionne longtemps sans interruption, il risque de surchauffer, entraînant des dommages du moteur et de l'interrupteur. Par conséquent, chaque fois que le boîtier devient chaud, laissez l'outil au repos pendant un moment.
37. S'assurer que la batterie est fermement maintenue en place. En effet, si cette batterie n'est pas bien placée dans le chargeur, elle peut tomber et provoquer un accident.
38. N'utilisez pas le produit si l'outil ou les bornes de la batterie (fixation de la batterie) sont déformés.  
Installer la batterie peut entraîner un court-circuit qui pourrait provoquer des émissions de fumée ou un début d'incendie.
39. Gardez les bornes de l'outil (support de la batterie) exempts de copeaux et à la poussière.
  - Avant toute utilisation, assurez-vous qu'aucun copeau ou poussière ne s'est accumulé sur la zone des bornes.
  - Pendant l'utilisation, essayez d'éviter que des copeaux ou de la poussière provenant de l'outil ne tombent sur la batterie.
  - Lors de la suspension de l'opération ou après l'utilisation, ne laissez pas l'outil dans un endroit où il pourrait être exposé à des copeaux ou de la poussière.  
Le non-respect de cette consigne peut entraîner un court-circuit qui pourrait provoquer des émissions de fumée ou un début d'incendie.

## PRÉCAUTIONS RELATIVES À LA BATTERIE AU LITHIUM ION

Pour prolonger sa durée de vie, la batterie lithium-ion est équipée d'une fonction de protection qui coupe automatiquement l'alimentation.

Dans les cas 1 à 3 décrits ci-dessous, il est possible que le moteur s'arrête lors de l'utilisation de ce produit, même si le commutateur est actionné. Il ne s'agit pas d'un dysfonctionnement, mais du fonctionnement normal de la protection.

1. Lorsque la charge restante de la batterie diminue, le moteur s'arrête.  
Dans ce cas de figure, charger immédiatement la batterie.
2. En cas de surcharge de l'outil, le moteur peut s'arrêter.  
Dans ce cas, relâcher le commutateur de l'outil et éliminer les causes de la surcharge. Vous pouvez ensuite recommencer à utiliser l'outil.
3. En cas de surchauffe due à un travail trop intensif, l'alimentation de la batterie peut se couper.  
Dans ce cas, arrêter toute utilisation de la batterie et la laisser refroidir. Vous pouvez ensuite recommencer à utiliser l'outil.

En outre, respecter la précaution et l'avertissement suivants.

### AVERTISSEMENT

Afin d'éviter toute fuite de la batterie, génération de chaleur, émission de fumée, explosion et inflammation, respecter scrupuleusement les précautions suivantes :

1. S'assurer que les copeaux et la poussière ne s'accumulent pas sur la batterie.
  - Pendant la tâche, s'assurer que les copeaux et la poussière ne tombent pas sur la batterie.
  - S'assurer que les copeaux et la poussière qui tombent sur l'outil lors de la tâche ne s'accumulent pas sur la batterie.
  - Ne pas conserver une batterie inutilisée dans un endroit qui est exposé aux copeaux et à la poussière.
  - Avant de stocker une batterie, retirer tous les copeaux et la poussière qui ont pu y adhérer et ne pas la ranger avec des pièces métalliques (vis, clous, etc.).
2. Ne pas percer la batterie à l'aide d'un objet pointu tel qu'un clou. Ne pas la frapper à l'aide d'un marteau. Ne pas marcher dessus, ni la lancer ou la soumettre à un choc physique important.
3. Ne pas utiliser une batterie dont l'extérieur est déformé ou laisse penser qu'elle est défectueuse.
4. Ne pas utiliser la batterie à d'autres fins que celle spécifiée.
5. En cas d'échec du chargement d'une batterie, même après un certain délai, arrêter immédiatement le rechargement.
6. Ne pas exposer la batterie à des températures ou une pression élevées (four à micro-ondes, séchoir, conteneur sous haute pression).
7. Maintenir la batterie à l'écart de toute flamme en cas de détection d'une fuite ou d'une mauvaise odeur.
8. Ne pas utiliser à proximité d'une source puissante d'électricité statique.
9. En cas de fuite de la batterie, de mauvaise odeur, de génération de chaleur, de décoloration, de déformation ou d'anomalie en cours d'utilisation, de rechargement ou d'entreposage, ôter immédiatement la batterie de l'équipement ou du chargeur de batterie et cesser de l'utiliser.
10. N'immergez pas la batterie ou ne laissez aucun liquide couler à l'intérieur. La pénétration de liquide conducteur, tel que de l'eau, peut provoquer des dégâts et entraîner un incendie ou une explosion. Rangez la batterie dans un endroit frais et sec, et à distance de tout objet inflammable. Les atmosphères à gaz corrosifs doivent être évitées.

### ATTENTION

1. En cas de projection dans les yeux de liquide ayant fui de la batterie, ne pas se frotter les yeux, les rincer à l'eau claire et contacter immédiatement un médecin.  
En l'absence de traitement, le liquide peut provoquer des lésions oculaires.
2. En cas de projection de liquide ayant fui de la batterie sur la peau ou les vêtements, rincer immédiatement ces derniers à l'eau claire (au robinet).  
Le liquide peut provoquer une irritation de la peau.
3. En cas de détection de rouille, de mauvaise odeur, de surchauffe, de décoloration, de déformation et/ou autres anomalies lors de la première utilisation de la batterie, ne pas utiliser cette dernière et la renvoyer au fournisseur ou au fabricant.

### AVERTISSEMENT

Si des corps étrangers conducteurs s'introduisent dans la borne de la batterie lithium-ion, un court-circuit peut se produire dans la batterie et provoquer un incendie. Lors du stockage d'une batterie lithium-ion, veiller à suivre scrupuleusement les instructions suivantes.

- Ne pas placer de débris conducteurs, de clous ou de morceaux de fils électriques en fer ou en cuivre dans le boîtier de rangement.
- Pour éviter tout court-circuit, charger la batterie dans l'outil ou insérer le couvercle de la batterie à fond, de manière à ne pas voir le ventilateur.

## À PROPOS DU TRANSPORT DE LA BATTERIE LITHIUM-ION

Lors du transport d'une batterie lithium-ion, veuillez observer les précautions suivantes.

### AVERTISSEMENT

Informez la société de transport qu'un paquet contient une batterie lithium-ion, informez la société de sa puissance de sortie et suivez les instructions de la société de transport lors de l'organisation du transport.

- Les batteries lithium-ion qui dépassent une puissance de sortie de 100 Wh font partie de la classification de transport des produits dangereux et nécessitent l'application de procédures spéciales.
- Pour un transport vers l'étranger, vous devez vous conformer aux lois internationales et aux normes et réglementations en vigueur dans le pays de destination.
- Si le BSL36B18 est installé dans l'outil électrique, la puissance de sortie dépassera 100 Wh et l'unité sera classée comme marchandise dangereuse selon la classification du fret.

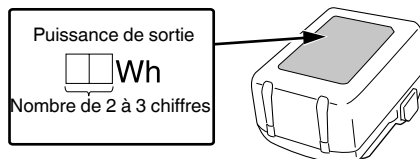

## PRÉCAUTIONS LORS DE LA CONNEXION DU DISPOSITIF USB (UC18YSL3)

Lorsqu'un problème inattendu survient, les données sur un dispositif USB connecté à ce produit risquent d'être endommagées ou perdues. Toujours veiller à sauvegarder toutes les données contenues dans le dispositif USB avant de l'utiliser avec ce produit.

Gardez à l'esprit que notre société décline toute responsabilité relative pour toute donnée enregistrée sur un dispositif USB qui est corrompue ou perdue, ni pour tout dommage susceptible de se produire sur un périphérique raccordé.

### AVERTISSEMENT

- Avant l'utilisation, vérifiez que le câble USB ne soit pas défectueux ni endommagé.  
L'utilisation d'un câble USB défectueux ou endommagé peut provoquer des émissions de fumée ou un départ d'incendie.
- Lorsque le produit n'est pas utilisé, couvrir le port USB avec le cache en caoutchouc.  
L'accumulation de poussière, etc. dans le port USB peut provoquer des émissions de fumée ou un départ d'incendie.

### REMARQUE

- Parfois, il peut y avoir une pause pendant la charge de l'USB.
- Lorsqu'un dispositif USB n'est pas en train d'être rechargé, retirez le dispositif USB du chargeur.  
Le non-respect de cette consigne peut non seulement réduire la durée de vie de la batterie d'un périphérique USB, mais aussi peut engendrer des accidents inattendus.
- Certains appareils USB peuvent ne pas charger en fonction du type d'appareil.









## NOMS DES PIÈCES (Fig. 1 – Fig. 24)

①	Ajusteur
②	Connecteur
③	Protection
④	Protection en verre
⑤	Vis de blocage (coupes diagonales) (Arrière)
⑥	Levier de serrage (pour guide parallèle) (Arrière)
⑦	Levier de serrage (pour guide parallèle) (Avant)
⑧	Bouton de contre-dépouille
⑨	Vis de blocage (coupes diagonales) (Avant)
⑩	Échelle (angle de coupe diagonale)
⑪	Poignée secondaire
⑫	Bouton de blocage
⑬	Butée
⑭	Levier de verrouillage
⑮	Bouton de rotation
⑯	Base
⑰	Lame de scie
⑱	Clef à six pans
⑲	Batterie
⑳	Plaque d'identification
㉑	Cadran
㉒	Poignée
㉓	Interrupteur à gâchette
㉔	Bouton de déverrouillage
㉕	Moteur
㉖	Indicateur de coupe
㉗	Guide parallèle
㉘	Loquet
㉙	Témoin d'indicateur de charge
㉚	Bord de lecture
㉛	Symbole "changement de lame de scie"
㉜	Vis de fixation de lame de scie
㉝	Rondelle (B)
㉞	Bord de lecture du rail de guidage "GR"
㉟	Vis de réglage (A)
㊱	Vis de réglage (B)
㊲	Marquage
㊳	Rainures de guidage
㊴	Commutateur d'indicateur de niveau de batterie
㊵	Témoin de niveau de charge de la batterie
㊶	Sac à poussière
㊷	Cache en caoutchouc
㊸	Port USB
㊹	Câble USB
㊺	Pistolet à air







## SYMBOLES

### AVERTISSEMENT

Les symboles suivants sont utilisés pour l'outil. Bien se familiariser avec leur signification avant d'utiliser l'outil.

	C3606DPA: Scie circulaire plongeante sans fil
	Pour réduire les risques de blessures, l'utilisateur doit lire le manuel d'utilisation.
	Toujours porter des lunettes de sécurité.
	Toujours porter un dispositif de protection auditive contre le bruit.
	Pour les pays européens uniquement Ne pas jeter les appareils électriques dans les ordures ménagères ! Conformément à la directive européenne 2012/19/UE relative aux déchets d'équipements électriques ou électroniques (DEEE), et à sa transposition dans la législation nationale, les appareils électriques doivent être collectés à part et être soumis à un recyclage respectueux de l'environnement.
V	Tension nominale
$n_0$	Vitesse à vide
	Bouton ON
	Bouton OFF
	Débrancher la batterie
	Action interdite

### Batterie

	S'allume ; La puissance résiduelle de la batterie est de plus de 75%.
	S'allume ; La puissance résiduelle de la batterie se situe entre 50 et 75%.
	S'allume ; La puissance résiduelle de la batterie se situe entre 25 et 50%.
	S'allume ; La puissance résiduelle de la batterie est de moins de 25%.
	Clignote ; La puissance résiduelle de la batterie est presque nulle. Rechargez la batterie le plus rapidement possible.
	Clignote ; Sortie suspendue en raison d'une température élevée. Retirez la batterie de l'outil et laissez-la refroidir complètement.

	Clignote ; Sortie interrompue en raison d'une défaillance ou un dysfonctionnement. Le problème ne provient peut-être pas de la batterie ; veuillez contacter votre revendeur.
---	--

### REMARQUE

Pour éviter d'épuiser la batterie si l'on oublie d'éteindre la DEL, la lampe s'éteint automatiquement après environ 2 minutes.

## ACCESSOIRES STANDARD

Outre l'unité principale (1 unité), l'emballage contient les accessoires répertoriés à la page 315.

Les accessoires standard sont sujets à changement sans préavis.

## APPLICATIONS

La scie circulaire plongeante sans fil convient au sciage du bois, du plastique et d'autres matériaux similaires. Elle ne permet pas de scier des métaux, à l'exception des tôles d'aluminium fines (plus fines que 2 mm) et des panneaux en bois ou en composite revêtus d'aluminium.

## SPÉCIFICATIONS

### 1. Outil électrique

Modèle		C3606DPA	
Tension		36 V	
Vitesse sans charge		2500–5200 min <sup>-1</sup>	
Capacité	Profondeur de coupe	0°	66 mm
		45°	43 mm
Taille de la lame		165 mm (P) × 20 mm (H)	
Angle max. de la lame		-1°–46°	
Batterie disponible pour cet outil*		Batterie multi-volt	
Poids**		5,4 kg (BSL36B18)	

\* Les piles existantes (BSL3660/3620/3626, série BSL18xx, etc.) ne peuvent pas être utilisées avec cet outil.

Lors de l'utilisation de l'adaptateur CA/CC, les performances de la fonction de freinage varient selon la source d'alimentation.

\*\* Selon la procédure EPTA 01/2014

### REMARQUE

Par suite du programme permanent de recherche et de développement HIKOKI, ces spécifications peuvent faire l'objet de modifications sans avis préalable.

### Contrôle électronique

- Démarrage en douceur
  - Protection contre les surcharges
- Cette fonction de protection coupe l'alimentation du moteur en cas de surchauffe du moteur ou d'une réduction manifeste de la vitesse de rotation pendant le fonctionnement. Lorsque la fonction de protection contre la surcharge a été activée, le moteur peut s'arrêter. Dans ce cas, relâcher le commutateur de l'outil et éliminer les causes de la surcharge. Après cela, vous pouvez l'utiliser à nouveau.

**CHARGE**

Avant d'utiliser l'outil électrique, charger la batterie comme suit.

1. **Brancher le cordon d'alimentation du chargeur sur la prise secteur.**  
Quand on raccorde la fiche du chargeur à une prise murale, le témoin indicateur de charge clignote en rouge. (à intervalles d'une seconde).
2. **Insérer la batterie dans le chargeur.**  
Insérez fermement la batterie dans le chargeur comme illustré sur **Fig. 8** (à la page 4).
3. **Charge**  
Lorsque vous insérez une batterie dans le chargeur, le témoin de charge clignote en bleu.  
Lorsque la batterie est complètement chargée, le témoin de charge s'allume en vert. (Voir le **Tableau 1**)

(1) Indication témoin de charge  
Les indications du témoin de charge seront indiquées dans le **Tableau 1**, selon la condition du chargeur ou de la batterie rechargeable.

- Protection contre les surchauffes  
Cette fonction de protection coupe l'alimentation du moteur et arrête l'outil électrique en cas de surchauffe du moteur pendant le fonctionnement.  
Lorsque la fonction de protection contre la surchauffe a été activée, le moteur peut s'arrêter.  
Dans ce cas, relâcher le commutateur de l'outil et laisser refroidir pendant quelques minutes.  
Après cela, vous pouvez l'utiliser à nouveau.
- Fonction de freinage  
Le frein s'active lorsque la gâchette est à l'arrêt.  
Les performances de la fonction de freinage varient selon la source d'alimentation.



2. Batterie

Modèle	BSL36B18
Tension	36 V / 18 V (Commutation automatique*)
Capacité de la batterie	4,0 Ah / 8,0 Ah (Commutation automatique*)
Produits sans fil disponibles**	Produit de série multi-volt, 18 V
Chargeur disponible	Chargeur coulissant pour les batteries au lithium-ion

\* L'outil lui-même commute automatiquement.

\*\* Rendez-vous sur notre catalogue général pour plus d'informations.

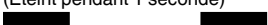
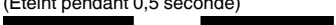
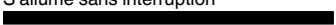
**Tableau 1**

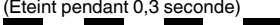
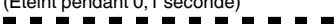
Indications du témoin de charge			
Témoin de charge (ROUGE / BLEU / VERT / VIOLET)	Avant la charge	Clignote (ROUGE) S'allume pendant 0,5 seconde. Ne s'allume pas pendant 0,5 seconde. (Éteint pendant 0,5 seconde) 	Branché à la source d'alimentation
	Pendant la charge	Clignote (BLEU) S'allume pendant 0,5 seconde. Ne s'allume pas pendant 1 seconde. (Éteint pendant 1 seconde) 	Capacité de la batterie à moins de 50%
		Clignote (BLEU) S'allume pendant 1 seconde. Ne s'allume pas pendant 0,5 seconde. (Éteint pendant 0,5 seconde) 	Capacité de la batterie à moins de 80%
		S'allume (BLEU) S'allume sans interruption 	Capacité de la batterie à plus de 80%
	Charge terminée	S'allume (VERT) S'allume sans interruption  (Signal sonore continu : environ 6 secondes)	
	Veille de surchauffe	Clignote (ROUGE) S'allume pendant 0,3 seconde. Ne s'allume pas pendant 0,3 seconde. (Éteint pendant 0,3 seconde) 	Batterie en surchauffe. Impossible de charger. (La charge commencera une fois que la batterie sera froide).
	Charge impossible	Scintille (VIOLET) S'allume pendant 0,1 seconde. Ne s'allume pas pendant 0,1 seconde. (Éteint pendant 0,1 seconde)  (Signal sonore intermittent : environ 2 secondes)	Anomalie de la batterie ou du chargeur

# Français

- (2) Au sujet des températures et de la durée de charge de la batterie rechargeable  
Les températures et la durée de charge sont indiquées dans le **Tableau 2**.

**Tableau 2**

Chargeur		UC18YSL3					
Batterie	Type de batterie	Li-ion					
	Températures de recharge de la batterie	0°C – 50°C					
	Tension de charge	V	14,4		18		
	Temps de charge, environ (à 20°C)	min	Série BSL14xx		Série BSL18xx		Série multi-volt
			(4 cellules)	(8 cellules)	(5 cellules)	(10 cellules)	(10 cellules)
		BSL1415S : 15 BSL1415 : 15 BSL1415X : 15 BSL1420 : 20 BSL1425 : 25 BSL1430C : 30	BSL1430 : 20 BSL1440 : 26 BSL1450 : 32 BSL1460 : 38	BSL1815S : 15 BSL1815 : 15 BSL1815X : 15 BSL1820 : 20 BSL1825 : 25 BSL1830C : 30 BSL1840M : 40 BSL1850C : 32	BSL1830 : 20 BSL1840 : 26 BSL1850 : 32 BSL1850MA : 32 BSL1860 : 38	BSL36A18 : 32 BSL36B18 : 52	
USB	Tension de charge	V	5				
	Courant de charge	A	2				

## REMARQUE

Le temps de recharge peut varier selon la température ambiante et la tension de la source.

### 4. Débrancher le cordon d'alimentation du chargeur de la prise secteur.

### 5. Tenir fermement le chargeur et dégager la batterie.

## REMARQUE

Bien sortir la batterie du chargeur après usage, et la conserver.

### En ce qui concerne la décharge de l'électricité statique en cas de nouvelles piles, etc.

Comme les substances chimiques internes des nouvelles batteries et des batteries qui n'ont pas été utilisées pendant une longue période ne sont pas activées, le courant de décharge risque d'être très faible lorsqu'elles sont utilisées pour la première et la seconde fois. Il s'agit d'un phénomène temporaire et le temps de recharge normal est rétabli quand les batteries auront été rechargées 2-3 fois.

### Comment prolonger la durée de vie des batteries.

- Recharger les batteries avant qu'elles ne soient complètement épuisées.  
Lorsque vous sentez que la puissance de l'outil faiblit, cessez de l'utiliser et rechargez la batterie. Si vous continuez à utiliser l'outil et à épuiser le courant électrique, la batterie risque de subir des dommages et sa durée de vie sera réduite.
- Éviter d'effectuer la recharge à des températures élevées.  
Une batterie rechargeable est chaude immédiatement après son utilisation. Si une telle batterie est rechargée immédiatement après utilisation, les substances chimiques internes risquent de se détériorer et la durée de vie de la batterie sera plus courte. Laisser la batterie et la recharger une fois qu'elle a refroidi.

## ATTENTION

- Si la batterie est chargée alors qu'elle est encore chaude parce qu'elle a été laissée longtemps dans un endroit exposé à la lumière directe du soleil ou qu'elle vient d'être utilisée, le témoin de charge du chargeur s'allume pendant 0,3 seconde et s'éteint pendant 0,3 seconde (arrêt pendant 0,3 seconde). Dans ce cas, commencer par laisser la batterie refroidir avant de démarrer le chargeur.
- Lorsque le témoin de charge clignote (à intervalles de 0,2 seconde), vérifiez la présence et retirez tout corps étranger dans le connecteur de batterie du chargeur. En l'absence de corps étrangers, il s'agit probablement d'un dysfonctionnement de la batterie ou du chargeur. Les confier à un service d'entretien autorisé.

## INSTALLATION ET FONCTIONNEMENT

Action	Figure	Page
Retrait et insertion de la batterie	7	4
Charge	8	4
Témoin lumineux de puissance de batterie résiduelle	19	6
Chargement d'un périphérique USB à partir d'une prise électrique	20-a	6
Chargement d'un périphérique USB et d'une batterie à partir d'une prise électrique	20-b	6
Chargement du périphérique USB	21	6
Lorsque la charge d'un périphérique USB est terminée	22	6
Sélection des accessoires	—	316



## AVANT L'UTILISATION

### AVERTISSEMENT

Pour éviter un accident grave, s'assurer que l'interrupteur est en position OFF et retirer la batterie.

#### 1. Vérifier l'environnement de la zone de travail

Vérifier la zone de travail pour vous assurer qu'elle est exempte de débris et qu'elle n'est pas encombrée.

Demander à tout le personnel non indispensable de quitter la zone. S'assurer que l'éclairage et la ventilation sont appropriés.

#### 2. Changement des lames de scie

### AVERTISSEMENT

Si la vis de fixation de la lame de scie est travaillée à l'aide d'autres outils que la clef à six pans fournie, un serrage excessif et un serrage insuffisant peuvent se produire, provoquant des blessures.

- (1) Soigneusement retirer toute sciure accumulée sur l'axe, la vis et les rondelles.
- (2) Appuyer sur le bouton de verrouillage et se déplacer.
- (3) Se déplacer de manière à ce que le bord de lecture soit dirigé vers le symbole "changement de lame de scie". (Fig. 9-a)
- (4) Relâcher à nouveau le bouton de verrouillage.
- (5) Tourner le levier de verrouillage dans le sens des aiguilles d'une montre jusqu'à la butée. (Fig. 9-b)
- (6) Pousser le bouton de déverrouillage vers l'avant et abaisser légèrement la partie moteur. Relâcher à nouveau le bouton de déverrouillage.
- (7) Pousser la partie moteur vers le bas jusqu'à ce qu'elle se verrouille en place au niveau de la butée.
- (8) Tourner lentement l'axe de la scie avec la clef à six pans dans la vis de fixation de la lame de scie jusqu'à ce que le verrouillage s'enclenche.
- (9) Dévisser la vis de fixation de la lame de scie dans le sens des aiguilles d'une montre et retirer la rondelle (B). Retirer la lame de scie. (Fig. 10)

### ATTENTION

S'assurer que la rondelle (A) (la rondelle à l'intérieur de la lame de scie) est insérée dans le bon sens : la rondelle (A) a 2 côtés, un diamètre de 20 mm et 5/8" (16 mm). S'assurer que l'orifice de montage de la lame de scie est bien ajusté à la rondelle (A). Des lames de scie mal installées ne fonctionnent pas correctement et entraînent une perte de contrôle.

- (10) Insérer une nouvelle lame de scie, s'assurer que le sens de rotation est correct. Le sens de rotation est indiqué par des flèches sur la lame de scie et la protection.  
Les zones de contact entre la rondelle (A), la lame de scie, la rondelle (B) et la vis de fixation de la lame de scie doivent être propres.
- (11) Installer la rondelle (B). S'assurer que la rondelle (B) est insérée dans le bon sens.
- (12) Serrer la vis de fixation de la lame de scie à l'aide d'une clef à six pans (max. 5 Nm).

### ATTENTION

- Utiliser uniquement des lames de scie tranchantes et non endommagées. Ne pas utiliser de lames de scie fissurées ou ayant changé de forme.
- Ne pas utiliser de lames de scie en acier rapide fortement allié (HSS).
- Ne pas utiliser de lames de scie non conformes à la classification spécifiée.  
N'utiliser que des lames de scie dont le diamètre correspond aux marquages sur la scie.
- La lame de scie doit être adaptée à la vitesse à vide.
- Utiliser une lame de scie adaptée au matériau à scier.
- N'utiliser que des lames de scie HiKOKI d'origine. Les lames de scie destinées à couper du bois ou des matériaux similaires doivent être conformes à la norme EN 847-1.

- (13) Tourner le levier de verrouillage dans le sens inverse des aiguilles d'une montre jusqu'à la butée tout en tenant la poignée d'une main. La partie moteur pivote vers le haut.

### ATTENTION

Ne jamais toucher la lame de scie immédiatement après utilisation. Le métal est chaud et peut facilement vous brûler la peau.

#### 3. Vérifier le bon fonctionnement du frein

Cet outil électrique est équipé d'un frein électrique qui fonctionne lorsque l'interrupteur est relâché. Avant d'utiliser l'outil électrique, s'assurer que le frein électrique fonctionne correctement. Si ce n'est pas le cas, apporter l'outil à un CENTRE DE SERVICE AGRÉÉ HIKOKI.

## RÉGLAGE DE LA SCIE AVANT TOUTE UTILISATION

### AVERTISSEMENT

Pour éviter des accidents graves, s'assurer que l'interrupteur est en position OFF et retirer la batterie.

#### 1. Réglage de la profondeur de coupe

Il est conseillé de régler la profondeur de coupe de manière à ce que pas plus de la moitié de chaque dent de la lame de scie ne dépasse sous la pièce. (Fig. 11-a)

<Réglage par pas en mm>

Appuyer sur le bouton de verrouillage et se déplacer. Lire la profondeur de coupe réglée sur le bord de lecture.

(Lorsque le rail de guidage "GR" est utilisé, lire sur le bord de lecture "GR".)

Relâcher à nouveau le bouton de verrouillage. (Fig. 11-b)

<Réglage précis (pour un réglage extrêmement précis de la profondeur de coupe)>

La profondeur de coupe peut être réglée de manière extrêmement précise en tournant le dispositif de réglage. Déterminer la profondeur de coupe exacte en mesurant la saillie de la lame de scie ou vérifier le résultat par une coupe d'essai.

#### 2. Lame de scie oblique pour coupes diagonales (Fig. 12)

Desserrer les deux vis de blocage pour effectuer le réglage. Incliner la partie moteur contre la base. Lire l'angle qui a été réglé à partir de l'échelle. Resserrer les deux vis de blocage.

Pour un angle de coupe en diagonale inférieur à 0° ou supérieur à 45° (contre-dépouille) :

Appuyer sur le bouton de contre-dépouille puis incliner. (Lors du réglage suivant, la fonction de contre-dépouille est automatiquement désactivée.)

Lors de la coupe en angle, régler la position de la protection en verre de manière à ce qu'il ne heurte pas la pièce à couper.

### AVERTISSEMENT

Si la vis de fixation est desserrée, cela peut provoquer des blessures. Serrez-la fermement après le réglage.

#### 3. Correction de l'angle de la lame de scie

L'angle de la lame de scie a été réglé en usine. (Fig. 13) Si nécessaire, l'angle de la lame de scie peut être réglé sur 0° et sur 45°. Tourner la vis de réglage (B) (pour 0°) ou la vis de réglage (A) (pour 45°).

#### 4. Sciage avec un guide parallèle (vendu séparément) (Fig. 14)

Pour des coupes parallèles à un bord droit. Le guide parallèle peut être inséré de chaque côté dans le support prévu à cet effet. La largeur de coupe peut être lue sur le repère. Fixer à l'aide des deux leviers de serrage. Il est préférable de calculer la largeur de coupe exacte en effectuant une coupe d'essai.

# Français

## 5. Sciage avec un rail de guidage (vendu séparément) (Fig. 15)

Pour des bords de coupe parfaitement droits et sans éclats avec une précision millimétrique. Le revêtement antidérapant protège la surface et protège également la pièce contre les rayures. Voir la section Accessoires. Le bouton rotatif sert à régler un ajustement sans jeu.

Il existe deux rainures de guidage pour placer les machines sur les rails de guidage de différents fabricants.

## 6. Réglage du connecteur d'extraction/éjection des poussières

Le connecteur peut être tourné dans la position souhaitée pour extraire ou éjecter la sciure. Pour ce faire, pousser le connecteur jusqu'à la butée, tourner et tirer à nouveau. Le connecteur peut ainsi être verrouillé en 7 incréments afin qu'il ne puisse pas tourner.

<Extraction de la sciure>

Pour extraire la sciure de bois, raccorder une unité d'extraction appropriée avec tuyau d'aspiration au connecteur.

<Sac à poussière>

Retirer le connecteur (enfoncer le connecteur jusqu'à la butée. Le tourner de manière à ce qu'il soit orienté vers le haut. Retirer et mettre sur le côté).

Fixer le sac à poussière. (Fig. 16)

## 7. Réglage de la protection en verre

Déplacer la protection en verre : position haute pour les coupes en diagonale, position centrale pour les coupes à 0°, position basse en cas d'utilisation d'un rail de guidage.

## 2. Allumer et éteindre

Lorsque le bouton de déverrouillage est poussé vers l'avant, la partie moteur peut être déplacée vers le bas. La lame de scie sort alors de la protection.

<Mise en marche>

Pousser le bouton de déverrouillage vers l'avant et le maintenir enfoncé, puis actionner l'interrupteur à gâchette.

<Éteindre>

Relâcher l'interrupteur à gâchette.

## 3. Préréglage de la vitesse de rotation

Sélectionner la vitesse sur le cadran. Pour les vitesses recommandées, voir Fig. 18.

## 4. Instructions de travail

### AVERTISSEMENT

○ Ne pas allumer ni éteindre la machine pendant que la lame de scie touche la pièce.

○ Laisser la lame de scie atteindre sa pleine vitesse avant de réaliser une coupe.

○ Lors du sciage, ne jamais retirer la machine du matériau avec la lame de scie en rotation. Laisser la lame de scie s'arrêter.

○ Si la lame de scie se bloque, éteindre immédiatement la machine.

○ Ne pas poser la machine tant que la lame de scie n'est pas à l'arrêt.

<Coupes plongeantes>

La partie moteur est en position haute, la lame de scie ne dépasse pas de la base. Tenir fermement la machine des deux mains et la placer avec la base sur la pièce à usiner. Mettre la machine en marche. Abaisser lentement la partie moteur jusqu'à la profondeur de coupe définie, puis se déplacer lentement dans le sens de coupe.

<Scier en ligne droite>

L'indicateur de coupe est utilisé ici. Le bord gauche (marqué en rouge) indique la direction de la coupe si la lame de scie est tenue verticalement. Le bord droit indique la direction de la coupe si la lame de scie est tenue à 45°. (Fig. 17)

<Sciage le long d'un rail de protection fixé sur la pièce>

Afin d'obtenir un tranchant précis, vous pouvez fixer un rail de protection sur la pièce à usiner, puis guider la scie circulaire à main au moyen de la base le long de ce rail de protection.

### ATTENTION

○ Pour éviter un échauffement anormal de la pointe de la lame ou des dommages à la lame de scie, ne pas tordre ni appliquer de force excessive sur la lame de scie lors de la coupe. Laisser la lame avancer doucement.

○ Dans le cas où la scie circulaire fonctionne en continu lors du remplacement de la batterie avec des batteries de rechange stockées l'une après l'autre, le moteur a tendance à surchauffer. Par conséquent, chaque fois que le boîtier devient chaud, accorder une pause à la scie pendant un certain temps.

○ Éviter toute coupe lorsque le fond de la base est à flot du matériau à couper. Sinon, le moteur peut se bloquer.

## ENTRETIEN ET VÉRIFICATION

### AVERTISSEMENT

Assurez-vous d'avoir mis hors tension le commutateur et retirez la batterie avant d'effectuer l'entretien et le contrôle.

## 1. Contrôle de la lame de scie

Étant donné que l'utilisation d'une lame de scie émoussée réduira le rendement et entraînera éventuellement un mauvais fonctionnement du moteur, aiguiser ou remplacer la lame dès qu'une abrasion apparaît.

## FONCTIONNEMENT

### AVERTISSEMENT

○ Retirer la batterie après avoir terminé l'opération.

○ Ne jamais toucher les pièces mobiles.

○ Ne pas réparer ni fixer le bouton de déverrouillage. De plus, garder votre doigt sur l'interrupteur à gâchette lorsque l'outil électrique est transporté. Sinon, l'interrupteur du corps principal peut être activé par inadvertance, entraînant des accidents inattendus.

○ Ne pas utiliser pas de meules abrasives.

○ Uniquement utiliser le diamètre de lame spécifié sur la plaque d'identification.

○ Si la lame de scie s'arrête ou fait un bruit anormal pendant le fonctionnement, éteindre immédiatement l'interrupteur.

### ATTENTION

○ Pour prolonger la durée de vie, la batterie lithium-ion est équipée de la fonction de protection pour arrêter la sortie. Par conséquent, si l'outil est surchargé, le moteur peut s'arrêter. Ce n'est toutefois pas le problème mais le résultat de la fonction de protection. Dans ce cas, relâcher l'interrupteur de l'outil et éliminer les causes de surcharge.

○ Veiller à ne pas bloquer le moteur. Si le moteur est verrouillé, immédiatement couper l'alimentation. Si le moteur est bloqué pendant un certain temps, le moteur ou la batterie peut être brûlé.

○ Avant utilisation, vérifier si le bouton de déverrouillage se déplace facilement.

## 1. Vérifier si la lame de scie est bien serrée

Bien que la lame de scie soit solidement serrée pour une utilisation immédiate lorsqu'elle est assemblée en usine, s'assurer de la vérifier à nouveau par souci de prudence. Une vis de fixation de la lame de scie peut être serrée lorsqu'elle est tournée dans le sens des aiguilles d'une montre.

Utiliser la clef à six pans fournie pour la vérification. Pour plus de détails, se reporter à la rubrique AVANT L'UTILISATION.

## 2. Vérification des vis de fixation

Vérifier régulièrement toutes les vis de fixation et s'assurer qu'elles sont bien serrées. S'il advient qu'une vis se desserre, la resserrer immédiatement. Le fait de négliger ce point pourrait entraîner de graves dangers.

## 3. Entretien de l'unité du moteur

L'enroulement du moteur est une partie importante de cet outil. Éviter d'endommager et faire attention à éviter tout contact avec de l'huile de nettoyage ou de l'eau.

Après 50 heures d'utilisation, nettoyer le moteur en soufflant dans les orifices de ventilation du carter du moteur avec de l'air sec d'un pistolet à air ou un autre outil (Fig. 23).

La poussière ou l'accumulation de particules dans le moteur peut entraîner des dommages.

## AVERTISSEMENT

Afin d'éviter l'inhalation de la poussière ou une irritation des yeux, portez des lunettes de protection et un masque à poussière lors de l'utilisation d'un pistolet à air ou d'un autre outil pour nettoyer le carénage inférieur, les orifices d'aération ou d'autres parties de l'appareil.

## 4. Nettoyage de l'intérieur de la protection

Contrôlez et nettoyez régulièrement pour vous assurer que la sciure et d'autres résidus ne s'accumulent pas à l'intérieur du couvercle de la scie. Retirez toujours la lame de la scie lors du contrôle et du nettoyage (Fig. 24).

## 5. Inspection des bornes (outil et batterie)

Assurez-vous qu'aucun copeau ou poussière se n'est accumulé sur les bornes.

À l'occasion, vérifier avant, pendant et après le fonctionnement.

## ATTENTION

Retirez tous les copeaux ou la poussière qui se sont accumulés sur les bornes.

Le non-respect de cette consigne pourrait provoquer un dysfonctionnement.

## 6. Nettoyage de l'extérieur

Quand l'outil électrique est sale, l'essuyer avec un chiffon sec et doux ou un chiffon imbibé d'eau savonneuse. Ne pas utiliser de solvant au chlore, d'essence ou de diluant, car ils font fondre les matières plastiques.

## 7. Rangement

Rangez l'outil électrique et la batterie dans un endroit où la température est inférieure à 40°C et hors de portée des enfants.

## REMARQUE

Stockage des batteries au lithium-ion.

S'assurer que les batteries au lithium-ion ont été entièrement chargées avant de les stocker.

Le stockage prolongé (3 mois ou plus) de batteries faiblement chargées peut entraîner une détérioration des performances, réduisant considérablement la durée d'autonomie des batteries alors incapables de tenir une charge.

Il est cependant possible de recouvrer la capacité d'autonomie d'une batterie considérablement endommagée en alternant deux à cinq fois charge et utilisation.

Si la durée d'autonomie de la batterie reste extrêmement courte malgré les charges et utilisations consécutives, considérer la batterie en fin de vie et s'en procurer une neuve.

## ATTENTION

Lors de l'utilisation et de l'entretien d'un outil électrique, respecter les règlements et les normes de sécurité en vigueur dans le pays en question.

## Avis important sur les batteries pour outils électriques sans fil HiKOKI

Toujours utiliser une de nos batteries originales spécifiées. Nous ne saurions garantir la sécurité et la performance de notre outil électrique sans fil s'il est utilisé avec une batterie autre que celle que nous avons spécifiée, ou encore si la batterie est démontée et modifiée (par exemple, le démontage et remplacement des cellules ou autres composants internes).

## GARANTIE

Nous garantissons que l'ensemble des outils électriques HiKOKI sont conformes aux réglementations spécifiques statutaires/nationales. Cette garantie ne couvre pas les défauts ni les dommages inhérents à une mauvaise utilisation, une utilisation abusive ou l'usure et les dommages normaux. En cas de réclamation, veuillez envoyer l'outil électrique, en l'état, accompagné du CERTIFICAT DE GARANTIE qui se trouve à la fin du mode d'emploi, dans un service après-vente HiKOKI agréé.

## Au sujet du bruit et des vibrations

Les valeurs mesurées ont été déterminées en fonction de la norme EN62841 et déclarées conformes à ISO 4871.

Niveau de puissance sonore pondérée A : 106 dB (A)

Niveau de pression acoustique pondérée A : 95 dB (A)

Incertitude K: 3 dB (A)

Porter des protections anti-bruit.

Valeurs totales des vibrations (somme vectorielle triaxiale) déterminées conformément à EN62841.

Couper du carton gris :

Valeur d'émission de vibration  $a_h < 2,5$  m/s<sup>2</sup>

Incertitude K = 1,5 m/s<sup>2</sup>

La valeur totale déclarée des vibrations et la valeur déclarée des émissions sonores ont été mesurées conformément à une méthode de test normalisée et peuvent être utilisées pour comparer un outil avec un autre.

Elles peuvent également être utilisées dans une évaluation préliminaire de l'exposition.

## AVERTISSEMENT

○ Les vibrations et les émissions sonores lors de l'utilisation réelle de l'outil électrique peuvent différer de la valeur totale déclarée en fonction de la manière dont l'outil est utilisé, en particulier du type de pièce à usiner ; et

○ Identifier les mesures de protection de l'utilisateur fondées sur une estimation de l'exposition en conditions d'utilisation (tenant compte de tous les aspects du cycle d'utilisation, tels que les moments où l'outil est mis hors tension ou lorsqu'il tourne à vide en plus des temps de déclenchements).

## REMARQUE

Par suite du programme permanent de recherche et de développement HiKOKI, ces spécifications peuvent faire l'objet de modifications sans avis préalable.

## DÉPANNAGE

Consulter le tableau d'inspection ci-après si l'outil ne fonctionne pas correctement. Si le problème n'est pas réglé, veuillez vous adresser au concessionnaire ou à un centre de réparations HIKOKI.

### 1. Outil électrique

Symptôme	Cause probable	Solution
L'outil ne fonctionne pas	Aucune énergie dans la batterie	Charger la batterie.
	La batterie n'est pas correctement installée.	Poussez la batterie jusqu'à ce que vous entendiez un déclic.
L'outil s'est arrêté soudainement	L'outil était en surcharge	Débarrassez-vous du problème provoquant la surcharge.
	La protection contre la surcharge est en fonctionnement.	
	La batterie est en surchauffe.	Laissez la batterie refroidir.
Ne peut pas être incliné	Le levier d'inclinaison (avant) et l'écrou papillon d'inclinaison (arrière) ne sont pas desserrés.	Essayez d'incliner après avoir desserré le levier d'inclinaison (avant) et l'écrou papillon d'inclinaison (arrière). Serrez les pièces desserrées après avoir procédé aux réglages nécessaires.
Ne coupe pas bien	La lame de scie est usée ou des dents sont manquantes.	Remplacez avec une nouvelle lame de scie.
	La vis de fixation de la lame de scie est desserrée.	Fermement serrer la vis de fixation de la lame de scie.
	La lame de scie est installé à l'envers.	Installez la lame de scie dans le bon sens.
Le commutateur ne peut pas être tiré	Le bouton de déverrouillage n'est pas suffisamment enfoncé.	Appuyer à fond sur le bouton de déverrouillage.
La décharge de sciure de bois est faible	La sciure de bois s'est accumulée dans le couvercle de la scie.	Retirez la sciure de bois à l'intérieur du couvercle de la scie.
La batterie ne peut pas être installée	Essayer d'installer une batterie d'un autre type que celui défini pour l'outil.	Veuillez installer une batterie de type multi-volt.

2. Chargeur

Symptôme	Cause probable	Solution
Le témoin de charge clignote rapidement en violet et le chargement de la batterie ne démarre pas.	La batterie n'est pas insérée jusqu'au bout.	Insérez la batterie fermement.
	Il y a une substance étrangère dans la borne de la batterie ou là où la batterie est fixée.	Retirez les corps étrangers.
Le témoin indicateur de chargement clignote en rouge et le chargement de la batterie ne démarre pas.	La batterie n'est pas insérée jusqu'au bout.	Insérez la batterie fermement.
	La batterie est en surchauffe.	Si laissez, la batterie commencera automatiquement à charger si la température diminue, mais cela peut réduire la vie de la batterie. Il est recommandé que la batterie soit refroidie dans un lieu bien ventilé à l'écart de la lumière directe du soleil avant de la charger.
La durée d'autonomie de la batterie est courte même si la batterie est complètement chargée.	La durée de vie de la batterie est usée.	Remplacez la batterie par une neuve.
La batterie prend un certain temps à charger.	La température de la batterie, le chargeur ou l'environnement est extrêmement faible.	Chargez la batterie à l'intérieur ou dans un autre environnement plus chaud.
	Les orifices du chargeur sont obstrués, ce qui risque de surchauffer ses composants internes.	Évitez de bloquer les orifices.
	Le ventilateur de refroidissement n'est pas en marche.	Contactez un centre de service après-vente HiKOKI agréé pour la réparation.
Le témoin d'alimentation USB s'est éteint et le dispositif USB a arrêté de charger.	La capacité de la batterie est devenue faible.	Remplacez la batterie par une qui a encore de la capacité.
		Branchez la fiche d'alimentation du chargeur dans une prise électrique.
Le témoin d'alimentation USB ne s'éteint pas, même si le dispositif USB a fini de charger.	Le témoins d'alimentation USB s'allume en vert afin d'indiquer que la charge USB est possible.	Il ne s'agit pas d'un dysfonctionnement.
L'état de charge d'un dispositif USB ou sa fin de chargement n'est pas clair.	Le témoin d'alimentation USB ne s'éteint pas même lorsque la charge est terminée.	Examinez le dispositif USB qui est en charge afin de confirmer son état de charge.
Le chargement d'un dispositif USB s'arrête en cours.	Le chargeur a été branché dans une prise électrique pendant que le dispositif USB était en charge à l'aide de la batterie de la source d'alimentation.	Il ne s'agit pas d'un dysfonctionnement. Le chargeur met en pause la charge USB pendant environ 5 secondes lorsqu'il différencie entre les sources d'alimentation.
	Une batterie a été insérée dans le chargeur pendant que le dispositif USB est en train d'être chargé à l'aide d'une prise électrique comme source d'alimentation.	
Le chargement du dispositif USB se met en pause à mi-chemin lorsque la batterie et le dispositif USB sont chargés en même temps.	La batterie est complètement chargée.	Il ne s'agit pas d'un dysfonctionnement. Le chargeur met en pause la charge USB pendant environ 5 secondes pendant qu'il vérifie si la batterie a été complètement chargée.
Le chargement du dispositif USB ne démarre pas lorsque la batterie et le dispositif USB sont chargés en même temps.	La capacité de la batterie restante est extrêmement faible.	Il ne s'agit pas d'un dysfonctionnement. Lorsque la capacité de la batterie atteint un certain niveau, la charge USB démarre automatiquement.

## AVVERTIMENTI GENERALI DI SICUREZZA SUGLI UTENSILI ELETTRICI

### ⚠ AVVERTENZA

Leggere tutti gli avvertimenti di sicurezza, le istruzioni e le specifiche in dotazione con il presente utensile elettrico.

*La mancata osservanza di tutte le istruzioni elencate di seguito può provocare scosse elettriche, incendio e/o lesioni gravi.*

Salvare tutti gli avvertimenti e le istruzioni per riferimenti futuri.

*Il termine "elettroutensili" riportato nelle avvertenze si riferisce agli elettroutensili azionati con alimentazione di rete (via cavi) o a batterie (senza cavi).*

#### 1) Sicurezza dell'area operativa

##### a) Mantenere l'area operativa pulita e ordinata.

*Aree operative sporche o disordinate possono favorire gli infortuni.*

##### b) Non utilizzare gli elettroutensili in atmosfere esplosive, ad es. in presenza di liquidi, gas o polveri infiammabili.

*Gli elettroutensili generano delle scintille che potrebbero accendere la polvere o i fumi.*

##### c) Tenere lontani bambini e astanti durante l'utilizzo degli elettroutensili.

*Qualsiasi distrazione può essere causa di perdita di controllo.*

#### 2) Sicurezza elettrica

##### a) Le spine degli elettroutensili devono essere idonee alle prese disponibili. Non modificare mai le prese. Con gli elettroutensili a massa (messi a terra), non utilizzare alcun adattatore.

*L'utilizzo di spine intatte e corrispondenti alle prese disponibili ridurrà il rischio di scosse elettriche.*

##### b) Evitare qualsiasi contatto con le superfici a massa o a terra, quali tubi, radiatori, fornelli e frigoriferi. In caso di messa a terra o massa del corpo, sussiste un maggior rischio di scosse elettriche.

##### c) Non esporre gli elettroutensili alla pioggia o all'umidità.

*La penetrazione di acqua negli elettroutensili aumenterà il rischio di scosse elettriche.*

##### d) Non tirare il cavo. Non utilizzarlo per il trasporto, o per tirare o scollegare l'elettroutensile.

*Tenere il cavo lontano da fonti di calore, oli, bordi appuntiti o parti in movimento.*

*Cavi danneggiati o attorcigliati possono aumentare il rischio di scosse elettriche.*

##### e) Durante l'uso degli elettroutensili all'esterno, utilizzare una prolunga idonea per usi esterni.

*L'utilizzo di cavi per esterno riduce il rischio di scosse elettriche.*

##### f) Se è impossibile evitare l'impiego di un elettroutensile in un luogo umido, utilizzare l'alimentazione protetta da un dispositivo a corrente residua (RCD).

*L'uso di un RCD riduce il rischio di scosse elettriche.*

#### 3) Sicurezza personale

##### a) Durante l'uso degli elettroutensili, state all'erta, verificate ciò che state eseguendo e adottate sempre il buon senso.

*Non utilizzate gli elettroutensili qualora siate stanchi, sotto l'influenza di farmaci, alcol o cure mediche.*

*Anche un attimo di disattenzione durante l'uso degli elettroutensili potrebbe essere causa di gravi lesioni personali.*

##### b) Indossate l'attrezzatura di protezione personale. Indossate sempre le protezioni oculari.

*L'attrezzatura protettiva, quali maschera facciale, calzature di sicurezza antiscivolo, caschi o protezioni uditive, utilizzata nelle condizioni appropriate, ridurrà il rischio di lesioni personali.*

##### c) Impedite le accensioni involontarie. Prima del collegamento a una sorgente di alimentazione e/o pacco batteria e prima di raccogliere o trasportare l'utensile, verificate che l'interruttore sia posizionato su OFF.

*Il trasporto degli elettroutensili tenendo le dita sull'interruttore o l'attivazione elettrica degli utensili che hanno l'interruttore su ON, implica il rischio di incidenti.*

##### d) Prima di attivare l'elettroutensile, rimuovete qualsiasi chiave di regolazione.

*Lasciando la chiave in un componente in rotazione dell'elettroutensile, sussiste il rischio di lesioni personali.*

##### e) Mantenersi in equilibrio. Mantenersi sempre su due piedi, in equilibrio stabile.

*Ciò consente di controllare al meglio l'elettroutensile in caso di situazioni impreviste.*

##### f) Vestirsi in modo adeguato. Non indossare abiti larghi o gioielli. Tenere i capelli e gli abiti lontani dalle parti in movimento.

*Abiti allentati, gioielli e capelli lunghi potrebbero impigliarsi nelle parti in movimento.*

##### g) In caso di dispositivi provvisti di collegamento ad apparecchiature di rimozione e raccolta polveri, verificare che queste siano collegate e utilizzate in modo adeguato.

*L'utilizzo della raccolta della polvere può ridurre i rischi connessi alle polveri.*

##### h) Non lasciare che la familiarità acquisita con l'uso frequente di strumenti consenta di diventare troppo sicuri di sé e ignorare i principi di sicurezza dello strumento.

*Un'azione disattenta può causare gravi lesioni in una frazione di secondo.*

#### 4) Utilizzo e manutenzione degli elettroutensili

##### a) Non utilizzare elettroutensili non idonei. Utilizzare l'elettroutensile idoneo alla propria applicazione.

*Utilizzando l'elettroutensile corretto, si garantirà un'esecuzione migliore e più sicura del lavoro, alla velocità di progetto.*

##### b) Non utilizzare l'elettroutensile qualora non sia possibile accenderlo/spengerlo tramite l'interruttore.

*È pericoloso utilizzare elettroutensili che non possano essere azionati dall'interruttore. Provvedere alla relativa riparazione.*

##### c) Prima di effettuare qualsiasi regolazione, sostituire gli accessori o riporre gli utensili elettrici, scollegare la spina dalla presa elettrica e/o rimuovere il pacco batteria, se staccabile, dall'utensile elettrico.

*Queste misure di sicurezza preventive riducono il rischio di avvio involontario dell'elettroutensile.*

##### d) Depositare gli elettroutensili non utilizzati lontano dalla portata dei bambini ed evitare che persone non esperte di elettroutensili o non a conoscenza di quanto riportato sulle presenti istruzioni azionino l'elettroutensile.

*È pericoloso consentire che utenti non esperti utilizzino gli elettroutensili.*

- e) **Manutenzione di utensili elettrici e accessori.** Verificare che non vi siano componenti in movimento disallineati o bloccati, componenti rotti o altre condizioni che potrebbero influenzare negativamente il funzionamento dell'utensile elettrico. In caso di guasti, provvedere alla riparazione dell'elettrotensile prima di riutilizzarlo.  
*Molti incidenti sono causati da una scarsa manutenzione.*
- f) **Mantenere gli strumenti di taglio affilati e puliti.** Gli strumenti di taglio in condizioni di manutenzione adeguata, con bordi affilati, sono meno soggetti al bloccaggio e sono più facilmente controllabili.
- g) **Utilizzare l'elettrotensile, gli accessori, le punte, ecc. in conformità a quanto riportato nelle presenti istruzioni, tenendo in debita considerazione le condizioni operative e il tipo di lavoro da eseguire.**  
*L'uso dell'utensile elettrico per operazioni diverse da quelle previste potrebbe causare una situazione pericolosa.*
- h) **Tenere le maniglie e le superfici di presa asciutte, pulite e libere da olio e grasso.** Maniglie e superfici di presa scivolose non consentono una movimentazione e un controllo sicuri dell'utensile in situazioni impreviste.
- 5) **Utilizzo e cura dell'utensile batteria**
- a) **Ricaricare solo con il caricatore specificato dal produttore.**  
*Un caricatore adatto per un tipo di gruppo batteria può creare un rischio di incendio quando viene utilizzato con un altro gruppo batteria.*
- b) **Usare utensili elettrici con gruppi batteria specificatamente designati.**  
*L'utilizzo di qualsiasi altro gruppo batteria può creare un rischio di lesioni e incendi.*
- c) **Quando il gruppo batteria non viene utilizzato, tenerlo lontano da altri oggetti metallici come graffette, monete, chiavi, chiodi, viti, o altri piccoli oggetti metallici che possono creare una connessione da un terminale a un altro.**  
*Cortocircuitare i terminali della batteria insieme può causare ustioni o incendi.*
- d) **In condizioni abusive, del liquido può fuoriuscire dalla batteria; evitare il contatto. Se il contatto si verifica accidentalmente, sciacquare con acqua. Se il liquido entra a contatto con gli occhi, richiedere assistenza medica.**  
*Il liquido che fuoriesce dalla batteria può causare irritazioni o ustioni.*
- e) **Non utilizzare un pacco batteria o un utensile danneggiato o modificato.**  
*Le batterie danneggiate o modificate potrebbero presentare comportamenti imprevedibili, con la conseguenza di incendi, esplosioni o rischio di lesioni.*
- f) **Non esporre un pacco batteria o un utensile a fiamme o temperatura eccessiva.**  
*L'esposizione a fiamme o temperatura oltre i 130°C potrebbe causare un'esplosione.*
- g) **Seguire tutte le istruzioni per la ricarica e non caricare il pacco batteria o l'utensile al di fuori dell'intervallo di temperatura specificato nelle istruzioni.**  
*La ricarica scorretta o a temperature al di fuori dell'intervallo specificato potrebbe danneggiare la batteria e aumentare il rischio di incendi.*
- 6) **Assistenza**
- a) **Affidate le riparazioni dell'elettrotensile a persone qualificate che utilizzino solamente parti di ricambio identiche.**  
*Ciò garantirà il mantenimento della sicurezza dell'elettrotensile.*
- b) **Non eseguire mai assistenza sui pacchi batteria danneggiati.**  
*L'assistenza dei pacchi batteria deve essere eseguita solo dal produttore o da personale di assistenza autorizzato.*

## PRECAUZIONI

Tenere lontano dalla portata di bambini e invalidi. Quando non utilizzati, gli strumenti dovranno essere depositi lontano dalla portata di bambini e invalidi.

## AVVERTENZE DI SICUREZZA PER LA SEGA CIRCOLARE AD AFFONDAMENTO A BATTERIA

### Procedure di taglio

- a) **⚠ PERICOLO: Non avvicinare le mani all'area di taglio e alla lama. Tenere l'altra mano sulla manopola ausiliaria o sulla carcassa del motore.**  
Tenendo la sega con entrambe le mani, non vi è possibilità di tagliarsi.
- b) **Non mettere le mani sotto il pezzo da lavorare.**  
La griglia non funge da protezione dalla lama posta sotto il pezzo da lavorare.
- c) **Regolare la profondità di taglio in base allo spessore del pezzo da lavorare.**  
Sotto il pezzo da lavorare, dovrebbe vedersi meno di un piede dei denti della lama.
- d) **Non tenere mai il pezzo in mano o tra le gambe durante il taglio. Fissare il pezzo da lavorare su una piattaforma stabile.**  
Si raccomanda di sostenere in modo adeguato il pezzo da lavorare, al fine di ridurre l'esposizione, la possibilità di inceppamento della lama o la perdita di controllo.
- e) **Tenere l'elettrotensile dalle superfici di presa isolate quando si esegue un'operazione in cui l'utensile da taglio potrebbe venire a contatto con fili elettrici nascosti.**  
Il contatto con un filo in tensione rende anche le parti metalliche che esposte dell'attrezzo in tensione e può provocare scosse elettriche all'operatore.
- f) **Quando si carteggia, utilizzare sempre la protezione verticale o una guida a bordo dritto.**  
In tal modo è possibile ottimizzare la precisione di taglio e ridurre la possibilità d'inceppamento della lama.
- g) **Utilizzare sempre lame con alesaggio di forma e dimensioni adeguate (a forma di diamante contro rotonda).**  
Lame non corrispondenti alla struttura di montaggio della sega funzioneranno con un movimento eccentrico, causando perdita di controllo.
- h) **Non utilizzare rondelle o bulloni danneggiati o inadeguati.**  
Le rondelle e il bullone sono stati prodotti appositamente per il vostro tipo di sega, in modo tale da garantire prestazioni elevate e sicurezza durante l'uso.

### Cause del rinculo e relative precauzioni

- per contraccolpo s'intende una reazione repentina della lama di una sega schiacciata, inceppata o mal allineata, con conseguente sollevamento incontrollato della sega fuori dal pezzo di lavoro, in direzione dell'operatore;
- se la lama è schiacciata o fortemente inceppata dal solco di taglio verso il basso, questa si arresta e, per reazione del motore, l'unità si sposta rapidamente all'indietro in direzione dell'operatore;

## Italiano

- se la lama è svergolata o mal allineata rispetto al taglio, i denti del bordo posteriore della lama potrebbero affondare nella superficie superiore del legno, con conseguente fuoriuscita della lama dal solco di taglio e rimbalzo indietro verso l'operatore.

Il contraccolpo è il risultato di un uso scorretto della sega e/o di procedure o condizioni di utilizzo non adeguate; per evitarlo, agire come segue.

- a) **Afferrare la sega con entrambe le mani in modo fermo, quindi esercitare forza con le braccia per resistere al contraccolpo. Posizionarsi su uno dei due lati della lama, senza tuttavia allinearsi ad essa.** Il contraccolpo potrebbe causare il rimbalzo all'indietro della lama; tuttavia, se l'operatore osserva le precauzioni adeguate, è possibile tenerlo sotto controllo.
- b) **Se la lama è inceppata o si arresta per qualsiasi motivo, rilasciare il dispositivo di attivazione e tenere ferma la sega nel materiale finché la lama non si sia arrestata completamente.**  
**Per evitare il contraccolpo, evitare di rimuovere la sega dal pezzo da lavorare o di tirarla indietro quando in movimento.**  
Per risolvere l'inceppamento della lama, effettuare le opportune verifiche e agire di conseguenza.
- c) **Al riavvio della sega sul pezzo da lavorare, posizionare la lama al centro del solco di taglio, in modo che i denti della sega non siano inseriti all'interno del materiale.**  
Se la lama della sega è inceppata, riavviando la sega, essa potrebbe spostarsi verso l'alto o essere soggetta a contraccolpo dal pezzo in lavorazione.
- d) **Per ridurre il rischio di ammassatura o contraccolpo della lama, posizionare dei sostegni sotto i pannelli grandi.**  
I pannelli grandi tendono ad avvallarsi sotto il loro peso. È possibile collocare i sostegni sotto il pannello su entrambi i lati, in prossimità della linea di taglio e del bordo del pannello.
- e) **Evitare di utilizzare lame non taglianti o danneggiate.** Qualora le lame non siano affilate o siano state impostate in modo inadeguato, il solco di taglio risulterà stretto, causando eccessiva frizione, ammassatura e contraccolpo della lama.
- f) **Prima di effettuare il taglio, la profondità della lama e le leve di bloccaggio della regolazione del bisello devono essere serrate a fondo e fissate.**  
Se la lama oscilla durante il taglio, vi è il rischio d'inceppamento o contraccolpo.
- g) **Utilizzare estrema cautela durante le operazioni di segatura in pareti esistenti e altre aree cieche.**  
Una lama sporgente potrebbe tagliare gli oggetti e, quindi, essere soggetta a contraccolpo.

### Funzione della calotta di protezione

- a) **Prima di ogni utilizzo, controllare se la calotta di protezione si chiude correttamente.**  
**Non utilizzare la sega se la calotta di protezione non si muove liberamente e se non si chiude immediatamente. Non fissare o legare la calotta di protezione in posizione aperta, questo lascerebbe la lama della sega non protetta.** Qualora la sega dovesse cadere inavvertitamente sul pavimento, la calotta di protezione potrebbe piegarci. Assicurarsi che la calotta di protezione si muova liberamente e che non entri in contatto né con la lama né con altre parti a tutti gli angoli e le profondità di taglio.

- b) **Controllare lo stato e il funzionamento delle molle per la calotta di protezione. Se la calotta di protezione e la molla non funzionano correttamente, sottoporre l'utensile a manutenzione prima dell'uso.** Le parti danneggiate, i residui appiccicosi o gli accumuli di trucioli provocano un funzionamento ritardato della calotta di protezione inferiore.
- c) **Durante il "taglio a immersione", che non viene eseguito ad angolo retto, fissare la piastra di base della sega per evitarne lo slittamento laterale.** Uno slittamento laterale può causare l'inceppamento della lama della sega e dunque l'arresto del nastro.
- d) **Non appoggiare la sega sul banco da lavoro o sul pavimento senza che la calotta di protezione copra la lama.** Una lama non protetta durante il tempo di arresto muove la sega nel senso contrario alla direzione di taglio, tagliando qualunque cosa si trovi in quella direzione. Osservare il tempo di arresto della lama.

## PRECAUZIONI DI SICUREZZA AGGIUNTIVE

1. **AVVERTENZA:** È importante sostenere correttamente il pezzo da lavorare e tenere saldamente la sega per evitare perdite di controllo che possono causare lesioni personali. La Fig. 2 mostra un supporto mano tipico della sega.
2. Il rinculo è il risultato di un uso errato dell'utensile e/o di procedimenti o condizioni di impiego non corretti.  
Se la lama si blocca, o quando si interrompe un taglio per qualsiasi motivo, rilasciare il grilletto e trattenerne la sega immobile sul materiale fino a che la lama si è fermata completamente. Non tentare mai di rimuovere la sega dal lavoro o di tirare indietro la sega mentre la lama è in movimento altrimenti si può verificare RINCULO. Ispezionare e prendere i provvedimenti del caso per eliminare la causa del bloccaggio della lama.
3. Sostenere i pannelli grandi per ridurre il rischio di schiacciamento della lama e RINCULO. I pannelli grandi tendono a incurvarsi per il loro stesso peso (Fig. 3-b). Devono essere collocati supporti sotto il pannello su entrambi i lati, vicino alla linea di taglio e vicino al bordo del pannello come illustrato nella Fig. 3-a.  
Per ridurre il rischio di schiacciamento della lama e rinculo. Quando l'operazione di taglio richiede che la sega sia appoggiata al pezzo da lavorare, appoggiare la sega sulla parte più grande e tagliare via la parte più piccola.
4. La lama sporgente può tagliare oggetti che possono causare RINCULO.  
Non tenere MAI la mano o le dita dietro la sega (Fig. 4). Se si verifica rinculo, la sega può saltare facilmente indietro verso la mano, con il rischio di serie lesioni.
5. Collocare la parte più larga della base sega sulla parte del pezzo da lavorare che è sostenuta saldamente, non sulla sezione che deve cadere quando si esegue il taglio. Come esempi, la Fig. 5-a mostra il modo CORRETTO quando si taglia l'estremità di un asse e la Fig. 5-b mostra il modo SBAGLIATO. Se il pezzo da lavorare è corto o piccolo, fissarlo in una morsa.  
**NON TENTARE DI SOSTENERE PEZZI CORTI CON LA MANO!**
6. Durante l'uso della guida, non tentare di inclinare il taglio, cosa che potrebbe causare lo slittamento del materiale tagliato tra la lama della sega e la guida. In caso contrario potrebbero verificarsi lesioni. (Fig. 6)
7. Per proteggere le orecchie durante il funzionamento indossare protettori auricolari.
8. Utilizzare esclusivamente il diametro della lama specificato sulla macchina.
9. Non utilizzare mole abrasive.
10. Non usare lame deformate o rotte.



11. Non usare lame di acciaio rapido.
12. Non usare lame non conformate alle caratteristiche specificate in queste istruzioni.
13. Non fermare le lame della sega mediante pressione laterale sul disco.
14. Tenere sempre affilate le lame.
15. Assicurarsi che tutti i meccanismi di ritrazione del sistema di protezione funzionino correttamente.
16. Non azionare mai la sega circolare ad affondamento con la lama sega girata verso l'alto o di lato.
17. Assicurarsi che l'oggetto da lavorare sia privo di corpi estranei, come per esempio chiodi.
18. Estrarre la batteria prima di eseguire qualsiasi regolazione o effettuare lavori di revisione e manutenzione.
19. Fare attenzione al contraccolpo del freno. Questo elettroutensile è dotato di un freno elettrico che funziona quando l'interruttore viene rilasciato. Poiché si verifica un certo contraccolpo quando il freno entra in azione, assicurarsi di tenere saldamente il corpo principale.
20. Assicurarsi che l'interruttore sia in posizione OFF. Se la batteria viene installata nell'utensile elettrico quando l'interruttore è in posizione ON, l'utensile si avvia immediatamente con il rischio di causare un grave incidente.
21. Non utilizzare mai un elettroutensile con le sue viti di bloccaggio o la leva di serraggio allentate o con la leva di bloccaggio abbassata. Dopo aver eseguito le regolazioni, assicurarsi di riportare la leva di bloccaggio e le altre parti alle loro posizioni originali.
22. Prima di effettuare l'operazione di taglio, ispezionare il materiale che si deve tagliare. Se al taglio potrebbe generare polveri pericolose/tossiche, assicurarsi che alla bocchetta di uscita della polvere sia saldamente collegato un sacchetto raccogliopolvere o un sistema di estrazione polvere adeguato. Inoltre, se presente, indossare la maschera antipolvere.
  - Prima di avviare la sega, verificare che la lama abbia compiuto un giro.
  - Se durante il funzionamento la lama della sega si ferma o emette un rumore anomalo, impostare immediatamente l'interruttore su OFF.
  - L'uso della sega circolare ad affondamento con la lama sega rivolta verso l'alto o lateralmente è molto pericoloso. Tali applicazioni non comuni dovrebbero essere evitate.
  - Durante il taglio, indossare sempre gli occhiali di protezione.
  - Al termine di un lavoro, estrarre la batteria.
23. Utilizzare una lama sega con una velocità visualizzata che sia pari o superiore alla velocità di rotazione visualizzata sull'utensile.
24. Utilizzare sempre l'utensile e la batteria a temperature comprese tra -5 °C e 40 °C.
25. Se si nota che l'unità sta generando temperature insolitamente alte, non funziona bene o produce rumori anomali, cessare immediatamente l'utilizzo e spegnere l'interruttore di alimentazione. Richiedere un controllo e una riparazione al rivenditore presso il quale è stata acquistata l'unità o a un centro di assistenza autorizzato HiKOKI. L'utilizzo dell'unità in caso di funzionamento anomalo potrebbe provocare lesioni.
26. Nel caso l'apparecchio dovesse accidentalmente cadere o urtare un altro oggetto, procedere ad un controllo dettagliato per verificare che non ci siano crepe, rotture, deformazioni, ecc. Se l'apparecchio presenta crepe, rotture o deformazioni potrebbero verificarsi lesioni.
27. Quando si lavora in luoghi elevati, liberare l'area da altre persone ed essere consapevoli delle condizioni sotto di sé.
28. Caricare sempre la batteria ad una temperatura compresa tra 0°C e 40°C. Una temperatura inferiore a 0°C comporterà un pericoloso sovraccarico. La batteria non può essere ricaricata a una temperatura superiore ai 40°C. La temperatura ideale per la carica è compresa tra 20°C e 25°C.
29. Non utilizzare il caricatore in continuazione. Quando una ricarica è terminata, far riposare il caricatore per circa 15 minuti prima della successiva ricarica della batteria.
30. Non permettere che sostanze estranee entrino nel foro di collegamento della batteria ricaricabile.
31. Non smontare mai la batteria ricaricabile e il caricatore.
32. Non provocare mai dei corto-circuiti alla batteria ricaricabile. Il fenomeno provoca surriscaldamento e una notevole corrente elettrica. Può quindi causare ustioni o danni alla batteria.
33. Non gettare la batteria nel fuoco. Può esplodere.
34. Non appena la vita della batteria dopo le operazioni di ricarica diventa troppo breve per fini pratici, portare la batteria al negozio dove è stata acquistata. Non gettarla mai via.
35. Non inserire alcun oggetto nelle fessure di ventilazione del caricatore. L'inserimento di oggetti metallici o infiammabili nelle fessure di ventilazione può causare facilmente delle scosse elettriche o danneggiare il caricatore.
36. Lorsque l'appareil fonctionne longtemps sans interruption, il risque de surchauffer, entraînant des dommages du moteur et de l'interrupteur. Pertanto, ogni volta che l'alloggiamento si surriscalda, far riposare l'utensile per un certo tempo.
37. Controllate che la batteria sia solidamente installata. Se dovesse essere montata male, potrebbe fuoriuscire e causare incidenti.
38. Non utilizzare il prodotto se l'utensile o i morsetti della batteria (montaggio batteria) sono deformati. Installare la batteria potrebbe causare un corto circuito con conseguenti emissioni di fumo o accensione.
39. Conservare i terminali dell'utensile (montaggio della batteria) liberi da detriti e polvere.
  - Prima dell'uso, assicurarsi che detriti e polvere non si siano accumulati nell'area dei terminali.
  - Durante l'uso, cercare di evitare che detriti o polvere provenienti dall'utensile cadano sulla batteria.
  - Quando si interrompe il funzionamento o dopo l'uso, non lasciare l'utensile in un'area in cui potrebbe essere esposto alla caduta di detriti o polvere. Farlo potrebbe causare un corto circuito con conseguenti emissioni di fumo o accensione.

## PRECAUZIONI SULLA BATTERIA AGLI IONI DI LITIO

Per estendere la durata, la batteria agli ioni di litio è munita di una funzione di protezione per arrestarne l'uscita.

Nei casi da 1 a 3 descritti di seguito, durante l'utilizzo del prodotto, anche se state premendo l'interruttore, il motore potrebbe arrestarsi. Ciò non indica un malfunzionamento ma è il risultato della funzione di protezione.

1. Quando la rimanente alimentazione della batteria si esaurisce, il motore si arresta. In tal caso, ricaricarla immediatamente.
2. Se l'utensile è sovraccarico, il motore potrebbe arrestarsi. In tal caso, rilasciare l'interruttore dell'utensile ed eliminare le cause del sovraccarico. Dopo ciò, sarà possibile riutilizzarlo.

## Italiano

3. Se la batteria si surriscalda in lavori di sovraccarico, l'alimentazione della batteria potrebbe arrestarsi. In tal caso, interrompere l'uso della batteria e lasciarla raffreddare. Dopo ciò, sarà possibile riutilizzarla.

Inoltre, si prega di prestare attenzione al seguente avvertimento e cautela.

### AVVERTENZA

Per prevenire qualsiasi perdita delle batterie, generazione di calore, emissione di fumi, esplosione e accensione, assicurarsi di prestare attenzione alle seguenti precauzioni.

1. Assicurarsi che la polvere e i detriti non si accumulino sulla batteria.
  - Durante la lavorazione, assicurarsi che la polvere e i detriti non si depositino sulla batteria.
  - Assicurarsi che qualsiasi polvere e detriti che si depositano sull'utensile elettrico durante la lavorazione non si accumulino sulla batteria.
  - Non conservare una batteria inutilizzata in un luogo esposto a polvere e detriti.
  - Prima di ritirare una batteria, rimuovere la polvere e i detriti che si sono depositati su di essa e non conservarla insieme a parti metalliche (viti, chiodi, ecc.).
2. Non forare la batteria con un oggetto appuntito come un chiodo, non colpire con un martello, calpestare, lanciare o sottoporre la batterie a violenti urti fisici.
3. Non usare batterie apparentemente danneggiate o deformate.
4. Non usare la batteria per uno scopo diverso da quelli specificati.
5. Se la ricarica della batteria non si completa anche quando è passato un tempo di ricarica specificato, interrompere immediatamente la ricarica.
6. Non mettere o sottoporre la batteria a temperature elevate o ad alta pressione come in un forno microonde, essiccatore o contenitore ad alta pressione.
7. Tenere immediatamente lontano dal fuoco quando si rilevano perdite o maleodore.
8. Non usare in un luogo dove viene generata forte elettricità statica.
9. Se si verifica la perdita delle batterie, maleodore, generazione di calore, scolorimento o deformazione, o se appaiono anomalie di qualsiasi natura durante l'uso, la ricarica o la conservazione, rimuoverla immediatamente dall'apparecchio o carica batteria, e interrompere l'uso.
10. Non immergere la batteria né consentire ad alcun liquido di penetrare all'interno. La penetrazione di liquidi conduttivi, per esempio acqua, può causare danni e quindi provocare incendi o esplosioni. Conservare la batteria in un luogo fresco e asciutto, lontano da materiali infiammabili e combustibili. Le atmosfere di gas corrosivi devono essere evitate.

### ATTENZIONE

1. Se il liquido che fuoriesce dalla batteria entra negli occhi, non sfregare gli occhi e lavarli bene con acqua fresca e pulita come acqua di rubinetto e contattare immediatamente un medico.  
Se non viene trattato, il liquido può causare problemi agli occhi.
2. Se il liquido fuoriesce sulla pelle o gli abiti, lavare bene con acqua pulita come l'acqua del rubinetto immediatamente. C'è una possibilità che possa causare irritazione alla pelle.
3. Se si riscontrano ruggine, maleodore, surriscaldamento, scolorimento, deformazione, e/o altre irregolarità quando si utilizza la batteria per prima volta, non usarla e restituirla al fornitore o venditore.

### AVVERTENZA

Se nel terminale della batteria a ioni di litio penetrano corpi estranei conduttivi, potrebbe verificarsi un cortocircuito della batteria con conseguente incendio. Nello stoccaggio della batteria a ioni di litio, attenersi scrupolosamente alle seguenti istruzioni.

- Non inserire corpi conduttivi, chiodi e fili (ad esempio fili di ferro o rame) nel vano di stoccaggio.
- Per impedire cortocircuiti, caricare la batteria nello strumento o applicare saldamente il coperchio della batteria per lo stoccaggio fino a nascondere la ventola.

## INFORMAZIONI SUL TRASPORTO DELLA BATTERIA AGLI IONI DI LITIO

Quando si trasporta una batteria agli ioni di litio, adottare le seguenti precauzioni.

### ATTENZIONE

Avvisare l'azienda di trasporti che il pacchetto contiene una batteria agli ioni di litio, informare l'azienda della sua potenza di uscita e seguire le istruzioni della società di trasporti quando si organizza il trasporto.

- Le batterie agli ioni di litio che superano la potenza di uscita di 100 Wh sono classificate come merci pericolose e necessitano di procedure speciali.
- Per il trasporto all'estero, è necessario rispettare le leggi internazionali e le norme e i regolamenti previsti nel Paese di destinazione.
- Se il BSL36B18 è installato nell'utensile elettrico, la potenza erogata supererà 100 Wh e l'unità sarà classificata come Merci pericolose per la classificazione trasporto merci.

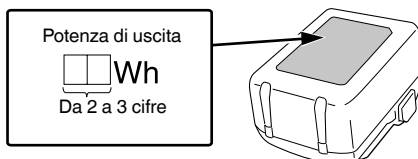

## PRECAUZIONI PER IL COLLEGAMENTO DEL DISPOSITIVO USB (UC18YSL3)

Quando si verifica un problema inaspettato, i dati contenuti in un dispositivo USB collegato a questo prodotto potrebbero risultare danneggiati o mancanti. Assicurarsi sempre di eseguire il backup di qualsiasi dato contenuto nel dispositivo USB prima dell'utilizzo con questo prodotto.

Notare che la nostra azienda non si assume in alcun modo alcuna responsabilità per qualsiasi dato memorizzato nel dispositivo USB che risulti danneggiato o mancante, né per qualsiasi eventuale danno che possa verificarsi su un dispositivo collegato.

### AVVERTENZA

- Prima dell'uso, controllare il cavo di collegamento USB per eventuali difetti o danni.  
L'utilizzo di un cavo USB difettoso o danneggiato può causare emissioni di fumo o incendio.
- Quando il prodotto non è in uso, coprire la porta USB con la copertura in gomma.  
L'accumulo di polvere ecc. nella porta USB può causare emissioni di fumo o incendio.

### NOTA

- Ci potrebbe essere una pausa durante la ricarica USB.
- Quando un dispositivo USB non è in carica, rimuovere il dispositivo USB dal caricatore.  
La mancata osservanza di questa precauzione potrebbe non solo ridurre la durata di un dispositivo USB, ma anche causare incidenti imprevisi.
- Potrebbe non essere possibile caricare alcuni dispositivi USB, a seconda del tipo di dispositivo.

## NOMI DEI COMPONENTI (Fig. 1 – Fig. 24)

①	Regolatore
②	Connettore
③	Protezione
④	Protezione in vetro
⑤	Vite di bloccaggio (tagli diagonali) (posteriore)
⑥	Leva di bloccaggio (per guida parallela) (posteriore)
⑦	Leva di bloccaggio (per guida parallela) (anteriore)
⑧	Pulsante sottosquadro
⑨	Vite di bloccaggio (tagli diagonali) (anteriore)
⑩	Scala (angolo di taglio diagonale)
⑪	Maniglia secondaria
⑫	Pulsante di bloccaggio
⑬	Fermo
⑭	Leva di bloccaggio
⑮	Manopola
⑯	Base
⑰	Lama sega
⑱	Chiave esagonale maschia
⑲	Batteria
⑳	Targhetta nome
㉑	Selettore
㉒	Maniglia
㉓	Interruttore a grilletto
㉔	Pulsante di sblocco
㉕	Motore
㉖	Indicatore di taglio
㉗	Guida parallela
㉘	Fermo
㉙	Spia indicatore di ricarica
㉚	Bordo di lettura
㉛	Simbolo di "cambio lama sega"
㉜	Vite di fissaggio lama sega
㉝	Rondella (B)
㉞	Bordo di lettura del binario di guida "GR"
㉟	Vite di regolazione (A)
㊱	Vite di regolazione (B)
㊲	Contrassegno
㊳	Scanalature guida
㊴	Interruttore indicatore livello batteria
㊵	Spia indicatore livello della batteria
㊶	Sacco per la polvere
㊷	Copertura in gomma
㊸	Porta USB
㊹	Cavo USB
㊺	Pistola ad aria







## SIMBOLI

### AVVERTENZA

Di seguito mostriamo i simboli usati per la macchina. Assicurarsi di comprenderne il significato prima dell'uso.

	C3606DPA: Sega circolare ad affondamento a batteria
	Per ridurre il rischio di lesioni, l'utente deve leggere il manuale delle istruzioni.
	Indossate sempre le protezioni oculari.
	Indossare sempre protezioni per l'udito.
	Solo per Paesi UE Non gettare le apparecchiature elettriche tra i rifiuti domestici! Secondo la Direttiva Europea 2012/19/UE sui rifiuti di apparecchiature elettriche ed elettroniche e la sua attuazione in conformità alle norme nazionali, le apparecchiature elettriche esauste devono essere raccolte separatamente, al fine di essere reimpiegate in modo eco-compatibile.
V	Tensione nominale
$n_0$	Velocità a vuoto
	Accensione
	Spegnimento
	Scollegare la batteria
	Azione non consentita

### Batteria

	Si illumina; La carica residua della batteria è oltre 75%.
	Si illumina; La carica residua della batteria è 50%–75%.
	Si illumina; La carica residua della batteria è 25%–50%.
	Si illumina; La carica residua della batteria è meno del 25%.
	Lampeggia; La carica residua della batteria è quasi esaurita. Ricaricare la batteria al più presto possibile.
	Lampeggia; Uscita sospesa a causa dell'alta temperatura. Rimuovere la batteria dall'utensile e lasciare che si raffreddi completamente.
	Lampeggia; Uscita sospesa a causa di guasti o malfunzionamenti. Il problema potrebbe essere la batteria, quindi mettersi in contatto con il rivenditore.

### NOTA

Per evitare il consumo di batteria in seguito al mancato spegnimento del LED, la luce si spegne automaticamente entro 2 minuti circa.

## ACCESSORI STANDARD

In aggiunta all'unità principale (1 unità), la confezione contiene gli accessori elencati a pagina 315.

Gli accessori standard possono essere cambiati senza preavviso.

## APPLICAZIONI

La sega circolare ad affondamento a batteria è adatta per segare legno, plastica e altri materiali simili. Non segare metalli, ad eccezione delle lamiera sottili di alluminio (più sottili di 2 mm) e dei pannelli in legno laminati di alluminio o compositi.

## CARATTERISTICHE

### 1. Elettrotensile

Modello		C3606DPA	
Vtaggio		36 V	
Velocità senza carico		2500–5200 min <sup>-1</sup>	
Capacità	Profondità di taglio	0°	66 mm
		45°	43 mm
Dimensione lama		165 mm (P) × 20 mm (A)	
Max. angolo lama		-1°–46°	
Batteria disponibile per questo utensile*		Batteria multi-volt	
Peso**		5,4 kg (BSL36B18)	

\* Le batterie esistenti (BSL3660/3620/3626, serie BSL18xx, ecc.) non possono essere utilizzate con questo utensile. Quando si utilizza l'adattatore CA/CC, le prestazioni della funzione freno variano in base alla fonte di alimentazione.

\*\* Secondo la Procedura EPTA 01/2014

### NOTA

A causa del continuo programma di ricerche e sviluppo della HiKOKI, le caratteristiche riportate in questo foglio sono soggette cambiamenti senza preventiva comunicazione.

### Controllo elettronico

- Avvio lento
- Protezione da sovraccarico  
Questa funzione di protezione interrompe l'alimentazione elettrica del motore in caso di sovraccarico dello stesso o in caso di una cospicua riduzione della velocità di rotazione durante il funzionamento. Quando viene attivata la funzione di protezione da sovraccarico, il motore potrebbe arrestarsi. In tal caso, rilasciare l'interruttore dell'utensile ed eliminare le cause del sovraccarico. Dopo ciò, sarà possibile riutilizzarlo.
- Protezione da surriscaldamento  
Questa funzione di protezione interrompe l'alimentazione del motore e arresta l'utensile elettrico in caso di surriscaldamento del motore durante il funzionamento. Quando viene attivata la funzione di protezione da surriscaldamento, il motore potrebbe arrestarsi. In tal caso, rilasciare l'interruttore dell'utensile e lasciar raffreddare per pochi minuti. Dopo ciò, sarà possibile riutilizzarlo.
- Funzione di frenata  
Il freno si attiva quando l'interruttore è spento. Le prestazioni della funzione freno variano in base alla fonte di alimentazione.

### 2. Batteria

Modello	BSL36B18
Tensione	36 V / 18 V (Commutazione automatica*)
Capacità della batteria	4,0 Ah / 8,0 Ah (Commutazione automatica*)
Prodotti cordless disponibili**	Serie multi-volt, prodotto da 18 V
Caricabatteria disponibile	Caricabatteria a scorrimento per batterie agli ioni di litio

\* L'utensile si commuta da sé automaticamente.

\*\* Consultare il nostro catalogo generale per i dettagli.

## RICARICA

Prima di utilizzare l'utensile elettrico, caricare la batteria nel seguente modo.

### 1. Collegare il cavo di alimentazione del caricatore a una presa CA.

Quando si collega la spina del caricatore ad una presa a muro, la spia dell'indicatore di ricarica lampeggia in rosso (ad intervalli di 1 secondo).

### 2. Inserire la batteria nel caricatore.

Inserire saldamente la batteria nel caricatore come mostrato in **Fig. 8** (a pagina 4).

### 3. Carica

Quando si inserisce una batteria nel caricatore, la spia dell'indicatore di ricarica lampeggia in blu.

Quando la batteria è completamente carica, la spia dell'indicatore di ricarica si illumina in verde. (Vedere **Tabella 1**)

### (1) Indicazione della spia di ricarica

Le indicazioni della spia dell'indicatore di ricarica vengono mostrate nella **Tabella 1**, a seconda delle condizioni del caricatore o della batteria ricaricabile.

Tabella 1

		Indicazioni della spia di ricarica		
Spia dell'indicatore di ricarica (ROSSO/BLU/VERDE/PORPORA)	Prima della ricarica	Lampeggia (ROSSO)	Si illumina per 0,5 secondi. Non si illumina per 0,5 secondi. (Spento per 0,5 secondi)	Collegato a una fonte di alimentazione
	Durante la ricarica	Lampeggia (BLU)	Si illumina per 0,5 secondi. Non si illumina per 1 secondo. (Spenta per 1 secondo)	Capacità della batteria inferiore al 50%
		Lampeggia (BLU)	Si illumina per 1 secondo. Non si illumina per 0,5 secondi. (Spento per 0,5 secondi)	Capacità della batteria inferiore all'80%
		Si illumina (BLU)	Si illumina stabilmente	Capacità della batteria superiore all'80%
	Carica completata	Si illumina (VERDE)	Si illumina stabilmente (Segnale acustico continuo: circa 6 secondi)	
	Surriscaldamento standby	Lampeggia (ROSSO)	Si illumina per 0,3 secondi. Non si illumina per 0,3 secondi. (Spento per 0,3 secondi)	Batteria surriscaldata. Impossibile ricaricare (la ricarica comincerà quando la batteria si raffredda).
	Carica impossibile	Lampeggia velocemente (PORPORA)	Si illumina per 0,1 secondi. Non si illumina per 0,1 secondi. (Spento per 0,1 secondi) ■ ■ ■ ■ ■ ■ ■ ■ ■ ■ ■ ■ ■ ■ ■ ■ (Segnale acustico intermittente: circa 2 secondi)	Malfunzionamento della batteria o del caricatore

(2) Informazioni sulle temperature e il tempo di ricarica della batteria ricaricabile  
Le temperature e il tempo di ricarica sono indicati nella **Tabella 2**.

Tabella 2

		Caricatore	UC18YSL3				
Batteria	Tipo di batteria	Li-ion					
	Temperature di carica per le batterie	0°C – 50°C					
	Voltaggio di carica	V	14,4		18		
	Tempo di ricarica, approssimativo (a 20°C)	min	Serie BSL14xx		Serie BSL18xx		Serie multi-volt
			(4 celle)	(8 celle)	(5 celle)	(10 celle)	
		BSL1415S : 15 BSL1415 : 15 BSL1415X : 15 BSL1420 : 20 BSL1425 : 25 BSL1430C : 30	BSL1430 : 20 BSL1440 : 26 BSL1450 : 32 BSL1460 : 38	BSL1815S : 15 BSL1815 : 15 BSL1815X : 15 BSL1820 : 20 BSL1820M : 20 BSL1825 : 25 BSL1830C : 30 BSL1840M : 40 BSL1850C : 32	BSL1830 : 20 BSL1840 : 26 BSL1850 : 32 BSL1850MA : 32 BSL1860 : 38	BSL36A18 : 32 BSL36B18 : 52	
USB	Tensione di carica	V	5				
	Corrente di carica	A	2				

**NOTA**

Il tempo di carica può variare a seconda della temperatura ambiente e della tensione della fonte di alimentazione.

4. Scollegare il cavo di alimentazione del caricatore dalla presa CA.

5. Tenere saldamente il caricatore e estrarre la batteria.

### NOTA

Assicurarsi di estrarre la batteria dal caricatore dopo l'uso e quindi scaricarla.

### Informazioni riguardanti lo scaricamento dell'elettricità in caso di batterie nuove, ecc.

Poiché la sostanza chimica interna delle batterie nuove e delle batterie che non sono state usate per un lungo periodo di tempo non è attivata, lo scaricamento dell'elettricità potrebbe essere basso quando le si utilizza per la prima e la seconda volta. Questo è un fenomeno temporaneo, e il tempo necessario per la carica normale verrà ripristinato ricaricando la batteria per 2-3 volte.

### Come fare in modo che le batterie durino più a lungo.

- Ricaricare le batterie prima che siano completamente scariche.  
Quando si avverte che la potenza dell'utensile diventa più debole, smettere di utilizzare l'utensile e ricaricare la sua batteria. Se si continua l'uso dell'utensile e si esaurisce la corrente elettrica, la batteria può essere danneggiata e la sua durata diventerà più breve.
- Evitare di ricaricare ad alte temperature.  
Una batteria ricaricabile si riscalda subito dopo l'uso. Se si ricarica una simile batteria subito dopo l'uso, la sua sostanza chimica interna si deteriorerà e la durata della batteria sarà ridotta. Lasciare la batteria e ricaricarla dopo che si è raffreddata per un po' di tempo.

### ATTENZIONE

- Se la batteria viene caricata mentre è calda perché rimasta esposta a lungo alla luce solare diretta o immediatamente dopo l'uso, la spia dell'indicatore di ricarica del caricatore si accende per 0,3 secondi, non si accende per 0,3 secondi (spenta per 0,3 secondi). In questo caso, prima lasciar raffreddare la batteria e poi eseguire l'operazione di carica.
- Quando la spia dell'indicatore di ricarica lampeggia (ad intervalli di 0,2 secondi), controllare che non siano presenti oggetti estranei nel connettore della batteria del caricatore ed eventualmente rimuoverli. Se non sono presenti oggetti estranei, è probabile che la batteria o il caricatore non funzionino bene. Rivolgersi a un Centro di assistenza autorizzato.

## MONTAGGIO E OPERAZIONE

Azione	Figura	Pagina
Rimozione e inserimento della batteria	7	4
Carica	8	4
Indicatore carica residua della batteria	19	6
Ricarica di un dispositivo USB da una presa elettrica	20-a	6
Ricarica di un dispositivo USB e di una batteria da una presa elettrica	20-b	6
Come ricaricare un dispositivo USB	21	6
Quando la ricarica del dispositivo USB è completa	22	6
Selezione degli accessori	—	316

## PRIMA DEL FUNZIONAMENTO

### AVVERTENZA

Per evitare un grave incidente, assicurarsi che l'interruttore sia in posizione OFF ed estrarre la batteria.

#### 1. Controllare l'ambiente dell'area di lavoro

Controllare l'area di lavoro per assicurarsi che sia sgombra da detriti e ingombri.

Liberala l'area del personale non necessario. Assicurarsi che l'illuminazione e la ventilazione siano adeguate.

#### 2. Sostituzione delle lame sega

### AVVERTENZA

Se la vite di fissaggio lama sega viene utilizzata con attrezzi diversi dalla chiave esagonale maschia in dotazione, potrebbe verificarsi un serraggio eccessivo o un serraggio insufficiente, con conseguenti lesioni.

- Rimuovere accuratamente ogni traccia di segatura accumulata sull'alberino, sulla vite e sulle rondelle.
- Premere il pulsante di bloccaggio e spostare.
- Procedere in modo che il bordo di lettura sia rivolto verso il simbolo "cambio lama sega". (Fig. 9-a)
- Rilasciare nuovamente il pulsante di bloccaggio.
- Ruotare la leva di bloccaggio in senso orario fino all'arresto. (Fig. 9-b)
- Spingere leggermente il pulsante di sblocco in avanti e abbassare di poco la parte del motore. Rilasciare nuovamente il pulsante di sblocco.
- Premere la parte del motore finché non si blocca in posizione all'arresto.
- Ruotare lentamente l'alberino della sega con la chiave esagonale maschia nella vite di fissaggio della lama sega fino a quando il blocco non si aggancia.
- Svitare la vite di fissaggio della lama sega in senso orario e rimuovere la rondella (B). Rimuovere la lama sega. (Fig. 10)

### ATTENZIONE

Assicurarsi che la rondella (A) (la rondella all'interno della lama sega) sia inserita nel modo corretto: la rondella (A) ha 2 lati, diametro 20 mm e 5/8" (16 mm). Garantire un inserimento di precisione del foro di montaggio lama sega nella rondella (A). Le lame sega non correttamente installate non funzionano fluidamente e provocano una perdita di controllo.

- Inserire una nuova lama sega, assicurandosi che la direzione di rotazione sia corretta. La direzione di rotazione è indicata da frecce sulla lama sega e sulla protezione.

Le aree di contatto tra la rondella (A), la lama sega, la rondella (B) e la vite di fissaggio della lama sega devono essere pulite.

- Inserire la rondella (B). Assicurarsi che la rondella (B) sia inserita nella direzione corretta.
- Serrare la vite di fissaggio lama sega con una chiave esagonale maschia (max. 5 Nm).

### ATTENZIONE

- Utilizzare solo lame sega affilate e non danneggiate. Non utilizzare lame sega incrinata o che hanno cambiato forma.
- Non usare lame sega realizzate con acciaio ad alta lega e alta velocità (HSS).
- Non utilizzare lame sega non conformi al valore nominale specificato.
- Utilizzare solo lame sega con un diametro corrispondente ai contrassegni sulla sega.
- La lama sega deve essere adatta per la velocità senza carico.
- Utilizzare una lama sega adatta al materiale da segare.
- Utilizzare soltanto lame sega originali HIKOKI. Le lame sega destinate al taglio di legno o materiali simili devono essere conformi alla norma EN 847-1.

- (13) Ruotare la leva di bloccaggio in senso antiorario fino all'arresto mentre si tiene la maniglia con una mano. La parte del motore oscilla verso l'alto.

#### ATTENZIONE

Non toccare mai la lama sega subito dopo l'uso. Il metallo è molto caldo e può facilmente ustionare la pelle.

#### 3. Controllare il corretto funzionamento del freno

Questo elettroutensile è dotato di un freno elettrico che funziona quando l'interruttore viene rilasciato. Prima di utilizzare l'elettroutensile, assicurarsi che il freno elettrico funzioni correttamente. In caso contrario, portare l'utensile a un CENTRO DI ASSISTENZA AUTORIZZATO HIKOKI.

#### 5. Segare con un binario di guida (venduto separatamente) (Fig. 15)

Per bordi di taglio assolutamente diritti e privi di strappi con precisione millimetrica. Il rivestimento antiscivolo mantiene la superficie sicura e protegge il pezzo dai graffi. Vedere la sezione Accessori. La manopola viene utilizzata per impostare un inserimento con gioco zero. Ci sono due scanalature guida per posizionare le macchine sui binari guida di produttori diversi.

#### 6. Impostazione del connettore di estrazione/espulsione della polvere

Il connettore può essere ruotato nella posizione desiderata per estrarre o espellere la segatura. A tale scopo, spingere il connettore all'interno fino all'arresto, ruotare ed estrarre di nuovo. Il connettore può quindi essere bloccato in 7 incrementi, in modo che non possa ruotare.

<Estrazione di segatura>

Per estrarre la segatura, collegare al connettore un apposito dispositivo di estrazione con tubo flessibile di aspirazione.

<Sacco per la polvere>

Rimuovere il connettore (spingere il connettore all'interno fino all'arresto. Ruotarlo in modo che sia rivolto verso l'alto. Rimuovere e impostare su un lato).

Fissare il sacco per la polvere. (Fig. 16)

#### 7. Regolazione della protezione in vetro

Spostare la protezione in vetro: posizione superiore per tagli diagonali, posizione centrale per tagli a 0°, posizione inferiore quando si utilizza un binario di guida.

## FUNZIONAMENTO

#### AVVERTENZA

- Estrarre la batteria dopo aver completato l'operazione.
- Non toccare mai le parti mobili.
- Non fissare e assicurare il pulsante di sblocco. Inoltre, tenere il dito lontano dall'interruttore a grilletto durante il trasporto dell'elettroutensile. In caso contrario, l'interruttore sul corpo principale può essere attivato inavvertitamente, provocando incidenti imprevisti.
- Non utilizzare mole abrasive.
- Utilizzare solo il diametro della lama specificato sulla targhetta nome del prodotto.
- Se la lama sega viene arrestata o produce un rumore anomalo durante il funzionamento, spegnere immediatamente l'interruttore.

#### ATTENZIONE

- Per prolungare la durata di servizio, la batteria agli ioni di litio è dotata della funzione di protezione per arrestare l'uscita. Pertanto, in caso di sovraccarico dell'utensile, il motore potrebbe arrestarsi. Tuttavia, questo non è un problema, ma il risultato della funzione di protezione. In tal caso, rilasciare l'interruttore dell'utensile ed eliminare le cause del sovraccarico.
- Fare attenzione a non bloccare il motore. Se il motore è bloccato, spegnere immediatamente l'alimentazione. Se il motore rimane bloccato per un certo tempo, il motore o la batteria potrebbero bruciarsi.
- Prima dell'uso, controllare se il pulsante di sblocco si sposta in modo regolare.

#### 1. Controllare se la lama sega è serrata

Mentre la lama sega è serrata in modo sicuro per l'utilizzo immediato quando viene montata in fabbrica, assicurarsi di controllarla di nuovo per sicurezza. Una vite di fissaggio della lama sega può essere serrata quando viene ruotata in senso orario. Utilizzare la chiave esagonale maschia in dotazione per controllarla. Per ulteriori dettagli, fare riferimento alla voce PRIMA DEL FUNZIONAMENTO.

## REGOLAZIONE DELLA SEGA PRIMA DELL'USO

#### AVVERTENZA

Per evitare gravi incidenti, assicurarsi che l'interruttore sia in posizione OFF ed estrarre la batteria.

#### 1. Impostazione della profondità di taglio

Si consiglia di impostare la profondità di taglio in modo tale che non più della metà di ciascun dente della lama sega sporga sotto il pezzo. (Fig. 11-a)

<Regolazione in passi di mm>

Premere il pulsante di bloccaggio e spostare. Leggere la profondità di taglio impostata sul bordo di lettura. (Quando viene utilizzato il binario di guida "GR", leggere sul bordo di lettura "GR".)

Rilasciare nuovamente il pulsante di bloccaggio. (Fig. 11-b)

<Regolazione precisa (per una regolazione della profondità di taglio estremamente precisa)>

La profondità di taglio può essere impostata in modo estremamente preciso ruotando il regolatore.

Determinare la profondità di taglio esatta misurando la lama sega sporgente o controllare il risultato con un taglio di prova.

#### 2. Lama sega obliqua per tagli diagonali (Fig. 12)

Allentare le due viti di bloccaggio per effettuare l'impostazione. Inclinare la parte del motore contro la base. Leggere l'angolo che è stato impostato dalla scala. Serrare nuovamente entrambe le viti di bloccaggio.

Per un angolo di taglio diagonale inferiore a 0° o superiore a 45° (sottosquadro):

Premere all'interno il pulsante di sottosquadro e poi inclinare.

(Durante la successiva regolazione la funzione di sottosquadro viene disattivata automaticamente.)

Quando si esegue il taglio ad una angolazione, regolare la posizione della protezione in vetro in modo che non colpisca il pezzo da tagliare.

#### AVVERTENZA

Se la vite di fissaggio è allentata, possono verificarsi lesioni. Serrarla saldamente dopo la regolazione.

#### 3. Correzione dell'angolo lama sega

L'angolo della lama sega è stato regolato in fabbrica. (Fig. 13)

Se necessario, l'angolo della lama sega può essere regolato a 0° e a 45°. Ruotare la vite di regolazione (B) (per 0°) o la vite di regolazione (A) (per 45°).

#### 4. Segare con una guida parallela (venduta separatamente) (Fig. 14)

Per tagli paralleli su un bordo diritto. La guida parallela può essere inserita da entrambi i lati nel supporto fornito per essa. La larghezza di taglio può essere letta in corrispondenza del contrassegno. Fissare utilizzando entrambe le leve di serraggio. È preferibile calcolare la larghezza di taglio esatta eseguendo un taglio di prova.

## 2. Accensione e spegnimento

Quando il pulsante di sblocco è premuto in avanti, la parte del motore può essere spostata verso il basso. La lama sega quindi fuoriesce dalla protezione.

<Accensione>

Premere il pulsante di sblocco in avanti e tenerlo premuto, quindi azionare l'interruttore a grilletto.

<Spegnimento>

Rilasciare l'interruttore a grilletto.

## 3. Preselezione della velocità di rotazione

Selezionare la velocità sul selettore. Per le velocità consigliate, vedere la **Fig. 18**.

## 4. Indicazioni di lavoro

### AVVERTENZA

- Non accendere o spegnere la macchina mentre la lama sega sta toccando il pezzo.
- Lasciare che la lama sega raggiunga la massima velocità prima di effettuare un taglio.
- Durante il taglio, non rimuovere mai la macchina dal materiale con la lama sega che gira. Lasciare prima che la lama sega si fermi.
- Se la lama sega si blocca, spegnere immediatamente la macchina.
- Non posare la macchina finché la lama sega non si è fermata.

<Tagli a immersione>

La parte del motore si trova nella posizione superiore, la lama sega non sporge dalla base. Tenere saldamente la macchina con entrambe le mani e posizionarla con la base sul pezzo. Accendere la macchina. Abbassare lentamente la parte del motore alla profondità di taglio impostata, quindi spostare lentamente nella direzione di taglio.

<Taglio lungo una linea retta>

L'indicatore di taglio è utilizzato qui. Il bordo sinistro (contrassegnato in rosso) indica la direzione del taglio se la lama sega è tenuta verticalmente. Il bordo destro indica la direzione di taglio se la lama sega è tenuta a 45°. (**Fig. 17**)

<Taglio lungo una guida di protezione fissata sul pezzo>

Per ottenere un bordo di taglio esatto, è possibile collegare una guida di protezione al pezzo e quindi guidare la sega circolare a mano tramite la base lungo questa guida di protezione.

### ATTENZIONE

- Per evitare il riscaldamento anomalo della punta della lama o danni alla lama sega, non torcere o applicare forza eccessiva alla lama sega durante il taglio. Lasciare che la lama si sposti in avanti in modo fluido.
- Nella situazione in cui la sega circolare viene utilizzata in modo continuo durante la sostituzione della batteria con batterie di ricambio tenute in magazzino una dopo l'altra, il motore tende a surriscaldarsi. Pertanto, quando l'alloggiamento diventa molto caldo, fare fare una pausa alla sega per un certo tempo.
- Evitare l'operazione di taglio in uno stato in cui il fondo della base fluttua dal materiale da tagliare. In caso contrario, il motore può bloccarsi.

## MANUTENZIONE ED ISPEZIONE

### AVVERTENZA

Assicurarsi di spegnere l'interruttore e rimuovere la batteria prima di effettuare la manutenzione e l'ispezione.

#### 1. Controllo della lama

Poiché l'uso di lame non affilate diminuisce l'efficacia e causa eventuali disfunzioni del motore, affilare o sostituire la lama non appena si nota la sua usura.

#### 2. Ispezione delle viti di montaggio

Ispezionare regolarmente le viti di montaggio e assicurarsi che siano ben fissate. Se una di queste dovesse essere allentata, riserrarla immediatamente. Si rischia in caso contrario di provocare incidenti pericolosi.

#### 3. Manutenzione gruppo motore

L'avvolgimento del motore è una parte importante di questo attrezzo. Evitare il danneggiamento e fare attenzione ad evitare il contatto con l'olio di pulizia o l'acqua.

Dopo 50 ore di utilizzo, pulire il motore soffiando nei fori di ventilazione del corpo del motore con aria secca da una pistola ad aria compressa o altro attrezzo (**Fig. 23**). Polvere o accumulo di particelle nel motore possono provocare danni.

### AVVERTENZA

Per evitare l'inalazione della polvere o irritazioni agli occhi, indossare occhiali protettivi di sicurezza e una maschera antipolvere quando si usa una pistola ad aria compressa o un altro strumento per pulire la protezione inferiore, i fori di ventilazione o altre parti del prodotto.

#### 4. Pulizia dell'interno della protezione

Controllare e pulire regolarmente per garantire che residui di segatura e altri residui non si accumulino all'interno del coperchio della sega. Rimuovere sempre la lama della sega durante il controllo e la pulizia (**Fig. 24**).

#### 5. Ispezione dei morsetti (utensile e batteria)

Controllare per assicurarsi che detriti e polvere non si siano accumulati sui terminali. Di tanto in tanto controllare prima, durante e dopo il funzionamento.

### AVVERTENZA

Rimuovere eventuali detriti o polvere che potrebbero essersi accumulati sui terminali.

La mancata osservanza di ciò potrebbe causare un malfunzionamento.

#### 6. Pulizia della carcassa dell'utensile

Se l'utensile elettrico è sporco, pulirlo con un panno morbido e asciutto o con un panno inumidito con acqua insaponata. Non usare solventi cloridrici, benzina o diluenti per benzina, in quanto potrebbero deformare la plastica.

#### 7. Conservazione

Conservare l'utensile elettrico e la batteria in un luogo dove la temperatura sia inferiore a 40°C e lontano dalla portata dei bambini.

### NOTA

Conservazione delle batterie agli ioni di litio. Prima di riporre le batterie agli ioni di litio, assicurarsi di averle caricate completamente.

Riporre le batterie per periodi prolungati (3 mesi o più) con un basso livello di carica potrebbe provocare il deterioramento delle prestazioni o la significativa riduzione del tempo di utilizzo delle batterie, o potrebbe rendere le batterie incapaci di mantenere la carica.

Tuttavia, la significativa riduzione del tempo di utilizzo delle batterie può essere risolta caricando e utilizzando le batterie ripetutamente da due a cinque volte.

Se il tempo di utilizzo delle batterie rimane estremamente ridotto nonostante le ricariche ripetute, considerare le batterie inutilizzabili e acquistarne di nuove.



**ATTENZIONE**

Nell'uso e nella manutenzione degli utensili elettrici devono essere osservate le normative di sicurezza e i criteri prescritti in ciascun paese.

**Avviso importante sulle batterie per gli utensili elettrici a batteria HIKOKI**

Utilizzare sempre una delle nostre batterie originali. Non possiamo garantire la sicurezza e le prestazioni dell'utensile elettrico a batteria quando esso viene utilizzato con batterie diverse da quelle da noi designate, o quando la batteria viene smontata e modificata (per esempio lo smontaggio e la sostituzione di pile o altre parti interne).

**GARANZIA**

Garantiamo gli Utensili Elettrici HIKOKI in conformità alle specifiche normative imposte dalla legge e dai paesi. Questa garanzia non copre difetti o danni dovuti a uso erraneo, abuso o normale usura. In caso di lamentele, si prega di inviare l'Utensile Elettrico, non smontato, insieme al CERTIFICATO DI GARANZIA che si trova al termine di queste Istruzioni per l'uso, ad un Centro di Assistenza Autorizzato HIKOKI.

**Informazioni riguardanti i rumori trasmessi dall'aria e le vibrazioni**

I valori misurati sono stati determinati in conformità a EN62841 e descritti in conformità alla normativa ISO 4871.

Livello misurato di potenza sonora pesato A: 106 dB (A)

Livello misurato di pressione sonora pesato A: 95 dB (A)

Incertezza K : 3 dB (A).

Indossare i dispositivi di protezione acustica.

Valori totali di vibrazione (somma vettori triass.) determinati secondo la norma EN62841.

Taglio di truciolare:

Valore di emissione vibrazioni  $a_h < 2,5 \text{ m/s}^2$

Incertezza K = 1,5 m/s<sup>2</sup>

Il valore totale dichiarato delle vibrazioni e il valore dichiarato delle emissioni acustiche sono stati misurati in conformità a un metodo di prova standard e possono essere utilizzati per confrontare un utensile con un altro.

Possono anche essere usati in una valutazione preliminare dell'esposizione.

**ATTENZIONE**

- Le vibrazioni e le emissioni di rumore durante l'uso effettivo dell'utensile elettrico possono differire dal valore totale dichiarato a seconda delle modalità di utilizzo dell'utensile, in particolare del tipo di pezzo in lavorazione; e
- Identificare le misure di sicurezza per la protezione dell'operatore basate su stima dell'esposizione nelle effettive condizioni di utilizzo (prendendo in considerazione tutte le parti del ciclo di funzionamento come i tempi in cui l'utensile resta spento e quando funziona senza essere utilizzato in aggiunta al tempo di avvio).

**NOTA**

A causa del continuo programma di ricerche e sviluppo della HIKOKI, le caratteristiche riportate in questo foglio sono soggette cambiamenti senza preventiva comunicazione.

## RISOLUZIONE DEI GUASTI

Usare le ispezioni nella tabella di seguito se l'utensile non funziona normalmente. Se questo non risolve il problema, consultare il proprio rivenditore o Centro di Assistenza Autorizzato HiKOKI.

### 1. Elettroutensile

Sintomo	Causa probabile	Rimedio
L'utensile non si avvia	Non c'è carica residua nella batteria	Caricare la batteria.
	La batteria non è completamente installata.	Spingere la batteria all'interno finché non si sente uno scatto.
L'utensile si è arrestato improvvisamente	L'utensile si è sovraccaricato	Eliminare il problema che causa il sovraccarico.
	La protezione da sovraccarico è in funzione.	
	La batteria è surriscaldata.	Lasciare raffreddare la batteria.
Non può essere inclinata	La leva di inclinazione (anteriore) e il dado ad alette inclinazione (posteriore) non sono allentati.	Provare a inclinare dopo aver allentato la leva di inclinazione (anteriore) e il dado ad alette inclinazione (posteriore). Serrare le parti allentate dopo aver effettuato le regolazioni necessarie.
Non taglia bene	La lama della sega è usurata o vi sono denti mancanti.	Sostituire con una nuova lama della sega.
	La vite di fissaggio della lama sega è allentata.	Serrare saldamente la vite di fissaggio della lama sega.
	La lama della sega è installata al contrario.	Installare la lama della sega nella direzione corretta.
L'interruttore non può essere tirato	Il pulsante di sblocco non è premuto a sufficienza.	Premere il pulsante di sblocco fino in fondo.
Lo scarico della segatura è insufficiente	La segatura si è accumulata nel coperchio della sega.	Rimuovere la segatura all'interno del coperchio della sega.
La batteria non può essere installata	Si sta tentando di installare una batteria diversa da quella specificata per l'utensile.	Installare una batteria di tipo multi-volt.

## 2. Caricabatteria

Sintomo	Causa probabile	Rimedio
La spia dell'indicatore di carica lampeggia rapidamente in porpora e il caricamento della batteria non ha inizio.	La batteria non è inserita fino in fondo.	Inserire la batteria saldamente.
	Ci sono sostanze estranee nel terminale batteria o nel punto in cui la batteria è collegata.	Rimuovere le sostanze estranee.
La spia dell'indicatore di carica lampeggia in rosso e il caricamento della batteria non ha inizio.	La batteria non è inserita fino in fondo.	Inserire la batteria saldamente.
	La batteria è surriscaldata.	Se viene lasciata indisturbata, la batteria inizia automaticamente a caricarsi se la sua temperatura diminuisce, ma ciò potrebbe ridurre la vita utile della batteria. È consigliabile far raffreddare la batteria in un luogo ben ventilato, lontano dalla luce diretta del sole, prima della carica.
Il tempo di utilizzo della batteria è breve anche se la batteria è completamente carica.	La vita utile della batteria è esaurita.	Sostituire la batteria con una nuova.
La batteria richiede un tempo lungo per ricaricarsi.	La temperatura della batteria, del caricabatteria o dell'ambiente circostante è estremamente bassa.	Caricare la batteria al chiuso o in un altro ambiente più caldo.
	Le prese d'aria del caricabatteria sono ostruite, causando il surriscaldamento dei suoi componenti interni.	Evitare di bloccare le prese d'aria.
	La ventola di raffreddamento non funziona.	Contattare un centro di assistenza autorizzato HiKOKI per le riparazioni.
La spia di alimentazione USB si è spenta e il dispositivo USB ha smesso di caricare.	La capacità della batteria è diventata bassa.	Sostituire la batteria con una che abbia capacità rimanente.
		Collegare la spina di alimentazione del caricabatteria in una presa elettrica.
La spia di alimentazione USB non si spegne anche se il dispositivo USB ha terminato la ricarica.	La spia di alimentazione USB si accende in verde per indicare che la carica USB è possibile.	Questo non è un malfunzionamento.
Non è chiaro quale sia lo stato di ricarica di un dispositivo USB o se la sua ricarica sia completa.	La spia di alimentazione USB non si spegne anche quando la ricarica è completa.	Esaminare il dispositivo USB che sta caricando per confermare il suo stato di carica.
La ricarica di un dispositivo USB si ferma a metà strada.	Il caricabatteria è stato inserito in una presa elettrica mentre il dispositivo USB era in carica utilizzando la batteria come fonte di alimentazione.	Questo non è un malfunzionamento. Il caricabatteria mette in pausa la ricarica USB per circa 5 secondi mentre fa distinzione tra le fonti di alimentazione.
	Una batteria è stata inserita nel caricabatteria mentre il dispositivo USB era in carica utilizzando una presa di corrente come fonte di alimentazione.	
La ricarica del dispositivo USB va in pausa a metà strada quando la batteria e il dispositivo USB sono in fase di carica allo stesso tempo.	La batteria si è caricata completamente.	Questo non è un malfunzionamento. Il caricabatteria mette in pausa la ricarica USB per 5 secondi circa mentre controlla se la batteria ha completato con successo la ricarica.
La ricarica del dispositivo USB non si avvia quando la batteria e il dispositivo USB sono in fase di carica allo stesso tempo.	La capacità residua della batteria è estremamente bassa.	Questo non è un malfunzionamento. Quando la capacità della batteria raggiunge un certo livello, la ricarica USB si avvia automaticamente.

## ALGEMENE VEILIGHEIDSWAARSCHUWINGEN VOOR ELEKTRISCH GEREEDSCHAP

### ⚠ WAARSCHUWING

Lees alle veiligheidswaarschuwingen, instructies, illustraties en specificaties die met dit elektrisch gereedschap worden meegeleverd.

Niet opvolgen van de waarschuwingen en instructies kan resulteren in een elektrische schok, brand en/of ernstig letsel.

Bewaar alle waarschuwingen en aanwijzingen voor eventuele naslag in de toekomst.

De term "elektrisch gereedschap" heeft zowel betrekking op elektrisch gereedschap dat via de netvoeding van stroom wordt voorzien als gereedschap dat via een accu (snoerloos) van stroom wordt voorzien.

### 1) Veiligheid van de werkplek

#### a) Zorg voor een schone en goed verlichte werkplek.

Een rommelige of donkere werkplek verhoogt de kans op ongelukken.

#### b) Gebruik het elektrisch gereedschap niet in een omgeving met ontvlambare of explosieve vloeistoffen, gasen of stof.

Elektrisch gereedschap kan vonken afgeven. Deze vonkjes kunnen stofdeeltjes of gasen doen ontbranden.

#### c) Houd kinderen en andere omstanders tijdens het gebruik van elektrisch gereedschap uit de buurt. Afleidingen kunnen gevaarlijk zijn.

### 2) Elektrische veiligheid

#### a) De stekker van het elektrisch gereedschap moet geschikt zijn voor aansluiting op het stopcontact. De stekker mag op geen enkele manier gemodificeerd worden. Gebruik geen verloopstekker met geaard elektrisch gereedschap.

Deugdelijke stekkers en geschikte stopcontacten verminderen het risico op een elektrische schok.

#### b) Vermijd lichamelijk contact met geaarde oppervlakken zoals leidingen, radiatoren, fornuizen en koelkasten.

Wanneer uw lichaam geaard is, loopt u een groter risico op een elektrische schok.

#### c) Stel het elektrisch gereedschap niet bloot aan regen of vochtige omstandigheden.

Het risico op een elektrische schok wordt vergroot wanneer er water in het elektrische gereedschap terechtkomt.

#### d) Behandel het snoer voorzichtig. Gebruik het snoer niet om het elektrisch gereedschap aan te dragen of mee te slepen en gebruik het snoer niet om de stekker uit het stopcontact te trekken. Houd het snoer uit de buurt van warmtebronnen, olie, scherpe randen of bewegende onderdelen. Een beschadigd of verward snoer verhoogt het risico op een elektrische schok.

#### e) Gebruik buitenshuis een verlengsnoer dat specifiek geschikt is voor het gebruik buiten.

Het gebruik van een snoer dat specifiek geschikt is voor gebruik buitenshuis vermindert het risico op een elektrische schok.

#### f) Als het elektrisch gereedschap in een vochtige omgeving gebruikt moet worden, dient een voeding met aardlekschakelaar te worden gebruikt.

Gebruik van een aardlekschakelaar vermindert de kans op een elektrische schok.

### 3) Persoonlijke veiligheid

#### a) Blijf waakzaam, let voortdurend op uw werk en gebruik uw gezond verstand wanneer u elektrisch gereedschap gebruikt.

Gebruik geen elektrisch gereedschap wanneer u moe bent of onder invloed van drugs, alcohol of medicijnen.

*Eén moment van onoplettendheid kan in ernstig lichamelijk letsel resulteren.*

#### b) Gebruik persoonlijke beschermingsmiddelen. Draag altijd oogbescherming.

Beschermingsmiddelen zoals een stofmasker, anti-slip veiligheidsschoenen, een helm of gehoorbescherming, gebruikt voor gepaste omstandigheden, verminderen het risico op lichamelijk letsel.

#### c) Voorkom dat het gereedschap per ongeluk kan starten. Controleer de schakelaar in de uitstand staat voordat u de voeding en/of de accu aansluit, het gereedschap oppakt of gaat dragen.

Zorg ervoor dat u tijdens het verplaatsen van het elektrisch gereedschap uw vingers uit de buurt van de schakelaar houdt en sluit de stroombron niet aan terwijl de schakelaar op aan staat om ongelukken te vermijden.

#### d) Verwijder sleutels en moersleutels uit het gereedschap voordat u het elektrisch gereedschap aanzet.

Een (moer-)sleutel die op een bewegend onderdeel van het elektrisch gereedschap bevestigd is kan in lichamelijk letsel resulteren.

#### e) Reik niet te ver. Zorg ervoor dat u te allen tijde stevig staat en uw evenwicht behoudt.

Op deze manier heeft u tijdens een onverwachte situatie meer controle over het elektrisch gereedschap.

#### f) Draag geschikte kleding. Draag geen loszittende kleding of sieraden. Houdt uw kleding en haar uit de buurt van bewegende onderdelen.

Loszittende kleding, sieraden en lang haar kunnen in de bewegende onderdelen verstrikt raken.

#### g) Indien het elektrisch gereedschap van een aansluiting voor stofafzuiging is voorzien, dan dient u ervoor te zorgen dat de stofafzuiging aangesloten en op de juiste manier gebruikt wordt.

Het gebruik van stofafzuiging vermindert eventuele stofgerelateerde risico's.

#### h) Laat bekendheid opgedaan bij veelvuldig gebruik van gereedschap u niet zelfgenoegzaam worden waardoor u veiligheidsprincipes van het gereedschap negeert.

Een onzorgvuldige actie kan ernstig letsel veroorzaken binnen een fractie van een seconde.

### 4) Bediening en onderhoud van elektrisch gereedschap

#### a) Het elektrisch gereedschap mag niet geforceerd worden. Gebruik het juiste gereedschap voor het karwei.

*U kunt de klus beter en veiliger uitvoeren wanneer u het juiste elektrische gereedschap gebruikt.*

#### b) Gebruik het elektrisch gereedschap niet als de schakelaar niet goed werkt.

Elektrisch gereedschap dat niet via de schakelaar bediend kan worden is gevaarlijk en moet onmiddellijk gerepareerd worden.

#### c) Haal de stekker uit het stopcontact en/of verwijder de accu, als deze losgemaakt kan worden, van het elektrische gereedschap voordat u afstellingen verricht, accessoires verwisselt of voordat u het elektrische gereedschap opbergt.

*Dergelijke preventieve veiligheidsmaatregelen verminderen het risico dat het elektrisch gereedschap per ongeluk opstart.*

- d) **Berg elektrisch gereedschap buiten het bereik van kinderen op en sta niet toe dat personen die niet bekend zijn met het juiste gebruik van het gereedschap of deze voorschriften dit elektrisch gereedschap gebruiken.**  
*Elektrisch gereedschap is gevaarlijk in onbevoegde handen.*
- e) **Verzorg het elektrische gereedschap en accessoires. Controleer het gereedschap op een foutieve uitlijning, vastgelopen of defecte bewegende onderdelen en andere problemen die van invloed kunnen zijn op de juiste werking van het gereedschap. Indien het gereedschap defect of beschadigd is moet het gerepareerd worden voordat u het gereedschap opnieuw gebruikt.**  
*Slecht onderhouden elektrisch gereedschap is verantwoordelijk voor een groot aantal doe-het-zelf ongelukken.*
- f) **Houd snijwerktuigen scherp en schoon.**  
*Goed onderhouden snijwerktuigen met scherpe snijranden lopen minder snel vast en zijn gemakkelijker in het gebruik.*
- g) **Elektrisch gereedschap, toebehoren, bits enz. moeten in overeenstemming met deze instructies worden gebruikt, waarbij de werkomstandigheden en het werk dat gedaan moet worden in overweging moeten worden genomen.**  
*Gebruik van het elektrisch gereedschap voor andere doeleinden dan waarvoor het is bedoeld, kan resulteren in een gevaarlijke situatie.*
- h) **Houd de handvat- en greepoppervlakken droog, schoon en vrij van olie en vet.**
- g) **Volg alle instructies voor het opladen en laad de accu of het gereedschap niet op buiten het temperatuurbereik dat in de gebruikershandleiding wordt voorgeschreven.**  
*Onjuist opladen of bij temperaturen buiten het voorgeschreven bereik kan de accu beschadigen en het risico op brand verhogen.*
- 6) **Onderhoud**
- a) **Het gereedschap mag uitsluitend door bevoegd onderhoudspersoneel worden onderhouden en er mag daarbij uitsluitend gebruik gemaakt worden van identieke vervangingsonderdelen.**  
*Hierdoor kunt u er op rekenen dat het elektrische gereedschap veilig blijft.*
- b) **Probeer beschadigde accu's nooit te repareren.**  
*Onderhoud aan accu's dient alleen te worden uitgevoerd door de fabrikant of erkend onderhoudspersoneel.*

#### VOORZORGSMAATREGELEN

Houd kinderen en kwetsbare personen op een afstand. Het gereedschap moet na gebruik buiten het bereik van kinderen en andere kwetsbare personen worden opgeborgen.

### VEILIGHEIDSWAARSCHUWINGEN VOOR ACCU-INVALCIRKELZAAG

#### Procedures voor het zagen

- a) **⚠ GEVAAR: Houd uw handen uit de buurt van de zaagsnede en het zaagblad. Houd uw tweede hand op de aanvullende handgreep of op de motorbehuizing.**  
 Als u de zaag met beide handen vasthoudt, kunnen ze niet verwond worden door het zaagblad.
- b) **Steek geen ledematen onder het werkstuk.**  
 De beschermkap kan u aan de onderkant van het werkstuk niet beschermen tegen het zaagblad.
- c) **Stel de zaagdiepte in aan de hand van de dikte van het werkstuk.**  
 Er mag niet meer dan een volledige zaagtand van het zaagblad zichtbaar zijn onder het werkstuk.
- d) **Houd het werkstuk nooit in uw handen of op uw benen terwijl u snijdt. Zet het werkstuk stevig vast op een stabiel platform.**  
 Het is belangrijk om het werkstuk op de juiste manier te ondersteunen om het risico van lichamelijk letsel, vastlopen van het zaagblad of het verliezen van de controle over de machine te verliezen.
- e) **Houd het elektrisch gereedschap vast bij de geïsoleerde grijpvlakken wanneer u een handeling uitvoert waarbij het snijgereedschap in contact kan komen met verborgen bedrading.**  
 Contact met een draad waar stroom op staat kan ervoor zorgen dat blootliggende metalen onderdelen van het elektrische gereedschap ook onder stroom komen te staan en de gebruiker een elektrische schok geven.
- f) **Gebruik altijd een langseleider of rei wanneer u gaat schulpen.**  
 Hierdoor wordt de precisie van de zaagsnede verbeterd en het risico dat het zaagblad vastloopt verminderd.
- g) **Gebruik altijd zaagbladen van de juiste afmetingen en vorm spilgat (ruitvormig of rond).**  
 Zaagbladen die niet goed passen op de cirkelzaag zullen naast het midden draaien en leiden tot het verliezen van de controle over de machine.
- h) **Gebruik in geen geval beschadigde of ongeschikte tussenringen of bevestigingsbouten voor het zaagblad.**  
 De tussenringen en bevestigingsbouten zijn speciaal ontworpen voor uw cirkelzaag om optimale prestaties en veiligheid in het gebruik te kunnen waarborgen.

# Nederlands

## Oorzaken voor terugslag en waarschuwingen die daarmee verband houden

- Een terugslag is een plotselinge reactie van de machine op een afgeklemd, vastgelopen of verkeerd uitgelijnd zaagblad, waarbij de zaag oncontroleerbaar uit het werkstuk opspringt naar de gebruiker toe;
- Wanneer het zaagblad wordt afgeklemd of vastloopt doordat de zaagsnede zich om het blad sluit, zal het zaagblad stilvallen en zal de reactie van het draaien van de motor de machine in tegenovergestelde richting, dus naar de gebruiker toe, vergen;
- Als het zaagblad vervormd raakt of niet correct wordt uitgelijnd in de zaagsnede, kunnen de zaagtanden aan de achterkant van het zaagblad de rand van het werkstuk raken en zo de machine terugwerpen in de richting van de gebruiker.

Terugslag is het resultaat van het onjuist gebruiken van de zaag en/of incorrecte gebruikprocedures of gebruiksomstandigheden en kan worden vermeden door de juiste voorzorgsmaatregelen te treffen zoals die hieronder vermeld staan.

- a) **Houd de cirkelzaag stevig met beide handen vast en houd uw armen zo dat u een eventuele terugslag kunt opvangen. Plaats uw lichaam aan een van bij kanten van het zaagblad, maar niet in lijn met het zaagblad.**

De cirkelzaag kan in naar u toe springen als gevolg van een terugslag, maar de gebruiker kan een eventuele terugslag opvangen en controleren, als de juiste voorzorgen in acht worden genomen.

- b) **Wanneer het zaagblad vastloopt, of wanneer om wat voor reden dan ook het zagen wordt onderbroken, moet u de trekschakelaar loslaten en de cirkelzaag stil houden in het werkstuk totdat het zaagblad helemaal stil staat.**

**Probeer in geen geval de cirkelzaag uit het werkstuk te halen of naar achteren te trekken wanneer het zaagblad nog draait, want hierdoor kan een terugslag optreden.**

Onderzoek de situatie en neem maatregelen om de oorzaak waarom het zaagblad vastloopt weg te nemen.

- c) **Wanneer u de cirkelzaag opnieuw opstart in het werkstuk, moet u de zaag centreren in de zaagsnede zodat de zaagtanden geen contact maken met het materiaal.**

Als een zaagblad vast zit, kan dit oplopen of terugslaan van het werkstuk wanneer de cirkelzaag opnieuw wordt opgestart.

- d) **Ondersteun grote panelen om het risico dat het zaagblad vastloopt en op terugslag te verminderen.** Grote panelen buigen door onder hun eigen gewicht. De steunen moeten aan beide zijden van de zaagsnede onder het paneel geplaatst worden, dicht bij de zaagsnede en dichtbij de randen van het paneel.

- e) **Gebruik geen botte of beschadigde zaagbladen.**

Botte of niet goed geslepen zaagbladen zullen een smallere zaagsnede geven, wat leidt tot meer wrijving, vastlopende zaagbladen en meer terugslag.

- f) **De vergrendelingen voor de zaagdiepte en de zaaghoek moeten goed vast zitten voor u begint te zagen.**

Als de zaaginstellingen los raken terwijl u aan het zagen bent, kan dit leiden tot vastlopen en terugslag.

- g) **Wees extra voorzichtig wanneer u in bestaande wanden of andere blinde oppervlakken moet zagen.** Het door het werkstuk uitstekende deel van het zaagblad kan dingen raken die leiden tot terugslag.

## Functie van de beschermkap

- a) **Controleer voor ieder gebruik altijd of de beschermkap correct sluit. Gebruik de zaag niet wanneer de beschermkap niet vrij kan bewegen en niet direct sluit. Klem of maak de beschermkap nooit vast; hierdoor is het zaagblad onbeschermd.** Wanneer de zaag per ongeluk op de grond valt, kan de beschermkap worden verbogen. Zorg ervoor dat de beschermkap zich vrij beweegt en bij geen enkele slijnhoeke en - diepte het zaagblad of andere delen raakt.
- b) **Controleer de toestand en functie van de veer van de beschermkap. Gebruik de zaag niet zolang de beschermkap en veer niet correct functioneren.** Door beschadigde onderdelen, kleverige afzettingen of ophopingen van spanen werkt de onderste beschermkap trager.
- c) **Beveilig de grondplaat van de zaag bij een 'dompelsnede' die niet in een rechte hoek wordt uitgevoerd tegen zijdelings verschuiven.** Een zijdelings verschuiven kan het aandrijfwiel vast laten klemmen en zodoende een terugslag veroorzaken.
- d) **Leg de zaag nooit op de werkbank of op de vloer zolang het zaagblad niet wordt bedekt door de beschermkap.** Door een onbeschermd, nalopend zaagblad wordt de zaag tegen de zaagrichting in bewogen en zaagt hij wat hij op zijn weg tegenkomt.

## AANVULLENDE VEILIGHEIDSWAARSCHUWINGEN

1. **WAARSCHUWING:** Het is belangrijk om het werkstuk goed te ondersteunen en de zaagmachine stevig vast te houden om te voorkomen dat u de controle erover verliest, wat zou kunnen leiden tot persoonlijk letsel. **Afb. 2** laat een typisch voorbeeld zien hoe u de zaagmachine hoort vast te houden.
2. Zaag niet wanneer de voetplaat los is gekomen van het te zagen materiaal. Wanneer het zaagblad vastgelopen is, of wanneer u om een andere reden halverwege stopt met zagen, dient u de trekkerschakelaar los te laten en de machine stil te houden tot het zaagblad volledig tot stilstand is gekomen. Probeer in geen geval de machine van het werkstuk te halen of terug te trekken terwijl het zaagblad nog draait, want dit zal resulteren in een TERUGSLAG. Kijk waarom het zaagblad is vastgelopen en neem de belemmeringen indien nodig weg.
3. Zorg voor voldoende ondersteuning van grotere panelen om vastlopen van het zaagblad en TERUGSLAG te voorkomen. Grotere panelen buigen vaak door onder hun eigen gewicht (**Afb. 3-b**). U dient het paneel aan weerszijden van de zaagsnede en aan beide uiteinden van het paneel te ondersteunen, zoals aangegeven in **Afb. 3-a**. Om het risico van vastlopen en TERUGSLAG te verminderen, dient u de machine op het grotere gedeelte van het werkstuk te laten rusten, niet op het kleinere deel dat er van af wordt gezaagd.
4. Het uitstekende zaagblad kan voorwerpen raken die een TERUGSLAG veroorzaken. Houd IN GEEN GEVAL uw hand of uw vingers achter de zaagmachine (**Afb. 4**). In geval van een terugslag kan de zaagmachine achteruit gedrongen worden over uw hand, hetgeen kan leiden tot ernstig letsel.
5. Plaats het brede gedeelte van de voetplaat op het deel van het werkstuk dat het best ondersteund wordt, niet op het deel dat ervan zal vallen wanneer de zaagsnede voltooid is. **Afb. 5-a** geeft een voorbeeld van de JUISTE manier om een plank af te korten, terwijl **Afb. 5-b** een voorbeeld geeft van de FOUTE manier. Als het werkstuk te kort of te klein is, dient u het vast te zetten. HOUD IN GEEN GEVAL KORTE WERKSTUKKEN MET DE HAND VAST!

6. Probeer bij het gebruik van de geleider geen schuine snede te maken, want daardoor zou het gesneden materiaal tussen het zaagblad en de geleider kunnen glijden. Doet u dit wel, dan kan dit leiden tot letsel. (Afb. 6)
7. Draag oordoppen tijdens werkzaamheden om uw gehoor te beschermen.
8. Gebruik alleen de bladiameter die staat aangegeven op de machine.
9. Gebruik geen schuurwielen.
10. Gebruik geen vervormde of gebarsten zaagbladen.
11. Gebruik geen zaagbladen van zogenaamd "High Speed" staal.
12. Gebruik geen zaagbladen die niet voldoen aan de karakteristieken zoals opgegeven in deze instructies.
13. Stop het zaagblad niet door er zijdelingse druk op uit te oefenen.
14. Zorg er voor dat uw zaagbladen altijd goed scherp zijn.
15. Zorg ervoor dat het intrekmechanisme van de beschermkap goed werkt.
16. Gebruik de invalcirkelzaag nooit met het zaagblad naar boven of naar de zijkant gedraaid.
17. Zorg ervoor dat het materiaal dat u wilt zagen vrij is van gevaarlijke voorwerpen, zoals spijkers.
18. Verwijder de accu voordat u het apparaat afstelt, repareert of onderhoudt.
19. Let op terugslag bij stoppen.  
Dit elektrisch gereedschap is voorzien van een elektrische rem die functioneert wanneer de schakelaar wordt losgelaten. Er zal wat terugslag zijn wanneer de rem functioneert. Houd de cirkelzaag daarom goed vast.
20. Zorg ervoor dat de hoofdschakelaar uit (OFF) staat. Als de stekker in het stopcontact zit en de hoofdschakelaar aan (ON) staat, zal het elektrisch gereedschap onmiddellijk gaan draaien, wat kan leiden tot ernstige ongelukken.
21. Gebruik het elektrische gereedschap nooit met de borgschroeven of de spanhendel losgedraaid of met de vergrendelingshendel neergelaten. Zorg ervoor dat u na het afstellen de vergrendelingshendel en andere onderdelen terugzet in de oorspronkelijke positie.
22. Controleer voor u gaat zagen wat voor materiaal u zult gaan zagen. Als het materiaal dat u gaat zagen schadelijk / giftig stof zal afgeven, moet u de stofzak of een geschikt stofafzuigingsstelsel goed bevestigen aan de aansluiting voor de stofafzuiging.  
Draag indien beschikbaar als dat nodig is ook een stofmasker.
  - Controleer voor u begint te zagen of het zaagblad het volle toerental heeft bereikt.
  - Als het zaagblad stopt of een abnormaal geluid maakt terwijl u bezig bent, moet u de machine onmiddellijk uit (OFF) zetten.
  - Gebruik van de invalcirkelzaag met het zaagblad naar boven of opzij gericht is zeer gevaarlijk. Vermijd dergelijke ongewone werksituaties.
  - Draag altijd een veiligheidsbril wanneer u gaat zagen.
  - Haal de batterij eruit zodra u klaar bent met een taak.
23. Gebruik een zaagblad met een weergegeven snelheid die gelijk of hoger is dan de rotatiesnelheid die op het gereedschap wordt weergegeven.
24. Gebruik het gereedschap en de accu altijd bij temperaturen tussen -5 °C en 40 °C.
25. Als u merkt dat het apparaat ongewoon hoge temperaturen genereert, slecht werkt of abnormale geluiden maakt, stop dan onmiddellijk het gebruik en schakel de stroom uit. Vraag een inspectie en reparatie aan bij de dealer waar u het apparaat hebt gekocht of bij een door HiKOKI erkend servicecentrum.  
Doorlopend gebruik tijdens abnormale werking kan letsel veroorzaken.
26. Als het apparaat per ongeluk valt of een ander apparaat raakt, controleer het apparaat dan zorgvuldig op barsten, breuken of vervorming, etc.  
Barsten, breuken en vervormingen kunnen verwondingen veroorzaken.
27. Als u op hoge locaties werkt, moet u het gebied vrijmaken van andere mensen en u bewust zijn van de omstandigheden onder u.
28. Laad de accu altijd op bij een temperatuur van 0°C–40°C. Een temperatuur van minder dan 0°C zal overlading veroorzaken, hetgeen gevaarlijk is. De accu kan niet worden opgeladen bij een temperatuur hoger dan 40°C. De meest geschikte temperatuur voor het opladen is 20°C–25°C.
29. Gebruik de lader niet constant.  
Laat de oplader ongeveer 15 minuten met rust na het opladen voordat u aan de volgende accu begint.
30. Voorkom dat stof of vuil in de aansluitopening van de accu terecht komt.
31. Demonteer de accu of acculader niet.
32. Voorkom kortsluiting van de accu. Kortsluiten van de accu zal resulteren in een grote stroom en oververhitting. Dit zal resulteren in brandwonden en schade aan de accu.
33. Gooi de accu niet in het vuur. Een brandende accu kan ontploffen.
34. Breng de accu naar de winkel waar deze gekocht werd, nadat deze na opladen onvoldoende kracht heeft voor praktisch gebruik. Gooi een uitgewerkte accu niet zomaar weg.
35. Steek nooit een voorwerp in de ventilatie-openingen van de lader. Als er een voorwerp of ontvlambaar materiaal in de ventilatie-openingen van de acculader wordt gestoken, kan dit resulteren in een elektrische schok of beschadiging aan de acculader.
36. Bij doorlopend gebruik is het mogelijk dat deze machine oververhit raakt, hetgeen kan leiden tot schade aan de motor en de schakelaar.  
Daarom geeft u het gereedschap een tijdje pauze wanneer de behuizing heet wordt.
37. Zorg ervoor dat de batterij stevig geplaatst wordt. Indien dit niet gebeurt, kan het voorkomen dat de accu eruit valt en een ongeluk veroorzaakt.
38. Gebruik het product niet als het gereedschap of de accupolen (batterijhouder) vervormd zijn.  
Het installeren van de accu kan kortsluiting veroorzaken, wat kan leiden tot rookontwikkeling of ontbranding.
39. Houd de accupolen van het gereedschap (accuhouder) vrij van spaanders en stof.
  - Controleer vóór gebruik of er geen spaanders en stof zijn opgehoopt in het gebied van de aansluitingen.
  - Probeer te voorkomen dat spaanders of stof van het gereedschap op de accu terecht komen tijdens het gebruik.
  - Wanneer het gebruik wordt onderbroken of na gebruik, moet u het gereedschap niet op een plaats achterlaten waar het kan worden blootgesteld aan vallende spaanders of stof.  
Als u dat doet kan er kortsluiting ontstaan, wat kan leiden tot rookontwikkeling of ontbranding.

## OPMERKINGEN BIJ GEBRUIK LITHIUM-ION BATTERIJ

De lithium-ion accu is voorzien van een beschermingsfunctie die volledige ontlading van de accu voorkomt waardoor de levensduur wordt verlengd.

In geval 1 t/m 3 hieronder kan de motor tijdens het gebruik van het product tot stilstand komen, zelfs wanneer u de schakelaar ingedrukt houdt. Dit geeft geen probleem met het product aan maar wordt veroorzaakt door de beschermingsfunctie.

1. De motor komt tot stilstand wanneer de accu leeg is. De accu moet in dit geval onmiddellijk opgeladen worden.
2. De motor kan tot stilstand komen wanneer het gereedschap overbelast wordt. Laat de schakelaar in dit geval onmiddellijk los en verhelp de oorzaak van de overbelasting. Wanneer u het probleem verholpen heeft kunt u het gereedschap opnieuw gebruiken.
3. Wanneer de accu oververhit is door overbelasting, kan het zijn dat de accu niet meer werkt. In dit geval moet u de accu niet verder gebruiken, maar deze eerst laten afkoelen. Wanneer u het probleem verholpen heeft kunt u de accu opnieuw gebruiken.

Gelieve eveneens aandacht te schenken aan volgende waarschuwing en aandachtspunt.

### WAARSCHUWING

Om acculekken, het opwekken van warmte, rookontwikkeling, explosie en ontsteking bijtijds te vermijden, moet u de volgende voorzorgsmaatregelen nemen.

1. Zorg ervoor dat er zich geen spaanders en stof op de accu ophopen.
  - Zorg er tijdens de werkzaamheden voor dat er geen spaanders en stof op de accu kunnen vallen.
  - Zorg ervoor dat de spaanders en het stof die tijdens het werk op het elektrisch gereedschap vallen zich niet op de accu ophopen.
  - Bewaar een ongebruikte accu niet op een plaats waar deze aan spaanders en stof wordt blootgesteld.
  - Verwijder alle spaanders en stof van een accu voordat u hem opbergt en bewaar de accu niet op dezelfde plek als metalen onderdelen (schroeven, spijkers, enz.).
2. Doorboor de accu niet met een scherp voorwerp, zoals een nagel, klop er niet op met een hamer, stap niet op de accu, gooi er niet mee en stel hem niet bloot aan zware fysieke schokken.
3. Gebruik geen zichtbare beschadigde of vervormde accu.
4. Gebruik de accu niet voor andere doeleinden dan de in deze gebruiksaanwijzing genoemde.
5. Wanneer de accu niet kan worden opgeladen, zelfs nadat de specifieke oplaadtijd verstreken is, moet u onmiddellijk stoppen met het opladen.
6. Zorg ervoor dat de accu niet te heet wordt of onder te grote druk komt te staan en stel hem niet aan deze omstandigheden bloot, zoals in een magnetron, droger of een hogedrukcontainer.
7. Houd de accu onmiddellijk uit de buurt van vuur nadat er een lek of vieze geur is vastgesteld.
8. Gebruik de accu niet op een plek waar een grote statische elektriciteit wordt opgewekt.
9. In geval van een acculek, vieze geur, warmteontwikkeling, verkleuring of vervorming, of iets abnormaals tijdens het gebruik, het opladen of de opslag, moet u de accu onmiddellijk uit het gereedschap of de lader halen en moet u het gebruik ervan stoppen.
10. Dompel de batterij niet onder of laat geen vloeistoffen erin vloeien. Binnendringen van geleidende vloeistof, zoals water, kan schade veroorzaken, met brand of een explosie tot gevolg. Bewaar de batterij op een koele, droge plaats, uit de buurt van explosieve en licht ontvlambare voorwerpen. Vermijd omgevingen met bijtend gas.

### LET OP

1. Wanneer u de lekkende vloeistof uit de accu in de ogen krijgt, wrijf dan niet in de ogen, maar was ze goed uit met zoet en schoon water, zoals kraanwater en roep er onmiddellijk een dokter bij. Indien u geen behandeling krijgt, kan de vloeistof oogproblemen veroorzaken.
2. Wanneer de vloeistof op uw huid of kleding lekt, moet u ze onmiddellijk goed wassen met schoon water, zoals kraanwater.  
De kans bestaat dat dit huidirritatie veroorzaakt.
3. Wanneer u roest, een vieze geur, oververhitting, verkleuring, vervorming en/of andere onregelmatigheden vaststelt wanneer u de accu voor de eerste keer gebruikt, gebruik hem dan niet verder, maar retourneer de accu aan uw leverancier of verkoper.

### WAARSCHUWING

Als er een geleidende vreemde stof op de contacten van de lithium-ionaccu terecht komt, kan de accu worden kortgesloten, waardoor brand kan ontstaan. Wanneer u de lithium-ionaccu bewaart, dient u de volgende regels in acht te nemen

- Plaats geen geleidende stoffen, spijkers en draden zoals ijzer- en koperdraad in de opslagdoos.
- Plaats de accu in het gereedschap of bevestig het accudeksel stevig voor opslag tot u de ventilator niet meer ziet om kortsluiting te voorkomen.

## BETREFFENDE TRANSPORT VAN LITHIUM-ION ACCU

Neem bij transport van een lithium-ion accu de volgende voorzorgsmaatregelen in acht.

### WAARSCHUWING

Stel het transportbedrijf op de hoogte dat er een lithium-ion accu wordt vervoerd, vermeld het vermogen en volg de instructies van het transportbedrijf bij het regelen van vervoer.

- Lithium-ion accu's die een uitgangsvermogen van 100 Wh overschrijden worden beschouwd als gevaarlijke goederen binnen de vrachtgoederenclassificatie en vereisen speciale procedures.
- Voor internationaal transport, moet u voldoen aan internationale wetgeving en wetten en voorschriften van het land van bestemming.
- Als de BSL36B18 is geïnstalleerd in het elektrisch gereedschap, zal het vermogen de 100 Wh overschrijden en zal het apparaat worden geclassificeerd als Gevaarlijke Goederen voor vrachtclassificatie.

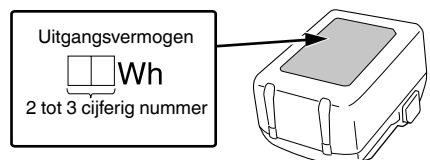



## VOORZORGSMAATREGELEN AANSLUITING USB-APPARAAT (UC18YSL3)

Wanneer een onverwacht probleem optreedt, kunnen de gegevens in een USB-apparaat, aangesloten op dit product, beschadigd raken of verloren gaan. Zorg er altijd voor dat er een back-up wordt gemaakt van gegevens op het USB-apparaat voor gebruik met dit apparaat.

Houd er rekening mee dat ons bedrijf geen enkele verantwoordelijkheid accepteert voor op een USB-apparaat opgeslagen gegevens die beschadigd of verloren zijn, noch voor schade dat zich voor kan doen aan een aangesloten apparaat.

### WAARSCHUWING

- Voor gebruik, controleer de verbonden USB kabel voor enige defecten of beschadigingen.  
Bij gebruik van een kapotte of beschadigde USB kabel kan er rook uitstoot of ontbranding ontstaan.
- Wanneer het product niet wordt gebruikt, bedek de USB poort dan met de rubberen bedekking.  
Ophoping van stof etc. in de USB poort kan rook uitstoot of ontbranding veroorzaken.

### OPMERKING

- Er kan een soms een pauze zijn gedurende het opladen van de USB.
- Wanneer een USB apparaat niet wordt opgeladen, verwijder het USB apparaat van de oplader.  
Doet u dit niet, dan kan de levensduur van de batterij afnemen, maar dit kan ook onverwachte ongelukken als gevolg hebben.
- Het kan zijn dat sommige USB-apparaten niet kunnen worden opgeladen, afhankelijk van het type apparaat.









## NAMEN VAN ONDERDELEN (Afb. 1 – Afb. 24)

①	Regelaar
②	Aansluiting
③	Beschermkap
④	Glazen bescherming
⑤	Borgschroef (diagonale sneden) (achterkant)
⑥	Spanhendel (voor schulpgeleider) (achterkant)
⑦	Spanhendel (voor schulpgeleider) (voorkant)
⑧	Ondersnedeknop
⑨	Borgschroef (diagonale sneden) (voorkant)
⑩	Schaal (diagonale snijhoek)
⑪	Sub-handgreep
⑫	Vergrendelingsknop
⑬	Stopper
⑭	Vergrendelingshendel
⑮	Draaiknop
⑯	Basis
⑰	Zaagblad
⑱	Inbussleutel
⑲	Accu
⑳	Naamplaatje
㉑	Schijf
㉒	Handgreep
㉓	Aan/uit-schakelaar
㉔	Vergrendeling uitknop
㉕	Motor
㉖	Snij-indicator
㉗	Schulpgeleider
㉘	Vergrendeling
㉙	Laadindicatielampje
㉚	Afreesrand
㉛	Symbol "zaagblad vervangen"
㉜	Bevestigingsschroef zaagblad
㉝	Tussenring (B)
㉞	Afreesrand van geleiderail "GR"
㉟	Stelschroef (A)
㊱	Stelschroef (B)
㊲	Markering
㊳	Geleidingsgroeven
㊴	Indicatieschakelaar acculading
㊵	Batterijniveau-indicatorlampje
㊶	Stofzak
㊷	Rubberen deksel
㊸	USB-poort
㊹	USB-kabel
㊺	Persluchtpistool







## SYMBOLEN

### WAARSCHUWING

Hieronder staan symbolen afgebeeld die van toepassing zijn op deze machine. U moet de betekenis hiervan begrijpen voor u de machine gaat gebruiken.

	C3606DPA: Accu-inalcirkelzaag
	Om het risico op verwondingen te verminderen, moet de gebruiker de instructiehandleiding lezen.
	Draag altijd oogbescherming.
	Draag altijd gehoorbescherming.
	Alleen voor EU-landen Geef elektrisch gereedschap niet met het huisvuil mee! Volgens de Europese richtlijn 2012/19/EU inzake oude elektrische en elektronische apparaten en de toepassing daarvan binnen de nationale wetgeving, dient gebruikt elektrisch gereedschap gescheiden te worden ingezameld en te worden afgevoerd naar een recyclebedrijf dat voldoet aan de geldende milieueisen.
V	Opgegeven voltage
n <sub>0</sub>	Onbelast toerental
	ANA zetten
	UIT zetten
	Koppel de batterij los
	Verboden handeling

### Accu

	LED-lampjes De resterende accucapaciteit is meer dan 75%.
	LED-lampjes De resterende accucapaciteit is 50–75%.
	LED-lampjes De resterende accucapaciteit is 25–50%.
	LED-lampjes De resterende accucapaciteit is minder dan 25%.
	Knippert De resterende accucapaciteit is nagenoeg uitgeput. Laad de accu zo spoedig mogelijk opnieuw op.
	Knippert Uitgangsvermogen onderbroken wegens hoge temperatuur. Verwijder de accu uit het gereedschap en laat de accu volledig afkoelen.
	Knippert Uitgangsvermogen onderbroken vanwege storing of uitval. De accu kan de oorzaak van het probleem zijn, dus neemt u contact op met uw dealer.

### OPMERKING

Om te voorkomen dat de accu leeg loopt omdat u vergeten bent het led-lampje uit te zetten, zal het led-lampje na ongeveer 2 minuten automatisch uit gaan.

## STANDAARD TOEBEHOREN

Naast het hoofdtoestel (1 toestel), bevat de verpakking de accessoires die vermeld staan op bladzijde 315.

De standaard toebehoren kunnen zonder nadere aankondiging gewijzigd worden.

## TOEPASSINGEN

De accu-inalcirkelzaag is geschikt voor het zagen van hout, plastic en andere vergelijkbare materialen. Er mag geen metaal mee worden gezaagd, afgezien van dun aluminium plaatwerk (dunner dan 2 mm) en met aluminium afgewerkte hout- en verlijmd panelen.

## TECHNISCHE GEGEVENS

### 1. Elektrisch gereedschap

Model		C3606DPA	
Voltage		36 V	
Toerental onbelast		2500–5200 min <sup>-1</sup>	
Capaciteit	Zaagdiepte	0°	66 mm
		45°	43 mm
Afmetingen blad		165 mm (D) × 20 mm (H)	
Max. bladhoek		-1°–46°	
Accu verkrijgbaar voor dit gereedschap*		Multivolt accu	
Gewicht**		5,4 kg (BSL36B18)	

\* Bestaande accu's (BSL3660/3620/3626, BSL18xx serie, enz.) kunnen niet in dit gereedschap worden gebruikt. Wanneer u de AC/DC-adapter gebruikt, variëren de prestaties van de remfunctie per voedingsbron.

\*\* Volgens EPTA-procedure 01/2014

### OPMERKING

Op grond van het voortdurende research en ontwikkelingsprogramma van HiKOKI kunnen de hierin genoemde technische gegevens zonder voorafgaande kennisgeving worden gewijzigd.

### Elektronische bediening

- Zachte start
- Overbelastingsbeveiliging  
Deze veiligheidsvoorziening schakelt de stroomvoorziening naar de motor uit in het geval van overbelasting van de motor of een verdachte vermindering in rotatiesnelheid tijdens het gebruik. Wanneer de beveiligingsfunctie overbelasting is geactiveerd, kan de motor tot stilstand komen. Laat de schakelaar in dit geval onmiddellijk los en verhelp de oorzaak van de overbelasting. Wanneer u het probleem verholpen heeft kunt u het apparaat opnieuw gebruiken.

**OPLADEN**

Voor het gebruik van het elektrisch gereedschap dient de accu als volgt opgeladen te worden.

**1. Sluit het netsnoer van de acculader aan op het stopcontact.**  
Wanneer de stekker van de acculader verbonden wordt met een houder, zal het laadindicatielampje rood knipperen (met tussenzpozen van 1 seconde).

**2. Steek de batterij in de acculader.**  
Steek de accu stevig in de acculader zoals u kunt zien op **Afb. 8** (op pagina 4).

**3. Opladen**  
Wanneer er een accu in de acculader wordt gedaan, zal het laadindicatielampje blauw knipperen. Wanneer de accu volledig is opgeladen, zal het laadindicatielampje groen oplichten. (Zie **Tabel 1**)

(1) Aanduiding van het laadindicatielampje  
De aanduidingen van het laadindicatielampje zijn zoals aangegeven in **Tabel 1**, al naar gelang de toestand van de accu of de acculader.

- Oververhittingsbeveiliging  
Deze beveiligingsfunctie schakelt de stroom naar de motor uit en stopt het gereedschap in het geval van oververhitting van de motor tijdens het gebruik. Wanneer de beveiligingsfunctie oververhitting is geactiveerd, kan de motor tot stilstand komen. Laat de schakelaar in dit geval onmiddellijk los en laat het apparaat een aantal minuten afkoelen. Wanneer u het probleem verholpen heeft kunt u het apparaat opnieuw gebruiken.
- Remfunctie  
De rem wordt ingeschakeld wanneer de trekschakelaar uit staat. De prestaties van de remfunctie verschillen per voedingsbron.







2. Accu

Model	BSL36B18
Spanning	36 V / 18 V (automatische schakeling*)
Accucapaciteit	4,0 Ah / 8,0 Ah (automatische schakeling*)
Verkrijgbare draadloze producten**	Multivolt serie, 18 V product
Verkrijgbare oplader	Schuiflader voor lithium-ion accu's

\* Het gereedschap zal zelf automatisch schakelen.

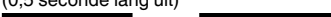
\*\* Raadpleeg onze algemene catalogus voor meer informatie.

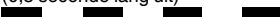
**Tabel 1**

Aanduidingen van het laadindicatielampje			
Laad indicatielamp (ROOD/ BLAUW/ GROEN/ PAARS)	Voor het opladen	Knippert (ROOD) 	Licht ongeveer 0,5 seconde op. Licht niet op ongeveer 0,5 seconde lang. (0,5 seconde lang uit) Aansluiten op de stroombron.
	Tijdens het opladen	Knippert (BLAUW) 	Licht ongeveer 0,5 seconde op. Licht ongeveer 1 seconde niet op. (uit voor 1 seconde) Batterijcapaciteit is onder de 50%
		Knippert (BLAUW) 	Licht ongeveer 1 seconde op. Licht niet op ongeveer 0,5 seconde lang. (0,5 seconde lang uit) Batterijcapaciteit is onder de 80%
		Licht op (BLAUW) 	Blijft branden Batterijcapaciteit is meer dan 80%
	Opladen klaar	Licht op (GROEN) 	Blijft branden (Continu zoemer geluid: ongeveer 6 seconden)
	Oververhitting uit (standby)	Knippert (ROOD) 	Licht ongeveer 0,3 seconde op. Licht niet op ongeveer 0,3 seconde lang. (0,3 seconde lang uit) De accu is oververhit. De accu kan niet opgeladen worden. (Het opladen wordt hervat wanneer de accu is afgekoeld).
	Opladen onmogelijk	Knippert snel (PAARS) 	Licht ongeveer 0,1 seconde op. Licht ongeveer 0,1 seconde niet op. (0,1 seconde lang uit) (Intermitterend zoemer geluid: ongeveer 2 seconden) Er is iets mis met de accu of met de acculader

# Nederlands

- (2) Met betrekking tot de temperaturen en oplaadtijd van de oplaadbare batterij  
De temperaturen en bijbehorende oplaadtijden worden gegeven in **Tabel 2**.

**Tabel 2**

Acculader			UC18YSL3				
Accu	Type batterij	Li-ion					
	Geschikte temperatuur voor het opladen	0°C – 50°C					
	Oplaadspanning	V	14,4			18	
	Oplaadtijd, ongeveer (bij 20°C)	min	BSL14xx serie		BSL18xx serie		Multivolt serie
			(4 cellen)	(8 cellen)	(5 cellen)	(10 cellen)	(10 cellen)
		BSL1415S : 15 BSL1415 : 15 BSL1415X : 15 BSL1420 : 20 BSL1425 : 25 BSL1430C : 30	BSL1430 : 20 BSL1440 : 26 BSL1450 : 32 BSL1460 : 38	BSL1815S : 15 BSL1815 : 15 BSL1815X : 15 BSL1820 : 20 BSL1820M : 20 BSL1825 : 25 BSL1830C : 30 BSL1840M : 40 BSL1850C : 32	BSL1830 : 20 BSL1840 : 26 BSL1850 : 32 BSL1850MA : 32 BSL1860 : 38	BSL36A18 : 32 BSL36B18 : 52	
USB	Oplaadspanning	V	5				
	Laadstroom	A	2				

## OPMERKING

De oplaadtijd hangt mede af van de omgevingstemperatuur en het voltage van de stroombron.

### 4. Haal de stekker van het netsnoer van de acculader uit het stopcontact.

### 5. Houd de acculader stevig vast en trek de accu eruit.

## OPMERKING

U moet de accu na het laden uit de acculader halen en op een veilige plek bewaren.

- Wanneer het laadindicatielampje snel knippert (elke 0,2 seconde), moet u controleren of er verontreinigingen zijn in de accu-aansluiting van de acculader en deze verwijderen als dat het geval is. Als er geen verontreinigingen zijn, is het mogelijk dat de accu of de acculader defect is. Breng deze dan naar een officieel servicecentrum.

### Betreffende elektrisch ontladen in het geval van nieuwe batterijen, enz.

Als de chemische substantie van nieuwe batterijen en batterijen die niet gedurende een lange periode niet zijn gebruikt niet geactiveerd is, zal de stroomopbrengst mogelijk niet laag zijn het eerste en tweede gebruik. Dit is een tijdelijk fenomeen en de normale tijd benodigd voor het opladen zal worden hersteld door de batterijen 2–3 keer op te laden.

### De gebruiksduur van de batterijen verlengen.

- (1) Laad de batterijen op voordat ze volledig uitgeput raken. Wanneer u merkt dat de kracht van het gereedschap zwakker wordt, stop het gebruik van het gereedschap dan en laad de batterij op. Als u het gereedschap blijft gebruiken en de elektrische voeding uitput, kan de batterij beschadigd raken en wordt zal de levensduur verminderen.
- (2) Vermijd opladen bij hoge temperaturen. Een oplaadbare batterij zal direct na gebruik heet zijn. Als een dergelijke batterij direct na gebruik wordt opgeladen, zal de inwendige chemische substantie verslechteren en zal de levensduur van de batterij afnemen. Laat de batterij en laad deze op nadat het een tijdje is afgekoeld.

## LET OP

- Als de accu wordt opgeladen terwijl deze warm is omdat de accu langere tijd op een plaats lag die werd blootgesteld aan direct zonlicht of omdat de accu zojuist is gebruikt, kan het laadindicatielampje van de acculader 0,3 seconde lang oplichten, dan 0,3 seconde niet oplichten (0,3 seconde uit). In dat geval moet u de accu eerst laten afkoelen voordat u met opladen begint.

## MONTAGE EN GEBRUIK

Handeling	Afbeelding	Bladzijde
Verwijderen en aanbrengen van de accu	7	4
Opladen	8	4
Indicator resterende acculading	19	6
Een USB-apparaat opladen via een stopcontact	20-a	6
Een USB-apparaat en accu opladen via een stopcontact	20-b	6
Een USB-apparaat opladen	21	6
Wanneer het opladen van het USB-apparaat is voltooid	22	6
Selecteren van accessoires	—	316

## VÓOR INGEBRUIKNAME

### WAARSCHUWING

Om een ernstig ongeval te voorkomen, moet u ervoor zorgen dat de schakelaar in de stand UIT staat en de accu eruit trekken.

#### 1. Controleer de werkomgeving

Controleer het werkgebied om er zeker van te zijn dat het vrij is van vuil en rommel.

Ontruim het gebied van onnodig personeel. Zorg ervoor dat de verlichting en de ventilatie voldoende zijn.

#### 2. Zaagbladen vervangen

### WAARSCHUWING

Als de bevestigingsschroef van het zaagblad met ander gereedschap dan de bijgeleverde inbussleutel wordt vastgedraaid, kan het zaagblad te vast en onvoldoende worden aangedraaid, wat tot letsel kan leiden.

- (1) Verwijder grondig het zaagsel dat zich heeft opgehoopt op de spil, de schroef en de tussenringen.
- (2) Druk op de vergrendelingsknop en verplaats deze.
- (3) Verplaats zo dat de afleesrand naar het symbool "zaagblad vervangen" wijst. **(Afb. 9-a)**
- (4) Laat de vergrendelingsknop weer los.
- (5) Draai de vergrendelingshendel rechtsom tot aan de aanslag. **(Afb. 9-b)**
- (6) Druk de vergrendeling uitknop naar voren en laat het motorgedeelte een beetje zakken. Laat de vergrendeling uitknop weer los.
- (7) Duw het motorgedeelte naar beneden totdat deze op zijn plaats klikt bij de aanslag.
- (8) Draai de zaagspil langzaam met de inbussleutel in de bevestigingsschroef van het zaagblad totdat de vergrendeling vastklikt.
- (9) Schroef de bevestigingsschroef van het zaagblad rechtsom los en verwijder de tussenring (B). Verwijder het zaagblad. **(Afb. 10)**

### LET OP

Zorg ervoor dat de tussenring (A) (de tussenring in het zaagblad) op de juiste manier wordt ingebracht: de tussenring (A) heeft 2 kanten, diameter 20 mm en 5/8" (16 mm). Zorg ervoor dat het montagegat van het zaagblad precies op de tussenring (A) past. Verkeerd gemonteerde zaagbladen lopen niet soepel en leiden tot controleverlies.

- (10) Plaats een nieuw zaagblad, zorg ervoor dat de draairichting correct is. De draairichting wordt aangegeven door pijlen op het zaagblad en de beschermkap.  
De contactvlakken tussen de tussenring (A), het zaagblad, de tussenring (B) en de bevestigingsschroef van het zaagblad moeten schoon zijn.
- (11) Plaats de tussenring (B). Zorg ervoor dat de tussenring (B) in de juiste richting is geplaatst.
- (12) Draai de bevestigingsschroef van het zaagblad vast met een inbussleutel (max. 5 Nm).

### LET OP

- Gebruik alleen scherpe, onbeschadigde zaagbladen. Gebruik geen zaagbladen die gebarsten zijn of waarvan hun vorm is veranderd.
- Gebruik geen zaagbladen van hooggelegeerd snelstaal (HSS).
- Gebruik geen zaagbladen die niet voldoen aan de opgegeven classificatie.  
Gebruik alleen zaagbladen met een diameter volgens de markeringen op de zaag.
- Het zaagblad moet geschikt zijn voor de onbelaste snelheid.
- Gebruik een zaagblad dat geschikt is voor het materiaal dat wordt gezaagd.
- Gebruik uitsluitend originele HiKOKI-zaagbladen. Zaagbladen bedoeld voor het zagen van hout of soortgelijke materialen moeten voldoen aan EN 847-1.

- (13) Draai de vergrendelingshendel linksom tot aan de aanslag terwijl u de handgreep met één hand vasthoudt. Het motorgedeelte zwaait naar boven.

### LET OP

Raak het zaagblad nooit direct na gebruik aan. Het metaal is heet en kan uw huid gemakkelijk verbranden.

#### 3. Controleer of de rem goed werkt

Dit elektrisch gereedschap is voorzien van een elektrische rem die functioneert wanneer de schakelaar wordt losgelaten. Controleer voordat u het elektrische gereedschap gebruikt of de elektrische rem goed werkt. Als dat niet het geval is, breng het gereedschap dan naar een HiKOKI GEAUTORISEERD SERVICECENTRUM.

## AFSTELLEN VAN DE ZAAG VÓOR GEBRUIK

### WAARSCHUWING

Om ernstige ongevallen te voorkomen, moet u ervoor zorgen dat de schakelaar in de stand UIT staat en de accu eruit trekken.

#### 1. Snijdiepte instellen

Het is raadzaam de snijdiepte zodanig in te stellen dat niet meer dan de helft van elke tand op het zaagblad uitsteekt onder het werkstuk. **(Afb. 11-a)**

<Aanpassing in stappen van mm>

Druk op de vergrendelingsknop en verplaats deze. Lees de ingestelde snijdiepte af bij de afleesrand.

(Wanneer de geleiderail "GR" wordt gebruikt, lees deze af bij de "GR"-afleesrand.)

Laat de vergrendelingsknop weer los. **(Afb. 11-b)**

<Nauwkeurige afstelling (voor uiterst nauwkeurige afstelling van de snijdiepte)>

De snijdiepte kan zeer nauwkeurig worden ingesteld door aan de regelaar te draaien.

Bepaal de exacte snijdiepte door het meten van het uitstekende zaagblad of controleer het resultaat door een proefsnede.

#### 2. Schuin zaagblad voor diagonale zaagsneden (Afb. 12)

Draai de twee borgschroeven los om in te stellen. Kantel het motorgedeelte tegen de basis. Lees de hoek die is ingesteld van de weegschaal af. Draai beide borgschroeven weer vast.

Voor een diagonale snijhoek kleiner dan 0° of groter dan 45° (ondersnede):

Druk de ondersnedeknop in en kantel vervolgens schuin. (Tijdens de volgende instelling wordt de ondersnedefunctie automatisch gedeactiveerd.)

Wanneer u onder een hoek zaagt, moet u de positie van de glasbescherming zo instellen dat deze het te zagen werkstuk niet raakt.

### WAARSCHUWING

Als de stelschroef loszit, kan dit letsel tot gevolg hebben. Draai stevig vast na het afstellen.

#### 3. De zaagbladhoek corrigeren

De zaagbladhoek is in de fabriek ingesteld. **(Afb. 13)**

Indien nodig kan de zaagbladhoek worden aangepast voor 0° en voor 45°. Draai de stelschroef (B) (voor 0°) of stelschroef (A) (voor 45°).

#### 4. Zagen met een schulpgeleider (apart verkrijgbaar) (Afb. 14)

Voor het zagen evenwijdig aan een rechte rand. De schulpgeleider kan van beide zijden in de houder worden gestoken. De snijbreedte kan bij de markering worden afgelezen. Bevestig met behulp van beide spanhendels. Het is het beste om de exacte snijbreedte te berekenen door een testsnede uit te voeren.

## Nederlands

### 5. Zagen met een geleiderail (apart verkrijgbaar) (Afb. 15)

Voor kaarsrechte, scheurvrije snijranden met millimeterprecisie. De antislilaag houdt het oppervlak veilig en beschermt het werkstuk tegen krassen. Zie het hoofdstuk Accessoires. De draaiknop wordt gebruikt om een spelingvrije pasvorm in te stellen.

Er zijn twee geleidingsgroeven om de machines op de geleiderails van verschillende fabrikanten te plaatsen.

### 6. Afzuigaansluiting/stofuitwerping instellen

De aansluiting kan naar de gewenste positie worden gedraaid om zaagsel te verwijderen of uit te werpen. Om dit te doen, duwt u de aansluiting in tot aan de aanslag, draait u deze en trekt u deze er weer uit. De aansluiting kan dus in 7 stappen worden vergrendeld zodat deze niet kan draaien.

#### <Zaagselverwijdering>

Om het zaagsel te verwijderen, sluit u een geschikte afzuiging met zuigslang aan op de aansluiting.

#### <Stofzak>

Verwijder de aansluiting (druk de aansluiting tot aan de aanslag in. Draai het zo dat hij naar boven is gericht. Verwijder en stel in op één zijde).

Bevestig de stofzak. (Afb. 16)

### 7. De glazen bescherming aanpassen

Verplaats de glazen bescherming: bovenste positie voor diagonale zaagsneden, centrale positie voor sneden van 0°, onderste positie wanneer een geleiderail wordt gebruikt.

### 2. In- en uitschakelen

Wanneer de vergrendeling uitknop naar voren wordt gedrukt, kan het motorgedeelte naar beneden worden bewogen. Het zaagblad komt dan uit de beschermkap.

#### <Inschakelen>

Druk de vergrendeling uitknop naar voren en bedien vervolgens de aan/uit-schakelaar.

#### <Uitschakelen>

Laat de aan/uit-schakelaar los.

### 3. Voorselectie rotatiesnelheid

Selecteer de snelheid op de schijf. Voor aanbevolen snelheden, zie Afb. 18.

### 4. Werkrichtingen

#### WAARSCHUWING

○ Schakel de machine niet in of uit terwijl het zaagblad het werkstuk raakt.

○ Laat het zaagblad zijn volle snelheid bereiken voordat u een snede maakt.

○ Erwijder tijdens het zagen de machine nooit van het materiaal terwijl het zaagblad draait. Laat het zaagblad tot stilstand komen.

○ Als het zaagblad blokkeert, schakel de machine dan onmiddellijk uit.

○ Zet de machine pas neer totdat het zaagblad tot stilstand is gekomen.

#### <Invalcirkelsneden>

Het motorgedeelte bevindt zich in de bovenste stand, het zaagblad projecteert niet vanaf de basis. Houd de machine stevig met beide handen vast en plaats de machine met de basis op het werkstuk. Schakel de machine in. Laat het motorgedeelte langzaam zakken tot de ingestelde snijdiepte en beweeg dan langzaam in de snijrichting.

#### <Zagen langs een rechte lijn>

De snij-indicator wordt hier gebruikt. De linkerrand (rood gemarkeerd) geeft de richting van de snede aan als het zaagblad verticaal wordt vastgehouden. De rechterrand geeft de richting van de snede aan als het zaagblad bij 45° wordt vastgehouden. (Afb. 17)

#### <Zagen langs een geleiderail bevestigd op het werkstuk>

Om een exacte snijrand te bereiken, kunt u een geleiderail op het werkstuk bevestigen en vervolgens de handcirkelzaag door middel van de basis langs deze geleiderail leiden.

#### LET OP

○ Om abnormale verhitting van de bladpunt of schade aan het zaagblad te voorkomen, draai of oefen geen overmatige kracht uit op het zaagblad tijdens het zagen. Laat het blad soepel naar voren bewegen.

○ In de situatie waarin de cirkelzaag continu wordt bediend tijdens het één voor één vervangen van de accu met bijgeleverde reserve accu's, heeft de motor de neiging oververhit te raken. Daarom, wanneer de behuizing heet wordt, geeft u de zaag even pauze.

○ Vermijd snijwerkzaamheden in een toestand waarin de bodem loskomt van het te snijden materiaal. Anders kan de motor geblokkeerd raken.

## ONDERHOUD EN INSPECTIE

#### WAARSCHUWING

Zorg ervoor dat de schakelaar uitgeschakeld is en de batterij verwijderd voor onderhoud en inspectie.

### 1. Inspecteren van het zaagblad

Omdat gebruik van een bot zaagblad de prestaties verslechtert en kan leiden tot storingen aan de motor, moet u het zaagblad slijpen of vervangen zodra u merkt dat het versleten is.

## BEODIENING

#### WAARSCHUWING

○ Trek de accu eruit nadat de bewerking is voltooid.

○ Raak nooit de bewegende delen aan.

○ Bevestig niet en zet de vergrendeling uitknop vast. Houd bovendien uw vinger van de aan/uit-schakelaar wanneer u het elektrische gereedschap draagt. Anders kan de schakelaar van het hoofdgedeelte onbedoeld worden ingeschakeld, wat kan leiden tot onverwachte ongelukken.

○ Gebruik geen slijpschijven.

○ Gebruik uitsluitend de bladdiameter opgegeven op het naamplaatje van het product.

○ Mocht het zaagblad tijdens het gebruik stoppen of een abnormaal geluid maken, zet de schakelaar dan onmiddellijk uit.

#### LET OP

○ Om de levensduur te verlengen, is de lithium-ionaccu uitgerust met de beveiligingsfunctie om de uitvoer te stoppen. Daarom, als het gereedschap overbelast is, kan de motor stoppen. Dit is echter niet het probleem, maar het resultaat van de beveiligingsfunctie. Laat in dit geval de schakelaar van het gereedschap los en verhelp de oorzaak van de overbelasting.

○ Zorg ervoor dat u de motor niet vergrendelt. Als de motor is vergrendeld, schakel dan onmiddellijk de stroom uit. Als de motor een tijdje is vergrendeld, kunnen de motor of accu verbranden.

○ Controleer voor gebruik of de vergrendeling uitknop soepel beweegt.

### 1. Controleer of het zaagblad is vastgedraaid

Hoewel het zaagblad bij de assemblage in de fabriek voor onmiddellijk gebruik stevig is aangedraaid, moet u het voor de zekerheid toch nog eens controleren. Een bevestigingsschroef van een zaagblad kan worden vastgedraaid wanneer deze rechtsom wordt gedraaid. Gebruik de meegeleverde inbussleutel deze te controleren. Voor meer details, raadpleeg het punt VOOR INGEBRUIKNAME.

**2. Inspectie van bevestigingsschroeven**

Controleer alle bevestigingsschroeven regelmatig en zorg ervoor dat ze goed aangedraaid zijn. Draai los zittende schroeven onmiddellijk vast. Doet u dit niet, dan kunnen ernstige gevaren het gevolg zijn.

**3. Onderhoud motoreenhed**

De motorwikkeling is een belangrijk onderdeel van het instrument. Voorkom schade en wees voorzichtig om contact met het schoonmaakolie of water te vermijden. Na 50 uur gebruik, reinig de motor door te blazen in de ventilatie-openingen van de motorbehuizing met droge lucht uit een luchtpistool of ander gereedschap (**Afb. 23**). Stof of ophoping van deeltjes in de motor kan resulteren in schade.

**WAARSCHUWING**

Om te voorkomen dat stof wordt ingeademd of dat oogirritatie ontstaat, draagt u een veiligheidsbril en stofmasker wanneer u gebruik maakt van een persluchtspuit of ander gereedschap voor het reinigen van de onderste afscherming, ventilatiegaten of andere onderdelen van het product.

**4. De binnenkant van de beschermkap reinigen**

Controleer en reinig de binnenkant van het zaagdeksel regelmatig om te voorkomen dat er zich zaagsel en ander restmateriaal ophopen in het deksel. Verwijder altijd het zaagblad bij het controleren en reinigen (**Fig. 24**).

**5. Inspectie van aansluitingen (gereedschap en accu)**

Voer een controle uit om er zeker van te zijn dat er geen spaanders en stof zijn opgehoopt op de aansluitingen. Voer zo nu en dan voorafgaand aan, tijdens en na gebruik een controle uit.

**LET OP**

Verwijder alle spaanders of stof dat zich mogelijk heeft opgehoopt op de aansluitingen.

Als u dit niet doet, kan dit leiden tot een storing.

**6. Reinigen van de behuizing**

Wanneer het elektrisch gereedschap vuil is, veegt u het af met een zachte, droge doek of een doek bevochtigd met een zeepsopje. Gebruik geen chemische middelen zoals chloor, of vloeistoffen zoals benzine of verfdunner, want deze kunnen het plastic vervormen of zelfs smelten.

**7. Opslag**

Bewaar het elektrisch gereedschap en de accu op een plaats waar de temperatuur lager is dan 40°C en buiten het bereik van kinderen is.

**OPMERKING**

Opbergen van lithium-ion accu's.

Zorg dat de lithium-ion accu volledig is opgeladen voordat u deze opbergt.

Langdurig opbergen (3 maanden of langer) van een accu die bijna leeg is kan resulteren in slechtere prestaties, een sterke afname van de gebruiksduur van de accu en ook is het mogelijk dat de accu niet meer opgeladen kan worden.

Een sterke afname van de gebruiksduur van de accu kan soms wel weer verholpen worden door de accu herhaaldelijk, van twee- tot vijfmaal, op te laden en te gebruiken.

Als de gebruiksduur van de accu zeer kort blijft nadat deze meerdere malen is opgeladen en gebruikt, is de accu versleten en dient u een nieuwe accu aan te schaffen.

**LET OP**

Bij gebruik en onderhoud van elektrisch gereedschap dienen de in het land waar u zich bevindt geldende veiligheidsregelgeving en veiligheidsstandaarden strikt te worden opgevolgd.

**Belangrijke informatie voor de accu's van HiKOKI snoerloos elektrisch gereedschap**

Gebruik altijd een van onze voorgeschreven originele accu's. Wij kunnen de veiligheid en prestatie van ons snoerloos elektrisch gereedschap niet garanderen bij gebruik van andere dan de voorgeschreven accu's, of als de accu gedemonteerd of gewijzigd is (zoals demontage of vervanging van accucellen of andere inwendige onderdelen).

**GARANTIE**

De garantie op het elektrisch gereedschap van HiKOKI is in overeenstemming met de wettelijke/landspecifieke richtlijnen. Deze garantie dekt geen defecten of schade als gevolg van foutief gebruik, misbruik of normale slijtage. In geval van klachten verzoeken wij u het elektrisch gereedschap samen met het GARANTIECERTIFICAAT dat u achterin deze handleiding aantreft naar een erkend servicecentrum van HiKOKI te sturen.

**Informatie betreffende lawaai en trillingen**

De gemeten waarden zijn verkregen overeenkomstig EN62841 en voldoen aan de eisen van ISO 4871.

Gemeten A-gewogen geluidsniveau: 106 dB (A)

Gemeten A-gewogen geluidsdruk niveau: 95 dB (A)

Onzekerheid K: 3 dB (A).

Draag gehoorbescherming.

Totale trillingswaarden (triax vector som) bepaald overeenkomstig EN62841.

Zagen van spaanplaat:

Trillingsemisiewaarde  $a_{rh} < 2,5 \text{ m/s}^2$

Onzekerheid K = 1,5 m/s<sup>2</sup>

De opgegeven totale trillingswaarde en de opgegeven geluidsemisiewaarde zijn gemeten in overeenstemming met een standaardtestmethode en kunnen worden gebruikt om het ene gereedschap met het andere te vergelijken.

Ze kunnen ook worden gebruikt in een voorlopige beoordeling van de blootstelling.

**WAARSCHUWING**

○ De trillings- en geluidsemisie tijdens het werkelijke gebruik van het elektrische gereedschap kan verschillen van de opgegeven totale waarde afhankelijk van de manieren waarop het gereedschap wordt gebruikt, vooral wat voor soort werkstuk wordt verwerkt; en

○ Neem kennis van de veiligheidsmaatregelen voor de bescherming van de gebruiker die gebaseerd zijn op een schatting van de blootstelling onder feitelijke gebruiksomstandigheden (rekening houdend met alle onderdelen van de gebruikscyclus, zoals de tijd dat het gereedschap is uitgeschakeld en wanneer dit onbelast draait inclusief de triggertijd).

**OPMERKING**

Op grond van het voortdurende research en ontwikkelingsprogramma van HiKOKI kunnen de hierin genoemde technische gegevens zonder voorafgaande kennisgeving worden gewijzigd.

## OPLOSSEN VAN PROBLEMEN

Voer de inspecties in onderstaande tabel uit als het gereedschap niet normaal werkt. Als dit het probleem niet oplost, contact opnemen met uw dealer of het erkende HiKOKI onderhoudscentrum.

### 1. Elektrisch gereedschap

Probleem	Mogelijke oorzaak	Oplossing
Het gereedschap doet het niet	Geen resterend vermogen van de batterij	Laad de batterij op.
	De accu is niet volledig geplaatst.	Duw de accu naar binnen totdat u een klik hoort.
Het gereedschap stopt plotseling	Het gereedschap was overbelast	Ontdoet u zich van het probleem dat de overbelasting veroorzaakt.
	Overbelastingsbeveiliging is in werking.	
	De batterij is oververhit.	Laat de batterij afkoelen.
Kan niet geheld worden	De hellingshendel (voor) en de hellingvleugelmoer (achter) zijn niet losgedraaid.	Probeer te hellen na het losdraaien van de hellingshendel (voor) en de hellingvleugelmoer (achter). Draai de losgedraaide onderdelen weer vast na het maken van de nodige aanpassingen.
Snijdt niet goed	Het zaagblad is versleten of er ontbreken tanden.	Vervang door een nieuw zaagblad.
	De bevestigingsschroef van het zaagblad zit los.	Draai de bevestigingsschroef van het zaagblad stevig vast.
	Het zaagblad is achterstevoren geplaatst.	Plaats het zaagblad in de juiste richting.
De schakelaar kan niet uitgetrokken worden	De vergrendeling uitknop is niet voldoende ingedrukt.	Druk de vergrendeling uitknop helemaal in.
Uitstroming zaagsel is slecht	Zaagsel heeft zich opgehoopt in de zaagkap.	Verwijder het zaagsel in de zaagkap.
De accu kan niet worden geïnstalleerd	Proberen om een andere dan de voor het gereedschap voorgeschreven accu te plaatsen.	Installeer alstublieft een multivolt accu.



## 2. Acculader

Probleem	Mogelijke oorzaak	Oplissing
Het laadindicatielampje voor het opladen knippert snel in een paarse kleur, en het opladen van de batterij start niet.	De batterij is niet volledig geplaatst.	Voeg de batterij stevig in.
	Er zit vreemde materie in de batterijpolen of waar de batterij is bevestigd.	Verwijder de vreemde materie.
Het laadindicatielampje voor het opladen knippert snel in een rode kleur, en het opladen van de batterij start niet.	De batterij is niet volledig geplaatst.	Voeg de batterij stevig in.
	De batterij is oververhit.	Als er niets aan gedaan wordt, zal de batterij automatisch beginnen met opladen als de temperatuur zakt, maar dit kan de levensduur van de batterij verminderen. Het wordt aanbevolen de batterij te laten afkoelen in een goed geventileerde, niet aan direct zonlicht blootgestelde, plaats voordat deze opgeladen wordt.
Gebruikstijd batterij is kort, zelfs wanneer de batterij volledig is opgeladen.	De levensduur van de batterij is uitgeput.	Vervang de batterij door een nieuwe.
De batterij vergt een lange tijd om op te laden.	De temperatuur van de batterij, de lader of de omringende omgeving is extreem laag.	Laad de batterij binnenshuis of in een andere warmere omgeving.
	De ventilatieopeningen zijn geblokkeerd waardoor de interne componenten oververhit raken.	Vermijd het blokkeren van de ventilatieopeningen.
	De koelventilator draait niet.	Neem contact op met een door HiKOKI erkend servicecentrum voor reparatie.
Het USB aan/uit-lampje is uitgeschakeld en het USB-apparaat is gestopt met opladen.	De capaciteit van de batterij is laag geworden.	Vervang de batterij door één met resterende capaciteit.
		Steek de stekker van de oplader in een stopcontact.
USB aan/uit-lampje schakelt niet uit zelfs al is het USB-apparaat klaar met opladen.	Het USB aan/uit-lampje licht groen op om aan te geven dat USB opladen mogelijk is.	Dit duidt niet op een storing.
Het is onduidelijk wat de laadstatus van een USB-apparaat is en of het opladen voltooid is.	Het USB aan/uit-lampje schakelt niet uit zelfs niet wanneer het opladen voltooid is.	Onderzoek het USB-apparaat dat wordt opgeladen om de oplaadstatus te bevestigen.
Het opladen van een USB-apparaat pauzeert halverwege.	De oplader was aangesloten op een stopcontact terwijl het USB-apparaat opgeladen werd met behulp van de batterij als voedingsbron.	Dit duidt niet op een storing. De oplader pauzeert USB opladen voor ongeveer 5 seconden wanneer deze onderscheid maakt tussen de voedingsbronnen.
	Een batterij werd in de oplader geplaatst terwijl het USB-apparaat opgeladen werd met behulp van een stopcontact als voedingsbron.	
Het opladen van het USB-apparaat pauzeert halverwege wanneer de batterij en het USB-apparaat tegelijkertijd opgeladen worden.	De batterij is volledig opgeladen.	Dit duidt niet op een storing. De oplader pauzeert met het opladen van USB voor ongeveer 5 seconden terwijl hij controleert of de batterij het opladen succesvol heeft voltooid.
Het opladen van het USB-apparaat start niet wanneer de batterij en het USB-apparaat tegelijkertijd opgeladen worden.	De resterende batterijcapaciteit is extreem laag.	Dit duidt niet op een storing. Wanneer de batterijcapaciteit een bepaald niveau heeft bereikt, zal het opladen van USB automatisch beginnen.

## ADVERTENCIAS DE SEGURIDAD GENERAL DE LA HERRAMIENTA ELÉCTRICA

### ⚠ ADVERTENCIA

Lea todas las advertencias de seguridad, instrucciones, ilustraciones y especificaciones incluidas con esta herramienta.

Si no se siguen las instrucciones indicadas a continuación podría producirse una descarga eléctrica, un incendio o daños graves.

Guarde todas las advertencias e instrucciones para futura referencia.

El término "herramienta eléctrica" en las advertencias hace referencia a la herramienta eléctrica que funciona con la red de suministro (con cable) o a la herramienta eléctrica que funciona con pilas (sin cable).

### 1) Seguridad del área de trabajo

- a) **Mantenga la zona de trabajo limpia y bien iluminada.**

*Las zonas desordenadas u oscuras pueden provocar accidentes.*

- b) **No utilice las herramientas eléctricas en entornos explosivos como, por ejemplo, en presencia de líquidos inflamables, gases o polvo.**

*Las herramientas eléctricas crean chispas que pueden inflamar el polvo o los gases.*

- c) **Mantenga a los niños y transeúntes alejados cuando utilice una herramienta eléctrica.**

*Las distracciones pueden hacer que pierda el control.*

### 2) Seguridad eléctrica

- a) **Los enchufes de las herramientas eléctricas tienen que ser adecuados a la toma de corriente. No modifique el enchufe. No utilice enchufes adaptadores con herramientas eléctricas conectadas a tierra.**

*Si no se modifican los enchufes y se utilizan tomas de corriente adecuadas se reducirá el riesgo de descarga eléctrica.*

- b) **Evite el contacto corporal con superficies conectadas a tierra como tuberías, radiadores y frigoríficos.**

*Hay mayor riesgo de descarga eléctrica si su cuerpo está en contacto con el suelo.*

- c) **No exponga las herramientas eléctricas a la lluvia o a la humedad.**

*La entrada de agua en una herramienta eléctrica aumentará el riesgo de descarga eléctrica.*

- d) **No utilice el cable incorrectamente. No utilice el cable para transportar, tirar de la herramienta eléctrica o desenchufarla.**

*Mantenga el cable alejado del calor, del aceite, de bordes afilados o piezas móviles.*

*Los cables dañados o enredados aumentan el riesgo de descarga eléctrica.*

- e) **Cuando utilice una herramienta eléctrica al aire libre, utilice un cable prolongador adecuado para utilizarse al aire libre.**

*La utilización de un cable adecuado para usarse al aire libre reduce el riesgo de descarga eléctrica.*

- f) **Si no se puede evitar el uso de una herramienta eléctrica en un lugar húmedo, utilice un suministro protegido mediante un dispositivo de corriente residual (RCD).**

*El uso de un RCD reduce el riesgo de descarga eléctrica.*

### 3) Seguridad personal

- a) **Esté atento, preste atención a lo que hace y utilice el sentido común cuando utilice una herramienta eléctrica.**

*No utilice una herramienta eléctrica cuando esté cansado o esté bajo la influencia de drogas, alcohol o medicación.*

*Una distracción momentánea mientras utiliza herramientas eléctricas puede dar lugar a lesiones personales graves.*

- b) **Utilice un equipo de protección personal. Utilice siempre una protección ocular.**

*El equipo de protección como máscara para el polvo, zapatos de seguridad antideslizantes, casco rígido o protección auditiva utilizado en las situaciones adecuadas reducirá las lesiones personales.*

- c) **Evite un inicio involuntario. Asegúrese de que el interruptor esté en "off" antes de conectar la herramienta a una fuente de alimentación o batería, cogerla o transportarla.**

*El transporte de herramientas eléctricas con el dedo en el interruptor o el encendido de herramientas eléctricas con el interruptor encendido puede provocar accidentes.*

- d) **Retire las llaves de ajuste antes de encender la herramienta eléctrica.**

*Si se deja una llave en una pieza giratoria de la herramienta eléctrica podrían producirse lesiones personales.*

- e) **No se extralimite. Mantenga un equilibrio adecuado en todo momento.**

*Esto permite un mayor control de la herramienta eléctrica en situaciones inesperadas.*

- f) **Vístase adecuadamente. No lleve prendas sueltas o joyas. Mantenga el cabello y la ropa alejados de las partes móviles.**

*La ropa suelta, las joyas y el pelo largo pueden quedar atrapados en las piezas móviles.*

- g) **Si se proporcionan dispositivos para la conexión de extracción de polvo e instalaciones de recogida, asegúrese de que estén conectados y se utilicen adecuadamente.**

*La utilización de un sistema de recogida de polvo puede reducir los riesgos relacionados con el polvo.*

- h) **No deje que la familiaridad adquirida con el uso frecuente de herramientas le permitan caer en la complacencia e ignorar los principios de seguridad de la herramienta.**

*Una acción descuidada puede causar lesiones graves en una fracción de segundo.*

### 4) Utilización y mantenimiento de las herramientas eléctricas

- a) **No fuerce la herramienta eléctrica. Utilice la herramienta eléctrica correcta para su aplicación.**

*La herramienta eléctrica correcta trabajará mejor y de forma más segura si se utiliza a la velocidad para la que fue diseñada.*

- b) **No utilice la herramienta eléctrica si el interruptor no la enciende y apaga.**

*Las herramientas eléctricas que no pueden controlarse con el interruptor son peligrosas y deben repararse.*

- c) **Desconecte el enchufe de la fuente eléctrica y/o retire la batería, si es extraíble, de la herramienta eléctrica antes de hacer ajustes, cambiar accesorios o almacenar herramientas eléctricas.**

*Estas medidas de seguridad preventivas reducen el riesgo de que la herramienta eléctrica se ponga en marcha accidentalmente.*

- d) Guarde las herramientas eléctricas que no se utilicen fuera del alcance de los niños, y no permita que utilicen las herramientas eléctricas personas no familiarizadas con las mismas o con estas instrucciones.

*Las herramientas eléctricas son peligrosas si son utilizadas por usuarios sin formación.*

- e) Realice el mantenimiento de las herramientas eléctricas y accesorios. Compruebe si las piezas móviles están mal alineadas o unidas, si hay alguna pieza rota u otra condición que pudiera afectar al funcionamiento de las herramientas eléctricas. Si la herramienta eléctrica está dañada, llévela a reparar antes de utilizarla.

*Se producen muchos accidentes por no realizar un mantenimiento correcto de las herramientas eléctricas.*

- f) Mantenga las herramientas de corte afiladas y limpias.

*Las herramientas de corte correctamente mantenidas con los bordes de corte afilados son más fáciles de controlar, y existe menor riesgo de que se atasquen.*

- g) Utilice la herramienta eléctrica, los accesorios y las brocas de la herramienta, etc. de acuerdo con estas instrucciones, teniendo en cuenta las condiciones de trabajo y el trabajo que se va a realizar.

*La utilización de la herramienta eléctrica para operaciones diferentes a las previstas podría dar lugar a una situación peligrosa.*

- h) Mantenga los mangos y las superficies de agarre secas, limpias y libres de aceite y grasa. Los mangos y las superficies de agarre resbaladizos no permiten el manejo y el control seguros de la herramienta en situaciones inesperadas.

## 5) Utilización y mantenimiento de las herramientas a batería

- a) Recargue solo con el cargador especificado por el fabricante.

*Un cargador adecuado para un tipo de batería podría crear peligro de incendio si se utiliza con otra batería.*

- b) Utilice herramientas eléctricas solo con baterías designadas específicamente.

*La utilización de otras baterías podría crear peligro de daños e incendio.*

- c) Cuando no se utilice la batería, manténgala alejada de otros objetos metálicos como clips de papel, monedas, llaves, clavos, tornillos u otros objetos metálicos pequeños que puedan crear una conexión entre un terminal y otro.

*Si se cortocircuitan los terminales de la batería, podrían producirse quemaduras o un incendio.*

- d) En condiciones de uso excesivo, la batería podría expulsar líquido; evite todo contacto. Si se produce un contacto accidentalmente, lávese con agua. Si entra líquido en los ojos, solicite atención médica.

*El líquido de la batería podría causar irritación o quemaduras.*

- e) No utilice un paquete de baterías o una herramienta que esté dañada o modificada.

*Las baterías dañadas o modificadas pueden presentar un comportamiento impredecible que provoque un incendio, una explosión o un riesgo de lesiones.*

- f) No exponga el paquete de baterías o la herramienta al fuego o a una temperatura excesiva.

*La exposición al fuego o a una temperatura por encima de 130°C puede causar una explosión.*

- g) Siga todas las instrucciones de carga y no cargue el paquete de baterías o la herramienta fuera del intervalo de temperatura especificado en las instrucciones.

*La carga incorrecta o a temperaturas fuera del intervalo especificado puede dañar la batería y aumentar el riesgo de incendio.*

## 6) Revisión

- a) Solicite a un experto cualificado que revise la herramienta eléctrica y que utilice solo piezas de repuesto idénticas.

*Esto garantizará el mantenimiento de la seguridad de la herramienta eléctrica.*

- b) Nunca repare los paquetes de baterías dañados. El mantenimiento de los paquetes de baterías debe ser llevado a cabo solamente por el fabricante o por proveedores de servicio autorizados.

## PRECAUCIÓN

Mantenga a los niños y a las personas enfermas alejadas. Cuando no se utilicen, las herramientas deben almacenarse fuera del alcance de los niños y de las personas enfermas.

## ADVERTENCIAS DE SEGURIDAD DE LA SIERRA CIRCULAR DE INMERSIÓN A BATERÍA

### Procedimientos de corte

- a)  PELIGRO: Mantenga las manos alejadas de la zona de corte y de la cuchilla. Mantenga la otra mano en el mango auxiliar o la carcasa del motor.

Si sujeta la sierra con las dos manos, evitará cortarse con la cuchilla.

- b) No se coloque debajo de la pieza de trabajo.

El protector no puede protegerle de la cuchilla si se sitúa debajo de la pieza de trabajo.

- c) Ajuste la profundidad de corte al grosor de la pieza de trabajo.

Debajo de la pieza de trabajo solo debe quedar visible menos de un diente completo de la cuchilla.

- d) Nunca sujete la pieza en las manos o sobre una pierna mientras corta. Fije la pieza de trabajo a una plataforma estable.

Es importante que apoye la pieza de trabajo de forma adecuada para evitar que su cuerpo quede expuesto a la sierra, que la cuchilla se quede atascada o que se pierda el control.

- e) Sujete la herramienta eléctrica por las superficies de agarre aisladas cuando realice una operación en la que la herramienta de corte pueda entrar en contacto con cableado oculto.

El contacto con un cable con corriente hará que las partes metálicas expuestas de la herramienta eléctrica puedan transmitir esa corriente y provocar una descarga eléctrica al operador.

- f) Cuando realice un corte al hilo, utilice siempre un tope-guía o una guía de borde recto.

De esta forma mejora la precisión del corte y se reducen las posibilidades de que la cuchilla se atasque.

- g) Utilice siempre cuchillas con orificios de árbol que tengan el tamaño y la forma correctos (rombo frente a círculo).

Las cuchillas que no coincidan con los componentes de montaje de la sierra funcionarán descentradas y provocarán la pérdida de control.

- h) No utilice nunca arandelas o pernos de cuchilla dañados o incorrectos.

Las arandelas y el perno están diseñados específicamente para su cuchilla, con el fin de alcanzar un rendimiento óptimo y la máxima seguridad de funcionamiento.

## Causas de retroceso y advertencias relacionadas

- El retroceso es una reacción repentina de la cuchilla de la sierra cuando se engancha, se atasca o está mal alineada, lo cual provoca que la sierra sin control se eleve, se salga de la pieza de trabajo, y se dirija hacia el operador;
- cuando la cuchilla se engancha o se atasca por el cierre de la vía, la cuchilla queda bloqueada y la reacción del motor hace que la unidad retroceda rápidamente hacia el operador;
- Si la cuchilla se tuerce o pierde la alineación durante el corte, los dientes del borde trasero de la cuchilla pueden clavarse en la superficie superior de la madera, hacer que la cuchilla se salga de la vía de corte y salte en dirección al operador.

El retroceso es el resultado de un uso inadecuado de la sierra o de procedimientos o condiciones de funcionamiento incorrectos, y puede evitarse adoptando las precauciones correctas indicadas a continuación.

- Sujete la sierra con firmeza con ambas manos y coloque los brazos de forma que resistan las fuerzas de retroceso. Coloque el cuerpo a uno de los lados de la cuchilla, pero no en línea con ella.**  
El retroceso puede provocar que la sierra salte hacia atrás, pero el operador puede controlar las fuerzas de retroceso si se adoptan las medidas necesarias.
- Cuando se atasque la cuchilla o se interrumpa el corte por cualquier motivo, libere el interruptor de activación y mantenga la sierra sin moverla en el material hasta que se detenga por completo.**  
**No intente extraer la sierra de la pieza de trabajo ni tire de ella hacia atrás mientras la cuchilla está en movimiento, ya que puede producirse un retroceso.** Investigue y tome las medidas correctivas necesarias para eliminar la causa del atascamiento de la cuchilla.
- Cuando vuelva a poner en marcha la sierra en la pieza de trabajo, centre la cuchilla de la sierra en la vía de forma que los dientes no estén enganchados en el material.**  
Si la cuchilla de la sierra se atasca, puede saltar o retroceder desde la pieza de trabajo al poner la sierra en marcha de nuevo.
- Apoye los paneles de gran tamaño para minimizar el riesgo de que la cuchilla se enganche y se produzca retroceso.**  
Los paneles grandes tienden a combarse por su propio peso. Se deben colocar apoyos bajo ambos lados del panel, cerca de la línea de corte y cerca del borde del panel.
- No utilice cuchillas melladas o dañadas.**  
Las cuchillas no afiladas o mal ajustadas hacen que una vía estrecha provoque una fricción excesiva, que se atasque la cuchilla y que se produzca un retroceso.
- La profundidad de la cuchilla y las palancas de bloqueo del ajuste del bisel deben estar bien fijadas antes de realizar el corte.**  
Si el ajuste de la cuchilla cambia durante el corte, se puede producir un atasco de la cuchilla o un retroceso.
- Adopte medidas de precaución adicionales al utilizar la sierra sobre muros existentes u otros puntos ciegos.**  
La cuchilla que sobresale puede cortar objetos que podrían producir retroceso.

## Función de la cubierta protectora

- Compruebe antes de cada uso si la cubierta protectora cierra correctamente. No utilice la sierra si la cubierta protectora no se mueve libremente y no se cierra de inmediato. No sujete ni retenga nunca la cubierta protectora, ya que esto dejaría la hoja de la sierra desprotegida.** Si la sierra cayera accidentalmente al suelo, la cubierta protectora podría deformarse.  
Asegúrese de que la cubierta protectora se mueve libremente y no toca la hoja de sierra ni otras piezas en todos los ángulos y profundidades de corte.
- Compruebe el estado y el funcionamiento de los resortes de la cubierta protectora. Revise la sierra antes de usarla si la cubierta protectora y los resortes no funcionan correctamente.** Las piezas dañadas, sedimentos pegajosos o la acumulación de virutas provocan que la cubierta protectora funcione a destiempo.
- Al hacer un “corte de inmersión” que no sea en ángulo recto, asegure la placa base de la sierra para evitar el movimiento lateral.** Si se mueve la hoja de la sierra de lado puede atascarse y, por lo tanto, retroceder.
- No coloque la sierra sobre el banco de trabajo o en el suelo sin que la cubierta protectora cubra la hoja de sierra.** Una hoja de sierra descubierta en movimiento, mueve la sierra en dirección contraria al sentido de corte, serrando todo lo que encuentre en su camino. Observe también el tiempo de marcha en inercia de la hoja de la sierra.

## ADVERTENCIAS DE SEGURIDAD ADICIONALES

- ADVERTENCIA:** Es importante apoyar correctamente la pieza que vaya a ser cortada y sujetar firmemente la sierra para impedir perder su control y evitar lesiones graves. La **Fig. 2** muestra la sujeción típica de la sierra.
- Evite cortar en el estado en que la base ha flotado desde el material.  
Cuando la hoja se adhiera, o cuando interrumpa el corte por algún motivo, suelte el gatillo y mantenga la sierra sin moverla en el material, hasta que la hoja se detenga por completo. Nunca intente retirar la hoja de la pieza de trabajo ni tirar de la sierra hacia atrás mientras la hoja está en movimiento, ya que podría producirse el CONTRAGOLPE. Investigue las causas y tome medidas correctivas para eliminar el agarrotamiento de la hoja.
- Sujete los paneles grandes para reducir el riesgo de que la hoja se cale y se produzca el CONTRAGOLPE. Los paneles grandes tienden a pandearse por su propio peso (**Fig. 3-b**). Se deberán colocar soportes debajo del panel, en ambos lados, cerca de la línea de corte y próximo al borde del panel, tal como se observa en la **Fig. 3-a**.  
Para reducir al mínimo el riesgo de que la hoja se cale y se produzca el contragolpe  
Cuando la operación de corte requiere apoyar la sierra sobre la pieza de trabajo, apóyela sobre la parte más grande y corte la pieza más pequeña.
- La hoja podría cortar objetos que podrían producir el CONTRAGOLPE.  
No coloque nunca su mano o dedos detrás de la sierra (**Fig. 4**). Si se produce el contragolpe, la sierra podría saltar hacia atrás sobre su mano, y producir lesiones de gravedad.

5. Coloque la parte más ancha de la base de la sierra sobre la parte de la pieza de trabajo que está firmemente soportada, y no sobre la sección que va a caer al finalizar el corte. Como ejemplos, en la **Fig. 5-a** se observa la manera CORRECTA de cortar el extremo de una tabla, y en la **Fig. 5-b** la manera INCORRECTA. Si la pieza de trabajo es muy corta o pequeña, fíjela.
6. Cuando use la guía, no intente realizar un corte inclinado que permita que el material cortado se deslice entre la hoja de la sierra y la guía. De lo contrario, podría provocar lesiones. (**Fig. 6**)
7. Usar protectores de oídos durante el trabajo.
8. Utilice en la máquina únicamente cuchillas del diámetro especificado.
9. No utilice nunca discos abrasivos.
10. No utilice cuchillas de sierra que estén deformadas o agrietadas.
11. No emplee cuchillas de acero de alta velocidad.
12. No emplee cuchillas de sierra que no cumplan con las características especificadas en estas instrucciones.
13. No detenga las cuchillas de sierra aplicando presión lateral sobre el disco.
14. Mantenga las cuchillas de sierra afiladas en todo momento.
15. Asegúrese de que el mecanismo de retracción del sistema de protección funcione adecuadamente.
16. No utilice nunca la sierra circular de inmersión con la cuchilla de la sierra girada hacia arriba o hacia un lado.
17. Asegúrese de que el material no presente objetos extraños, como clavos.
18. Extraiga la batería antes de llevar a cabo cualquier tarea de ajuste, servicio o mantenimiento.
19. Tenga cuidado con el retroceso del freno. Esta herramienta eléctrica tiene un freno eléctrico que se activa cuando se suelta el interruptor. Como hay cierto retroceso cuando funciona el freno, cerciórese de sujetar firmemente el cuerpo principal.
20. Asegúrese de que el interruptor principal se encuentre en la posición OFF. Si la batería está instalada en la herramienta eléctrica mientras el interruptor de alimentación se encuentra en la posición ON, la herramienta empezará a funcionar inmediatamente, con lo que podría producirse un accidente grave.
21. No utilice nunca una herramienta eléctrica con los tornillos de sujeción o la palanca para ajuste aflojados o con la palanca de bloqueo bajada. Después de realizar ajustes, asegúrese de volver a colocar la palanca de bloqueo y las otras piezas en sus posiciones originales.
22. Antes de iniciar la operación de corte, asegúrese de conocer el material que va a cortar. Si cree que el material que va a cortar puede generar polvos peligrosos o tóxicos, asegúrese de que haya una bolsa de recogida de polvo o un sistema de extracción de polvo adecuado conectada con firmeza a la salida de polvo. Además, utilice una máscara antipolvo adecuada, si dispone de una.
  - Antes de empezar a serrar, asegúrese de que la cuchilla haya alcanzado el número máximo de revoluciones.
  - Si la cuchilla de la sierra se detiene o emite ruidos anormales durante su funcionamiento, coloque el interruptor rápidamente en la posición OFF.
  - Usar la sierra circular de inmersión con la cuchilla de la sierra orientada hacia arriba o hacia los lados es muy peligroso. Debe evitarse en todo momento utilizarla para estas aplicaciones.
  - Al cortar materiales, utilice siempre gafas de protección.
  - Cuando haya terminado un trabajo, extraiga la batería.
23. Use una cuchilla de la sierra con una velocidad visualizada igual o superior a la velocidad de rotación mostrada en la herramienta.
24. Utilice siempre la herramienta y la batería a temperaturas entre -5 °C y 40 °C.
25. Si nota que la unidad está generando temperaturas inusualmente altas, funciona mal o emite ruidos anómalos, deje de usarla inmediatamente y apague el interruptor de alimentación. Solicite una inspección y reparación al distribuidor donde compró la unidad o a un centro de servicio autorizado de HIKOKI. Continuar utilizando el equipo mientras funciona de forma anómala puede causar lesiones.
26. Si la unidad se cae o choca accidentalmente con otro objeto, realice una revisión exhaustiva de la unidad para comprobar si presenta alguna raja, rotura, deformación, etc. Si la unidad presenta alguna raja, rotura o deformación, puede sufrir lesiones.
27. Cuando trabaje en lugares elevados, despeje la zona de personas y preste atención a la área que se encuentra debajo de usted.
28. Cargue siempre la batería a una temperatura de 0°C–40°C. Las temperaturas inferiores a 0°C provocarán un exceso de carga, situación que resulta peligrosa. La batería no puede cargarse a temperaturas superiores a los 40°C. La temperatura de carga idónea es de 20°C–25°C.
29. No utilice el cargador de forma continuada. Una vez completada la carga, cese el uso del cargador durante 15 minutos antes de volver a cargar la batería.
30. No deje que entren sustancias extrañas por el orificio de conexión de la batería recargable.
31. No desmonte nunca la batería recargable ni el cargador.
32. No cortocircuite nunca la batería recargable. Cortocircuitar la batería provocará tensión eléctrica muy elevada y sobrecalentamiento. Derivará en quemaduras o en daños a la batería.
33. No arroje la batería al fuego. Si se quema la batería puede explotar.
34. Lleve la batería al establecimiento de compra original en caso de que la duración de la batería recargable sea reducida al usarse. No tire la batería descargada.
35. No inserte objetos en las ranuras de ventilación del cargador. La inserción de objetos metálicos o inflamables en dichas ranuras puede provocar descargas eléctricas o dañar el cargador.
36. La operación continua de esta unidad podría producir su recalentamiento, así como daños en el motor y el interruptor. Por lo tanto, siempre que la carcasa se caliente, deje descansar la herramienta durante un rato.
37. Asegúrese de que la batería esté firmemente instalada. Si está floja, puede caerse y provocar accidentes.
38. No use el producto si la herramienta o los terminales de la batería (el soporte de la batería) están deformados. Instalar tal batería podría causar un cortocircuito que podría resultar en emisiones de humo o incendios.
39. Mantenga los terminales de la herramienta (soporte de la batería) libres de virutas y polvo.
  - Antes de su uso, asegúrese de que no se han acumulado virutas ni polvo en la zona de los terminales.
  - Durante el uso, intente evitar que las virutas o el polvo de la herramienta caigan sobre la batería.
  - Al suspender el funcionamiento o tras el uso, no deje la herramienta en un área donde pueda estar expuesta a las virutas o al polvo que caen. De hacerlo, podría causar un cortocircuito que podría resultar en emisiones de humo o incendios.

## ADVERTENCIAS RELATIVAS A LA BATERÍA DE LITIO

Para ampliar su duración, la batería de litio está equipada con la función de protección para detener la salida.

En los casos 1 a 3 descritos a continuación, cuando utiliza este producto, incluso si acciona el interruptor, el motor puede detenerse. No es un problema, sino el resultado de la función de protección.

1. Cuando la batería restante se agota, el motor se detiene. En este caso, cárguela inmediatamente.
2. Si la herramienta se sobrecarga, el motor puede detenerse. En este caso, suelte el interruptor de la herramienta y elimine las causas de la sobrecarga. A continuación, puede volver a utilizarla.
3. Si la batería se calienta excesivamente al realizar un trabajo de sobrecarga, la alimentación de la batería podría detenerse. En este caso, deje de utilizar la batería y deje que se enfríe. A continuación, puede volver a utilizarla.

Asimismo, preste atención a las siguientes advertencias y precauciones.

### ADVERTENCIA

Para evitar fugas de la batería, generación de calor, emisión de humo, explosiones e igniciones, preste atención a las siguientes precauciones.

1. Asegúrese de que no entran virutas o polvo en la batería.
  - Durante el trabajo, asegúrese de que no caen virutas o polvo en la batería.
  - Asegúrese de que las virutas o el polvo que caen sobre la herramienta eléctrica durante el trabajo no entran en la batería.
  - No almacene una batería sin utilizar en un lugar expuesto a virutas y polvo.
  - Antes de almacenar una batería, retire las virutas y el polvo que se hayan adherido y no la almacene junto a piezas metálicas (tornillos, clavos, etc.).
2. No perfore la batería con un objeto afilado como un clavo, no la golpee con un martillo, la pise, la tire ni la esponga a fuertes impactos físicos.
3. No utilice una batería que parezca estar dañada o deformada.
4. No utilice la batería para un fin diferente a los especificados.
5. Si la carga de la batería no finaliza ni siquiera cuando ha transcurrido el tiempo de carga especificado, detenga inmediatamente el proceso de carga.
6. No coloque o exponga la batería a temperaturas elevadas o alta presión, como en un microondas, una secadora o en un recipiente de alta presión.
7. Aleje la batería del fuego inmediatamente cuando se detecte una fuga o un olor raro.
8. No la utilice en un lugar donde se generen grandes cantidades de electricidad estática.
9. Si se producen fugas de batería, mal olor, se genera calor, la batería está descolorida o deformada, o presenta algún tipo de funcionamiento anómalo durante su uso, recarga o almacenamiento, retírela inmediatamente del equipo o del cargador de la batería y detenga su utilización.
10. No sumerja la batería ni permita que fluya hacia el interior fluido alguno. La entrada de líquido conductivo, como agua, puede causar daños que resultarán en un incendio o una explosión. Guarde la batería en un lugar fresco y seco, lejos de materiales inflamables y combustibles. Se deben evitar atmósferas de gas corrosivo.

### PRECAUCIÓN

1. Si el líquido de fuga de la batería entra en contacto con los ojos, no se los frote y lávelos bien con agua limpia como, por ejemplo, agua del grifo, y póngase en contacto con un médico inmediatamente. Si no se trata, el líquido podría causar problemas de visión.
2. Si el líquido de fuga entra en contacto con la piel o la ropa, lávela bien con agua limpia como, por ejemplo, agua del grifo, inmediatamente. Podría producir irritación cutánea.
3. Si observa óxido, mal olor, recalentamiento, decoloración, deformación u otras irregularidades al utilizar la batería por primera vez, no la utilice y devuélvala al proveedor o distribuidor.

### ADVERTENCIA

Si una sustancia extraña conductiva accede al terminal de la batería de iones de litio, esta podría sufrir un cortocircuito y provocar un incendio. Cuando guarde la batería de iones de litio, asegúrese de respetar las siguientes reglas.

- No deje restos conductivos, clavos ni cables, como por ejemplo cables de hierro o de cobre, en el estuche de almacenamiento.
- Para evitar que se produzcan cortocircuitos, cargue la batería en la herramienta o fije con firmeza la tapa de la batería hasta que deje de verse el ventilador.

## A PROPÓSITO DEL TRANSPORTE DE LA BATERÍA DE IONES DE LITIO

Al transportar una batería de iones de litio, tenga en cuenta las siguientes precauciones.

### ADVERTENCIA

Notifique a la compañía de transporte que un paquete contiene una batería de iones de litio, informe a la compañía eléctrica de su potencia de salida y siga las instrucciones de la compañía de transporte al preparar su transporte.

- Las baterías de iones de litio que superen una potencia de salida de 100 Wh se considera que son materiales peligrosos en la Clasificación de Transporte y requieren procedimientos de aplicación especiales.
- Para el transporte en el extranjero, deberá cumplir con las leyes internacionales y las normas y regulaciones del país de destino.
- Si el BSL36B18 está instalado en la herramienta eléctrica, la potencia de salida excederá 100 Wh y la unidad se clasificará como Mercancía Peligrosa para la clasificación de carga.

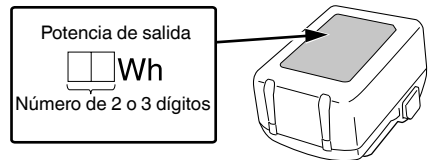

## PRECAUCIONES DE CONEXIÓN DEL DISPOSITIVO USB (UC18YSL3)

Cuando se produce un problema inesperado, los datos en un dispositivo USB conectado a este producto podrían dañarse o perderse. Asegúrese siempre de realizar una copia de seguridad de los datos contenidos en el dispositivo USB antes de su uso con este producto.

Tenga en cuenta que nuestra compañía no acepta ninguna responsabilidad por los datos almacenados en el dispositivo USB que se hayan dañado o perdido, ni por ningún daño que pudiera sufrir un dispositivo conectado.

### ADVERTENCIA

- Antes de usar, compruebe el cable de conexión USB en busca de cualquier defecto o daño.  
Usar un cable USB defectuoso o dañado puede provocar emisiones de humo o incendios.
- Cuando no se está usando el producto, cubra el puerto USB con la cubierta de goma.  
Acumulación de polvo, etc. en el puerto USB puede provocar emisiones de humo o incendios.

### NOTA

- Podría haber una pausa ocasional durante la recarga USB.
- Cuando no se esté cargando un dispositivo USB, retire el dispositivo USB del cargador.  
De lo contrario, podría no solo reducir la vida de la batería de un dispositivo USB, pero también podría ocasionar accidentes imprevistos.
- En función del tipo, algunos dispositivos USB no podrán cargarse.







## NOMBRES DE LAS PIEZAS (Fig. 1 – Fig. 24)

①	Regulador
②	Racor
③	Protección
④	Cristal de protección
⑤	Tornillo de sujeción (cortes diagonales) (trasero)
⑥	Palanca para ajuste (para tope paralelo) (trasera)
⑦	Palanca para ajuste (para tope paralelo) (delantera)
⑧	Botón de corte trasero
⑨	Tornillo de sujeción (cortes diagonales) (delantero)
⑩	Escala (ángulo de corte diagonal)
⑪	Asa secundaria
⑫	Botón de bloqueo
⑬	Tope
⑭	Palanca de bloqueo
⑮	Cabezal de giro
⑯	Base
⑰	Cuchilla de la sierra
⑱	llave macho hexagonal
⑲	Batería
⑳	Placa identificativa
㉑	Selector
㉒	Asa
㉓	Gatillo
㉔	Botón de desactivación del bloqueo
㉕	Motor
㉖	Indicador de corte
㉗	Tope paralelo
㉘	Cierre
㉙	Lámpara indicadora de carga
㉚	Borde de referencia
㉛	Símbolo "Cambio de la cuchilla de la sierra"
㉜	Tornillo de fijación de la cuchilla de la sierra
㉝	Arandela (B)
㉞	Borde de referencia del carril guía "GR"
㉟	Tornillo de ajuste (A)
㊱	Tornillo de ajuste (B)
㊲	Marca
㊳	Muecas guía
㊴	Interruptor del indicador del nivel de batería
㊵	Lámpara indicadora del nivel de la batería
㊶	Saco colector de polvo
㊷	Cubierta de goma
㊸	Puerto USB
㊹	Cable USB
㊺	Pistola de aire







## SÍMBOLOS

### ADVERTENCIA

A continuación se muestran los símbolos usados para la máquina. Asegúrese de comprender su significado antes del uso.

	C3606DPA: Sierra circular de inmersión a batería
	Para reducir el riesgo de lesiones, el usuario deberá leer el manual de instrucciones.
	Utilice siempre una protección ocular.
	Utilice siempre una protección auditiva.
	Solo para países de la Unión Europea No desheche los aparatos eléctricos junto con los residuos domésticos. De conformidad con la Directiva Europea 2012/19/UE sobre residuos de aparatos eléctricos y electrónicos y su aplicación de acuerdo con la legislación nacional, las herramientas eléctricas cuya vida útil haya llegado a su fin se deberán recoger por separado y trasladar a una planta de reciclaje que cumpla con las exigencias ecológicas.
V	Voltaje nominal
$n_0$	Velocidad de no carga
I	Encendido
O	Apagado
	Desconecte la batería
	Acción prohibida

### Batería

	Se enciende; La carga restante de la batería se encuentra por encima del 75%.
	Se enciende; La carga restante de la batería es del 50%-75%.
	Se enciende; La carga restante de la batería es del 25%-50%.
	Se enciende; La carga restante de la batería es menos del 25%.
	Parpadea; La carga restante de la batería está prácticamente agotada. Cargue la batería lo antes posible.
	Parpadea; La salida se suspendió debido a una alta temperatura. Extraiga la batería de la herramienta y deje que se enfríe.

	Parpadea; Salida suspendida debido a un fallo o mal funcionamiento. El problema puede estar relacionado con la batería, póngase en contacto con su distribuidor.
---	---

### NOTA

Para evitar el consumo de energía de la batería provocado por olvidar apagar la luz LED, la luz se apaga automáticamente después de aproximadamente 2 minutos.

## ACCESORIOS ESTÁNDAR

Además de la unidad principal (1 unidad), el paquete contiene los accesorios indicados en la página 315.

Los accesorios estándar están sujetos a cambio sin previo aviso.

## APLICACIÓN

La sierra circular de inmersión a batería es apta para serrar madera, plásticos y otros materiales similares. No es apta para serrar metales, a excepción de hojas finas de aluminio (de un grosor inferior a 2 mm) y madera con laminado de aluminio o paneles compuestos.

## ESPECIFICACIONES

### 1. Herramienta eléctrica

Modelo	C3606DPA		
Voltaje	36 V		
Velocidad de marcha en vacío	2500–5200 min <sup>-1</sup>		
Capacidad	Profundidad de corte	0°	66 mm
		45°	43 mm
Tamaño de la hoja	165 mm (pr.) × 20 mm (al.)		
Ángulo máx. de la cuchilla	-1°–46°		
Batería disponible para esta herramienta*	Batería de voltio múltiple		
Peso**	5,4 kg (BSL36B18)		

\* Las baterías existentes (serie BSL3660/3620/3626, BSL18xx, etc.) no se pueden utilizar con esta herramienta.

Al utilizar el adaptador de CA/CC, el rendimiento de la función de freno varía según la fuente de alimentación.

\*\* De acuerdo al Procedimiento EPTA 01/2014

### NOTA

Debido al programa continuo de investigación y desarrollo de HiKOKI estas especificaciones están sujetas a cambio sin previo aviso.

### Control electrónico

- Inicio suave
- Protección frente a sobrecargas

Esta función de protección corta el suministro de alimentación al motor en el caso de sobrecarga del motor o de una reducción clara en la velocidad de rotación durante el funcionamiento.

Cuando la función de protección de sobrecarga se ha activado, el motor podría detenerse.

En este caso, suelte el interruptor de la herramienta y elimine las causas de la sobrecarga.

A continuación, puede volver a utilizarla.



- Protección frente a sobrecalentamiento  
Esta función de protección corta el suministro de alimentación al motor y detiene la herramienta eléctrica en caso de sobrecalentamiento del motor durante el funcionamiento.  
Cuando la función de protección de sobrecalentamiento se ha activado, el motor podría detenerse.  
En este caso, suelte el interruptor de la herramienta y enfríela durante unos minutos.  
A continuación, puede volver a utilizarla.
- Función del freno  
El freno se activa cuando el interruptor de activación está apagado.  
El rendimiento de la función de freno varía según la fuente de alimentación.

## 2. Batería

Modelo	BSL36B18
Tensión	36 V / 18 V (Cambio Automático*)
Capacidad de la batería	4,0 Ah / 8,0 Ah (Cambio Automático*)
Productos inalámbricos disponibles**	Serie de voltio múltiple, producto de 18 V
Cargador disponible	Cargador deslizante para baterías de iones de litio

\* La misma herramienta cambiará automáticamente.

\*\* Consulte nuestro catálogo general para más detalles.

## CARGA

Antes de utilizar la herramienta eléctrica, cargue la batería de la siguiente manera.

1. **Enchufe el cable de alimentación del cargador a una toma de corriente de CA.**  
Al conectar el enchufe del cargador a una toma de corriente, el testigo indicador de carga parpadeará en rojo (a intervalos de 1 segundo).
2. **Inserte la batería en el cargador**  
Inserte la batería con firmeza en el cargador como se muestra en la **Fig. 8** (en la página 4).
3. **Carga**  
Cuando inserte una batería en el cargador, el testigo indicador de carga parpadeará en azul.  
Cuando la batería esté totalmente cargada, el testigo indicador de carga se iluminará en verde. (consulte la **tabla 1**)

- (1) Indicación del testigo indicador de carga  
Las indicaciones del testigo indicador de carga serán las mostradas en la **tabla 1**, según el estado del cargador o de la batería recargable.

Tabla 1

Indicaciones del testigo indicador de carga				
Testigo indicador de carga (ROJO/ AZUL/ VERDE/ PÚRPURA)	Antes de la carga	Parpadea (ROJO)	Se enciende durante 0,5 segundos. No se enciende durante 0,5 segundos (apagada durante 0,5 segundos). ■ ■ ■ ■ ■ ■ ■ ■ ■ ■ ■ ■ ■ ■ ■ ■	Conectada a la fuente de alimentación
	Durante la carga	Parpadea (AZUL)	Se enciende durante 0,5 segundos. No se enciende durante 1 segundo. (apagado durante 1 segundo) ■ ■ ■ ■ ■ ■ ■ ■ ■ ■ ■ ■ ■ ■ ■ ■	Capacidad de la batería a menos del 50%
		Parpadea (AZUL)	Se enciende durante 1 segundo. No se enciende durante 0,5 segundos (apagada durante 0,5 segundos). ■ ■ ■ ■ ■ ■ ■ ■ ■ ■ ■ ■ ■ ■ ■ ■	Capacidad de la batería a menos del 80%
		Se enciende (AZUL)	Se enciende de forma continua ■ ■ ■ ■ ■ ■ ■ ■ ■ ■ ■ ■ ■ ■ ■ ■	Capacidad de la batería a más del 80%
	Carga completada	Se enciende (VERDE)	Se enciende de forma continua ■ ■ ■ ■ ■ ■ ■ ■ ■ ■ ■ ■ ■ ■ ■ ■ (Sonido continuo de la señal acústica: alrededor de 6 segundos)	
	Espera por sobrecalentamiento	Parpadea (ROJO)	Se enciende durante 0,3 segundos. No se enciende durante 0,3 segundos (apagada durante 0,3 segundos). ■ ■ ■ ■ ■ ■ ■ ■ ■ ■ ■ ■ ■ ■ ■ ■	Batería recalentada. No puede cargarse (la carga comenzará cuando la batería se enfríe).
	Carga imposible	Destellos (PÚRPURA)	Se enciende durante 0,1 segundos. No se enciende durante 0,1 segundos (apagada durante 0,1 segundos). ■ ■ ■ ■ ■ ■ ■ ■ ■ ■ ■ ■ ■ ■ ■ ■ (Señal acústica intermitente: alrededor de 2 segundos)	Fallo de funcionamiento de la batería o del cargador

- (2) Acerca de las temperaturas y el tiempo de carga de la batería recargable  
Las temperaturas y el tiempo de carga se ajustarán a los valores expuestos en la **tabla 2**.

Tabla 2

Cargador		UC18YSL3					
Batería	Tipo de batería	Li-ion					
	Temperatura a la que podrá cargarse la batería	0°C – 50°C					
	Tensión de carga	V	14,4		18		
	Tiempo de carga, aprox. (a 20°C)	min	Serie BSL14xx		Serie BSL18xx		Serie voltio múltiple
			(4 células)	(8 células)	(5 células)	(10 células)	(10 células)
		BSL1415S : 15 BSL1415 : 15 BSL1415X : 15 BSL1420 : 20 BSL1425 : 25 BSL1430C : 30	BSL1430 : 20 BSL1440 : 26 BSL1450 : 32 BSL1460 : 38	BSL1815S : 15 BSL1815 : 15 BSL1815X : 15 BSL1820 : 20 BSL1820M : 20 BSL1825 : 25 BSL1830C : 30 BSL1840M : 40 BSL1850C : 32	BSL1830 : 20 BSL1840 : 26 BSL1850 : 32 BSL1850MA : 32 BSL1860 : 38	BSL36A18 : 32 BSL36B18 : 52	
USB	Tensión de carga	V	5				
	Corriente de carga	A	2				

**NOTA**

El tiempo de carga puede variar según la temperatura ambiente y la tensión de la fuente de alimentación.

**4. Desconecte el cable de alimentación del cargador de la toma de corriente.****5. Sostenga el cargador con firmeza y saque la batería.****NOTA**

Asegúrese de extraer la batería del cargador después de usarlo y, a continuación, guárdelo.

**Sobre la descarga eléctrica en caso de baterías nuevas, etc.**

Ya que la sustancia química interna de las baterías nuevas y las baterías que no se han utilizado durante mucho tiempo no está activada, la descarga eléctrica puede ser inferior cuando se utilicen por primera y segunda vez. Este fenómeno es temporal, y el tiempo normal requerido para la recarga se restablecerá recargando las baterías 2–3 veces.

**Cómo hacer que las baterías duren más.**

- Recargue las baterías antes de que se gasten completamente.  
Cuando sienta que la energía de la herramienta se debilita, detenga inmediatamente la herramienta y recargue su batería. Si continúa utilizando la herramienta y gasta la corriente eléctrica, la batería podría resultar dañada y su vida útil se acortará.
- Evite realizar la recarga a altas temperaturas.  
Una batería recargable se calentará inmediatamente después de su uso. Si tal batería se recarga inmediatamente después de su uso, su sustancia química interna se deteriorará, y la vida útil de la batería se acortará. Deje la batería y recárguela después de que se haya enfriado un rato.

**PRECAUCIÓN**

- Si la batería se carga cuando está caliente porque ha permanecido durante un periodo de tiempo prolongado en un lugar expuesto a la luz directa del sol o porque la batería acaba de utilizarse, el testigo indicador de carga se enciende durante 0,3 segundos, no se enciende durante 0,3 segundos (apagada durante 0,3 segundos). En ese caso, deje primero que se enfríe la batería y, a continuación, inicie la carga.
- Cuando el testigo indicador de carga parpadea (en intervalos de 0,2 segundos), compruebe y extraiga los objetos extraños del conector del cargador de la batería. Si no hay objetos extraños, es probable que la batería o el cargador funcionen incorrectamente. Llévelo a su Centro de servicio técnico autorizado.

**MONTAJE Y FUNCIONAMIENTO**

Acción	Figura	Página
Extracción e inserción de la batería	7	4
Carga	8	4
Indicador de batería restante	19	6
Carga de un dispositivo USB desde una toma eléctrica	20-a	6
Carga de un dispositivo USB y una batería desde una toma eléctrica	20-b	6
Cómo recargar el dispositivo USB	21	6
Cuando la carga de dispositivos USB se ha completado	22	6
Selección de los accesorios	—	316

## ANTES DE LA OPERACIÓN

### ADVERTENCIA

Para evitar un accidente grave, asegúrese de que el interruptor esté en la posición OFF y extraiga la batería.

#### 1. Compruebe el entorno del área de trabajo

Compruebe el área de trabajo para asegurarse de que está libre de residuos y de suciedad.

Solicite al personal innecesario que abandone la zona. Asegúrese de que la iluminación y la ventilación sean adecuadas.

#### 2. Cambio de las cuchillas de la sierra

### ADVERTENCIA

Si el tornillo de fijación de la cuchilla de la sierra se utiliza con otras herramientas que no sean la llave macho hexagonal suministrada, podría apretarse excesiva o insuficientemente, provocando lesiones.

- (1) Elimine completamente cualquier serrín que se haya acumulado en el husillo, el tornillo y las arandelas.
- (2) Pulse el botón de bloqueo y mueva la herramienta.
- (3) Mueva de tal forma que el borde de referencia apunte al símbolo "Cambio de la cuchilla de la sierra". (Fig. 9-a)
- (4) Suelte de nuevo el botón de bloqueo.
- (5) Gire la palanca de bloqueo en sentido horario hasta el tope. (Fig. 9-b)
- (6) Empuje el botón de desactivación del bloqueo hacia delante y baje ligeramente la sección del motor. Suelte de nuevo el botón de desactivación del bloqueo.
- (7) Presione la sección del motor hacia abajo hasta que se bloquee en su lugar en el tope.
- (8) Gire lentamente el eje de la sierra con la llave macho hexagonal en el tornillo de fijación de la cuchilla de la sierra hasta que el bloqueo se enganche.
- (9) Desatornille el tornillo de fijación de la cuchilla de la sierra en sentido horario y retire la arandela (B). Retire la cuchilla de la sierra. (Fig. 10)

### PRECAUCIÓN

Asegúrese de que la arandela (A) (la arandela dentro de la cuchilla de la sierra) esté insertada correctamente: La arandela (A) tiene 2 lados, diámetro 20 mm y 5/8" (16 mm). Asegure un ajuste preciso del orificio de montaje de la cuchilla de la sierra en la arandela (A). Si las cuchillas de la sierra se instalan incorrectamente no se desplazarán con suavidad y pueden provocar la pérdida de control.

- (10) Coloque una cuchilla de la sierra nueva y asegúrese de que la dirección de rotación sea correcta. La dirección de rotación se indica mediante flechas en la cuchilla de la sierra y en la protección. Las zonas de contacto entre la arandela (A), la cuchilla de la sierra, la arandela (B) y el tornillo de fijación de la cuchilla de la sierra deben estar limpias.
- (11) Coloque la arandela (B). Asegúrese de que la arandela (B) se introduce en la dirección correcta.
- (12) Apriete el tornillo de fijación de la cuchilla de la sierra con un llave macho hexagonal (máx. 5 Nm).

### PRECAUCIÓN

- Utilice únicamente cuchillas de la sierra afiladas y sin daños. No utilice cuchillas de la sierra que estén agrietadas o si su forma ha cambiado.
- No utilice cuchillas de la sierra de acero rápido de alta aleación (HSS).
- No utilice cuchillas de la sierra que no cumplan con los valores especificados. Utilice únicamente cuchillas de la sierra con un diámetro conforme a las marcas de la sierra.
- La cuchilla de la sierra debe ser apta para la velocidad sin carga.
- Use una cuchilla de la sierra apta para el material que va a serrar.

- Utilice únicamente cuchillas de la sierra originales HiKOKI. Las cuchillas de la sierra diseñadas para cortar madera o materiales similares deben cumplir la norma EN 847-1.

- (13) Gire la palanca de bloqueo en sentido antihorario hasta el tope mientras sujeta el mango con una mano. La sección del motor oscila hacia arriba.

### PRECAUCIÓN

No toque nunca la cuchilla de la sierra inmediatamente después de su uso. El metal está caliente y puede quemar fácilmente la piel.

#### 3. Compruebe si el freno funciona correctamente

Esta herramienta eléctrica tiene un freno eléctrico que se activa cuando se suelta el interruptor. Antes de utilizar la herramienta eléctrica, asegúrese de que el freno eléctrico funciona correctamente. Si no funciona correctamente, lleve la herramienta a un CENTRO DE SERVICIO AUTORIZADO HiKOKI.

## AJUSTE DE LA SIERRA ANTES DEL USO

### ADVERTENCIA

Para evitar accidentes graves, asegúrese de que el interruptor esté en la posición OFF y extraiga la batería.

#### 1. Ajuste de la profundidad de corte

Se recomienda ajustar la profundidad de corte de forma que no más de la mitad de cada diente de la cuchilla de la sierra sobresalga por debajo de la pieza de trabajo. (Fig. 11-a)

<Ajuste en mm>

Pulse el botón de bloqueo y mueva la herramienta. Consulte la profundidad de corte establecida en el borde de referencia.

(Cuando utilice el carril guía "GR", consulte en el borde de referencia "GR").

Suelte de nuevo el botón de bloqueo. (Fig. 11-b)

<Ajuste preciso (para un ajuste de profundidad de corte extremadamente preciso)>

La profundidad de corte puede ajustarse con gran precisión girando el regulador.

Determine la profundidad exacta del corte midiendo el saliente de la cuchilla de la sierra o compruebe el resultado con un corte de prueba.

#### 2. Inclinación de la cuchilla de la sierra para cortes en diagonal (Fig. 12)

Para el ajuste, afloje ambos tornillos de sujeción. Incline la sección del motor contra la base. Lea el ángulo que se ha ajustado desde la escala. Vuelva a apretar los dos tornillos de sujeción.

Para un ángulo de corte en diagonal menor de 0° o mayor de 45° (corte trasero):

Pulse el botón de corte trasero y luego inclínelo.

(La función de corte trasero se desactiva automáticamente en el próximo ajuste).

Cuando corte en ángulo, ajuste la posición del protector de cristal para que no golpee la pieza de trabajo que está siendo cortada.

### ADVERTENCIA

Si el tornillo de bloqueo está suelto, podría causar lesiones. Apriételo firmemente después del ajuste.

#### 3. Corrección del ángulo de la cuchilla de la sierra

El ángulo de la cuchilla de la sierra se ha ajustado en la fábrica. (Fig. 13)

Si es necesario, el ángulo de la cuchilla de la sierra se puede ajustar en 0° y en 45°. Gire el tornillo de ajuste (B) (para 0°) o el tornillo de ajuste (A) (para 45°).

## 4. Corte con un tope paralelo (se vende por separado) (Fig. 14)

Para cortes paralelos a un borde recto. El tope paralelo se puede insertar desde cualquiera de los lados en el soporte suministrado. La anchura de corte puede leerse en la marca. Fije usando ambas palancas para ajuste. La mejor manera para averiguar la anchura de corte exacta es hacer un corte de prueba.

## 5. Corte con un carril guía (se vende por separado) (Fig. 15)

Para bordes de corte con precisión milimétrica, en línea recta y sin astillado. El revestimiento antideslizante proporciona una superficie segura y protege la pieza de trabajo contra arañazos. Consulte la sección Accesorios. El cabezal de giro se utiliza para realizar un ajuste sin holguras.

Existen dos muescas guía para colocar las máquinas en carriles de guía de distintos fabricantes.

## 6. Ajuste del racor de aspiración/salida de aserrín

El racor se puede girar hasta la posición deseada para aspirar o expulsar la virutas. Para ello, inserte el racor hasta el tope, gírelo y vuélvalo a extraer. Así, el racor se puede bloquear contra torsión en 7 niveles.

<Aspiración de virutas de sierra>

Para aspirar las virutas de sierra, conecte un dispositivo de aspiración adecuado con una manguera de aspiración en el racor.

<Saco colector de polvo>

Retire el racor (desplace el racor hasta el tope. Gírelo hasta que quede mirando hacia arriba. Extraiga y deje a un lado).

Coloque el saco colector de polvo. (Fig. 16)

## 7. Ajuste del cristal de protección

Desplace el cristal de protección: posición superior para cortes en diagonal, posición media para cortes de 0°, posición inferior en caso de uso de un carril guía.

## 1. Compruebe si la cuchilla de la sierra está apretada

Aunque la cuchilla de la sierra está apretada de forma segura para su uso inmediato cuando se ensambla en la fábrica, asegúrese de volver a comprobarla para mayor precaución. El tornillo de fijación de la cuchilla de la sierra se aprieta cuando se gira en sentido horario.

Utilice la llave macho hexagonal suministrada para comprobarlo. Para obtener más detalles, consulte ANTES DE LA OPERACIÓN.

## 2. Conexión y desconexión

Cuando el botón de desactivación del bloqueo se presiona hacia delante, la sección del motor se puede mover hacia abajo. La cuchilla de la sierra sobresale de la protección.

<Conexión>

Pulse el botón de desactivación del bloqueo hacia delante, manténgalo pulsado y accione el gatillo.

<Desconexión>

Suelte el gatillo.

## 3. Preselección del número de revoluciones

Seleccione la velocidad en el selector. Para consultar el número de revoluciones recomendado, véase la Fig. 18.

## 4. Indicaciones de funcionamiento

### ADVERTENCIA

○ No conecte ni desconecte la máquina mientras la cuchilla de la sierra está en contacto con la pieza de trabajo.

○ Deje que la cuchilla de la sierra alcance el número máximo de revoluciones antes de realizar el corte.

○ Mientras esté serrando, no retire la herramienta del material con la cuchilla de la sierra en movimiento.

Deje primero que la cuchilla de la sierra se detenga por completo.

○ En caso de que se bloquee la cuchilla de la sierra, desconecte la máquina de inmediato.

○ No baje la máquina hasta que la cuchilla de la sierra se haya detenido.

<Cortes de inmersión>

La sección del motor está en la posición superior; la cuchilla de la sierra no sobresale de la base. Sostenga la máquina firmemente con ambas manos y colóquela con la base sobre la pieza de trabajo. Encienda la máquina. Baje lentamente la sección del motor hasta la profundidad de corte definida y luego avance lentamente en la dirección de corte.

<Serrado siguiendo un trazado recto>

En estos casos utilice el indicador de corte. El borde izquierdo (marcado en rojo) indica la dirección del corte con la cuchilla de la sierra vertical. El borde derecho indica la dirección del corte para un ángulo de la cuchilla de la sierra de 45°. (Fig. 17)

<Serrado a lo largo de un carril guía fijado en la pieza de trabajo>

Para obtener un canto de corte exacto, puede colocar un carril guía sobre la pieza de trabajo y guiar la sierra circular manual con la base a lo largo de este carril guía.

### PRECAUCIÓN

○ Para evitar un calentamiento anómalo de la punta de la cuchilla o daños en la cuchilla de la sierra, no fuerza ni aplique una fuerza excesiva a la cuchilla de la sierra durante el corte. Deje que la cuchilla se mueva suavemente hacia delante.

○ En una situación en la que la sierra circular funciona continuamente mientras se sustituye la batería con las baterías de repuesto preparadas una después de otra, el motor tiende a sobrecalentarse. Por lo tanto, cuando la carcasa esté caliente, deje de usar la sierra durante un rato.

○ Evite la operación de corte en un estado donde el fondo de la base esté a flote del material que está cortando. De lo contrario, el motor puede bloquearse.

## MANEJO

### ADVERTENCIA

- Extraiga la batería después de completar la operación.
- Nunca toque las piezas móviles.
- No fije ni asegure el botón de desactivación del bloqueo. Además, mantenga los dedos fuera del gatillo cuando la herramienta eléctrica esté siendo transportada. De lo contrario, el interruptor del cuerpo principal se puede encender de forma accidental, resultando en accidentes inesperados.
- No utilice discos de amolar.
- Use solamente el diámetro de cuchilla especificado en la placa identificativa del producto.
- Si la cuchilla de la sierra se detiene o emite ruidos anómalos durante el funcionamiento, apague el interruptor inmediatamente.

### PRECAUCIÓN

- Para prolongar la vida útil, la batería de ion de litio está equipada con una función de protección para detener la salida. Por lo tanto, si la herramienta se sobrecarga, el motor podría detenerse. Sin embargo, esto no es indicativo de un problema sino el resultado de la función de protección. En este caso, suelte el interruptor de la herramienta y elimine las causas de la sobrecarga.
- Tenga cuidado de no bloquear el motor. Si el motor está bloqueado, apague inmediatamente la alimentación. Si el motor permanece bloqueado durante un tiempo, el motor o la batería pueden quemarse.
- Antes del uso, compruebe si el botón de desactivación del bloqueo se mueve suavemente.

## MANTENIMIENTO E INSPECCIÓN

### ADVERTENCIA

Asegúrese de apagar el interruptor y extraer la batería antes de realizar tareas de mantenimiento e inspección.

#### 1. Inspección de la cuchilla de la sierra

Debido a que el uso de una cuchilla de sierra roma hace que disminuya la eficiencia y puedan producirse fallos de funcionamiento del motor, afile o cambie la cuchilla de la sierra en cuanto se perciba abrasión.

#### 2. Inspección de los tornillos de montaje

Inspeccione con regularidad todos los tornillos de montaje y asegúrese de que estén bien apretados. Si hay algún tornillo suelto, apriételo inmediatamente. No hacerlo podría provocar riesgos graves.

#### 3. Mantenimiento de la unidad de motor

El bobinado del motor es una parte importante de esta herramienta. Evite daños y el contacto con aceite o agua de limpieza.

Después de 50 horas de uso, limpie el motor usando una pistola de aire u otra herramienta para soplar en los orificios de ventilación de la carcasa del motor con aire seco (Fig. 23).

El polvo o la acumulación de partículas en el motor pueden causar daños.

### ADVERTENCIA

Para evitar la inhalación de polvo o la irritación en los ojos, utilice gafas de seguridad de protección y una máscara contra el polvo cuando utilice una pistola de aire u otra herramienta para limpiar la protección inferior, los orificios de ventilación u otras piezas del producto.

#### 4. Limpieza del interior de la protección

Verifique y limpie regularmente para asegurarse de que no se acumulan serrín y otros residuos dentro de la cubierta de la sierra. Retire siempre la hoja de la sierra al verificar y limpiar (Fig. 24).

#### 5. Inspección de los terminales (herramienta y batería)

Compruebe para asegurarse de que no se han acumulado virutas ni polvo en los terminales.

En ocasiones verifique antes, durante y después de la operación.

### PRECAUCIÓN

Retire las virutas o el polvo que pudiera haberse acumulado en los terminales.

De lo contrario puede producirse un fallo en el funcionamiento.

#### 6. Limpieza del exterior

Cuando la herramienta esté sucia, límpiela con un trapo seco y suave o con un paño humedecido en agua jabonosa. No utilice disolventes clóricos, gasolina o disolventes para pinturas ya que estos deforman los materiales plásticos.

#### 7. Almacenamiento

Guarde la herramienta y la batería en un lugar en el que la temperatura sea inferior a 40°C y fuera del alcance de los niños.

### NOTA

Almacenamiento de baterías de iones de litio.

Compruebe que las baterías de iones de litio se hayan cargado completamente antes de almacenarlas.

Un almacenamiento prolongado de las baterías (3 meses o más) con poca carga podría deteriorar su funcionamiento, reduciendo en gran medida el tiempo de uso de la batería o haciendo que las baterías no puedan mantener una carga.

No obstante, la reducción en gran medida del tiempo de uso de la batería puede recuperarse si se carga y utiliza de dos a cinco veces.

Si el tiempo de uso de la batería es extremadamente corto a pesar de haber cargado y utilizado la batería varias veces, deberá considerarla agotada y comprar una nueva.

### PRECAUCIÓN

En el manejo y el mantenimiento de las herramientas eléctricas, se deberán observar las normas y reglamentos vigentes en cada país.

#### Aviso importante sobre las baterías de las herramientas eléctricas a batería de HiKOKI

Utilice siempre una de nuestras baterías genuinas. No podemos garantizar la seguridad y el funcionamiento de nuestra herramienta eléctrica a batería cuando se utiliza con baterías diferentes a las indicadas por nosotros, o cuando la batería se desmonta y modifica (como cuando se desmontan y sustituyen celdas u otras piezas internas).

### GARANTÍA

Las herramientas eléctricas de HiKOKI incluyen una garantía conforme al reglamento específico legal/nacional. Esta garantía no cubre los defectos o daños debidos al uso incorrecto, el uso excesivo ni tampoco los provocados por el desgaste normal. En caso de reclamación, envíe la herramienta eléctrica, sin desmontar y con el CERTIFICADO DE GARANTÍA que aparece al final de estas instrucciones de uso, al Centro de servicio autorizado de HiKOKI.

## Información sobre el ruido propagado por el aire y la vibración

Los valores medidos se determinaron de acuerdo con la norma EN62841 y se declaran de conformidad con la norma ISO 4871.

Nivel de potencia acústica ponderada A: 106 dB (A)

Nivel de presión acústica ponderada A: 95 dB (A)

Incertidumbre K : 3 dB (A)

Utilice protecciones auditivas.

Valores totales de la vibración (suma de vectores triax.) determinados de acuerdo con la norma EN62841.

Corte de aglomerado:

Valor de emisión de vibración  $a_h < 2,5 \text{ m/s}^2$

Incertidumbre K = 1,5 m/s<sup>2</sup>

---

El valor total declarado de las vibraciones y el valor declarado de las emisiones de ruido han sido medidos de acuerdo con un método de prueba estándar y pueden utilizarse para comparar una herramienta con otra.

También podrían utilizarse en una evaluación preliminar de la exposición.

### ADVERTENCIA

- La vibración y la emisión de ruido durante el uso real de la herramienta eléctrica pueden diferir del valor total declarado en función de las formas de uso de la herramienta, especialmente del tipo de pieza de trabajo procesada; y
- Identifique las medidas de seguridad para proteger al operador basadas en una estimación de exposición en condiciones reales de uso (teniendo en cuenta todas las partes del ciclo de funcionamiento, como tiempos durante los que la herramienta está apagada y durante los que funciona lentamente, además del tiempo de activación).

---

### NOTA

Debido al programa continuo de investigación y desarrollo de HIKOKI, estas especificaciones están sujetas a cambio sin previo aviso.

---

## SOLUCIÓN DE PROBLEMAS

Siga las instrucciones que se indican en la siguiente tabla si la herramienta no funciona normalmente. Si esto no soluciona el problema, consulte a su distribuidor o al centro de servicio autorizado de HiKOKI.

### 1. Herramienta eléctrica

Síntoma	Posible causa	Solución
La herramienta no funciona	No hay carga restante en la batería	Cargue la batería.
	La batería no está completamente instalada.	Empuje la batería hasta que oiga un clic.
La herramienta se ha detenido repentinamente	La herramienta se ha sobrecargado	Deshágase del problema que causa la sobrecarga.
	La protección contra sobrecargas está en funcionamiento.	
	La batería se calienta excesivamente.	Deje que la batería se enfríe.
No se puede inclinar	La palanca de inclinación (frontal) y la tuerca de mariposa de inclinación (trasera) no están aflojadas.	Intente inclinar después de aflojar la palanca de inclinación (frontal) y la tuerca de mariposa de inclinación (trasera). Apriete las piezas aflojadas después de hacer los ajustes necesarios.
No corta bien	La hoja de sierra está desgastada o le faltan dientes.	Reemplácela con una nueva hoja de sierra.
	El tornillo de fijación de la cuchilla de la sierra está suelto.	Apriete firmemente el tornillo de fijación de la cuchilla de la sierra.
	La hoja de sierra está instalada hacia atrás.	Instale la hoja de sierra en la dirección correcta.
No se puede tirar del interruptor	El botón de desactivación del bloqueo no se ha presionado lo suficiente.	Pulse el botón de desactivación del bloqueo hasta el fondo.
La descarga de serrín es deficiente	El serrín se ha acumulado en la cubierta de la sierra.	Retire el serrín acumulado dentro de la cubierta de la sierra.
No se puede instalar la batería	Intentar instalar otra batería que no sea la especificada para la herramienta.	Instale una batería de tipo voltio múltiple.

# Español

## 2. Cargador

Síntoma	Posible causa	Solución
El testigo indicador de carga está parpadeando en púrpura rápidamente y la carga de la batería no comienza.	La batería no está insertada completamente.	Inserte la batería firmemente.
	Hay materias extrañas en el terminal de la batería o en el lugar en el que la batería está colocada.	Quite la materia extraña.
El testigo indicador de carga parpadea en rojo y la carga de la batería no comienza.	La batería no está insertada completamente.	Inserte la batería firmemente.
	La batería se calienta excesivamente.	Si la deja sola la batería comenzará a cargar automáticamente si su temperatura disminuye, pero esto puede acortar la duración de la batería. Es recomendable que la batería se enfríe en un lugar bien ventilado lejos de la luz directa del sol antes de cargarla.
El tiempo de uso de la batería es corto aún cuando está completamente cargada.	La vida de la batería se ha agotado.	Cambie la batería por una nueva.
La batería tarda mucho tiempo en cargarse.	La temperatura de la batería, el cargador, o el entorno es extremadamente baja.	Cargue la batería en interiores o en otro ambiente más cálido.
	Las aberturas de ventilación del cargador están obstruidas, lo que provoca que sus componentes internos se calienten excesivamente.	Evite bloquear las aberturas de ventilación.
	El ventilador de enfriamiento no está en marcha.	Póngase en contacto con un centro de servicio autorizado de HiKOKI para llevar a cabo las reparaciones.
La lámpara de alimentación USB ha sido apagada y el dispositivo USB ha dejado de cargarse.	La capacidad de la batería se ha vuelto baja.	Cambie la batería por una que tenga capacidad restante.
		Enchufe la clavija del cargador a una toma de corriente eléctrica.
La lámpara de alimentación USB no se apaga incluso después de que ha finalizado la carga del dispositivo USB.	La lámpara de alimentación USB se enciende en verde para indicar que es posible la carga mediante USB.	Esto no es un mal funcionamiento.
No está claro cuál es el estado de carga del dispositivo USB, o si su carga se ha completado.	La lámpara de alimentación USB no se apaga incluso cuando la carga ha finalizado.	Examine el dispositivo USB que se está cargando para confirmar su estado de carga.
La carga de un dispositivo USB se detiene a mitad de proceso.	El cargador estaba conectado a una toma de corriente mientras el dispositivo USB se estaba cargando utilizando la batería como fuente de alimentación.	Esto no es un mal funcionamiento. El cargador hace una pausa en la carga USB durante unos 5 segundos cuando está diferenciando entre las fuentes de alimentación.
	Una batería estaba introducida en el cargador mientras el dispositivo USB se estaba cargando utilizando un enchufe de red como fuente de alimentación.	
La carga del dispositivo USB se detiene en un punto intermedio cuando la batería y el dispositivo USB se están cargando al mismo tiempo.	La batería se ha cargado completamente.	Esto no es un mal funcionamiento. El cargador hace una pausa en la carga USB durante unos 5 segundos mientras comprueba si la batería ha completado con éxito la carga.
La carga del dispositivo USB no se inicia cuando la batería y el dispositivo USB se están cargando al mismo tiempo.	La capacidad restante de la batería es extremadamente baja.	Esto no es un mal funcionamiento. Cuando la capacidad de la batería alcanza un cierto nivel, la carga USB comienza automáticamente.



## AVISOS GERAIS DE SEGURANÇA PARA A FERRAMENTA ELÉTRICA

### ⚠ AVISO

Leia todos os avisos de segurança, instruções, ilustrações e especificações fornecidas com esta ferramenta elétrica.

Se não seguir todas as instruções listadas abaixo, pode provocar um choque elétrico, incêndio e/ou ferimentos graves.

Guarde todos os avisos e instruções para referência futura.

O termo “ferramenta elétrica” em todos os avisos refere-se à sua ferramenta ligada à corrente (com fios) ou à ferramenta elétrica de bateria (sem fios).

### 1) Segurança da área de trabalho

- Mantenha a área de trabalho limpa e bem iluminada. As áreas escuras ou cheias de material são propícias aos acidentes.
- Não trabalhe com ferramentas elétricas em ambientes explosivos, tais como na presença de líquidos inflamáveis, gases ou pó. As ferramentas elétricas criam faíscas que podem incendiar o pó dos fumos.
- Mantenha as crianças e outras pessoas afastadas quando trabalhar com uma ferramenta elétrica. As distrações podem fazer com que perca controlo.

### 2) Segurança elétrica

- As fichas da ferramenta elétrica devem corresponder à tomada. Nunca modifique a ficha. Não utilize fichas adaptadoras com ferramentas elétricas ligadas à terra. As fichas não modificadas e tomadas correspondentes reduzirão o risco de choques elétricos.
- Evite contacto corporal com superfícies ligadas à terra, tais como tubos, radiadores, máquinas e frigoríficos. Existe um risco acrescido de choques elétricos se o seu corpo estiver ligado à terra.
- Não exponha ferramentas elétricas à chuva ou condições de humidade. A entrada de água numa ferramenta elétrica aumentará o risco de choques elétricos.
- Não abuse do fio. Nunca utilize o fio para transportar, puxar ou desligar a ferramenta elétrica. Mantenha o fio afastado do calor, óleo, margens afiadas ou peças em movimento. Os fios danificados ou entrelaçados podem aumentar o risco de choques elétricos.
- Quando trabalhar com uma ferramenta elétrica no exterior, utilize uma extensão adequada para utilização exterior. A utilização de um fio adequado para utilização no exterior reduz o risco de choques elétricos.
- Se não for possível evitar a utilização de uma máquina elétrica num local húmido, utilize uma fonte de alimentação protegida por um dispositivo de corrente residual (RCD). A utilização de um RCD reduz o risco de choques elétricos.

### 3) Segurança pessoal

- Mantenha-se alerta, esteja atento ao que está a fazer e utilize o bom senso ao trabalhar com uma ferramenta elétrica. Não utilize uma ferramenta elétrica quando estiver cansado ou sob a influência de drogas, álcool ou medicamentos. Um momento de desatenção enquanto trabalha com ferramentas elétricas pode resultar em ferimentos pessoais graves.

- Utilize equipamento de proteção pessoal. Utilize sempre proteção para os olhos. O equipamento de proteção, tal como uma máscara de pó, sapatos de segurança anti-derrapantes, capacete ou proteção auricular utilizados para condições adequadas reduzirá os ferimentos pessoais.
  - Evite arranques acidentais. Certifique-se de que o interruptor está na posição de desligado antes de ligar a fonte de alimentação e/ou bateria, levantar ou transportar a ferramenta. Transportar ferramentas elétricas com o dedo no interruptor ou ativar ferramentas que estão com o interruptor ligado é propício a acidentes.
  - Remova qualquer chave de parafusos ou chave-inglesa de regulação antes de ligar a ferramenta. Uma chave-inglesa ou de parafusos ligada à parte rotativa da ferramenta pode provocar ferimentos pessoais.
  - Não se estique. Mantenha sempre o controlo e equilíbrio adequados. Isto permite obter um melhor controlo da ferramenta em situações inesperadas.
  - Vista-se adequadamente. Não use roupas largas ou joias. Mantenha o seu cabelo e roupa longe de peças móveis. As roupas largas, joias ou cabelo comprido podem ficar presos nas peças móveis.
  - Se forem fornecidos dispositivos para a ligação de extratores de pó e dispositivos de recolha, certifique-se de que estes estão ligados e são utilizados adequadamente. A utilização de uma recolha de pó pode reduzir os perigos relacionados com o pó.
  - Não deixe que a familiaridade resultante de uma utilização frequente das ferramentas permita que se torne complacente e ignore os princípios de segurança das ferramentas. Uma ação descuidada pode causar ferimentos graves numa fração de segundo.
- ### 4) Utilização da ferramenta e manutenção
- Não force a ferramenta elétrica. Utilize a ferramenta correta para a sua aplicação. A ferramenta correta fará o trabalho melhor e com mais segurança à velocidade para a qual foi concebida.
  - Não utilize a ferramenta elétrica se o interruptor não a ligar ou desligar. Qualquer ferramenta que não possa ser controlada com o interruptor é perigosa e deve ser reparada.
  - Desligue a ficha da fonte de alimentação e/ou remova a bateria da ferramenta elétrica, se removível, antes de efetuar quaisquer regulações, mudar os acessórios ou armazenar ferramentas elétricas. Tais medidas de segurança de prevenção reduzem o risco de ligar a ferramenta elétrica acidentalmente.
  - Armazene as ferramentas elétricas fora do alcance das crianças e não permita que pessoas não familiarizadas com a ferramenta elétrica ou com estas instruções utilizem a ferramenta. As ferramentas elétricas são perigosas nas mãos de utilizadores inexperientes.
  - Efetue a manutenção das ferramentas elétricas e acessórios. Verifique a existência de desalinhamentos ou dobragens das peças móveis, quebras de peças e quaisquer outras condições que possam afetar o funcionamento da ferramenta elétrica. Se danificada, mande reparar a ferramenta antes de utilizar. Muitos acidentes são causados por ferramentas com má manutenção.

# Português

- f) **Mantenha as ferramentas de corte afiadas e limpas.**  
*As ferramentas de corte com uma manutenção adequada e extremidades afiadas são menos propensas a dobrar e mais fáceis de controlar.*
- g) **Utilize a ferramenta elétrica, acessórios e brocas de ferramentas, etc., de acordo com estas instruções, tendo em consideração as condições de trabalho e o trabalho a ser efetuado.**  
*A utilização de uma ferramenta elétrica para operações diferentes das previstas pode resultar numa situação perigosa.*
- h) **Mantenha as pegas e as superfícies de manuseamento secas, limpas e livres de óleo e graxa.**  
*Pegax de manuseamento escorregadias não permitem a manipulação segura e controlo da ferramenta em situações inesperadas.*
- 5) **Utilização e manutenção da ferramenta com bateria**
- a) **Recarregue apenas com o carregador especificado pelo fabricante.**  
*Um carregador que seja adequado para um tipo de bateria pode criar um risco de incêndio quando utilizado com outra bateria.*
- b) **Utilize ferramentas elétricas apenas com as baterias especialmente concebidas.**  
*A utilização de quaisquer outras baterias pode criar um risco de ferimentos e incêndios.*
- c) **Quando não estiver a ser utilizada uma bateria, mantenha-a afastada de outros objetos metálicos, tais como cliques de papel, moedas, chaves, pregos, parafusos ou outros objetos metálicos pequenos que possam fazer uma ligação de um terminal para o outro.**  
*Provocar um curto-circuito dos terminais da bateria pode causar queimaduras ou um incêndio.*
- d) **Em condições abusivas, poderá ser ejetado líquido da bateria. Evite o contacto. Se ocorrer um contacto acidental, lave com água. Se o líquido entrar em contacto com os olhos, procure ajuda médica.**  
*O líquido ejetado da bateria poderá provocar irritações ou queimaduras.*
- e) **Não utilize uma bateria ou ferramenta que esteja danificada ou modificada.**  
*Baterias danificadas ou modificadas podem exibir comportamentos imprevisíveis que podem resultar em incêndio, explosão ou risco de ferimentos.*
- f) **Não exponha uma bateria ou ferramenta a fogo ou temperaturas excessivas.**  
*A exposição ao fogo ou a temperaturas acima dos 130°C pode causar uma explosão.*
- g) **Siga todas as instruções de carregamento e não carregue a bateria ou a ferramenta fora do intervalo de temperatura especificado nas instruções.**  
*O carregamento incorreto ou a temperaturas fora da gama especificada pode danificar a bateria e aumentar o risco de incêndio.*
- 6) **Manutenção**
- a) **Faça a manutenção da sua ferramenta elétrica por um pessoal de reparação qualificado e utilize apenas peças de substituição idênticas.**  
*Isto garantirá que a segurança da ferramenta elétrica é mantida.*
- b) **Nunca repare as baterias danificadas.**  
*A reparação de baterias deve ser executada pelo fabricante ou por prestadores de assistência autorizados.*

## AVISO

Mantenha afastadas das crianças e pessoas doentes. Quando não estiverem a ser utilizadas, as ferramentas devem ser guardadas fora do alcance das crianças e pessoas doentes.

## AVISOS DE SEGURANÇA DA SERRA CIRCULAR DE IMERSÃO SEM FIOS

### Procedimentos de corte

- a) **⚠ PERIGO: Mantenha as mãos afastadas da área de corte e da lâmina. Mantenha a outra mão na pega auxiliar ou caixa do motor.**  
*Se ambas as mãos estiverem a segurar a serra, não podem ser cortadas pela lâmina.*
- b) **Não coloque as mãos debaixo da peça de trabalho.**  
*O resguardo não pode protegê-lo da lâmina abaixo da peça de trabalho.*
- c) **Ajuste a profundidade de corte à espessura da peça de trabalho.**  
*Deve ser visível menos de um dente completo dos dentes da lâmina abaixo da peça de trabalho.*
- d) **Nunca segure a peça de trabalho nas suas mãos ou ao longo da perna durante o corte. Fixe a peça de trabalho numa plataforma estável.**  
*É importante fixar a peça corretamente para minimizar a exposição do corpo, dobragem da lâmina ou perda de controlo.*
- e) **Segure a ferramenta elétrica pelas superfícies de aderência isoladas ao efetuar uma operação em que a ferramenta de corte possa entrar em contacto com fios ocultos.**  
*O contacto com um fio sob tensão pode colocar as peças metálicas expostas sob tensão e provocar choques elétricos ao operador.*
- f) **Ao serrar ao comprido, use sempre uma proteção de serragem ao comprido ou um guia de margens direitas.**  
*Isto melhora a precisão de corte e reduz o risco de dobragem da lâmina.*
- g) **Use sempre lâminas com o tamanho e formato corretos (diamante versus redondo) dos orifícios de fixação.**  
*As lâminas que não correspondem às ferramentas de montagem da serra vão funcionar excêntricamente, causando perda de controlo.*
- h) **Nunca utilize anilhas ou parafusos de lâmina danificados ou incorretos.**  
*As anilhas e os parafusos de lâmina foram especialmente concebidos para a serra, para desempenho ideal e segurança de utilização.*

### Causas de recuo e avisos relacionados

- o recuo é uma reação súbita a uma lâmina de serra atacadada, presa ou desalinhada, fazendo com que a serra descontrolada se levante da peça de trabalho, na direção do operador;
  - quando a lâmina está atacadada ou bastante presa no corte, a lâmina para e a reação do motor faz com que a unidade salte na direção do operador;
  - se a lâmina ficar torcida ou desalinhada no corte, os dentes da margem traseira da lâmina podem enterrar-se na superfície superior da madeira, fazendo com que a lâmina saia do corte e salte na direção do operador.
- O recuo é o resultado de uma utilização incorreta da serra e/ou condições ou procedimentos incorretos de utilização e pode ser evitado tomando as precauções adequadas, conforme indicado abaixo.

## AVISOS DE SEGURANÇA ADICIONAIS

- a) **Agarre bem a serra com ambas as mãos e posicione os braços de modo a resistir às forças de recuo. Posicione o corpo em qualquer um dos lados da lâmina, mas não alinhado com a lâmina.**  
O recuo pode fazer com que a serra salte para trás, mas as forças de recuo podem ser controladas pelo operador, se forem tomadas as precauções adequadas.
- b) **Quando a lâmina está a dobrar ou a interromper um corte, por qualquer razão, solte o gatilho e segure a serra sem se mexer até a lâmina parar por completo.**  
**Nunca tente remover a serra da peça de trabalho ou puxar a serra para trás enquanto a lâmina está em movimento, caso contrário, podem ocorrer recuos.** Inspeccione e tome ações corretivas para eliminar a causa de dobragem da lâmina.
- c) **Ao reiniciar uma serra na peça de trabalho, centre a lâmina da serra no corte de modo a que os dentes da serra não entrem em contacto com o material.**  
Se a lâmina da serra se dobrar, pode levantar ou recuar da peça de trabalho quando a serra é reiniciada.
- d) **Instale painéis grandes para minimizar o risco de aperto e recuo da lâmina.**  
Os painéis grandes tendem a ceder sob o seu próprio peso. Os apoios têm de ser colocados sob o painel em ambos os lados, perto da linha de corte e da extremidade do painel.
- e) **Não utilize lâminas rombas ou danificadas.**  
As lâminas não afiadas ou incorretamente instaladas produzem um corte exterior causando fricção excessiva, dobragem da lâmina e recuos.
- f) **A profundidade da lâmina e as alavancas de bloqueio do ajuste devem estar apertadas e fixas antes de efetuar o corte.**  
Se o ajuste da lâmina se mover durante o corte, pode causar dobragem e recuos.
- g) **Tenha muito cuidado ao serrar em paredes existentes ou outras áreas ocultas.**  
A lâmina saliente pode cortar objetos que podem causar recuos.

### Função do resguardo de proteção

- a) **Antes de qualquer utilização verifique se o resguardo de proteção fecha devidamente. Não utilize a serra caso o resguardo de proteção não possa ser movimentado livremente e não feche imediatamente. Nunca prenda ou amarre o resguardo de proteção, uma vez que através disso, a lâmina de serra ficaria desprotegida.** Caso a serra caia ao chão involuntariamente, o resguardo de proteção pode entortar. Certifique-se de que o resguardo de proteção se movimenta livremente e de que não toca na lâmina de serra ou noutras peças em nenhum dos ângulos ou profundidades de corte.
- b) **Verifique o estado e a função da mola do resguardo de proteção. Antes de utilizar, solicite a manutenção da serra, caso o resguardo de proteção e a mola não funcionem devidamente.** As peças danificadas, depósitos pegajosos ou acumulações de aparas retardam o funcionamento do resguardo de proteção inferior.
- c) **No “corte imerso” que não é efetuado em ângulo reto, fixe a placa de base da serra contra deslocamentos laterais.** A deslocação lateral pode fazer com que a lâmina de serra prenda e provocar um contragolpe.
- d) **Não pouse a serra sobre a bancada de trabalho ou no chão, sem que o resguardo de proteção cubra a lâmina de serra.** Uma lâmina de serra desprotegida e a funcionar por inércia, movimentada a serra no sentido contrário do corte e corta o que lhe aparece pelo caminho. Observe o tempo de funcionamento por inércia da lâmina de serra.

- AVISO:** É importante suportar correctamente a peça de trabalho e suportar firmemente a serra para evitar perdas de controlo que poderiam causar ferimentos pessoais. A **Fig. 2** apresenta um suporte típico da mão na serra.
- Evite cortar num estado em que a base tenha flutuado para cima a partir do material.  
Quando a lâmina estiver a dobrar, ou a interromper o corte por alguma razão, solte o gatilho e segure a lâmina sem mover no material até que a serra pare totalmente. Nunca tente remover a serra da peça de trabalho ou puxar a serra para trás enquanto a lâmina estiver em movimento, caso contrário ocorrerá um COICE. Investigue e tome medidas de correcção para eliminar a causa da dobragem da lâmina.
- Suporte os painéis de grandes dimensões para minimizar o risco de estrangulamento da lâmina e COICE. Os painéis de grandes dimensões tendem a ceder sob o próprio peso (**Fig. 3-b**). Devem ser colocados suportes debaixo do painel em ambos os lados, perto da linha de corte e perto da margem do painel, tal como indicado na **Fig. 3-a**.  
Para minimizar o risco de estrangulamento da lâmina e coice. Quando a operação de corte obrigar a descansar a lâmina na peça de trabalho, a serra deve ser apoiada na parte maior e a peça mais pequena cortada.
- A lâmina saliente poderá cortar objectos que provoquem um COICE.  
NUNCA coloque a sua mão ou dedos atrás da serra (**Fig. 4**). Se ocorrer um coice, a serra poderia facilmente saltar para trás por cima da mão, podendo provocar ferimentos graves.
- Coloque a parte mais larga na base da serra, na parte da peça de trabalho que está bem suportada, não na secção que irá cair quando for feito um corte. Como exemplos, a **Fig. 5-a** mostra a forma CORRECTA de cortar a extremidade da placa e a **Fig. 5-b** a forma INCORRECTA. Se a peça de trabalho for curta ou pequena, o fixador está para baixo.  
**NÃO TENTE SEGURAR OS LOCAIS CURTOS COM A MÃO!**
- Ao usar a guia, não tente um corte inclinado que permita que o material cortado deslize entre a lâmina da serra e a guia. Se o fizer poderá provocar ferimentos. (**Fig. 6**)
- Use protetores de ouvido durante a operação.
- Utilize apenas um diâmetro de lâmina especificado na máquina.
- Não utilize um disco abrasivo.
- Não utilize lâminas de serra deformadas ou fissuradas.
- Não utilize lâminas de serra feitas de aço de alta velocidade.
- Não utilize lâminas de serra que não estão em conformidade com as características especificadas nestas instruções.
- Não utilize lâminas de serra que não estão em conformidade com as características especificadas nestas instruções.
- Mantenha sempre as lâminas de serra afiadas.
- Certifique-se de que o mecanismo de tração do sistema do resguardo funciona corretamente.
- Nunca utilize a serra circular de imersão com a lâmina de serra virada para cima ou para o lado.
- Certifique-se de que o material está livre de substâncias estranhas como pregos.
- Retire a bateria antes de realizar qualquer ajuste, assistência ou manutenção.

## Português

19. Tenha cuidado com o coice de travagem.  
Esta ferramenta elétrica possui um travão elétrico que funciona quando o interruptor é libertado. Uma vez que existe um pouco de coice quando o travão é activado, certifique-se de que segura bem no corpo principal.
20. Certifique-se de que o interruptor está na posição OFF. Se a bateria for instalada na ferramenta elétrica com o interruptor de alimentação na posição ON, a ferramenta elétrica irá ligar imediatamente, o que pode causar um acidente grave.
21. Nunca utilize uma ferramenta elétrica com os respetivos parafusos de bloqueio ou com a alavanca de fixação desapertados ou com a alavanca de bloqueio rebaixada. Depois de fazer os ajustes, certifique-se de que repõe a alavanca de bloqueio e outras peças nas suas posições originais.
22. Antes da operação de corte, familiarize-se com o material que vai cortar. Se o material a cortar gerar pó nocivos/tóxicos, certifique-se de que o saco de pó ou sistema de extração de pó adequado está bem ligado à saída de pó.  
Use uma máscara de pó, se disponível.
  - Antes de começar a serrar, certifique-se de que a lâmina da serra atingiu rotações de velocidade máxima.
  - Caso a lâmina da serra pare ou faça um ruído anormal, coloque imediatamente o interruptor na posição OFF.
  - Utilizar a serra circular de imersão com a lâmina de serra virada para cima ou para o lado é muito perigoso. Essas aplicações invulgares devem ser evitadas.
  - Ao cortar materiais, use sempre óculos de proteção.
  - Após concluir um trabalho, retire a bateria.
23. Utilize uma lâmina de serra com uma velocidade indicada que seja igual ou superior à velocidade de rotação indicada na ferramenta.
24. Utilize sempre a ferramenta e a bateria a temperaturas entre -5 °C e 40 °C.
25. Se notar que a unidade está a gerar temperaturas invulgarmente altas, a funcionar mal ou a fazer ruídos anómalos, pare imediatamente de a usar e desligue o interruptor de alimentação. Solicite uma inspeção e reparação ao revendedor onde adquiriu a unidade ou a um centro de assistência autorizado da HiKOKI. Continuar a utilização durante funcionamento anómalo pode causar ferimentos.
26. Se a unidade for deixada cair ou atingir outro objecto, faça uma verificação total da unidade para a existência de rachadelas, quebras ou deformação, etc.  
Poderão ocorrer ferimentos se a unidade tiver rachadelas, quebras ou deformações.
27. Ao trabalhar em locais elevados, afaste outras pessoas da área e tenha atenção às condições abaixo de si.
28. Carregue sempre a bateria a uma temperatura de 0°C–40°C. Uma temperatura inferior a 0°C vai resultar num carregamento excessivo, que é perigoso. A bateria não pode ser carregada a uma temperatura superior a 40°C.  
A temperatura mais adequada para carregamento é 20°C–25°C.
29. Não utilize o carregador continuamente.  
Quando um carregamento terminar, deixe o carregador repousar por cerca de 15 minutos antes do próximo carregamento de bateria.
30. Não permita a entrada de substâncias estranhas no orifício de ligação da bateria recarregável.
31. Nunca desmonte a bateria recarregável e o carregador.
32. Nunca provoque um curto-circuito na bateria recarregável. Provocar um curto-circuito na bateria vai causar uma corrente elétrica e aquecimento excessivos. Resulta em queimaduras ou danos na bateria.
33. Não elimine a bateria num fogo. Se a bateria for queimada, pode explodir.
34. Leve a bateria à loja onde a comprou assim que a autonomia da bateria após o carregamento for demasiado curta para uma utilização prática. Não elimine a bateria gasta.
35. Não introduza objetos nas ranhuras de ventilação de ar do carregador. Introduzir objetos metálicos ou inflamáveis nas ranhuras de ventilação de ar do carregador irá resultar em riscos de choques elétricos ou carregador danificado.
36. Quando utilizar continuamente esta unidade, esta pode sobreaquecer, levando a danos no motor e interruptor. Assim, sempre que a estrutura ficar quente, deixe a ferramenta descansar durante algum tempo.
37. Certifique-se de que a bateria está firmemente instalada. Caso ela não esteja, pode sair para fora e provocar um acidente.
38. Não use o produto se os terminais da ferramenta ou da bateria (montagem da bateria) estiverem deformados. Instalar uma bateria assim pode causar um curto-circuito, o que pode resultar na emissão de fumo ou incêndio.
39. Mantenha os terminais da ferramenta (montagem da bateria) livres de limalhas e de pó.
  - Antes do uso, certifique-se de que limalhas e pó não se acumulam na área dos terminais.
  - Durante a utilização, tente evitar que limalhas ou pó na ferramenta caiam sobre a bateria.
  - Quando suspender o funcionamento ou após o uso, não deixe a ferramenta numa área onde possa estar exposta a queda de limalhas ou de pó.
  - Se o fizer pode causar um curto-circuito, o que pode resultar na emissão de fumo ou incêndio.

## PRECAUÇÕES PARA A BATERIA DE ÍONS DE LÍLIO

Para aumentar a vida útil, a bateria de íons de lítio está equipada com uma função de proteção para impedir a transmissão de corrente.

Nos casos 1 a 3 descritos abaixo, quando utilizar este produto, mesmo que esteja a premir o interruptor, o motor pode parar. Isto não constitui uma avaria, sendo o resultado da função de proteção.

1. Quando a carga restante da bateria se esgotar, o motor para.  
Nesse caso, carregue-a imediatamente.
2. Se a ferramenta estiver sobrecarregada, o motor pode parar. Neste caso, solte o interruptor da ferramenta e elimine as causas da sobrecarga. De seguida, pode voltar a utilizá-la.
3. Se a bateria estiver sobreaquecida em condições de sobrecarga, a alimentação da bateria pode parar.  
Neste caso, pare de utilizar a bateria e deixe-a arrefecer. De seguida, pode voltar a utilizá-la.

Além disso, tenha em consideração os seguintes avisos e precauções.

### AVISO

Para evitar antecipadamente qualquer fuga na bateria, produção de calor, emissão de fumo, explosão e ignição, certifique-se de que toma as seguintes precauções.

1. Certifique-se de que limalhas e pó não se acumulam na bateria.
  - Durante o trabalho, certifique-se de que limalhas e pó não caem na bateria.
  - Certifique-se de que quaisquer limalhas e pó que caiam na ferramenta durante os trabalhos não se acumulam na bateria.
  - Não guarde uma bateria não utilizada num local exposto a limalhas e ao pó.

## SOBRE O TRANSPORTE DA BATERIA DE IÕES DE LÍLIO

Ao transportar uma bateria de iões de lítio, tenha em conta as seguintes precauções.

### AVISO

Informe a empresa de transporte que uma embalagem contém uma bateria de iões de lítio, informe a companhia da sua potência de saída e siga as instruções da empresa de transporte ao planificar o transporte.

- As baterias de iões de lítio que excedem uma potência de saída de 100 Wh são consideradas incluídas na classificação de carga Mercadorias Perigosas e requerem procedimentos especiais de registo.
- Para transporte para o estrangeiro, deve obedecer à legislação internacional e às regras e regulamentos do país de destino.
- Se o BSL36B18 estiver instalado na ferramenta elétrica, a potência de saída excederá 100 Wh e a unidade será classificada como Mercadorias Perigosas para classificação de frete.

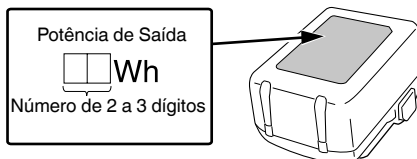

## PRECAUÇÕES DE CONEXÃO DO DISPOSITIVO USB (UC18YSL3)

Quando ocorrer um problema inesperado, os dados num dispositivo USB ligado a este produto poderão ser corrompidos ou perdidos. Certifique-se sempre de que faz uma cópia de segurança de quaisquer dados incluídos no dispositivo USB antes da utilização com este produto.

Tenha em conta que a nossa empresa não se responsabiliza por quaisquer dados armazenados num dispositivo USB que seja corrompido ou perdido, nem por qualquer dano que possa ocorrer a um dispositivo ligado.

### AVISO

- Antes de usar, verifique se o cabo USB ligado tem algum defeito ou dano. Usar um cabo USB defeituoso ou danificado pode causar emissão de fumo ou incêndio.
- Quando o produto não está a ser usado, cubra a porta USB com a cobertura de borracha. A acumulação de pó, etc., na porta USB pode causar emissão de fumo ou incêndio.

### NOTA

- Poderá haver uma pausa ocasional durante o recarregamento USB.
- Quando um dispositivo USB não estiver a ser carregado, remova o dispositivo USB do carregador. Caso contrário, poderá não só reduzir o tempo de vida da bateria do dispositivo USB mas também resultar em acidentes inesperados.
- Pode não ser possível carregar alguns dispositivos USB, dependendo do tipo de dispositivo.

- Antes de guardar uma bateria, remova quaisquer limalhas e pó que possam existir na mesma e não a guarde com peças metálicas (parafusos, pregos, etc.).
- 2. Não perfure a bateria com objetos afiados como pregos, não lhe bata com um martelo, e não pise, arremesse, nem submeta a bateria a impactos físicos severos.
- 3. Não utilize uma bateria que pareça estar danificada ou deformada.
- 4. Não utilize a bateria para fins que não os especificados.
- 5. Se a bateria não carregar completamente mesmo após ter passado o tempo de recarregamento especificado, pare imediatamente de a recarregar.
- 6. Não coloque nem submeta a bateria a temperaturas elevadas ou a alta pressão, como as de um forno microondas, secador, ou recipiente de alta pressão.
- 7. Afaste-a imediatamente do fogo quando forem detetadas fugas ou maus odores.
- 8. Não utilizar em locais onde seja produzida uma forte eletricidade estática.
- 9. Se a bateria apresentar fugas, maus odores, produção de calor, descoloração ou deformações, ou parecer funcionar de forma anormal durante a utilização, recarregamento ou armazenamento, remova-a imediatamente do equipamento ou do carregador da bateria e pare de a utilizar.
- 10. Não mergulhe a bateria nem permita que quaisquer fluidos vertam para o interior. Entrada de líquido condutor, tal como água, pode causar danos que podem resultar em incêndio ou explosão. Guarde a bateria num local fresco e seco, longe de materiais inflamáveis e combustíveis. As atmosferas de gás corrosivo devem ser evitadas.

### PRECAUÇÃO

1. Se o líquido vertido pela bateria entrar nos seus olhos, não os esfregue e lave-os bem com água fresca e limpa como água da torneira e contacte imediatamente um médico. Se não for tratado, o líquido pode provocar problemas nos olhos.
2. Se o líquido verter para a sua pele ou roupa, lave-as imediatamente com água limpa como água da torneira. Existe a possibilidade do líquido provocar irritação cutânea.
3. Se se deparar com ferrugem, maus odores, sobreaquecimento, descoloração, deformações e/ou outras irregularidades ao utilizar a bateria pela primeira vez, pare de utilizá-la e devolva-a ao seu fornecedor ou vendedor.

### AVISO

Se uma substância estranha condutora entrar no terminal da bateria de iões de lítio, a bateria pode sofrer um curto-circuito causando um incêndio. Ao armazenar a bateria de iões de lítio, cumpra as regras dos conteúdos seguintes.

- Não coloque os resíduos condutores, pregos e fios como fio de ferro ou fio de cobre na caixa de armazenamento.
- Para evitar curtos-circuitos, coloque a bateria na ferramenta ou coloque a tampa da bateria para armazenamento de modo a que não seja possível ver o ventilador.

## NOMES DOS COMPONENTES









(Fig. 1 – Fig. 24)

①	Ajustador
②	Conector
③	Proteção
④	Proteção de vidro
⑤	Parafuso de bloqueio (cortes diagonais) (Traseira)
⑥	Alavanca de fixação (para a paralela de corte) (Traseira)
⑦	Alavanca de fixação (para a paralela de corte) (Frente)
⑧	Botão de corte inferior
⑨	Parafuso de bloqueio (cortes diagonais) (Frente)
⑩	Escala (ângulo de corte diagonal)
⑪	Pega secundária
⑫	Botão de bloqueio
⑬	Batente
⑭	Alavanca de bloqueio
⑮	Botão rotativo
⑯	Base
⑰	Lâmina de serra
⑱	Chave de barra sextavada
⑲	Bateria
⑳	Placa de identificação
㉑	Dial
㉒	Pega
㉓	Interruptor do gatilho
㉔	Botão de desbloqueio
㉕	Motor
㉖	Indicador de corte
㉗	Paralela de corte
㉘	Fecho
㉙	Luz do indicador de carga
㉚	Extremidade de leitura
㉛	Símbolo “mudança da lâmina de serra”
㉜	Parafuso de fixação da lâmina de serra
㉝	Anilha (B)
㉞	Extremidade de leitura da calha-guia “GR”
㉟	Parafuso de ajuste (A)
㊱	Parafuso de ajuste (B)
㊲	Marcação
㊳	Ranhurinhas-guia
㊴	Interruptor do indicador do nível da bateria
㊵	Luz do indicador do nível da bateria
㊶	Saco de pó
㊷	Cobertura de borracha
㊸	Porta USB
㊹	Cabo USB
㊺	Pistola de ar







## SÍMBOLOS

### AVISO

De seguida, são apresentados os símbolos utilizados para a máquina. Assimile bem seus significados antes da utilização.

	C3606DPA: Serra circular de imersão sem fios
	Para reduzir o risco de lesão, o utilizador deve ler o manual de instruções.
	Utilize sempre proteção para os olhos.
	Utilize sempre proteção para os ouvidos.
	Apenas para países da UE Não deixe ferramentas elétricas no lixo doméstico! De acordo com a diretiva europeia 2012/19/UE sobre ferramentas elétricas e eletrónicas usadas e a implementação de acordo com a lei nacional, as ferramentas elétricas no final da vida útil devem ser recolhidas em separado e encaminhadas a uma instalação de reciclagem ecológica.
V	Tensão nominal
$n_0$	Velocidade sem carga
	Ligar
	Desligar
	Desconectar a bateria
	Ação proibida

### Bateria

	Acende-se; Autonomia da bateria superior a 75%.
	Acende-se; Autonomia da bateria de 50% a 75%.
	Acende-se; Autonomia da bateria de 25% a 50%.
	Acende-se; Autonomia da bateria inferior a 25%.
	Piscas; Autonomia da bateria quase esgotada. Recarregue a bateria assim que possível.
	Piscas; Saída suspensa devido à alta temperatura. Remova a bateria da ferramenta e aguarde que esta arrefeça totalmente.
	Piscas; Saída suspensa por falha ou avaria. O problema poderá ser a bateria, por isso contacte o seu revendedor.

### NOTA

Para evitar o consumo de bateria causado por se esquecer de desligar a luz LED, a luz apaga-se automaticamente no espaço de 2 minutos.

## ACESSÓRIOS-PADRÃO

Além da unidade principal (1 unidade), a embalagem contém os acessórios listados na página 315.

Os acessórios de série estão sujeitos a mudanças sem aviso prévio.

## APLICAÇÕES

A serra circular de imersão sem fios é adequada para serrar madeira, plásticos e outros materiais semelhantes. Não é possível serrar metais, exceto chapas em alumínio finas (mais finas do que 2 mm) e placas de madeira e compostas revestidas a alumínio.

## ESPECIFICAÇÕES

### 1. Ferramenta elétrica

Modelo		C3606DPA	
Tensão		36 V	
Velocidade sem carga		2500–5200 min <sup>-1</sup>	
Capacidade	Profundidade de corte	0°	66 mm
		45°	43 mm
Tamanho da lâmina		165 mm (D) × 20 mm (A)	
Ângulo máx. da lâmina		-1°–46°	
Bateria disponível para esta ferramenta*		Bateria multitenção	
Peso**		5,4 kg (BSL36B18)	

\* As baterias existentes (BSL3660/3620/3626, série BSL18xx, etc.) não podem ser usadas com esta ferramenta. Quando usar o adaptador CA/CC, o desempenho da função de travagem varia de acordo com a fonte de alimentação.

\*\* De acordo com o procedimento EPTA 01/2014

### NOTA

Devido ao programa contínuo de pesquisa e desenvolvimento da HIKOKI, as especificações aqui contidas estão sujeitas a mudanças sem aviso prévio.

### Controlo eletrónico

- Arranque suave
- Proteção contra sobrecarga  
Esta função de proteção desliga a alimentação ao motor em caso de sobrecarga do motor ou uma redução ostensiva da velocidade rotacional durante o funcionamento. Quando a função de proteção de sobrecarga é ativada, o motor pode parar. Neste caso, solte o interruptor da ferramenta e elimine as causas da sobrecarga. Depois disso pode voltar a utilizá-la.
- Proteção contra sobreaquecimento  
Esta função de proteção desliga a alimentação ao motor e para a ferramenta elétrica em caso de sobreaquecimento do motor durante o funcionamento. Quando a função de proteção de sobreaquecimento é ativada, o motor pode parar. Neste caso, solte o interruptor da ferramenta e arrefeça-o durante alguns minutos. Depois disso pode voltar a utilizá-la.

- Função de travão  
O travão ativa-se quando o gatilho está desligado.  
O desempenho da função de travagem varia em função da fonte de alimentação.

### 2. Bateria

Modelo	BSL36B18
Tensão	36 V / 18 V (Comutação Automática*)
Capacidade da bateria	4,0 Ah / 8,0 Ah (Comutação Automática*)
Produtos sem fios disponíveis**	Produto da série multitenção, 18 V
Carregador disponível	Carregador deslizante para baterias de iões de lítio

\* A própria ferramenta irá desligar automaticamente.

\*\* Consulte o nosso catálogo geral para obter mais informações.

## CARREGAMENTO

Antes de utilizar a ferramenta elétrica, carregue a bateria da seguinte forma.

1. **Ligue o cabo de alimentação do carregador à tomada.**  
Ao ligar a ficha do carregador a uma tomada, a luz do indicador de carga pisca a vermelho (Em intervalos de 1 segundo).
  2. **Introduza a bateria no carregador.**  
Introduza firmemente a bateria no carregador conforme mostrado na **Fig. 8** (na página 4).
  3. **Carregamento**  
Ao introduzir uma bateria no carregador, a luz do indicador de carga pisca a azul. Quando a bateria fica completamente carregada, a luz indicadora de carga acende a verde. (Consulte a **Tabela 1**)
- (1) Indicação de luz do indicador de carga  
As indicações da luz do indicador de carga serão aquelas mostradas na **Tabela 1**, de acordo com o estado do carregador ou da bateria recarregável.

Tabela 1

Indicações da luz do indicador de carga				
Luz do indicador de carga (VERMELHO / AZUL / VERDE / ROXO)	Antes do carregamento	Pisca (VERMELHO)	Acende-se durante 0,5 segundos. Não se acende durante 0,5 segundos. (desliga-se durante 0,5 segundos)	Ligado à fonte de alimentação
	Durante o carregamento	Pisca (AZUL)	Acende-se durante 0,5 segundos. Não se acende durante 1 segundo. (desligado durante 1 segundo)	Capacidade da bateria inferior a 50%
		Pisca (AZUL)	Acende-se durante 1 segundo. Não se acende durante 0,5 segundos. (desliga-se durante 0,5 segundos)	Capacidade da bateria inferior a 80%
		Acende-se (AZUL)	Acende-se de forma fixa	Capacidade da bateria superior a 80%
	Carregamento concluído	Acende-se (VERDE)	Acende-se de forma fixa (Aviso sonoro contínuo: cerca de 6 segundos)	
	Sobreaquecimento espera	Pisca (VERMELHO)	Acende-se durante 0,3 segundos. Não se acende durante 0,3 segundos. (desliga-se durante 0,3 segundos)	Bateria sobreaquecida. Não é possível carregar. (O carregamento inicia quando a bateria arrefecer).
	Carregamento impossível	Tremeluz (ROXO)	Acende-se durante 0,1 segundos. Não se acende durante 0,1 segundos. (desliga-se durante 0,1 segundos) (Aviso sonoro intermitente: cerca de 2 segundos)	Avaria na bateria ou no carregador

(2) Em relação às temperaturas e ao tempo de carregamento da bateria recarregável As temperaturas e o tempo de carregamento serão aqueles mostrados na Tabela 2.

Tabela 2

Carregador			UC18YSL3				
Bateria	Tipo de bateria		Li-ion				
	Temperaturas às quais a bateria pode ser recarregada		0°C – 50°C				
	Tensão de carregamento	V	14,4	18			
	Tempo de carregamento, aprox. (a 20°C)	min	Série BSL14xx		Série BSL18xx		Série multitensão
			(4 células)	(8 células)	(5 células)	(10 células)	(10 células)
		BSL1415S : 15 BSL1415 : 15 BSL1415X : 15 BSL1420 : 20 BSL1425 : 25 BSL1430C : 30	BSL1430 : 20 BSL1440 : 26 BSL1450 : 32 BSL1460 : 38	BSL1815S : 15 BSL1815 : 15 BSL1815X : 15 BSL1820 : 20 BSL1820M : 20 BSL1825 : 25 BSL1830C : 30 BSL1840M : 40 BSL1850C : 32	BSL1830 : 20 BSL1840 : 26 BSL1850 : 32 BSL1850MA : 32 BSL1860 : 38	BSL36A18 : 32 BSL36B18 : 52	
USB	Tensão de carregamento	V	5				
	Corrente de carregamento	A	2				

NOTA

O tempo de recarregamento pode variar conforme a temperatura ambiente e a tensão da fonte de alimentação.



#### 4. Desligue o cabo de alimentação do carregador da tomada.

#### 5. Segure bem o carregador e retire a bateria.

#### NOTA

Certifique-se de que retira a bateria do carregador após a utilização e, de seguida, guarde-a.

#### Sobre descarga elétrica no caso de baterias novas, etc.

Como a substância química interna das baterias novas e baterias que não tenham sido utilizadas por um longo período não está ativada, pode haver uma pequena descarga elétrica ao usá-las pela primeira e segunda vez. Este fenómeno é temporário e o tempo normal requerido para a recarga será restabelecido depois de recarregar a bateria 2-3 vezes.

#### Como prolongar a vida útil das baterias.

##### (1) Recarregar as baterias antes de elas ficarem completamente descarregadas.

Quando sentir que a potência da ferramenta se torna mais fraca, pare de usar a ferramenta e recarregue a respetiva bateria. Se continuar a usar a ferramenta e gastar completamente a corrente elétrica, a bateria pode ficar danificada e sua vida torna-se mais curta.

##### (2) Evite recarregar a altas temperaturas.

Uma bateria recarregável fica quente imediatamente depois do uso. Se uma bateria nesse estado for recarregada imediatamente depois de ter sido usada, a sua substância química interna deteriora-se e sua vida útil diminui. Deixe a bateria descansar e recarregue-a somente depois que ela ter arrefecido durante algum tempo.

#### PRECAUÇÃO

- Se a bateria for carregada enquanto está quente porque foi deixada durante um longo período de tempo num local sujeito a luz solar direta ou porque a bateria foi utilizada recentemente, a luz do indicador de carga do carregador acende-se durante 0,3 segundos e não se acende durante 0,3 segundos (desliga-se durante 0,3 segundos). Nesse caso, deixe primeiro a bateria arrefecer e, de seguida, inicie o carregamento.
- Quando a luz do indicador de carga tremeluz a vermelho (em intervalos de 0,2 segundos), procure e retire quaisquer objetos estranhos no conector de bateria do carregador. Se não houver qualquer objeto estranho, é provável que a bateria ou o carregador estejam avariados. Dirija-se ao centro de assistência autorizado.

## ANTES DA OPERAÇÃO

#### AVISO

Para evitar acidentes graves, certifique-se de que o interruptor está na posição OFF e remova a bateria.

##### 1. Verifique o ambiente da área de trabalho

Verifique a área de trabalho para se certificar de que está livre de detritos e entulho.

Liberte a área de pessoal desnecessário. Certifique-se de que a iluminação e a ventilação são adequadas.

##### 2. Substituir as lâminas de serra

#### AVISO

Se o parafuso de fixação da lâmina de serra for trabalhado utilizando outras ferramentas que não a chave de barra sextavada fornecida, pode ocorrer aperto excessivo e aperto insuficiente, resultando em lesões.

- (1) Remova cuidadosamente qualquer serradura que se tenha acumulado no eixo, no parafuso e nas anilhas.
- (2) Pressione o botão de bloqueio e mova.
- (3) Mova de forma a que a extremidade de leitura fique virada para o símbolo "mudança da lâmina de serra". (Fig. 9-a)
- (4) Liberte novamente o botão de bloqueio.
- (5) Gire a alavanca de bloqueio no sentido horário até ao batente. (Fig. 9-b)
- (6) Empurre o botão de desbloqueio para a frente e baixe um pouco a secção do motor. Liberte novamente o botão de desbloqueio.
- (7) Empurre a secção do motor para baixo até que se bloqueie no batente.
- (8) Gire lentamente o eixo da serra com a chave de barra sextavada no parafuso de fixação da lâmina de serra até que o bloqueio prenda.
- (9) Desaperte o parafuso de fixação da lâmina de serra no sentido horário e remova a anilha (B). Remova a lâmina de serra. (Fig. 10)

#### PRECAUÇÃO

Certifique-se de que a anilha (A) (a anilha no interior da lâmina de serra) está inserida de forma correta: a anilha (A) tem 2 lados, diâmetro 20 mm e 5/8" (16 mm). Certifique-se de que existe um encaixe preciso do orifício de montagem da lâmina de serra na anilha (A). Lâminas de serra instaladas incorretamente não funcionam suavemente e provocam a perda de controlo.

- (10) Insira uma nova lâmina de serra, certifique-se de que o sentido de rotação está correto. O sentido de rotação é indicado por setas na lâmina de serra e no resguardo. As áreas de contacto entre a anilha (A), a lâmina de serra, a anilha (B) e o parafuso de fixação da lâmina de serra devem estar limpas.
- (11) Coloque a anilha (B). Certifique-se de que a anilha (B) está inserida da forma correta.
- (12) Aperte o parafuso de fixação da lâmina de serra utilizando uma chave de barra sextavada (máx. 5 Nm).

#### PRECAUÇÃO

- Utilize apenas lâminas de serra afiadas e não danificadas. Não utilize lâminas de serra rachadas ou que tenham mudado a sua forma.
- Não utilize quaisquer lâminas de serra feitas de aço de alta liga de alta velocidade (HSS).
- Não use quaisquer lâminas de serra que não estejam em conformidade com a classificação especificada. Utilize apenas lâminas de serra com um diâmetro de acordo com as marcações na serra.
- A lâmina de serra deve ser adequada para a velocidade sem carga.
- Utilize uma lâmina de serra adequada para o material a ser serrado.
- Utilize apenas lâminas de serra HiKOKI genuínas. Lâminas de serra destinadas ao corte de madeira ou materiais semelhantes têm de estar em conformidade com a norma EN 847-1.

## MONTAGEM E UTILIZAÇÃO

Ação	Figura	Página
Remover e introduzir a bateria	7	4
Carregamento	8	4
Indicador da autonomia da bateria	19	6
Carregar um dispositivo USB a partir de uma tomada elétrica	20-a	6
Carregar um dispositivo USB e uma bateria a partir de uma tomada elétrica	20-b	6
Como recarregar o dispositivo USB	21	6
Quando o carregamento do dispositivo USB estiver concluído	22	6
Selecionar acessórios	—	316

## Português

- (13) Rode a alavanca de bloqueio no sentido anti-horário até ao batente enquanto segura o manípulo com uma mão. A secção do motor oscila para cima.

### PRECAUÇÃO

Nunca toque na lâmina de serra imediatamente após a utilização. O metal está quente e pode queimar facilmente a sua pele.

### 3. Verificar o funcionamento correto do travão

Esta ferramenta elétrica possui um travão elétrico que funciona quando o interruptor é libertado. Antes de utilizar a ferramenta elétrica, certifique-se de que o travão elétrico funciona corretamente. Se não funcionar corretamente, leve a ferramenta a um CENTRO DE ASSISTÊNCIA AUTORIZADO HIKOKI.

### 5. Serrar com uma calha-guia (vendida separadamente) (Fig. 15)

Para extremidades de corte direitas e sem rasgões com precisão de milímetros. O revestimento anti-derrapante mantém a superfície segura e protege a peça de trabalho contra riscos. Consulte a secção Acessórios. O botão rotativo é utilizado para definir um ajuste sem folga.

Existem duas ranhuras-guia para colocar as máquinas em calhas-guia de diferentes fabricantes.

### 6. Regular o conector de extração/ejeção de pó

O conector pode ser rodado para a posição pretendida para extrair ou ejetar a serradura. Para o fazer, empurre o conector até ao batente, rode e puxe para fora novamente. O conector pode, portanto, ser bloqueado em 7 incrementos para que não possa rodar.

<Extração de serradura>

Para extrair a serradura, ligue uma unidade de extração com mangueira de aspiração adequada ao conector.

<Saco de pó>

Remova o conector (empurre o conector até ao batente. Rode-o de forma a que fique virado para cima. Remova e coloque num dos lados).

Fixe o saco do pó. (Fig. 16)

### 7. Ajustar a proteção de vidro

Desloque o resguardo de vidro: posição superior para cortes diagonais, posição central para cortes de 0°, posição inferior quando é utilizada uma calha-guia.

## OPERAÇÃO

### AVISO

- Remova a bateria depois de completar a operação.
- Nunca toque nas peças em movimento.
- Não fixe e prenda o botão de desbloqueio. Além disso, mantenha o seu dedo longe do interruptor do gatilho quando a ferramenta elétrica estiver a ser transportada. Caso contrário, o interruptor do corpo principal pode ser inadvertidamente LIGADO, resultando em acidentes inesperados.
- Não utilize quaisquer discos abrasivos.
- Utilize apenas diâmetros de lâmina especificados na placa de identificação do produto.
- Se a lâmina de serra estiver parada ou se fizer um ruído anormal durante o funcionamento, desligue o interruptor imediatamente.

### PRECAUÇÃO

- Para prolongar a vida útil, a bateria de íons de lítio está equipada com a função de proteção para parar a emissão. Portanto, se a ferramenta estiver sobrecarregada, o motor pode parar. No entanto, isto não representa um problema, mas antes o resultado da função de proteção. Neste caso, liberte o interruptor da ferramenta e elimine as causas da sobrecarga.
- Tenha cuidado para não bloquear o motor. Se o motor estiver bloqueado, desligue imediatamente. Se o motor estiver bloqueado durante algum tempo, o motor ou a bateria podem estar queimados.
- Antes de utilizar, verifique para ver se o botão de desbloqueio se move suavemente.

### 1. Verificar se a lâmina de serra está apertada

Embora a lâmina de serra seja firmemente apertada para uso imediato quando é montada na fábrica, certifique-se de que a verifica novamente por uma questão de cuidado. Um parafuso de fixação da lâmina de serra pode ser apertado quando é rodado no sentido horário. Utilize a chave de barra sextavada fornecida para verificar. Para mais detalhes, consulte o item de ANTES DA OPERAÇÃO.

## AJUSTAR A SERRA ANTES DE UTILIZAR

### AVISO

Para evitar acidentes graves, certifique-se de que o interruptor está na posição OFF e remova a bateria.

### 1. Ajustar a profundidade de corte

É aconselhável regular a profundidade de corte de forma a que não fique mais de metade de cada dente da lâmina de serra saliente debaixo da peça de trabalho. (Fig. 11-a)

<Ajuste em passos de mm>

Pressione o botão de bloqueio e mova. Leia a profundidade de corte definida na extremidade de leitura.

(Quando a calha-guia "GR" for utilizada, leia na extremidade de leitura "GR".)

Liberte novamente o botão de bloqueio. (Fig. 11-b)

<Ajuste preciso (para ajuste da profundidade de corte extremamente preciso)>

A profundidade de corte pode ser regulada com extrema precisão, rodando o regulador.

Determine a profundidade de corte exata, medindo a lâmina de serra projetada ou verifique o resultado através de um corte experimental.

### 2. Lâmina de serra oblíqua para cortes diagonais (Fig. 12)

Desaperte os dois parafusos de fixação para efetuar a regulação. Incline a secção do motor contra a base. Leia o ângulo que foi definido na escala. Volte a apertar ambos os parafusos de fixação.

Para um ângulo de corte diagonal de 0° ou superior a 45° (corte inferior):

Pressione o botão de corte inferior e, em seguida, incline.

(Durante o próximo ajuste, a função de corte inferior é automaticamente desativada.)

Ao cortar num ângulo, ajuste a posição da guarda de vidro de forma a que esta não bata na peça de trabalho a ser cortada.

### AVISO

Se o parafuso de bloqueio estiver solto, pode resultar em lesões. Aperte-o firmemente após o ajuste.

### 3. Corrigir o ângulo da lâmina de serra

O ângulo da lâmina de serra foi ajustado na fábrica. (Fig. 13)

Se necessário, o ângulo da lâmina de serra pode ser ajustado para 0° e para 45°. Rode o parafuso de ajuste (B) (para 0°) ou o parafuso de ajuste (A) (para 45°).

### 4. Serrar com uma paralela de corte (vendida separadamente) (Fig. 14)

Para cortes paralelos a uma régua. A paralela de corte pode ser inserida de qualquer lado no suporte fornecido para o efeito. A largura do corte pode ser lida na marca. Fixe utilizando ambas as alavancas de fixação. É melhor calcular a largura de corte exata fazendo um corte de teste.

## MANUTENÇÃO E INSPEÇÃO

### AVISO

Certifique-se de que desliga o interruptor e retira a bateria antes da manutenção e inspeção.

#### 1. Inspeccionar a lâmina da serra

Uma vez que a utilização de uma lâmina de serra romba vai reduzir a eficiência e causar possíveis avarias do motor, afie ou substitua a ferramenta assim que detetar abrasão.

#### 2. Inspeccionar os parafusos de montagem

Inspeccione regularmente todos os parafusos de montagem e certifique-se de que estão bem apertados. Caso algum parafuso esteja solto, reaperte-o imediatamente. Caso contrário, pode resultar em ferimentos graves.

#### 3. Manutenção da unidade do motor

A bobinagem do motor é uma parte importante desta ferramenta. Evite danos e tenha cuidado para evitar o contacto com óleo de limpeza ou água.

Depois de 50 horas de uso, limpe o motor soprando nos orifícios de ventilação do compartimento do motor com ar seco de uma pistola de ar ou outra ferramenta (Fig. 23).

Pó ou acumulação de partículas no motor pode resultar em danos.

### AVISO

Para evitar inalação de pó ou irritação ocular, use óculos de proteção e uma máscara contra o pó ao utilizar uma pistola de ar ou outra ferramenta para limpar a guarda inferior, orifícios de ventilação ou outras peças do produto.

#### 4. Limpeza do interior da proteção

Verifique regularmente e limpe para garantir que a serradura e outros resíduos não se acumulam dentro da tampa da serra. Remova sempre a lâmina da serra aquando da verificação e limpeza (Fig. 24).

#### 5. Inspeção de terminais (ferramenta e bateria)

Certifique-se de que limalhas e pó não se acumulam nos terminais.

Verifique ocasionalmente antes, durante e depois da produção.

### PRECAUÇÃO

Remova quaisquer limalhas ou pó acumulados nos terminais.

Caso contrário, poderá resultar em avaria.

#### 6. Limpar o exterior

Quando a ferramenta elétrica estiver manchada, limpe com um pano suave e seco ou um pano humedecido em água com sabão. Não utilize solventes clorídricos, gasolina ou diluentes, uma vez que derretem plásticos.

#### 7. Armazenamento

Armazene a ferramenta elétrica e a bateria num local em que a temperatura seja inferior a 40°C e fora do alcance das crianças.

### NOTA

Armazenar baterias de iões de lítio.

Certifique-se de que as baterias de iões de lítio foram totalmente carregadas antes de armazená-las.

O armazenamento prolongado (3 meses ou mais) das baterias com pouca carga pode resultar em deterioração do desempenho, redução significativa do tempo de utilização das baterias ou tornar as baterias incapazes de manter a carga.

Contudo, um tempo de utilização da bateria significativamente reduzido pode ser recuperado carregando e utilizando repetidamente as baterias duas a cinco vezes.

Se o tempo de utilização da bateria for extremamente curto apesar do carregamento e utilização repetidos, considere as baterias esgotadas e compre baterias novas.

## 2. Ligar e desligar

Quando o botão de desbloqueio é empurrado para a frente, a secção do motor pode ser movida para baixo. A lâmina de serra sai então do resguardo.

<Ligar>

Empurre o botão de desbloqueio para a frente e mantenha e, em seguida, acione o interruptor do gatilho.

<Desligar>

Solte o interruptor do gatilho.

## 3. Pré-seleção da velocidade rotativa

Selecione a velocidade no dial. Para as velocidades recomendadas, consulte a Fig. 18.

## 4. Indicações de Trabalho

### AVISO

○ Não ligue ou desligue a máquina enquanto a lâmina de serra estiver a tocar na peça de trabalho.

○ Deixe a lâmina de serra atingir a sua velocidade máxima antes de fazer um corte.

○ Quando estiver a serrar, nunca remova a máquina do material com a lâmina de serra a girar. Deixe a lâmina de serra parar.

○ Se a lâmina de serra bloquear, desligue a máquina imediatamente.

○ Não pouse a máquina até que a lâmina de serra pare.

<Cortes de imersão>

A secção do motor está na posição superior, a lâmina de serra não projeta a partir da base. Segure a máquina firmemente com ambas as mãos e posicione com a base na peça de trabalho. Ligue a máquina. Baixe lentamente a secção do motor para a profundidade de corte definida e, em seguida, mova-a lentamente na direção de corte.

<Serrar numa linha reta>

O indicador de corte é utilizado aqui. A extremidade esquerda (marcada a vermelho) indica a direção de corte se a lâmina de serra for segurada verticalmente. A extremidade direita indica a direção de corte se a lâmina de serra for segurada a 45° (Fig. 17)

<Serrar ao longo de uma calha de proteção fixada na peça de trabalho>

De forma a atingir uma extremidade de corte exata, pode colocar uma calha de proteção na peça de trabalho e, em seguida, guiar a serra circular portátil pela base ao longo desta calha de proteção.

### PRECAUÇÃO

○ Para evitar o aquecimento anormal da ponta da lâmina ou danos na lâmina de serra, não torça ou aplique força excessiva na lâmina de serra ao cortar. Deixe que a lâmina se mova suavemente para a frente.

○ Na situação em que a serra circular é operada continuamente durante a substituição da bateria por baterias sobresselentes uma após a outra, o motor tende a sobreaquecer. Portanto, sempre que o corpo ficar quente, faça uma pausa na utilização da serra durante algum tempo.

○ Evite a operação de corte num estado em que o fundo da base está flutuante em relação ao material a ser cortado. Caso contrário, o motor pode ficar bloqueado.

# Português

## PRECAUÇÃO

Na operação e na manutenção das ferramentas elétricas, devem-se observar as normas de segurança e os padrões prescritos por cada país.

### **Aviso importante sobre as baterias para as ferramentas sem fios da HiKOKI.**

Utilize sempre uma das nossas baterias originais designadas. Não podemos garantir a segurança e o desempenho da nossa ferramenta elétrica sem fios quando é utilizada com baterias diferentes das baterias designadas por nós ou quando a bateria é desmontada e modificada (assim como desmontagem e substituição das células ou outras peças internas).

## GARANTIA

Garantimos que a HiKOKI Power Tools obedece às normas legislativas de cada país. Esta garantia não cobre avarias ou danos derivados de má utilização, abuso ou desgaste normal. Em caso de queixa, envie a Ferramenta elétrica, não desmontada, juntamente com o CERTIFICADO DE GARANTIA que se encontra no fundo destas instruções de utilização, para um centro de assistência autorizado da HiKOKI.

## Informação a respeito de ruídos e vibração do ar

Os valores medidos foram determinados de acordo com a EN62841 e declarados em conformidade com a ISO 4871.

Nível de potência sonora ponderado A medido: 106 dB (A)

Nível de pressão sonora ponderado A medido: 95 dB (A)

Incerteza K: 3 dB (A)

Use proteção auditiva.

Os valores totais da vibração (soma do vector triax) são determinados de acordo com a norma EN62841.

Cortar aglomerado:

Valor de emissão de vibrações  $a_{rh} < 2,5 \text{ m/s}^2$

Incerteza K = 1,5 m/s<sup>2</sup>

O valor total de vibração declarado e o valor de emissão de ruído declarado foram medidos de acordo com um método de teste padrão e podem ser utilizados para comparar ferramentas.

Também podem ser utilizados numa avaliação preliminar de exposição.

### AVISO

- A vibração e a emissão de ruído durante a utilização real da ferramenta elétrica podem diferir do valor total declarado, dependendo da forma como a ferramenta é utilizada, especialmente do tipo de peça a trabalhar; e
- Identificar as medidas de segurança para proteger o operador, que são baseadas numa estimativa de exposição nas atuais condições de utilização (tendo em conta todas as partes do ciclo de funcionamento, tais como os tempos em que a ferramenta é desligada e quando está a funcionar ao ralenti, além do tempo de acionamento do gatilho).

## NOTA

Devido ao programa contínuo de pesquisa e desenvolvimento da HiKOKI, as especificações aqui contidas estão sujeitas a mudanças sem aviso prévio.

## RESOLUÇÃO DE PROBLEMAS

Utilize as inspeções na tabela abaixo, caso a ferramenta não funcione normalmente. Se isto não solucionar o problema, consulte o seu representante ou o Centro de Serviço Autorizado da HiKOKI.

### 1. Ferramenta elétrica

Sintoma	Causa possível	Solução
A ferramenta não funciona	Sem carga restante da bateria	Carregue a bateria.
	A bateria não está totalmente instalada.	Empurre a bateria para dentro até ouvir um clique.
A ferramenta parou subitamente	A ferramenta foi sobrecarregada	Livre-se do problema que causa a sobrecarga.
	A proteção contra sobrecarga está em funcionamento.	
	A bateria está sobreaquecida.	Deixe a bateria arrefecer.
Não é possível inclinar	A alavanca de inclinação (na frente) e a porca de orelhas de inclinação (atrás) não estão desapertadas.	Tente inclinar após desapertar a alavanca de inclinação (na frente) e a porca de orelhas de inclinação (atrás). Aperte as peças desapertadas após fazer os ajustes necessários.
Não corta bem	A lâmina de serra está gasta ou tem dentes em falta.	Substitua por uma nova lâmina de serra.
	O parafuso de fixação da lâmina de serra está frouxo.	Aperte firmemente o parafuso de fixação da lâmina de serra.
	A lâmina de serra está instalada ao contrário.	Instale a lâmina da serra no sentido correto.
O interruptor não pode ser puxado	O botão de desbloqueio não está suficientemente pressionado.	Pressione o botão de desbloqueio até ao fim.
A descarga da serradura é incorreta	A serradura acumulou-se na tampa da serra.	Remova a serradura de dentro da tampa da serra.
A bateria não pode ser instalada	Tentar instalar uma bateria diferente da especificada para a ferramenta.	Por favor, instale uma bateria tipo multitensão.

# Português

## 2. Carregador

Sintoma	Causa possível	Solução
A luz indicadora de carga está a piscar rapidamente a roxo e o carregamento da bateria não inicia.	A bateria não está inserida até ao fim.	Insira a bateria firmemente.
	Existe material estranho no terminal da bateria ou onde a bateria está conectada.	Remova o material estranho.
A luz indicadora de carga está a piscar a vermelho e o carregamento da bateria não inicia.	A bateria não está inserida até ao fim.	Insira a bateria firmemente.
	A bateria está sobreaquecida.	Se deixada sozinha a bateria irá começar a carregar automaticamente se a sua temperatura diminuir, mas isto pode reduzir o tempo de vida da bateria. É recomendado que a bateria seja arrefecida num local bem ventilado longe da luz solar direta antes de a carregar.
O tempo de uso da bateria é curto mesmo apesar de a bateria estar completamente carregada.	A vida útil da bateria está esgotada.	Substitua a bateria por uma nova.
A bateria demora muito tempo a carregar.	A temperatura da bateria, do carregador ou do ambiente circundante é demasiado baixa.	Carregue a bateria dentro de casa ou noutro ambiente mais quente.
	As saídas de ar do carregador estão bloqueadas, causando o sobreaquecimento dos componentes internos.	Evite bloquear as saídas de ar.
	A ventoinha de arrefecimento não está a funcionar.	Contacte um Centro de Serviço Autorizado HiKOKI para reparações.
A luz de alimentação de USB desligou-se e o dispositivo USB parou de carregar.	A capacidade da bateria tornou-se fraca.	Substitua a bateria por uma que ainda tenha carga.
		Ligue a ficha de alimentação do carregador a uma tomada elétrica.
A luz de alimentação de USB não se desliga apesar de o dispositivo USB ter concluído o carregamento.	A luz de alimentação de USB acende a verde para indicar que o carregamento por USB é possível.	Isto não é uma avaria.
Não é claro qual o estado do carregamento de um dispositivo USB, ou se o seu carregamento está concluído.	A luz de alimentação USB não se desliga mesmo quando o carregamento está concluído.	Examine o dispositivo USB que está a carregar para confirmar o seu estado de carregamento.
O carregamento do dispositivo USB pausa a meio.	O carregador estava ligado a uma tomada elétrica enquanto o dispositivo USB estava a ser carregado utilizando a bateria como fonte de alimentação.	Isto não é uma avaria. O carregador pausa o carregamento USB durante cerca de 5 segundos quando está a diferenciar entre fontes de alimentação.
	Foi inserida uma bateria no carregador enquanto o dispositivo USB estava a ser carregado utilizando uma tomada elétrica como fonte de alimentação.	
O carregamento do dispositivo USB pausa a meio quando a bateria e o dispositivo USB estiverem a ser carregados ao mesmo tempo.	A bateria ficou totalmente carregada.	Isto não é uma avaria. O carregador pausa o carregamento USB durante cerca de 5 segundos enquanto verifica se a bateria concluiu com sucesso o carregamento.
O carregamento do dispositivo USB não inicia quando a bateria e o dispositivo USB estiverem a ser carregados ao mesmo tempo.	A capacidade restante da bateria é extremamente baixa.	Isto não é uma avaria. Quando a capacidade da bateria alcançar um determinado nível, o carregamento USB inicia automaticamente.

## ALLMÄNNA SÄKERHETSVARNINGAR FÖR ELEKTRISKA VERKTYG

### ⚠ VARNING

Läs alla säkerhetsvarningar, instruktioner, bilder och specifikationer som medföljer detta elektriska verktyg. Om inte alla instruktioner nedan följs kan detta leda till elektrisk stöt, brand och/eller allvarlig skada.

Spara alla varningar och instruktioner för framtida referens.

Uttrycket "elektriskt verktyg" i varningar hänvisar till ditt eldrivna (med sladd) eller batteridrivna (sladdlöst) elektriska verktyg.

### 1) Säkerhet på arbetsplats

- Håll arbetsplatsen ren och välbelyst.**  
*Röriga eller mörka arbetsplatser inbjuder till olyckor.*
- Använd inte elektriska verktyg i explosiva omgivningar, som t ex i närvaro av antändliga vätskor, gaser eller damm.**  
*Elektriska verktyg bildar gnistor som kan antända dammet eller ångorna.*
- Håll barn och kringstående på avstånd när du arbetar med ett elektriskt verktyg.**  
*Distractioner kan få dig att tappa kontrollen.*

### 2) Elektrisk säkerhet

- Det elektriska verktygets stickpropp måste matcha uttaget. Modifiera aldrig stickproppen. Använd inte adapterstickproppar till jordade elektriska verktyg.**  
*Omodifierade stickproppar och matchande uttag minskar risken för elstötar.*
- Undvik kroppskontakt med jordade ytor som t ex rör, värmelement, spisar och kylskåp.**  
*Det finns ökad risk för elstötar om din kropp är jordad.*
- Utsätt inte elektriska verktyg för regn eller väta.**  
*Om vatten kommer in i ett elektriskt verktyg ökar risken för elstötar.*
- Misshandla inte sladden. Använd aldrig sladden för att bära, dra eller dra ur sladden till det elektriska verktyget.**  
*Håll sladden borta från värme, olja, skarpa kanter eller rörliga delar. Skadade eller tilltrasslade sladdar ökar risken för elstötar.*
- Använd en förlängningsladd som är lämplig för utomhusbruk när du arbetar med det elektriska verktyget utomhus.**  
*Användning av en sladd som är lämplig för utomhusbruk minskar risken för elstötar.*
- Om du inte kan undvika att använda ett elektriskt verktyg på en fuktig plats, använd ett uttag med jordfelsbrytare.**  
*Användning av en jordfelsbrytare minskar risken för elektrisk stöt.*

### 3) Personlig säkerhet

- Var vaksam, se upp med vad du gör och använd sunt förnuft när du arbetar med ett elektriskt verktyg.**  
*Använd inte elektriska verktyg när du är trött, drog- eller alkoholpåverkad eller har tagit mediciner. Ett ögonblicks ouppmärksamhet under arbetet kan resultera i allvarliga personskador.*
- Använd personskyddsutrustning. Ha alltid ögonskydd.**  
*Skyddsutrustning som till exempel en ansiktsmask, glidriå säkerhetsskor, hjälm eller hörselskydd för tillämpiga förhållanden minskar personskadorna.*

- Förebygg oavsiktlig start. Se till att omkopplaren står i läge av innan du ansluter det elektriska verktyget till strömkällan och/eller batteriet, tar upp eller bär verktyget.**  
*Att bära det elektriska verktyget med fingret på omkopplaren eller kraftansluta det elektriska verktyget då omkopplaren är på inbjuder till olyckor.*
  - Avlägsna eventuell justeringsnyckel eller skruvnyckel innan du startar det elektriska verktyget.**  
*En skruvnyckel eller nyckel som lämnats kvar på en roterande del av det elektriska verktyget kan resultera i personskador.*
  - Sträck dig inte för långt. Stå alltid stadigt på fötterna och håll balansen.**  
*På så sätt får du bättre kontroll över det elektriska verktyget i oväntade situationer.*
  - Klä dig korrekt. Ha inte på dig vida, lösa kläder eller smycken. Håll ditt hår och dina kläder borta från rörliga delar.**  
*Vida kläder, smycken eller långt hår kan fastna i de rörliga delarna.*
  - Omtillbehör för anslutning av dammuppsugnings- och dammsamlingsanordningar ingår, se då till att dessa anordningar ansluts och används på korrekt sätt.**  
*Användning av dammsamling kan minska dammrelaterade faror.*
  - Låt inte vanan av regelbunden användning av verktyg tillåta dig att bli för självsäker och ignorera verktygssäkerhetsprinciper.**  
*En oförsiktig åtgärd kan orsaka allvarlig skada inom en bråkdel av en sekund.*
- ### 4) Användning och skötsel av elektriska verktyg
- Tvinga inte det elektriska verktyget. Använd korrekt verktyg för det du ska göra.**  
*Korrekt verktyg gör arbetet bättre och säkrare med den hastighet som det är avsett för.*
  - Använd inte det elektriska verktyget om omkopplaren inte kan vridas från eller Till.**  
*Elektriska verktyg som inte kan kontrolleras med omkopplaren är farliga och måste repareras.*
  - Dra ut sladden ur uttaget och/eller ta ur batteriet om det är avtagbart från det elektriska verktyget innan du gör justeringar, byter tillbehör eller förvarar det elektriska verktyget.**  
*Sådana förebyggande säkerhetsåtgärder minskar risken för att det elektriska verktyget startar oavsiktligt.*
  - Förvara elektriska verktyg som inte används utom räckhåll för barn och låt inte personer som är obekanta med verktyget eller dessa instruktioner använda verktyget.**  
*Elektriska verktyg är farliga i händerna på otränade användare.*
  - Underhåll elektriska verktyg och accessoarer. Kontrollera med avseende på felaktig inriktning eller om rörliga delar kärvar, om delar har spruckit samt alla andra tillstånd som kan påverka verktygets drift. Om verktyget är skadat se till att det repareras innan du använder det.**  
*Många olyckor förorsakas av dåligt underhållna verktyg.*
  - Håll skärverktygen skarpa och rena.**  
*Korrekt underhållna skärverktyg med skarpa skåreggar kärvar inte och är lättare att kontrollera.*
  - Använd det elektriska verktyget, tillbehör och hårdmetallskär etc. i enlighet med dessa instruktioner, samtidigt som du tar arbetsförhållanden och det arbete som ska utföras med i beräkningen.**  
*Att använda det elektriska verktyget för andra ändamål än det är avsett för kan resultera i farliga situationer.*

# Svenska

- h) **Håll handtag och gripytor torra, rena och fria från olja och fett.**  
*Håll handtag och greppytor tillåter inte säker hantering och kontroll av verktyget i oväntade situationer.*
- 5) **Användning och vård av batteriverktyg**
- a) **Ladda endast med laddare som angetts av tillverkaren.**  
*En laddare som passar för en typ av batteri kan orsaka brandfara om den används med ett annat batteri.*
- b) **Använd verktyg endast med specifikt avsedda batterier.**  
*Användning av annat batteri kan orsaka risk för skada eller brand.*
- c) **När batteriet inte används förvara det fränskilt från andra metallföremål så som gem, mynt, nycklar, spikar, skruvar eller andra metallföremål som kan orsaka anslutning från en pol till en annan.**  
*Kortslutning av batteripolerna kan orsaka brännkada eller brand.*
- d) **Vid oriktigt handhavande kan vätska komma ut från batteriet; undvik kontakt. Om kontakt av misstag sker, spola med vatten. Om vätska kommer i ögonen sök medicinsk hjälp.**  
*Vätska som läcker från batteriet kan orsaka irritation eller brännskador.*
- e) **Använd inte ett batteri eller verktyg som har skadats eller modifierats.**  
*Skadade eller modifierade batterier kan uppvisa förutsägbart beteende som leder till brand, explosion eller risk för skada.*
- f) **Utsätt inte batteriet eller verktyget för brand eller överdriven temperatur.**  
*Exponering för brand eller temperatur över 130°C kan orsaka explosion.*
- g) **Följ alla laddningsinstruktioner och ladda inte batteriet eller verktyget utanför det temperaturintervall som anges i instruktionerna.**  
*Felaktig laddning eller laddning vid temperaturer utanför det angivna intervallet kan skada batteriet och öka risken för brand.*
- 6) **Service**
- a) **Låt en kvalificerad reparatör utföra service på ditt elektriska verktyg och använd bara identiska reservdelar.**  
*Detta garanterar att det elektriska verktyget alltid är säkert och fungerar som det ska.*
- b) **Serva aldrig skadade batterier.**  
*Service av batterier får endast utföras av tillverkaren eller auktoriserade serviceleverantörer.*

## FÖREBYGGANDE ÅTGÄRD

Håll barn och bräckliga personer på avstånd.

När verktygen inte används ska de förvaras utom räckhåll för barn och bräckliga personer.

## SÄKERHETSVARNINGAR FÖR BATTERISÄNKSÅG

### Kapning

- a) **⚠ VARNING!: Håll händerna borta från skärytan och sågklingan. Håll din fria hand på verktygets handtag eller på motorkåpan.**  
*Om båda händerna håller i sågen kan de inte skadas av sågklingan.*
- b) **Stick inte händerna under arbetsstycket.**  
*Klingskyddet kan inte skydda dig mot sågklingan under arbetsstycket.*

- c) **Ställ in skär djupet i förhållande till arbetsstyckets tjocklek.**

Mindre än en hel tand av sågklingans tänder får vara synlig under arbetsstycket.

- d) **Håll aldrig arbetsstycket i dina händer eller över benet medan du skär. Fäst arbetsstycket i ett stabilt underlag.**

Det är viktigt att arbeta omsorgsfullt för att minimera risken att råka ut för personskador, att sågklingan fastnar och att tappa kontrollen.

- e) **Håll elverktyget i de isolerade greppytorna vid arbeten där sågverktyget riskerar att komma i kontakt med dolda elledningar.**

Kontakt med en "ledande" ledning kommer också göra utsatta metalldelar på det elektriska verktyget "ledande" och ge operatören en stöt.

- f) **Använd alltid klyvstöd eller en rak styrlinjal vid klyvning.**

Detta förbättrar exaktheten vid klyvning och minskar risken för att sågklingan ska fastna.

- g) **Använd alltid sågklingor med rätt storlek och form (diamantformad kontur rund) med bågformade hål.**  
*Klingor som inte passar till sågen roterar excentriskt och gör arbetet svårkontrollerat.*

- h) **Använd aldrig skadade eller felaktiga brickor eller bultar.**

Brickorna och bultarna är specialdesignade för din såg för att ge bästa prestanda och säkerhet under arbetet.

### Orsaker för kast och tillhörande varningar

- bakslag är en plötslig reaktion på en fastklämd eller skev sågklinga, vilket leder till att en okontrollerad såg lämnar arbetsstycket och kastas mot användaren;
- när sågklingan kläms fast på grund av att virket nyper stannas sågklingan och motorns kraft förorsakar att verktyget kastas bakåt mot användaren;
- om sågklingan blir sned eller skev under användning, så kan tänderna vid sågklingans bakre del arbeta sig in i arbetsstyckets yta, vilket leder till att sågklingan lyfts upp ur sågskåran och kastas bakåt mot användaren.

Kast är resultatet när sågen används felaktigt och/eller felaktiga användningssätt eller villkor och kan undvikas genom att vidta vederbörliga försiktighetsåtgärder som visas nedan.

- a) **Ta ett fast grepp med båda händerna om sågen och håll armarna så att de kan ta emot kraften vid ett kast. Stå med kroppen på endera sidan om sågklingan, aldrig i linje med den.**

Ett kast kan leda till att sågen hoppar bakåt, men kraften kan kontrolleras av användaren om särskild försiktighet iakttas.

- b) **Släpp startknappen och håll sågen kvar i arbetsstycket tills att sågklingan har stannat helt, om sågklingan har fastnat eller om du av någon anledningen vill avbryta ett skär.**

Försök aldrig att ta bort sågen från arbetsstycket eller att dra sågen bakåt medan sågklingan roterar då detta kan orsaka kast.

Undersök och vidta korrigerande åtgärder för att minska risken för bändning av sågklingan.

- c) **Inför omstart av sågen i ett arbetsstycke, centrera sågklingan i sågsåret så att sågens tänder inte sitter fast i materialet.**

Om sågklingan sitter fast kan den arbeta sig uppåt i arbetsstycket eller förorsaka ett bakslag när sågen startas igen.

- d) **Stötta upp stora skivor för att minska risken för kast och för att sågklingan kläms fast.**

Stora skivor har en benägenhet att bägna under sin egen vikt. Stöd måste därför placeras under skivan på båda sidor nära skärinjen och nära skivans kant.



- e) **Använd inte slöa eller skadade sågklingor.**  
Slöa eller felaktiga sågklingor åstadkommer smala spår, vilka kan orsaka stark friktion, att sågklingan fastnar och att ett kast sker.
- f) **Låsspakarna för sågdjup och fasjustering måste vara ordentligt åtdragna innan sågningen påbörjas.**  
Om sågklingans inställning ändras under sågning kan det leda till tvåra stopp eller kast.
- g) **Var extra försiktig när du säger i existerande väggar eller andra blinda utrymmen.**  
Den utskjutande sågklingan kan stöta på föremål som i sin tur försäkras ett kast.

### Skyddskåpens funktion

- a) **Kontrollera om skyddskåpan stänger som den ska innan du använder maskinen. Använd aldrig sågen om skyddskåpan rör sig med motstånd eller om den inte stängs. Kläm eller bind aldrig fast skyddskåpan eftersom sågklingan då är oskyddad.** Om sågen av misstag faller till marken kan skyddskåpan deformeras. Kontrollera att skyddskåpan kan röra sig fritt och att den varken går emot sågklingan eller andra delar i någon sågvinkel.
- b) **Kontrollera skick och funktion på fjädern till skyddskåpan. Gå igenom sågen före användning om skyddskåpan och fjädern inte fungerar som de ska.** Skadade delar, klibbiga avlagringar eller spån kan göra den nedre skyddskåpan trög.
- c) **Vid instickssnitt som inte utförs i rätt vinkel ska du säkra sågens grundplatta så att den inte kan förskjutas åt sidan.** Det kan leda till att sågklingan kläms så att det uppstår reky.
- d) **Se till att skyddskåpan täcker sågklingan när du lägger ifrån dig sågen på arbetsbänken eller golvet.** En oskyddad sågklinga som fortfarande är i rörelse kastar sågen mot sågriktningen och säger i det som kommer i vägen. Tänk på sågklingans efterkörningstid.

## YTTERLIGARE SÄKERHETSVARNINGAR

- 1. VARNING!** Det är ytterst viktigt att stödja arbetsstycket och hålla i cirkelsågen ordentligt, för att inte förlora kontrollen över sågen och förorsaka olycksfall. **Bild 2** illustrerar ett typiskt handstöd av cirkelsågen.
- Undvik att säga i ett tillstånd där bottenplattan har lyft från arbetsstycket.  
Om sågbladet fastnar eller kärvar eller om sågningen av någon annan anledning måste avbrytas, så släpp avtryckaren och håll cirkelsågen stille i arbetsstycket tills sågbladet stannat helt. Försök aldrig att avlägsna sågen från arbetsstycket eller dra tillbaka den medan sågbladet roterar, eftersom det kan orsaka bakslag. Undersök vid behov orsaken till det problem som uppstått och vidta lämpliga åtgärder för att undvika att det upprepas.
- Stöd stora paneler ordentligt, för att minimera risken för att sågbladet kläms fast och bakslag uppstår. Större paneler har en tendens att ge efter för sin egen vikt (**Bild 3-b**). Se till att stödja panelen underifrån på båda sidor om skärytan, både i närheten av skärytan och i närheten av panelens ändar, enligt **Bild 3-a**. För att ytterligare minimera risken för fastklämning eller bakslag bör sågen vila mot den större delen och den mindre bit som ska sågas av, då sågningen kräver att cirkelsågen vilar mot arbetsstycket.
- Det utskjutande sågbladet kan stöta mot föremål som orsakar bakslag.  
Placera aldrig en hand eller fingrar bakom cirkelsågen (**Bild 4**). Om bakslag uppstår kan sågen lätt kastas bakåt och över handen eller fingrarna, vilket med stor sannolikhet leder till olycksfall.

- Placera den bredare delen av basplattan på den del av arbetsstycket som har fast stöd, och inte på den del som kommer att falla ner när sågningen är klar. Som exempel illustrerar **Bild 5-a** hur en brädande sågas av på korrekt sätt, medan **Bild 5-b** illustrerar ett felaktigt sätt. Spänn fast arbetsstycket, om det är kort eller litet.  
**FÖRSÖK ALDRIG HÅLLA FAST KORTA DELAR FÖR HAND!**
- När du använder guiden, försök inte ett snedställd snitt som gör att det snittade materialet kan glida mellan sågbladet och guiden. Det kan leda till skador. (**Bild 6**)
- Använd öronskydd för att skydda din hörsel under arbetet.
- Använd endast bladdiameter angivet på maskinen.
- Använd inga sliphjul.
- Använd inte sågblad som är deformerade eller spruckna.
- Använd inte blad av snabbstål.
- Använd inte blad som inte motsvarar den karakteristik som specificeras i dessa instruktioner.
- Stoppa inte sågbladen genom att bringa tryck från sidan på skivan.
- Se alltid till att sågbladen är vassa.
- Se till att skyddssystemets returmekanism fungerar på rätt sätt.
- Använd aldrig sänksågen med sågklingan vänd uppåt eller åt sidan.
- Se till att det inte finns främmande föremål såsom spikar och dylikt i arbetsstycket.
- Dra ut batteriet innan du utför några justeringar, service eller underhåll.
- Akta dig för bakslag vid bromsning.  
Detta elverktyg är utrustat med en elektrisk broms som aktiveras när avtryckaren släpps. Håll ett stadigt tag i sågen vid bromsning på grund av att sågen kan slå bakåt när bromsen tar.
- Se till att strömbrytaren står i läge OFF (av). Om batteriet installeras på det elektriska verktyget medan strömbrytaren står i läge ON (på), kommer det elektriska verktyget att starta omedelbart vilket kan orsaka en allvarlig olycka.
- Använd aldrig ett elverktyg med dess låsskruvar eller kläm-spak lossad eller med dess låsspak nedsänkt. Efter att du har utfört justeringarna, ska du ställa tillbaka låsspaken och andra delar till sina ursprungliga lägen.
- Kontrollera materialet du ska säga, före sågning. Om materialet som ska kapas kan utveckla skadligt eller giftigt damm, måste damppåsen eller korrekt dammut sugningsystem vara tätt anslutet till dammutloppet.  
Om det finns en dammask bör du också använda denna.  
○ Innan du börjar säga ska klingan ha uppnått fullt varvtal.  
○ Om klingan skulle stoppa eller avge onormalt ljud under sågningen – stäng omedelbart AV sågen med strömbrytaren.  
○ Det är väldigt riskfyllt att använda sänksågen med sågklingan vänd uppåt eller åt sidan. Undvik sådan hantering.  
○ Använd alltid skyddsglasögon när du säger.  
○ Dra ut batteriet när du är klar med ditt arbete.
- Använd en sågklinga på vilken det indikerade varvtalet är lika med eller högre än det varvtal som visas på verktyget.
- Använd alltid verktyget och batteriet vid temperaturer mellan -5°C och 40°C.
- Om du märker att enheten genererar onormalt höga temperaturer, fungerar dåligt eller ger ifrån sig onormala ljud ska du omedelbart sluta använda den och stänga av strömbrytaren. Begär inspektion och reparation hos återförsäljaren där du köpte enheten eller hos en HiKOKI-auktoriserad serviceverkstad.  
Fortsatt användning med onormal funktion kan resultera i personsador.

## Svenska

26. Om enheten av misstag tappas eller slås mot andra föremål, gör en noggrann kontroll av enheten för sprickor, brott eller deformationer m.m.  
Skador kan uppstå om enheten har sprickor, brott eller deformationer.
27. Vid arbete på hög höjd ska du be andra hålla sig på avstånd och vara medveten om förhållandena under dig.
28. Ladda alltid batteriet vid en temperatur på 0°C–40°C. Om batteriet laddas vid en temperatur under 0°C, kan det resultera i överladdning som är farligt. Batteriet får inte laddas vid temperaturer över 40°C.  
Den lämpligaste uppladdningstemperaturen är 20°C–25°C.
29. Använd inte laddaren oavbrutet.  
När en laddning är klar, låt laddaren vila i cirka 15 minuter innan nästa laddning av batteriet.
30. Se till att inga främmande föremål hamnar i verktyget genom batteriöppningen eller uttagen.
31. Ta aldrig isår vare sig det uppladdningsbara batteriet eller laddningsaggregatet.
32. Se till att det uppladdningsbara batteriet inte kortsluts. Kortslutning av batteriet kan orsaka en stor elektrisk ström och överhettning. Det leder till brännskada eller skada på batteriet.
33. Kasta inte batteriet i öppen eld. Om batteriet blir bränt kan det explodera.
34. Så snart batteriets efterladdningstid blir för kort för verktygets praktiska användning, skall du föra eller skicka batteriet till återförsäljaren. Kasta inte bort det urladdade batteriet med sopor.
35. Se till att inga föremål eller främmande ämnen hamnar i laddningsaggregatets ventilationshål. Isättning av metallföremål eller lättantändliga objekt i ventilationshålen kommer att resultera i elektriska överslag och skador på laddningsaggregatet.
36. Långvarig användning utan uppehåll kan leda till överhettning av verktyget, vilket kan skada motorn och strömbrytaren. Ge därför verktyget lite tid att vila när höljlet blir för varmt.
37. Kontrollera att batteriets isättning i verktyget har skett på korrekt sätt. Slarvig isättning kan medföra risk för olycksfall beroende på att batteriet faller ut ur verktyget.
38. Använd inte produkten om verktyget eller batteripolarna (batteriluckan) är deformerade.  
Att montera ett sådant batteri kan orsaka kortslutning vilket kan leda till rökutsläpp eller antändning.
39. Håll verktygets anslutningar (batterilucka) fri från spån och damm.
  - Före användning, se till att spån och damm inte har ansamlats i området vid terminalerna.
  - Försök att undvika att spån eller damm på verktyget hamnar på batteriet under drift.
  - När du avbryter drift eller efter användning, lämna inte verktyget i ett område där det kan utsättas för fallande spån eller damm.  
Detta kan orsaka kortslutning som kan leda till rökutveckling eller brand.
3. Om batteriet överhettas under för hög belastning kan batteriet ta slut.  
Om detta händer, sluta använda batteriet och låt det svalna. Du kan använda det igen när det svalnat.  
 Vidare, var god beakta följande varningar och föreskrifter.

### VARNING

För att förebygga läckage från batteri, värmeutveckling, rök, explosion och eldsvåda, var god beakta följande försiktighetsåtgärder.

1. Se till att damm och smuts inte samlas på batteriet.
- Vid arbete se till att damm och smuts inte faller på batteriet.
- Se till att eventuellt damm och smuts som faller på det elektriska verktyget vid arbete inte samlas på batteriet.
- Förvara inte batteri som inte används på en plats där de utsätts för damm och smuts.
- Innan förvaring av ett batteri avlägsna eventuellt damm och smuts som har fastnat på det och förvara det inte tillsammans med metallföremål (skruvar, spikar etc.).
2. Gör inte hål i batteri med skarpa föremål så som spik, slå med hammare, stampa på eller kasta föremål på eller utsätt batteriet för fysisk påfrestning.
3. Använd inte uppenbart skadat batteri eller batteri som är deformerat.
4. Använd inte batteri för andra syften än de som anges.
5. Om batteriladdningen inte lyckas avslutas trots att den angivna laddningstiden passerat, stoppa omedelbart vidare laddning.
6. Utsätt inte batteriet för höga temperaturer eller högt tryck så som i en mikrovågsugn, hårtork eller högtrycksbehållare.
7. Håll borta från eld så snart läckage eller illaluktande lukt upptäcks.
8. Använd inte på plats där stark statisk elektricitet skapas.
9. Om batteriet läcker, luktar illa, blir varmt, missfärgat eller missformerat eller på något sätt upplevs som onormalt vid användning, laddning eller förvaring, ta omedelbart bort det från verktyget eller batteriladdaren och sluta använda det.
10. Lägg inte batteriet i vätskor och se till att vätskor inte tränger in i det. Om en konduktiv vätska, exempelvis vatten, skulle komma in i batteriet kan det skadas och antändas eller explodera. Förvara batteriet på en sval, torr plats, borta från brännbara och lättantändliga föremål. Batteriet får inte utsättas för miljöer med frätande gas.

### FÖRSIKTIGT

1. Om vätska som läcker från batteriet kommer i ögonen gnid inte ögonen och skölj dem väl med friskt rent vatten från en kran och kontakta omedelbart medicinsk hjälp.  
Om inget görs kan vätskan orsaka ögonproblem.
2. Om vätskan kommer i kontakt med din hud eller dina kläder, tvätta omedelbart väl med rent vatten så som från en kran.  
Det finns en chans att det kan orsaka hudirritation.
3. Om du upptäcker rost, dålig lukt, överhettning, missfärgning, deformation och/eller andra ovanligheter när du använder batteriet för första gången använd det inte utan lämna tillbaka det till din återförsäljare eller handlare.

### VARNING

Om ett främmande elektriskt ledande material kommer i kontakt med batteriets anslutningar, kan batteriet kortslutas och förorsaka brand. Vid förvaring av litiumjonbatterier, se till att följa nedanstående anvisningar.

- Placera inte ledande föremål som spikar och ledningar i stål eller koppar i förvaringsfacket.
- För att undvika kortslutning, montera batteriet i verktyget eller sätt på batteriskyddet vid förvaring för att dölja ventilatorn.

## VARNING FÖR LITIJONBATTERI

För att förlänga livstiden är litiumjonbatteriet utrustat med en skyddsfunktion som stoppar utmatning.

I händelse av 1 till 3 som beskrivs nedan, vid användning av denna produkt, även om du trycker på knappen kan det hända att motorn stannar. Detta är inget fel utan ett resultat av skyddsfunktionen.

1. När kvarvarande batterikraft tar slut stannar motorn.  
I detta fall ladda omedelbart upp det.
2. Om verktyget är överbelastat kan motorn stanna. Om så händer släpp knappen på verktyget och ta åtgärda orsaken till överbelastningen. Du kan använda det igen när det svalnat.

## ANGÅENDE TRANSPORT AV LITIUMJONBATTERIER

lakta följande försiktighetsåtgärder när litiumjonbatterier transporteras.

### VARNING

Meddela transportföretaget att ett paket innehåller ett litiumjonbatteri, informera företaget om dess uteffekt och följ transportföretagets instruktioner när transporten arrangeras.

- Litiumjonbatterier som överskrider en uteffekt på 100 Wh klassificeras som farligt gods och kommer att kräva en särskild behandlingsprocedur.
- För transport utomlands måste du uppfylla internationell lagstiftning samt destinationslandets regler och förordningar.
- Om BSL36B18 sätts i det elektriska verktyget, kommer effekten att överstiga 100 Wh och enheten kommer då att klassificeras som Farligt gods vid frakthantering.

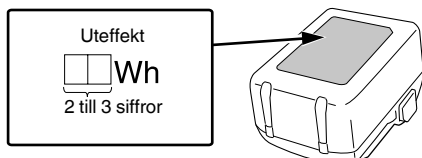

## FÖRSIKTIGHETSÅTGÄRDER FÖR ANSLUTNING AV USB-ENHET (UC18YSL3)

När ett oväntat problem uppstår kan data i den USB-enhet som är ansluten till denna produkt skadas eller förloras. Se alltid till att säkerhetskopiera all data som finns på USB-enheten före användning med denna produkt.

Var uppmärksam på att vårt företag inte accepterar något som helst ansvar för data som lagrats i en USB-enhet som skadas eller förloras, och inte heller för eventuella skador som kan uppstå på en ansluten enhet.

### VARNING

- Före användning, kontrollera den anslutande USB-kabeln för eventuella defekter eller skador. Användning av en defekt eller skadad USB-kabel kan leda till rökutveckling eller brand.
- När produkten inte används, täck över USB-porten med gummiskyddet. Ansamling av damm etc. i USB-porten kan orsaka rökutveckling eller brand.

### ANMÄRKNING

- Någon enstaka paus kan förekomma under USB-uppladdningen.
- När en USB-enhet inte laddas, ta bort USB-enheten ur laddaren. Underlåtenhet att göra detta kan inte bara reducera USB-enhetens batterilivslängd, men kan även leda till oväntade olyckor.
- Vissa USB-enheter kanske inte kan laddas, beroende på typen av enhet.







## DELARNAS NAMN (Bild 1 – Bild 24)

①	Justerskruv
②	Stos
③	Skydd
④	Skyddsglas
⑤	Låsskruv (diagonala snitt) (bakre)
⑥	Spännspek (för parallellanslag) (bakre)
⑦	Spännspek (för parallellanslag) (främre)
⑧	Underskrämsknapp
⑨	Låsskruv (diagonala snitt) (främre)
⑩	Skala (geringsvinkel)
⑪	Extrahandtag
⑫	Låsknapp
⑬	Stoppare
⑭	Låsspak
⑮	Vred
⑯	Bas
⑰	Sågblad
⑱	Sexkantnyckel
⑲	Batteri
⑳	Typskylt
㉑	Sifferskala
㉒	Handtag
㉓	Avtryckare
㉔	Uppläsningsknapp
㉕	Motor
㉖	Snittvisare
㉗	Parallellanslag
㉘	Spärr
㉙	Laddningens indikatorlampa
㉚	Avläsningskant
㉛	Symbol "Byt sågklinga"
㉜	Sågklingans fastsättningskrav
㉝	Bricka (B)
㉞	Avläsningskant för "GR"-styrskena
㉟	Inställningskrav (A)
㊱	Inställningskrav (B)
㊲	Markering
㊳	Styrspår
㊴	Omkopplare för återstående batterinivå
㊵	Indikatorlampa för batterinivå
㊶	Damppåse
㊷	Gummikåpa
㊸	USB-port
㊹	USB-kabel
㊺	Tryckluftpistol







## SYMBOLER

## VARNING

Nedan visas de symboler som används för maskinen. Se till att du förstår vad de betyder innan verktyget används.

	C3606DPA: Batterisänksåg
	Användaren måste läsa bruksanvisningen för att minska risken för personskador.
	Ha alltid ögonskydd.
	Bär alltid hörselskydd.
	Gäller endast EU-länder Elektriska verktyg får inte kastas i hushållssoporna! Enligt direktivet 2012/19/EU som avser äldre elektrisk och elektronisk utrustning och dess tillämpning enligt nationell lagstiftning ska uttjänta elektriska verktyg sorteras separat och lämnas till miljövänlig återvinning.
V	Märkspänning
$n_0$	Hastighet utan belastning
I	Slå PÅ
O	Slå AV
	Koppla loss batteriet
	Förbjuden åtgärd

## Batteri

	Lyser; Batteriets återstående energi är 75%.
	Lyser; Batteriets återstående energi är 50%–75%.
	Lyser; Batteriets återstående energi är 25%–50%.
	Lyser; Batteriets återstående energi är mindre än 25%.
	Blinkar ; Batteriet är nästan helt urladdat. Ladda batteriet så snart som möjligt.
	Blinkar ; Drift stoppad på grund av hög temperatur. Avlägsna batteriet från verktyget och låt det svalna helt.
	Blinkar ; Utmatningen avbruten på grund av fel eller funktionsfel. Det kan vara fel på batteriet så kontakta din återförsäljare.

## ANMÄRKNING

För att förebygga att batteriets kraft förbrukas på grund av att man glömt slå av LED-ljuset kommer ljuset att slås av automatiskt efter cirka 2 minuter.

## STANDARDTILLBEHÖR

Förutom huvudenheten (1 enhet) innehåller paketet tillbehören listade på sidan 315.

Standardtillbehören kan ändras utan föregående meddelande.

## ANVÄNDNINGSMOMRÅDEN

Batterisänksågen passar för sågning av trä, plast och andra liknande material. Den får inte användas för sågning av metall med undantag av tunna aluminiumplåtar (tunnare än 2 mm) och aluminiumbelagda trä- eller kompositiskivor.

## TEKNISKA DATA

## 1. Motor drivet redskap

Modell		C3606DPA	
Spänning		36 V	
Tomgångsvarvtal		2500–5200 min <sup>-1</sup>	
Kapacitet	Skärdjup	0°	66 mm
		45°	43 mm
Sågklingans mått		165 mm (D) × 20 mm (H)	
Max klingvinkel		-1°–46°	
Batteri tillgängligt för detta verktyg*		Multivolt batteri	
Vikt**		5,4 kg (BSL36B18)	

\* Befintliga batterier (BSL3660/3620/3626, BSL18xx-serien, etc.) kan inte användas med detta verktyg. Verktygets bromsprestanda kan variera beroende på strömkällan när du använder nätadaptern.

\*\* Enligt EPTA-procedur 01/2014

## ANMÄRKNING

Beroende på HiKOKIs kontinuerliga forsknings- och utvecklingsarbete, förbehåller HiKOKI rätten till ändringar av tekniska data utan föregående meddelande.

## Elektrisk kontroll

- Mjukstart
- Överbelastningsskydd  
Denna skyddsfunktion kapar strömmen till motorn i händelse av att motorn överbelastas eller en misstänksam minskning i rotationshastigheten under användning.  
När överbelastningsskyddsfunktionen har aktiverats kan motorn stanna.  
Om detta händer, släpp upp verktygets brytare och avlägsna orsaken för överbelastningen.  
Efter det kan du använda den igen.
- Överhettningsskydd  
Denna skyddsfunktion kapar strömmen till motorn och stannar det elektriska verktyget i händelse av överhettning av motorn under drift.  
När överhettningsskyddsfunktionen har aktiverats kan motorn stanna.  
Om detta händer, släpp upp verktygets brytare och låt den svalna några minuter.  
Efter det kan du använda den igen.
- Bromsfunktion  
Bromsen aktiveras när strömbrytaren är avstängd. Bromsfunktionens prestanda varierar beroende på strömkällan.

## 2. Batteri

Modell	BSL36B18
Spänning	36 V / 18 V (Automatisk växling*)
Batterikapacitet	4,0 Ah / 8,0 Ah (Automatisk växling*)
Tillgängliga sladdlösa produkter**	Multivoltserie, 18V-produkt
Tillgänglig laddare	Glidladdare för litiumjonbatterier

\* Verktyget växlar över automatiskt.

\*\* Se vår allmänna katalog för detaljer.

## BATTERILADDNING

Ladda upp batteriet enligt de följande anvisningarna innan du använder ditt elektriska verktyg.

## 1. Anslut laddarens nätkabel till ett nätuttag.

Laddningsindikatorlampan kommer att blinka rött (med intervaller på 1 sekund) efter att nätkabeln ansluts till laddaren.

## 2. Sätt i batteriet i laddaren.

Sätt i batteriet ordentligt i laddaren såsom visas i **Bild. 8** (på sidan 4).

## 3. Laddning

När ett batteri sätts i laddaren kommer laddningsindikatorlampan att blinka blått.

När batteriet blir fulladdat kommer laddningsindikatorlampan att lysa grönt. (Se **Tabell 1**)

## (1) Laddningsindikatorlampan lyser/blinkar

Laddningsindikatorlampans indikeringar visas i **tabell 1**, alltefter tillståndet på laddaren eller det uppladdningsbara batteriet.

Tabell 1

Laddningsindikatorlampans indikeringar				
Laddningsindikatorlampa (RÖD/BLÅ/GRÖN/LILA)	Före laddning	Blinkar (RÖD)	Lyser 0,5 sekunder. Lyser inte under 0,5 sekunder. (släckt 0,5 sekunder)	Ansluten till strömkälla
	Under laddning	Blinkar (BLÅ)	Lyser 0,5 sekunder. Lyser inte i 1 sekund. (avstängd i 1 sekund)	Batterikapaciteten vid mindre än 50%
		Blinkar (BLÅ)	Lyser 1 sekund. Lyser inte under 0,5 sekunder. (släckt 0,5 sekunder)	Batterikapaciteten vid mindre än 80%
		Lyser (BLÅ)	Lyser ihållande	Batterikapaciteten vid mer än 80%
	Laddning avslutad	Lyser (GRÖN)	Lyser ihållande (Kontinuerlig ljudsignal: ungefär 6 sekunder)	
	Överhettad standbyläge	Blinkar (RÖD)	Lyser 0,3 sekunder. Lyser inte under 0,3 sekunder. (släckt 0,3 sekunder)	Batteriet överhettat. Kan inte ladda. (laddning kommer att börja när batteriet svalnat).
	Går inte att ladda	Flimrar (LILA)	Lyser 0,1 sekunder. Lyser inte 0,1 sekunder. (släckt 0,1 sekunder) ■ ■ ■ ■ ■ ■ ■ ■ ■ ■ ■ ■ ■ ■ ■ ■ (Intermittent ljudsignal: ungefär 2 sekunder)	Fel i batteriet eller laddaren

- (2) Angående temperaturer och laddningstid för det uppladdningsbara batteriet  
Temperaturer och laddningstider blir som visas i **Tabell 2**.

Tabell 2

Laddare		UC18YSL3					
Batteri	Typ av batteri	Li-ion					
	Temperaturer vid vilka batterierna kan laddas	0°C – 50°C					
	Laddningsspänning	V	14,4		18		
	Laddningstid, ca. (vid 20°C)	min	BSL14xx-serien		BSL18xx-serien		Multivoltserie
			(4 celler)	(8 celler)	(5 celler)	(10 celler)	(10 celler)
		BSL1415S : 15 BSL1415 : 15 BSL1415X : 15 BSL1420 : 20 BSL1425 : 25 BSL1430C : 30	BSL1430 : 20 BSL1440 : 26 BSL1450 : 32 BSL1460 : 38	BSL1815S : 15 BSL1815 : 15 BSL1815X : 15 BSL1820 : 20 BSL1820M : 20 BSL1825 : 25 BSL1830C : 30 BSL1840M : 40 BSL1850C : 32	BSL1830 : 20 BSL1840 : 26 BSL1850 : 32 BSL1850MA : 32 BSL1860 : 38	BSL36A18 : 32 BSL36B18 : 52	
USB	Laddningsspänning	V	5				
	Laddningsström	A	2				

**ANMÄRKNING**

Laddningstiden kan variera enligt omgivningstemperaturen och nätspänningen.

4. Dra ut laddarens nätkabel ur nätuttaget.  
5. Fatta ett stadigt tag i laddaren och dra ut batteriet ur laddaren.

**ANMÄRKNING**

Kom ihåg att dra ut batteriet ur laddaren efter användning och att spara det.

- När laddningsindikatorlampan flimrar (med 0,2-sekunders intervaller), kontrollera och avlägsna alla främmande föremål från laddarens batterikontakt. Om det inte finns några främmande föremål är det troligt att det är fel på batteriet eller laddaren. Ta den till en auktoriserad serviceverkstad.

**Angående elektrisk urladdning i händelse av nya batterier, etc.**

Eftersom den inre kemiska substansen i nya batterier och batterier som inte har använts under en längre tid inte är aktiverad, kan den elektriska urladdningen vara låg när de används den första och andra gången. Detta är ett tillfälligt fenomen, och den normala tiden som krävs för att ladda kommer att återställas genom att ladda batterierna 2–3 gånger.

**Hur man får batterierna att räcka längre.**

- (1) Ladda batterierna innan de har blivit helt urladdade. När du känner att verktygets effekt minskar, sluta använda verktyget och ladda dess batteri. Om du fortsätter att använda verktyget och laddar ur den elektriska strömmen, kan batteriet skadas och dess livslängd förkortas.  
(2) Undvik att ladda vid höga temperaturer. Ett uppladdningsbart batteri är varmt direkt efter användning. Om ett sådant batteri laddas omedelbart efter användning försämras dess inre kemiska substans, och batteriets livslängd förkortas. Låt batteriet vara och ladda det efter att det har svalnat ett tag.

**FÖRSIKTIGT**

- Om batteriet laddas när det är varmt efter att ha stått en längre tid i direkt solljus eller på grund av att batteriet nyligen använts, kommer laddarens laddningsindikatorlampan att lysa i 0,3 sekunder och sedan vara släckt i 0,3 sekunder (avstängd i 0,3 sekunder). Om detta inträffar, låt batteriet svalna innan du börjar ladda.

**MONTERING OCH ANVÄNDNING**

Åtgärd	Bild	Sida
Borttagning och isättning av batteri	7	4
Laddning	8	4
Indikator för återstående batterinivå	19	6
Att ladda en USB-enhet från ett eluttag	20-a	6
Att ladda en USB-enhet och ett batteri från ett eluttag	20-b	6
Hur man laddar USB-enheten	21	6
När laddning av en USB-enhet har slutförts	22	6
Välja tillbehör	—	316

## FÖRE ANVÄNDNING

### VARNING

För att undvika allvarliga olyckor, se till att brytaren är i AV-läget och dra ut batteriet.

#### 1. Kontrollera arbetsområdet

Kontrollera arbetsområdet för att vara säker på att det är fritt från skräp och hinder.

Be obehöriga att lämna arbetsområdet. Se till att du har god belysning och ventilation.

#### 2. Byta sågklingan

### VARNING

Använd inte något annat verktyg än den medföljande sexkantnyckeln för att skruva på sågklingans fastsättningskruv, eftersom det kan leda till otillräcklig eller för kraftigt ådragnings, som i sin tur kan resultera i personsador.

- (1) Avlägsna noggrant sågspån som har samlats på spindeln, skruven och brickorna.
- (2) Tryck på låsknappen och flytta stoppet.
- (3) Flytta det så att det pekar mot symbolen "Byt sågklinga" på avläsningskanten. (Bild 9-a)
- (4) Släpp låsknappen igen.
- (5) Vrid låsspaken medurs till stoppet. (Bild 9-b)
- (6) Tryck upplåsningsknappen framåt och sänk motorenheten en aning. Släpp upplåsningsknappen igen.
- (7) Tryck ned motorenheten tills den låses på plats vid anslaget.
- (8) Vrid sågspindeln långsamt med sexkantnyckeln insatt i sågklingans fastsättningskruv tills låset snäpper fast.
- (9) Skruva loss sågklingans fastsättningskruv i medurs riktning och ta bort brickan (B). Ta bort sågklingan. (Bild 10)

### FÖRSIKTIGT

Se till att brickan (A) (dvs. brickan på sågklingans insida) placeras rätt: brickan (A) har 2 sidor, 20 mm diameter och 5/8" (16 mm). Se till att sågklingans centrumhål passas in perfekt med brickan (A). En felaktigt monterad sågklinga går inte jämnt och kommer att leda till att du förlorar kontrollen över verktyget.

- (10) Sätt på en ny sågklinga. Se till att rotationsriktningen är korrekt. Rotationsriktningen anges med pilar på sågklingan och skyddet. Kontakttytorna mellan brickan (A), sågklingan, brickan (B) och sågklingans fastsättningskruv måste vara rena.
- (11) Sätt på brickan (B). Se till att brickan (B) vänder rätt när du sätter på den.
- (12) Spänn sågklingans fastsättningskruv med sexkantnyckeln (max 5 Nm).

### FÖRSIKTIGT

- Använd endast vassa, oskadade sågklingor. Använd inte sågklingor med sprickor eller som har ändrat form.
  - Använd inte sågklingor av höglegerat snabbstål (HSS).
  - Använd inte sågklingor som inte uppfyller angiven specifikation.
  - Använd endast sågklingor med den diameter som anges på sågverket.
  - Sågklingan måste vara kompatibel med verktygets varvtal utan belastning.
  - Använd en sågklinga som passar det material som ska sågas.
  - Använd endast original HiKOKI-sågklingor. Sågklingor avsedda för sågning av trä eller liknande material måste uppfylla EN 847-1.
- (13) Vrid låsspaken moturs upp till anslaget medan du håller i handtaget med en hand. Motorenheten svängs då upp.

### FÖRSIKTIGT

Rör aldrig sågklingan omedelbart efter användning. Metallklingan kan vara het och du riskerar brännskador.

### 3. Kontrollera att bromsen fungerar korrekt

Detta elverktyg är utrustat med en elektrisk broms som aktiveras när avtryckaren släpps. Innan du använder elverktyget, kontrollera att den elektriska bromsen fungerar korrekt. Om den inte fungerar korrekt, ska du ta verktyget till ett HiKOKI AUKTORISERAT SERVICECENTER.

## JUSTERING AV SÅGEN FÖRE ANVÄNDNING

### VARNING

För att undvika allvarliga olyckor, se till att avtryckaren är i AV-läget och dra ut batteriet.

#### 1. Inställning av sågdjupet

Du rekommenderas att ställa in sågdjupet så att högst halva längden på tänderna sticker ut under arbetsstycket. (Bild 11-a)

<Justering i millimetersteg>

Tryck på låsknappen och flytta stoppet. Avläs det inställda sågdjupet på avläsningskanten.

(Om du använder en "GR"-styrskena, ska du läsa av djupet på "GR"-avläsningskanten.)

Släpp låsknappen igen. (Bild 11-b)

<Precisionsjustering (för väldigt exakt sågdjupsinställning)>  
Sågdjupet kan ställas in väldigt exakt genom att vrida på justerskraven.

Bestäm det exakta sågdjupet genom att mäta den utskjutande delen av sågklingan eller kontrollera resultatet genom att provsåga.

#### 2. Snedställa sågklingan för geringssnitt (Bild 12)

Lossa de två låsskruvarna för att utföra denna inställning. Luta motorenheten mot styrplattan. Läs av den inställda vinkeln på skalan. Spänn båda låsskruvarna igen.

För en geringsvinkel som är mindre än 0° eller större än 45° (underskärning):

Tryck på underskärningsknappen och snedställ klingan. (Underskärningsfunktionen inaktiveras automatiskt nästa gång du utför en justering.)

Vid kapning i en vinkel, justera läget för glasskyddet så att det inte träffar arbetsstycket som kapas.

### VARNING

Risk för personsador om skruven är lös. Spänn den ordentligt efter justering.

#### 3. Korrigera sågklingans vinkel

Sågklingans vinkel har förjusterats på fabriken. (Bild 13) Sågklingans vinkel kan vid behov justeras för 0° och för 45°. Vrid inställningskraven (B) (för 0°) eller justeringskraven (A) (för 45°).

#### 4. Sågning med parallellanslag (säljs separat) (Bild 14)

För sågning parallellt med en rak kant. Parallellanslaget kan föras in från bägge sidor i den avsedda hållaren. Sågningsbredden kan avläsas vid markeringen. Fixerad med de båda klämsapkarna. Det är bäst att beräkna den exakta sågningsbredden genom att provsåga.

#### 5. Sågning med en styrskena (säljs separat) (Bild 15)

För millimeterexakta, helt raka, spånfria snittkanter. Gldskyddet gör ytan säker och skyddar arbetsstycket mot repor. Se avsnittet Tillbehör. Vred för inställning av spelfri placering.

Det finns två styrspår som maskinen kan användas med för att gå längs styrspår från olika tillverkare.

#### 6. Ställa in utsugsstos/spånutkast

Stosen kan vridas till önskat läge för att suga upp eller kasta ut sågspån. För att göra detta, skjut in stosen till den tar emot stoppet, vrid och dra ut igen. Stosen kan på detta sätt låsas vridsäkert i 7 steg.

<Spånutsug>

Anslut slangen från en lämplig utsugningsenhet till stosen för att suga upp sågspån.

# Svenska

## <Damppåse>

Ta av stosen. (Skjut stosen helt in. Vrid den så att den pekar uppåt. Ta bort och lägg den undan.)

Montera damppåsen. (Bild 16)

## 7. Justera skyddsglaslet

Flytta skyddsglaslet: övre läge för sneda snitt, mittläge för 0°-snitt, nedre läge för användning av en styrskena.

## <Instickssnitt>

Motorenheten befinner sig i det övre läget, sågklingan sticker inte ut ur styrplattan. Håll fast maskinen ordentligt med båda händerna och för den med styrplattan mot arbetsstycket. Slå på maskinen. Sänk motorenheten långsamt till det inställda sågdjupet och flytta sedan fram verktyget i sågriktningen.

## <Sågning längs en rak linje>

Använd snittvisaren. Den vänstra kanten (rödmarkerad) visar snittgången vid en lodrätt sågklinga. Den högra kanten visar snittgången för en 45° lutning av sågklingan. (Bild 17)

## <Sågning efter en list fäst på arbetsstycket>

För att få en exakt snittkant kan man fästa en list på arbetsstycket och föra sågens styrplatta längs listen.

## FÖRSIKTIGT

- För att undvika onormal uppvärmning av sågklingans kant ska du undvika att vricka eller trycka ned sågklingan för hårt under sågningen. Låt klingan gå fritt framåt.
- I situationer där sågen används kontinuerligt, och du byter batteri mot reservbatterier flera gånger kan det inträffa att motorn överhettas. Låt därför sågverktyget vila en stund om du märker att höljets blir varmt.
- Undvik såguggifter där styrplattan inte har kontakt med arbetsstycket. I annat fall kan motorn låsa sig.

## UNDERHÅLL OCH INSPEKTION

### VARNING

Var noga med att stänga av strömbrytaren och ta bort batteriet före underhåll och inspektion.

#### 1. Kontroll av sågblad

Byt ut eller slipa sågbladet så snart det är slött eller slitet, eftersom användning av ett slött sågblad sänker arbetseffektiviteten och kan också resultera i motorns funktionsavbrott.

#### 2. Kontroll av skruvförband

Kontrollera alla monteringssskruvar med jämna mellanrum och kontrollera att de är ordentligt fastdragna. Om någon av skruvarna skulle lossa, dra omedelbart åt dem. Om du inte gör det kan det kan leda till allvarlig fara.

#### 3. Underhåll av motorenhet

Motorindningen är en viktig del av detta verktyg. Undvik skada och var noga med att undvika kontakt med rengöringsolja eller vatten.

Efter 50 timmars användning, rengör motorn genom att blåsa in i ventilationshålen i motorhuset med torr luft från en luftpistol eller annat verktyg (Bild 23).

Damm eller partikelansamling i motorn kan resultera i skador.

### VARNING

För att undvika inandning av damm och ögonirritationer, ska du använda skyddsglasögon och ansiktsmask när du använder en tryckluftspistol eller ett annat verktyg för att rengöra klingskyddet, ventilationshålen eller andra delar av produkten.

#### 4. Rengöring på insidan av skyddet

Kontrollera och rengör regelbundet för att se till att sågspån och andra rester inte samlas inuti sågkåpan. Ta alltid bort sågklingan vid kontroll och rengöring (Fig. 24).

#### 5. Inspektion av terminaler (verktyg och batteri)

Kontrollera att spån och damm inte har ansamlats på terminalerna. Kontrollera ibland före, under och efter operationen.

### FÖRSIKTIGT

Ta bort eventuella spån eller damm som kan ha ansamlats på terminalerna.

Underlåtenhet att göra detta kan leda till funktionsstörning.

## ANVÄNDNING

### VARNING

- Dra ut batteriet efter avslutad användning.
- Rör aldrig de rörliga delarna.
- Upplåsningsknappen får inte fixeras och säkras i läge. Håll inte fingret på avtryckaren när du bär verktyget. I annat fall kan huvudströmbrytaren av misstag slås PÅ, vilket kan leda till oväntade olyckor.
- Använd inte slipskivor.
- Använd endast sågklingor med den diameter som anges på verktygets typskylt.
- Släpp avtryckaren omedelbart om sågklingan kör fast eller avger onormala ljud under användningen.

### FÖRSIKTIGT

- För att förlänga litiumjonbatteriets livslängd har det en skyddsfunktion som kan lösa ut och bryta strömförsörjningen. Därför kan det hända att motorn stannar vid en överbelastning av verktyget. Detta är en säkerhetsfunktion som är avsedd att skona verktyget. Om motorn plötsligt stannar ska du släppa avtryckaren och åtgärda anledningen till överbelastningen.
- Var försiktig så att motorn inte låser sig. Slå från strömmen omedelbart om motorn tenderar att låsa sig. Om motorn låser sig bara under en kort stund finns det risk för brännskador både i motorn och batteriet.
- Kontrollera före användning att upplåsningsknappen rör sig smidigt.

#### 1. Kontrollera att sågklingan är fastspänd

Sågklingan har spänts fast korrekt och säkert på fabriken, men du bör dock av säkerhetsskäl kontrollera att den sitter ordentligt fast innan du börjar använda verktyget. Sågklingans fastsättningskruv kan spännas genom att skriva den medurs.

Använd den medföljande sexkantnyckeln för att kontrollera hur pass mycket skruven är spänd. Se avsnittet FÖRE ANVÄNDNING för ytterligare information.

#### 2. Slå på och av

När upplåsningsknappen trycks framåt kan motorenheten flyttas nedåt. Sågklingan kommer då fram ur skyddet.

## <Slå på>

ryck upplåsningsknappen framåt och håll den i läge, och tryck sedan på avtryckaren.

## <Slå av>

Släpp avtryckaren.

#### 3. Varvtalsförval

Välj ett varvtal med ratten. Se Bild 18 för rekommenderade varvtal.

#### 4. Arbetsanvisningar

### VARNING

- Slå inte på eller av maskinen när sågklingan har kontakt med arbetsstycket.
- Låt sågklingan varva upp till maxvarvtalet innan du börjar såga.
- Ta inte ut maskinen ur arbetsstycket när sågklingan roterar. Låt sågklingan stanna först.
- Stäng genast av verktyget om sågklingan blockerar.
- Lägg inte undan verktyget förrän sågklingan stannat helt.



**6. Rengöring av utsidan**

När elverktyget blir smutsigt, torka av det med en torr mjuk trasa eller en trasa fuktad i tvålatten. Använd aldrig klorlösningar, bensin eller thinner då de smälter plast.

**7. Förvaring**

Förvara elverktyget och batteriet på ett ställe där temperaturen inte överstiger 40°C och där inte barn kommer åt den.

**ANMÄRKNING**

Förvaring av litiumjonbatterier.

Se till att litiumjonbatterier är fulladdade innan de förvaras.

En längre tids förvaring (3 månader eller mer) av batterier med en låg laddningsnivå kan leda till försämrad prestanda, väsentligt minskad användningstid för batterierna eller att batterierna inte kan hålla laddningen. Men väsentligt minskad användningstid för batterier kan återställas genom upprepad laddning och användning av batterierna två till fem gånger.

Om batteriernas användningstid förblir extremt kort även efter upprepad laddning och användning, anse att batterierna är slut och köp nya batterier.

**FÖRSIKTIGT**

Vid användning och underhåll av elverktyg måste de säkerhetsbestämmelser och standarder som gäller i respektive land iakttas.

<p><b>Viktigt meddelande för batterier till HiKOKI batteridrivna elektriska verktyg</b></p>
---

<p>Använd alltid anvisade originalbatterier. Vi kan inte garantera säkerheten och prestanda för våra batteridrivna elektriska verktyg som används med andra batterier än de vi anvisat eller när batterier har tagits isär och modifierats (så som isärtagning och utbyte av celler eller andra inre delar).</p>
--

**GARANTI**

Vi garanterar HiKOKI Elektriska verktyg i enlighet med lagstadgade/landsspecifika bestämmelser. Denna garanti täcker inte defekter eller skada på grund av felaktig användning, missbruk eller normal förslitning. Vid reklamation, var god att skicka det elektriska verktyget, ej isärtaget, med GARANTIBEVIS som hittas i slutet på denna instruktion, till en auktoriserad HiKOKI serviceverkstad.

**Information angående buller och vibrationer**

Uppmätta värden har bestämts enligt EN62841 och fastställts i enlighet med ISO 4871.

A-vägd ljudeffektnivå: 106 dB (A)

A-vägd ljudtrycksnivå: 95 dB (A)

Osäkerhet K: 3 dB (A)

Använd hörselskydd.

Vibration totalvärdet (triax vektorsumma) har bestämts enligt EN62841.

Vid kapning av spånskiva:

Vibrationsavgivning värde  $a_h < 2,5 \text{ m/s}^2$

Osäkerhet K = 1,5  $\text{m/s}^2$

Det deklarerade totalvärdet för vibration och det deklarerade bulleremissionsvärdet har uppmätts i enlighet med en standardtestmetod och kan användas för att jämföra ett verktyg med ett annat.

De kan även användas vid en preliminär exponeringsbedömning.

**VARNING**

- Vibrations- och bulleremissionerna under faktisk användning av elverktyget kan skilja sig från det deklarerade totalvärdet beroende på hur verktyget används, särskilt vilken typ av arbetsstycke som bearbetas; och
- Identifiera säkerhetsåtgärder som kan utföras för att skydda operatören som baseras på en uppskattning av utsättning i verkligheten (tar med i beräkningen alla delar av användandet så som när verktyget är avstängt och när det körs på tomgång utöver ut då startomkopplaren används).

**ANMÄRKNING**

Beroende på HiKOKIs kontinuerliga forsknings- och utvecklingsarbete, förbehåller HiKOKI rätten till ändringar av tekniska data utan föregående meddelande.

## FELSÖKNING

Använd felsökningstabellen nedan om redskapet inte fungerar normalt. Om detta inte löser problemet, kontakta din återförsäljare eller ett auktoriserat HiKOKI servicecenter.

## 1. Motordrivet redskap

Symptom	Möjlig orsak	Åtgärd
Verktyget kör inte	Batteriet är urladdat	Ladda batteriet.
	Batteriet är inte fullt installerat.	Skjut in batteriet tills du hör ett klick.
Verktyget stannade plötsligt	Verktyget överbelastades	Avlägsna problemet som orsakar överbelastningen.
	Överbelastningsskydd är i drift.	
	Batteriet är överhettat.	Låt batteriet svalna.
Kan inte vinklas	Vinklingsspaken (fram) och vingmuttern (bak) är inte lossade.	Prova att vinkla efter att ha lossat vinklingsspaken (fram) och vingmuttern (bak). Dra åt de lossade delarna efter att de nödvändiga justeringarna har utförts.
Skär inte bra	Sågbladet är slitet eller saknar tänder.	Byt ut mot ett nytt sågblad.
	Sågklingans fastsättningskruv är lös.	Spänn sågklingans fastsättningskruv ordentligt.
	Sågbladet är monterat baklänges.	Montera sågbladet i rätt riktning.
Omkopplaren kan inte dras ut	Upplåsningsknappen trycks inte tillräckligt in.	Tryck upplåsningsknapp helt in.
Sågspånstömningen fungerar dåligt	Sågspån har ansamlats i sågkåpan.	Ta bort sågspånen från sågkåpan.
Batteriet kan inte installeras	Att försöka installera ett annat batteri än det som anges för verktyget.	Vänligen installera ett multivoltsbatteri.

## 2. Laddare

Symptom	Möjlig orsak	Åtgärd
Laddningsindikatorns lampa flimrar snabbt i lila och batteriet börjar inte ladda.	Batteriet har inte satts i hela vägen.	Sätt i batteriet ordentligt.
	Det finns främmande föremål i batteripolen eller där batteriet är monterat.	Avlägsna det främmande föremålet.
Laddningsindikatorns lampa blinkar i rött och batteriet börjar inte ladda.	Batteriet har inte satts i hela vägen.	Sätt i batteriet ordentligt.
	Batteriet är överhettat.	Vid upphörande av användning kommer batteriet automatiskt att börja ladda om temperaturen sjunker, men detta kan även minska batteriets livslängd. Det rekommenderas att batteriet kyls av på en välventilerad plats med skydd från direkt solljus innan det laddas.
Batteriets användningstid är kort fastän batteriet är fulladdat.	Batteriets livslängd är slut.	Byt ut batteriet mot ett nytt.
Det tar lång tid att ladda batteriet.	Batteriets, laddarens eller den omgivande miljöns temperatur är mycket låg.	Ladda batteriet inomhus eller på en varmare plats.
	Laddarens ventiler är blockerade, vilket gör att de inre delarna överhettas.	Undvik att blockera ventilationsöppningarna.
	Kylfläkten är inte igång.	Kontakta ett auktoriserat HiKOKI-servicecenter för reparation.
USB-strömlampan har slagits av och USB-enheten laddar inte.	Batterikapaciteten har blivit låg.	Byt ut batteriet mot ett med kapacitet kvar.
		Anslut laddarens nätkabel till ett vägguttag.
USB-strömlampan slås inte av fastän USB-enheten har laddats färdigt.	USB-strömlampan lyser grönt för att indikera att USB-laddning är möjligt.	Detta är inte ett fel.
Det är osäkert vad USB-enhetens laddningsstatus är, eller om den har laddats färdigt.	USB-strömlampan slås inte av fastän laddningen har slutförts.	Kontrollera den USB-enhet som laddas för att bekräfta dess laddningsstatus.
Laddning av en USB-enhet pausas halvvägs.	Laddaren anslöts till ett eluttag medan USB-enheten laddades med batteriet som strömkälla.	Detta är inte ett fel. Laddaren pausar USB-laddning under cirka 5 sekunder när den växlar mellan strömkällor.
	Ett batteri sattes i laddaren medan USB-enheten laddades med ett vägguttag som strömkälla.	
Laddning av USB-enheten pausas halvvägs när batteriet och USB-enheten laddas samtidigt.	Batteriet är fulladdat.	Detta är inte ett fel. Laddaren pausar USB-laddning i ungefär 5 sekunder medan den kontrollerar ifall batteriet har laddats färdigt.
Laddning av USB-enheten påbörjas inte när batteriet och USB-enheten laddas samtidigt.	Den återstående batterikapaciteten är mycket låg.	Detta är inte ett fel. När batterikapaciteten når en viss nivå påbörjas USB-laddning automatiskt.

## GENERELLE SIKKERHEDSADVARSLER FOR ELEKTRISK VÆRKTØJ

### ⚠ ADVARSEL

Læs alle sikkerhedsforskrifter, instruktioner, illustrationer og specifikationer, der følger med dette elektriske værktøj.

Det kan medføre elektrisk stød, brand og/eller alvorlig personskade, hvis alle instruktionerne nedenfor ikke overholdes.

Gem alle advarsler og instruktioner, så du har dem til senere brug.

Termen "elektrisk værktøj" i advarselne henviser til værktøj, der tilsluttes lysnettet (med ledning), eller batteridrevet, (ledningsfrit) elektrisk værktøj.

#### 1) Sikkerhed for arbejdsområde

- Hold arbejdsområdet rent og tilstrækkeligt oplyst. Rodede eller mørke områder øger risikoen for ulykker.
- Anvend ikke elektrisk værktøj, hvis der er eksplosionsfare, f.eks. i nærheden af brændbare væsker, gasser eller støv. Elektrisk værktøj frembringer gnister, som kan antænde støv eller dampe.
- Hold børn og tilskuere væk, mens det elektriske værktøj anvendes. Distractioner kan medføre, at du mister kontrollen over værktøjet.

#### 2) Elektrisk sikkerhed

- Det elektriske værktøjs stik skal passe til stikkontakten. Foretag aldrig nogen form for ændringer af stikket. Brug ikke adapterstik til jordet (jordforbundet) elektrisk værktøj. Stik, der ikke er ændret, og egnede stikkontakter nedsætter risikoen for elektrisk stød.
- Undgå berøring af jordede eller jordforbundne overflader, f.eks. rør, radiatorer, komfurer og køleskabe. Der er en øget risiko for elektrisk stød, hvis kroppen er jordet eller jordforbundet.
- Udsæt ikke det elektriske værktøj for regn eller våde omgivelser. Hvis der trænger vand ind i det elektriske værktøj, øges risikoen for elektrisk stød.
- Misbrug ikke ledningen. Brug aldrig ledningen til at bære, trække eller afbryde det elektriske værktøj. Undgå, at ledningen kommer i kontakt med varmekilder, olie, skarpe kanter eller bevægelige dele. Beskadigede eller sammenfiltrede ledninger øger risikoen for elektrisk stød.
- Når et elektrisk værktøj anvendes udendørs, skal der anvendes en forlængerledning, der er egnet til udendørs brug. Ved brug af en ledning, der er egnet til udendørs brug, reduceres risikoen for elektrisk stød.
- Hvis du er nødsaget til at anvende det elektriske værktøj på et fugtigt sted, skal du anvende en strømforsyning, der er beskyttet med en fejlstrømsafbryder (RDC). Brug af RDC reducerer risikoen for elektrisk stød.

#### 3) Personlig sikkerhed

- Vær årvågen, hold opmærksomheden rettet mod arbejdet, og brug fornuften, når du anvender et elektrisk værktøj. Anvend ikke et elektrisk værktøj, hvis du er træt eller påvirket af narkotika, alkohol eller medicin.

Et øjeblik uopmærksomhed, mens det elektriske værktøj anvendes, kan medføre alvorlig personskade.

- Brug personligt sikkerhedsudstyr. Brug altid beskyttelsesbriller. Ved brug af sikkerhedsudstyr som støvmaske, skridsikre sikkerhedssko, hjelm eller høreværn, når disse er påkrævet, reduceres antallet af personskader.
  - Undgå utilsigtet start af værktøjet. Kontrollér, at kontakten er slået fra, før værktøjet sluttes til lysnettet og/eller batteripakke, eller før du samler værktøjet op eller bærer på det. Hvis du har fingeren på kontakten, når du bærer værktøjet, eller kontakten er slået til, når det elektriske værktøj tilføres strøm, øges risikoen for ulykker.
  - Afmonter alle justeringsnøgler eller skruenøgler, før det elektriske værktøj startes. En skruenøgle eller en anden type nøgle, der sidder fast på en af det elektriske værktøjs roterende dele, kan medføre personskade.
  - Pas på ikke at få overbalance. Sørg hele tiden for at have et forsvarligt fodfæste og holde balancen. Derved kan du bedre styre det elektriske værktøj i uventede situationer.
  - Bær egnet påklædning. Vær ikke iført løst tøj eller løse smykker. Hold dit hår og tøj væk fra bevægelige dele. Løst tøj, løse smykker eller langt hår kan komme i klemme i de bevægelige dele.
  - Hvis der medfølger anordninger til udsugning og opsamling af støv, skal du kontrollere, at disse tilsluttes og anvendes på korrekt vis. Brug af støvopsamling kan reducere støvrelaterede risici.
  - Lad ikke kendskab erhvervet gennem hyppig brug af værktøjer være en sovepude for dig, der får dig til at ignorere sikkerhedsprincipper for værktøjet. En skødesløs handling kan forårsage alvorlig tilskadekomst i en brøkdelt af et sekund.
- #### 4) Brug og vedligeholdelse af elektrisk værktøj
- Pres ikke det elektriske værktøj. Brug det rigtige elektriske værktøj til den pågældende opgave. Arbejdet udføres bedre og mere sikkert ved brug af det rigtige værktøj ved den tilsigtede hastighed.
  - Anvend ikke det elektriske værktøj, hvis kontakten ikke tænder og slukker værktøjet. Alt elektrisk værktøj, der ikke kan styres ved hjælp af kontakten, er farligt og skal repareres.
  - Tag stikket ud af stikkontakten, og/eller fjern batteripakken, hvis den er aftagelig, fra det elektriske værktøj, før du foretager justeringer, skifter tilbehør eller lægger det elektriske værktøj til opbevaring. Sådanne præventive sikkerhedsforanstaltninger reducerer risikoen for at starte det elektriske værktøj utilsigtet.
  - Opbevar elektrisk værktøj, der ikke er i brug, utilgængeligt for børn, og lad ikke personer, der ikke er vant til elektrisk værktøj, eller som ikke har læst denne vejledning, anvende det elektriske værktøj. Elektrisk værktøj er farligt i hænderne på uerfarne brugere.
  - Vedligehold elektrisk værktøj og tilbehør. Kontrollér for bevægelige dele, der er monteret forkert eller sidder fast, defekte dele eller andre forhold, der kan påvirke det elektriske værktøjs drift. Hvis det elektriske værktøj er beskadiget, skal det repareres før brug. Mange ulykker skyldes dårligt vedligeholdt elektrisk værktøj.
  - Sørg for, at skæreværktøj er skarpt og rent.

Der er mindre risiko for, at korrekt vedligeholdt skæreværktøj med skarpe kanter sætter sig fast, og det er nemmere at styre.

- g) Brug det elektriske værktøj, tilbehør og bits osv. i overensstemmelse med denne vejledning under hensyntagen til arbejdsforholdene og det arbejde, der skal udføres.

Der kan opstå farlige situationer, hvis det elektriske værktøj bruges til andre formål end de tilsigtede.

- h) Hold håndtag og gribeblader tørre, rene og fri for olie og fedt.

Glatte håndtag og gribeblader gør sikker håndtering og kontrol over værktøjet i uventede situationer umulig.

- 5) Brug og vedligeholdelse af batteriværktøj

- a) Genopladning må kun udføres med den oplader, der er specificeret af producenten.

En oplader, der passer til en type batteripakke, kan give risiko for brand, når den anvendes med en anden batteripakke.

- b) Anvend kun elektrisk værktøj sammen med specielt angivne batteripakker.

Anvendelse af andre batteripakker kan muligvis give risiko for tilskadecomst og brand.

- c) Når batteripakken ikke anvendes, skal du opbevare den væk fra andre metalobjekter som fx papirclips, mønter, nøgler, søm, skruer eller andre små metalobjekter, der kan lave en forbindelse fra den ene pol til den anden.

Kortsluttes batteripolerne, kan der opstå forbrændinger eller en brand.

- d) Under særligt dårlige omstændigheder kan der sive væske ud af batteriet; Undlad at komme i berøring med den. Hvis du ved et uheld alligevel kommer i kontakt med væsken, skal du skylle med vand. Hvis væsken kommer i kontakt med øjnene, skal du desuden søge lægehjælp.

Væske, der siver ud fra batteriet, kan irritere huden eller give forbrændinger.

- e) Anvend ikke en batteripakke eller et værktøj, der er beskadiget eller ændret.

Beskadigede eller ændrede batterier kan udvise uforudsigelig adfærd, der medfører brand, eksplosion eller risiko for tilskadecomst.

- f) Udsæt ikke en batteripakke eller et værktøj for åben ild eller overdreven temperatur.

Udsættelse for åben ild eller temperaturer på over 130°C kan medføre eksplosion.

- g) Følg alle opladningsinstruktioner, og oplad ikke batteripakken eller værktøjet uden for det temperaturområde, der er angivet i instruktionerne.

Forkert opladning eller opladning ved temperaturer uden for det angivne område kan beskadige batteriet og øge risikoen for brand.

- 6) Service

- a) Få foretaget serviceeftersyn af dit elektriske værktøj hos en kvalificeret reparationstekniker, der kun bruger originale reservedele.

Derved sikres det, at sikkerheden ved det elektriske værktøj opretholdes.

- b) Udfør aldrig service på beskadigede batteripakker.

Service på batteripakker bør kun udføres af producenten eller autoriserede serviceudbydere.

## SIKKERHEDSADVARSLER FOR AKKU-DYKSAV

### Skæreprocedurer

- a) **⚠ DANGER:** Hold hænderne væk fra skæreområdet og klingens. Hold den anden hånd på hjælpehåndtaget eller motorhuset.

Hvis begge hænder bruges til at holde saven, kan du ikke skære dem på klingens.

- b) Ræk ikke ned på undersiden af arbejdsemnet.

Afskærringen kan ikke beskytte dig mod klingens under arbejdsemnet.

- c) Justér skæredybden til arbejdsemnets tykkelse.

Der skal være under en hel tand af klingens synlig under arbejdsemnet.

- d) Hold aldrig arbejdsemnet i dine hænder, og læg det ikke hen over dine ben, mens der skæres. Fastgør arbejdsemnet på et stabilt underlag.

Det er vigtigt at understøtte emnet ordentligt for at mindske risikoen for, at kroppen er i vejen, klingens går i hak, eller at du mister kontrollen.

- e) Hold fast i det elektriske værktøj ved at tage fat i de isolerede gribeblader, når du udfører en funktion, hvor skæreværktøjet kan komme i kontakt med skjult ledningsføring.

Kontakt med en "strømførende" ledning kan også gøre synlige metaldele på det elektriske værktøj "strømførende" og kan give operatøren elektrisk stød.

- f) Ved ripning skal du altid anvende et parallelenslag eller et ligekantstyr.

Dette forbedrer skærenøjagtigheden og mindsker risikoen for, at klingens går i hak.

- g) Anvend altid klinger med akselhuller i den korrekte størrelse og form (diamant i forhold til rund).

Klinger, der ikke passer til monteringshardwaren for saven, følger ikke savens bane og gør, at du mister kontrollen over saven.

- h) Anvend aldrig beskadigede eller forkerte klingskiver eller bolte.

Klingskiverne og boltene blev designet specielt til din sav for optimal ydeevne og driftssikkerhed.

### Årsager til tilbageslag og relaterede advarsler

- Tilbageslag er en pludselig reaktion på en klemt, fastsiddende eller skæv savklinge, der får en ukontrolleret sav til at løfte sig op og ud af arbejdsemnet og hen mod operatøren;

- Når klingens kommer i klemme eller sidder fast, fordi savsnittet bliver for smalt, stopper klingens, og motorreaktionen driver værktøjet hurtigt tilbage mod operatøren;

- Hvis klingens bliver snoet eller skæv i skæret, kan tænderne på bagkanten af klingens grave ind i øverste overflade af træet og få klingens til at falde ud af kærven og springe tilbage mod operatøren.

Tilbageslag er et resultat af misbrug af saven og/eller forkert driftshåndtering eller -betingelser og kan undgås ved at tage passende forholdsregler som angivet nedenfor.

- a) Fasthold et stramt greb med begge hænder på saven, og placér dine arme, så du kan modstå tilbageslagets kraft. Placér din krop på hver side af klingens, men ikke i lige linje med den.

Tilbageslag kan få saven til sat springe bagud, men tilbageslagets kraft kan kontrolleres af operatøren, hvis der tages passende forholdsregler.

### FORHOLDSREGEL

Hold børn og fysisk svagelige personer på afstand. Når værktøjet ikke er i brug, skal det opbevares utilgængeligt for børn og fysisk svagelige personer.

- b) Når klingen binder, eller når en savning af en eller anden grund afbrydes af den, skal du løsne udløseren og holde saven stille i materialet, indtil klingen stopper helt.  
**Forsøg aldrig at fjerne saven fra emnet eller trække saven baglæns, mens klingen er i bevægelse, eller der kan forekomme tilbageslag.**  
Foretag eftersyn og korrigerende handlinger for at fjerne årsagen til, at klingerne binder.
- c) Når du genstarter saven i arbejdsemnet, skal du placere savklingen midt i kærven, så savtakkerne ikke sidder fast i materialet.  
Hvis en savklinge binder, kan den svinge opad og slå tilbage fra arbejdsemnet, idet du genstarter saven.
- d) **Understøt store brædder for at mindske risikoen for, at klingerne kommer i klemme og slår tilbage.**  
Store brædder har en tendens til at hænge under deres egen vægt. Støttende elementer skal anbringes under brættet på begge sider, tæt på skærelinjen og tæt på brættets kant.
- e) **Brug ikke sløve eller beskadigede klinger.**  
Uslebne eller forkert indstillede klinger giver en smal kærve, der medfører høj friktion, en klinge, der binder og tilbageslag.
- f) **Låsehåndtagene til klingedybde og hældningsvinkel skal være stramt og sikkert spændte, før du saver.**  
Hvis klingejusteringen skifter under savning, kan det medføre, at klingerne binder og slår tilbage.
- g) **Vær ekstra forsigtig, når du saver i eksisterende vægge eller andre blinde områder.**  
Den fremstående klinge skærer genstande, der kan medføre tilbageslag.

## Beskyttelseskappens funktion

- a) **Kontroller altid før brug, om beskyttelseskappen lukker korrekt. Brug aldrig saven, hvis beskyttelseskappen ikke kan bevæges frit eller ikke lukker med det samme. Klem eller spænd aldrig beskyttelseskappen fast, så er savklingen ubeskyttet.** Hvis det skulle ske, at saven falder ned på gulvet, kan beskyttelseskappen blive bøjet. Kontroller, om beskyttelseskappen kan bevæge sig frit og i alle snitvinkler og -dybder hverken kommer i berøring med eller andre dele.
- b) **Kontroller tilstanden og funktionen af fjedrene til beskyttelseskappen. Foretag vedligeholdelse af saven inden brug, hvis beskyttelseskappen og fjederen ikke arbejder korrekt.** Beskadigede dele, klæbende aflejringer eller ophobede spåner får den nederste beskyttelseskappe til at arbejde langsommere.
- c) **Sørg ved "Dyksesnit", der ikke udføres retvinklet, for at grundpladen på saven forskydes i siden.** Forskydning i siden kan medføre at savklingen klemmes, og dermed medfører tilbageslag.
- d) **Læg ikke saven på arbejdsbænken eller gulvet, uden at beskyttelseskappen dækker for savklingen.** En ubeskyttet, efterløbende savklinge bevæger saven mod skæreretningen og saver alt, hvad der kommer i vejen. Vær derfor opmærksom på savklingsens efterløbsted.

## EKSTRA SIKKERHEDSADVARSLER

- ADVARSEL:** Det er vigtigt at understøtte arbejdsemnet ordentligt og at holde saven fast for at forhindre, at man mister kontrollen over den med personskade til følge. I **Fig. 2** vises en typisk håndunderstøttelse af saven.
- Undgå at skære i tilfælde, hvor basen er kommet op fra materialet.  
Hvis savbladet sidder fast, eller hvis af en eller anden årsag skæringen afbrydes, skal triggeren slippes og saven holdes ubevægelig i materialet, indtil savbladet er helt standset. **Forsøg aldrig at fjerne savbladet fra arbejdsemnet eller trække saven bagud, mens savbladet er i bevægelse, da dette kan føre til TILBAGESLAG.** Undersøg situationen og foretag det nødvendige for at eliminere årsagen til, at savbladet sidder fast.
- Understøt store paneler for at gøre risikoen for fastklemning af savbladet og TILBAGESLAG mindre. Store paneler har tendens til at synke ned grundet deres enge vægt (**Fig. 3-b**). Understøttelse skal placeres under panelet på begge sider i nærheden af snitstregen og i nærheden af panelet som vist i **Fig. 3-a**.  
Hvordan risiko for fastklemning af savbladet og tilbageslag mindskes  
Hvis skæringen kræver, at saven hviler på arbejdsemnet, skal saven hvile på den store del og den lille del afskåret. Det fremspringende savblad kan ramme objekter, som kan bevriske TILBAGESLAG.  
Anbring ALDRIG hånden eller fingrene bag saven (**Fig. 4**). Hvis der opstår tilbageslag, kan saven nemt slynges bagud over din hånd med risiko for en alvorlig skade.
- Anbring den brede del af savbasen på den del af arbejdsemnet, som er ordentligt understøttet, ikke på den del, som vil falde af, når skæringen er færdig. Som eksempler vises i **Fig. 5-a** den KORREKTE måde til afskæring af enden af pladen, og i **Fig. 5-b** den FORKERTE måde. Hvis arbejdsemnet er kort eller lille, skal det spændes fast.  
**LAD VÆRE MED AT HOLDE KORTE STEDER MED HÅNDEN!**
- Når du bruger guiden, skal du ikke forsøge et skråt snit, der gør det muligt for det skårne materiale at glide mellem savbladet og guiden. Gør du det, kan det medføre tilskadekomst. (**Fig. 6**)
- Brug høreværn for at beskytte ørerne under arbejdet.
- Brug kun klinge-diameter, som specificeret på maskinen.
- Brug ikke nogen form for slibeskive.
- Anvend ikke savklinger, der er deformerede eller revnede.
- Anvend ikke savklinger af højhastighedsstål.
- Anvend ikke savklinger, der ikke overholder de egenskaber, der er angivet i disse instruktioner.
- Stop ikke savklinger ved tryk fra siden på skiven.
- Hold altid savklingerne skarpe.
- Sørg for, at tilbagetrækningsmekanismen på afskærmningssystemet fungerer korrekt.
- Betjen aldrig dyksaven med savklingen vendt opad eller ud til siden.
- Sørg for, at materialet er fri for fremmedlegemer såsom søm.
- Træk batteriet ud, før du foretager justeringer, serviceeftersyn eller vedligeholdelse.
- Vær opmærksom på tilbageslag.  
Dette elektriske værktøj har elektrisk bremse, der fungerer, når kontakten slippes. Sørg for at holde godt fast i saven, eftersom der vil forekomme en smule tilbageslag, når bremsen træder i kraft.
- Sørg for, at kontakten er i positionen FRA. Hvis batteriet er sat i det elektriske værktøj, mens kontakten er i positionen TIL, starter det elektriske værktøj omgående, hvilket kan medføre alvorlige ulykker.

21. Anvend aldrig et elektrisk værktøj med dets låseskruer eller spændeåndtag løsnet eller med dets låsehåndtag sænket. Når du har foretaget justeringer, skal du sørge for at sætte låsehåndtaget og andre dele tilbage til i deres oprindelige positioner.
22. Forud for skæring skal du kontrollere materialet, du skal save i. Hvis materialet forventes at udsende skadelig/giftig støv, skal du sørge for, at støvposen eller et egnet udsugningssystem til støv tilsluttes ordentligt til støvudledningen.
- Bær desuden støvmaske, hvis den er forhåndenværende.
- Før du begynder at save, skal du bekræfte, at savklingen har opnået omdrejning ved fuld hastighed.
  - Hvis savklingen stopper eller udsender unormal støv under drift, skal du omgående slå kontakten FRA.
  - Det er meget farligt at anvende dyksaven hvis savklingen vender opad eller ud til siden. Sådanne ualmindelige anvendelser bør undgås.
  - Ved skæring af materialer skal du altid bære beskyttelsesbriller.
  - Når du har fuldført en opgave, skal du trække batteriet ud.
23. Anvend en savklinge med en vist hastighed, der er lig med eller højere end rotationshastigheden, som vises på værktøjet.
24. Anvend altid værktøjet og batteriet ved temperaturer på mellem -5 °C og 40 °C.
25. Hvis du bemærker, at enheden genererer usædvanligt høje temperaturer, kører dårligt eller laver unormale lyde, skal du straks indstille brugen af den og slukke på afbryderen. Anmod om eftersyn og reparation hos den forhandler, hvor du købte enheden, eller hos et autoriseret HiKOKI-servicecenter.
- Hvis du fortsætter med at anvende enheden, mens den kører unormalt, kan det medføre tilskadekomst.
26. Hvis denne enhed ved et uheld tabes eller rammer ind i et andet objekt, skal du udføre et grundigt check af enheden, for at se om der er revner, brud, deformation eller lignende.
- Der kan opstå skader hvis enheden har revner, brud eller er deformet.
27. Når du arbejder på steder i højden, skal du rydde området for andre mennesker og være opmærksom på forholdene under dig.
28. Oplad altid batteriet ved en temperatur på mellem 0°C–40°C. Temperaturer på under 0°C medfører overopladning, som er farligt. Batteriet kan ikke oplades ved temperaturer, der er højere end 40°C. Den mest egnede temperatur for opladning ligger på 20°C–25°C.
29. Anvend ikke opladeren kontinuerligt.
- Når en opladning er fuldført, skal du lade opladeren ligge i omtrent 15 minutter, før du oplader næste batteri.
30. Undgå, at fremmedlegemer trænger ind i huller til tilslutning af det genopladelige batteri.
31. Skil aldrig det genopladelige batteri eller opladeren ad.
32. Kortslut aldrig det genopladelige batteri. Kortslutning af batteriet forårsager en stor elektrisk strømning og overopledning. Det medfører forbrændinger eller beskadigelse af batteriet.
33. Bortskaf ikke batteriet ved at kaste det på et bål. Hvis batteriet brænder, kan det eksplodere.
34. Når batteriet har nået slutningen af sin levetid, skal du levere det tilbage til den forretning, hvor du købte det. Bortskaf ikke det afladene batteri.
35. Stik ikke genstande ind i opladerens ventilationsåbninger. Hvis metalgenstande eller brændbare stoffer kommer ind i opladerens ventilationsåbninger, kan det give elektriske stød eller ødelægge opladeren.
36. Hvis saven anvendes uafbrudt, er der risiko for, at den bliver for varm, hvilket kan føre til skade på motoren og kontakten.
- Derfor skal du lade værktøjet få en pause, når kabinettet bliver varmt.
37. Kontroller efter, at batteriet er rigtigt sat i. Hvis det løsner sig, kan det falde ud og forårsage ulykker.
38. Anvend ikke produktet, hvis værktøjet eller batteriets terminaler (batterifatning) er deformet.
- Installation af batteriet kan forårsage en kortslutning, der kan resultere i røgudvikling eller antændelse.
39. Hold værktøjets terminaler (batterifatning) fri for spåner og støv.
- Inden brug skal du sørge for, at spåner og støv ikke har samlet sig i området omkring polerne.
  - Under drift skal du forsøge at undgå, at støv og spåner på værktøjet falder ned på batteriet.
  - Når du stopper drift eller efter brug må du ikke efterlade værktøjet i et område, hvor det kan udsættes for spåner eller støv, der falder ned.
- Hvis du gør det, kan det forårsage en kortslutning, der kan resultere i røgudvikling eller antændelse.

## FORHOLDSREGEL OM LITHIUM-ION-BATTERIET

For at forlænge levetiden er lithium-ion-batteriet udstyret med en beskyttelsesfunktion, der kan stoppe strømudladningen. Hvis situation 1 til 3, der er beskrevet nedenunder, skulle opstå under brug af dette produkt, stopper motoren muligvis, selv om du trykker på kontakten. Dette er ikke selve problemet, men resultatet af beskyttelsesfunktionen.

1. Motoren stopper, hvis der ikke længere er tilstrækkelig med strøm på batteriet.  
Hvis dette skulle ske, skal du straks lade batteriet op.
2. Hvis værktøjet er overbelastet, stopper motoren muligvis. Hvis dette skulle ske, skal du frigive værktøjets kontakt og fjerne årsagerne til overbelastningen. Efter at du har gjort det, kan du anvende værktøjet igen.
3. Hvis batteriet overophedes pga. overbelastning, holder batteriet op med at levere strøm.  
I tilfælde heraf skal du indstille brugen af batteriet og lade det køle af. Efter at du har gjort det, kan du anvende værktøjet igen.

Vær desuden opmærksom på følgende advarsler og forholdsregler.

### ADVARSEL

For på forhånd at forhindre enhver form for batterilækage, varmeudvikling, røgudvikling, eksplosion og antændelse, skal du sørge for at være opmærksom på følgende sikkerhedsforanstaltninger.

1. Sørg for, at spåner og støv ikke samler sig på batteriet.
  - Under arbejdet skal du sørge for, at der ikke falder spåner og støv ned på batteriet.
  - Sørg for, at eventuelle spåner og støv, der falder ned på det elektriske værktøj under arbejdet, ikke samler sig på batteriet.
  - Opbevar ikke et ubrugt batteri på et sted, der udsættes for spåner og støv.
  - Før du lægger et batteri til opbevaring, skal du fjerne eventuelle spåner og støv, der sidder fast på det, og ikke opbevare det sammen med andre metalobjekter (skrue, søm, osv.).
2. Undlad at punktere batteriet med et skarpt objekt som fx et søm, slå på det med en hammer, træde på det, kaste med det eller udsætte batteriet for voldsomme stød.
  3. Undlad at anvende et tydeligt beskadiget eller deformt batteri.
  4. Undlad at anvende batteriet til andre formål end dem, der er angivet.

## Dansk

5. Hvis batteriet ikke oplades helt, selv efter at den angivne opladetid er gået, skal du øjeblikkeligt stoppe yderligere opladning.
6. Undlad at anbringe eller udsætte batteriet for høje temperaturer eller høje tryk som fx inde i en mikroovn, et tørreapparat eller en beholder med højt tryk.
7. Hold det øjeblikkeligt væk fra åben ild, hvis der opdages en lækage eller ubehagelig lugt.
8. Undlad at anvende det på et sted hvor der udvikles kraftig statisk elektricitet.
9. Hvis der opstår batterilækage, ubehagelig lugt, hvis der udvikles varme, batteriet er misfarvet eller deformt eller på nogen anden måde forekommer unormalt under brug, opladning eller opbevaring, skal du øjeblikkeligt fjerne det fra udstyret eller batteriopladeren og indstille brugen.
10. Nedsæk ikke batteriet i væsker, og lad ikke væsker trænge ind. Indtrængen af ledende væske, som f.eks. vand, kan medføre beskadigelse og forårsage brand eller eksplosion. Opbevar batteriet på et køligt, tørt sted, væk fra brændbart materiale. Områder med ætsende gas skal undgås.

### FORSIGTIG

1. Hvis du får væske, der er lækket fra batteriet, i øjnene, må du ikke gnide i øjnene, men vaske dem godt med rent vand som fx vand fra vandhanen og straks kontakte en læge. Hvis det ikke behandles, kan væsken forårsage problemer med øjnene.
2. Hvis du får væske på huden eller tøjet, skal du øjeblikkeligt vaske det af med rigeligt rent vand som fx vand fra hanen. Det er muligt, at det kan give hudirritation.
3. Hvis du opdager rust, ubehagelig lugt, misfarvning, deformation og/eller andre uregelmæssigheder, når du anvender batteriet for første gang, skal du undlade at anvende det og returnere det til din leverandør eller forhandler.

### ADVARSEL

Hvis der trænger et elektrisk ledende fremmedlegeme ind i terminalen på lithium-ion-batteriet, kan batteriet kortslettes, hvilket kan medføre brand. Ved opbevaring af lithium-ion-batteriet skal du sørge for at overholde reglerne for følgende indhold.

- Placér ikke elektrisk ledende snavs, søm og ledninger som jern- og kobberledning i opbevaringskassen.
- For at hindre kortslutning skal du sætte batteriet i værktøjet og sætte batteridækslet sikkert på for opbevaring, indtil du ikke længere kan se ventilatoren.

## VEDRØRENDE TRANSPORT AF LITHIUM-ION-BATTERI

Ved transport af lithium-ion-batteri bedes du overholde følgende forholdsregler.

### ADVARSEL

Giv transportfirmaet besked om, at pakken indeholder et lithium-ion-batteri, informér firmaet om batteriets udgangseffekt, og følg transportfirmaets instruktioner, når du arrangerer transport.

- Lithium-ion-batterier, der overstiger en udgangseffekt på 100 Wh, betragtes som værende i fragtklassificeringen farligt gods og kræver særlige anvendelsesprocedurer.
- Ved transport til udlandet skal du overholde international lovgivning samt regler og bestemmelser i det land, der transporteres til.
- Hvis BSL36B18 installeres i det elektriske værktøj, overstiger udgangseffekten 100 Wh, og enheden betragtes som værende i fragtklassificeringen farligt gods.

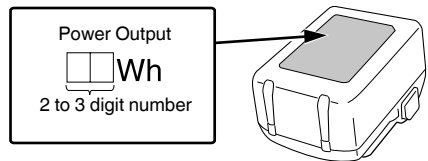

## FORHOLDSREGLER FOR USB-ENHEDENS TILSLUTNING (UC18YSL3)

Når et uforudset problem opstår, kan dataene i en USB-enhed tilsluttet til dette produkt, blive ødelagt eller gå tabt. Sørg altid for at sikkerhedskopiere alle indeholdte data i USB-enheden, inden anvendelse med dette produkt.

Vær venligst opmærksom på, at vores virksomhed ikke påtager sig nogen form for ansvar for data gemt på en USB-enhed, som bliver ødelagt eller går tabt, eller for skader, der kan opstå med en tilsluttet enhed.

### ADVARSEL

- For anvendelse skal du kontrollere tilslutningen af USB-kablet for defekter eller beskadigelse. Anvendelse af et defekt eller beskadiget USB-kabel kan medføre røgudvikling eller antænding.
- Når produktet ikke anvendes, skal du dække USB-porten med gummidækslet. Ophobning af støv, osv. i USB-porten kan medføre røgudvikling eller antænding.

### BEMÆRK

- Der kan være lejlighedsvis pause under USB-opladning.
- Når en USB-enhed ikke oplades, skal du fjerne USB-enheden fra opladeren. Gør du ikke det, kan det ikke alene reducere levetiden for en USB-enhed, men også medføre uventede ulykker.
- Det er sandsynligvis ikke muligt at oplade visse USB-enheder alt efter typen af enhed.



## BETEGNELSER FOR DELE









(Fig. 1 – Fig. 24)

①	Justeringsanordning
②	Stik
③	Afskærmning
④	Glasafskærmning
⑤	Låseskrue (diagonale snit) (bagerst)
⑥	Spænde håndtag (for rilleanslag) (bagerst)
⑦	Spænde håndtag (rilleanslag) (forrest)
⑧	Knap til underskæring
⑨	Låseskrue (diagonale snit) (forrest)
⑩	Skala (diagonal skærevinkel)
⑪	Underhåndtag
⑫	Låseknap
⑬	Stopper
⑭	Låsehåndtag
⑮	Drejeknap
⑯	Base
⑰	Savklinge
⑱	Sekskantnøgel
⑲	Batteri
⑳	Typeskilt
㉑	Skalaknap
㉒	Håndtag
㉓	Udløserkontakt
㉔	Knappen Lås fra
㉕	Motor
㉖	Skæreindikator
㉗	Rilleanslag
㉘	Lås
㉙	Indikatorlampe for opladning
㉚	Aflæsningskant
㉛	Symbolet "udskiftning af savklinge"
㉜	Savklings fastgøringsskrue
㉝	Skive (B)
㉞	Aflæsningskant for styreskinnen "GR"
㉟	Justeringskrue (A)
㊱	Justeringskrue (B)
㊲	Markering
㊳	Styreriller
㊴	Indikatorkontakt for batteriniveau
㊵	Indikatorlampe for batteriniveau
㊶	Støvpose
㊷	Gummidæksel
㊸	USB-port
㊹	USB-kabel
㊺	Trykluftpistol





## SYMBOLER

### ADVARSEL

Det følgende viser symboler, som anvendes for maskinen. Vær sikker på, at du forstår deres betydning, inden du begynder at bruge maskinen.

	C3606DPA: Akku-dyksav
	Brugeren skal læse betjeningsvejledningen for at mindske risikoen for skader.
	Brug altid beskyttelsesbriller.
	Brug altid høreværn.
	Kun for EU-lande Elektrisk værktøj må ikke bortskaffes som almindeligt husholdningsaffald! I henhold til det europæiske direktiv 2012/19/EU om bortskaffelse af elektrisk og elektronisk udstyr og gældende national lovgivning skal brugt elværktøj indsamles separat og bortskaffes på en måde, der skåner miljøet mest muligt.
V	Nominal spænding
n <sub>0</sub>	Hastighed uden belastning
	Slå boremaskine TIL
	Slå boremaskine FRA
	Kobl batteriet fra
	Forbudt handling

### Batteri

	Lyser; Batteriet har over 75% af sin effekt tilbage.
	Lyser; Batteriet har omkring 50%–75% af sin effekt tilbage.
	Lyser; Batteriet har omkring 25%–50% af sin effekt tilbage.
	Lyser; Batteriet har mindre end 25% af sin effekt tilbage.
	Blinker; Batteriet er næsten tomt. Genoplad batteriet snarest muligt.
	Blinker; Udledning sat i bero på grund af høj temperatur. Fjern batteriet fra værktøjet, og lad det køle helt af.
	Blinker; Udledning sat i bero på grund af fejl eller funktionsfejl. Problemet kan være batteriet, så henvend dig til din forhandler.

# Dansk

## BEMÆRK

For at undgå det batteriforbrug, der opstår, hvis du glemmer at slukke LED-lyset, går lyset automatisk ud efter ca. 2 minutter.

- Bremsefunktion  
Bremsen aktiveres, når udløseren er slået fra. Bremsefunktionens ydeevne varierer alt efter strømkilden.

## STANDARDTILBEHØR

Udover hovedenheden (1 enhed) indeholder pakken det tilbehør, der er opstillet på side 315.

Der forbeholdes ret til ændringer i standardtilbehør uden varsel.

## ANVENDELSE

Akku-dyksen egner sig til savning af træ, plastik og andre lignende materialer. Der må ikke saves metaller, undtaget tynde aluminiumsplader (tyndere end 2 mm) og aluminiumsbelagte træ- eller kombinationsplader.

## 2. Batteri

Model	BSL36B18
Spænding	36 V / 18 V (Automatisk skift*)
Batteriets kapacitet	4,0 Ah / 8,0 Ah (Automatisk skift*)
Tilgængelige trådløse produkter**	Multispændingsserie, 18 V-produkt
Tilgængelig oplader	Glidende oplader til lithium-ion-batterier

\* Værktøjet selv vil automatisk skifte over.

\*\* Se vores generelle katalog for detaljer.

## SPECIFIKATIONER

### 1. Elektrisk værktøj

Model	C3606DPA	
Spænding	36 V	
Omdrejningshastighed (ubelastet)	2500–5200 min <sup>-1</sup>	
Kapacitet	Skæredybde	0° 66 mm
		45° 43 mm
Klingestørrelse	165 mm (D) × 20 mm (H)	
Maks. klingeinkel	-1°–46°	
Batteri til rådighed til dette værktøj*	Multispændingsbatteri	
Vægt**	5,4 kg (BSL36B18)	

\* Eksisterende batterier (BSL3660/3620/3626, BSL18xx-serien, osv.) kan ikke bruges sammen med dette værktøj. Ved anvendelse af lysnetadapteren varierer bremsefunktionens ydeevne alt efter strømkilden.

\*\* I henhold til EPTA-procedure 01/2014

## BEMÆRK

Grundet HiKOKI's løbende forskning og udvikling kan specifikationer heri ændres uden forudgående varsel.

## Elektronisk kontrol

- Rolig start
- Overbelastningsbeskyttelse  
Denne beskyttelsesfunktion afbryder strømmen til motoren, hvis motoren skulle overbelastes, eller der opstår en tydelig reduktion i omdrejningshastigheden under brug. Når beskyttelsesfunktionen mod overbelastning er blevet aktiveret, kan det være, at motoren stopper. Hvis dette skulle ske, skal du slippe værktøjets kontakt og fjerne årsagerne til overbelastningen. Efter du har gjort det, kan du anvende værktøjet igen.
- Overophedningsbeskyttelse  
Denne beskyttelsesfunktion afbryder strømmen til motoren og stopper el-værktøjet i tilfælde af overophedning af motoren under brug. Når beskyttelsesfunktionen mod overophedning er blevet aktiveret, kan det være, at motoren stopper. Hvis dette skulle ske, skal du slippe værktøjets kontakt og lade det køle af i nogle få minutter. Efter du har gjort det, kan du anvende værktøjet igen.

## OPLADNING

Inden det elektriske værktøj tages i brug, oplades batteriet som følger.

### 1. Tilslut opladerens netkabel til kontakten.

Ved tilslutning af opladerens stik til en kontakt, blinker indikatorlampen for opladning rødt (ét blink i sekundet).

### 2. Sæt batteriet i opladeren.

Sæt batteriet ordentligt i opladeren som vist i **Fig. 8** (på side 4).

### 3. Opladning

Når et batteri sættes i opladeren, blinker indikatorlampen for opladning blå.

Når batteriet er fuldt opladet, lyser indikatorlampen for opladning grønt. (Se **Tablel 1**)

### (1) Indikation for indikatorlampe for opladning

Indikationerne for indikatorlampen for opladning er som vist i **Tablel 1**, alt efter opladerens eller det genopladelige batteris tilstand.

Tabel 1

Indikatorer for indikatorlampe for opladning				
Indikatorlampe for opladning (RØD/BLÅ/GRØN/LILLA)	Før opladning	Blinker (RØD)	Lyser i 0,5 sekunder. Lyser ikke i 0,5 sekunder. (slukket i 0,5 sekunder)	Sat til strømkilde
	Mens opladning	Blinker (BLÅ)	Lyser i 0,5 sekunder. Lyser ikke i 1 sekund. (slukket i 1 sekund)	Batteriets kapacitet ved mindre end 50%
		Blinker (BLÅ)	Lyser i 1 sekund. Lyser ikke i 0,5 sekunder. (slukket i 0,5 sekunder)	Batteriets kapacitet ved mindre end 80%
		Lyser (BLÅ)	Lyser vedvarende	Batteriets kapacitet ved mere end 80%
	Opladning fuldført	Lyser (GRØN)	Lyser vedvarende (Kontinuerlig brummelyd: Ca. 6 sekunder)	
	Overophedning standby	Blinker (RØD)	Lyser i 0,3 sekunder. Lyser ikke i 0,3 sekunder. (slukket i 0,3 sekunder)	Batteriet er overophedet. Ude af stand til at oplade. (Opladning begynder, når batteriet er kølet af)
	Opladning er umulig	Blinker hurtigt (LILLA)	Lyser i 0,1 sekunder. Lyser ikke i 0,1 sekunder. (slukket i 0,1 sekunder) ■ ■ ■ ■ ■ ■ ■ ■ ■ ■ ■ ■ ■ ■ ■ ■ (Periodisk brummelyd: Ca. 2 sekunder)	Funktionsfejl i batteri eller oplader

(2) Vedrørende det genopladelige batteris temperaturer og opladningstid  
Temperaturerne og opladningstiden bliver som vist i **Tabel 2**.

Tabel 2

		Oplader	UC18YSL3				
Batteri	Batteritype	Li-ion					
	Temperaturer, hvor batteriet kan genoplades	0°C – 50°C					
	Opladningsspænding	V	14,4		18		
	Opladningstid, ca. (ved 20°C)	min	BSL14xx-serien		BSL18xx-serien		Multispændingsserien
			(4 celler)	(8 celler)	(5 celler)	(10 celler)	(10 celler)
		BSL1415S : 15 BSL1415 : 15 BSL1415X : 15 BSL1420 : 20 BSL1425 : 25 BSL1430C : 30	BSL1430 : 20 BSL1440 : 26 BSL1450 : 32 BSL1460 : 38	BSL1815S : 15 BSL1815 : 15 BSL1815X : 15 BSL1820 : 20 BSL1820M : 20 BSL1825 : 25 BSL1830C : 30 BSL1840M : 40 BSL1850C : 32	BSL1830 : 20 BSL1840 : 26 BSL1850 : 32 BSL1850MA : 32 BSL1860 : 38	BSL36A18 : 32 BSL36B18 : 52	
USB	Opladningsspænding	V	5				
	Opladningsstrøm	A	2				

**BEMÆRK**

Genopladningstiden kan variere alt efter den omgivende temperatur og strømkildens spænding.

## Dansk

4. Frakobl opladerens netledning fra kontakten.
5. Hold godt fat om opladeren, og træk batteriet ud.

### BEMÆRK

Sørg for at trække batteriet ud af opladeren efter brug, og opbevar det derefter.

### Vedrørende elektrisk udladning i tilfælde af nye batterier osv.

Idet den kemiske substans inde i nye batterier samt batterier, der ikke har været anvendt i længere tid, ikke er aktiveret, kan den elektriske udladning være lav ved brug af batterierne første og anden gang. Dette er et midlertidigt fænomen, og den tid, der normalt er påkrævet til genopladning, gendannes ved at genoplade batterierne 2–3 gange.

### Sådan forlænger du batteriernes ydeevne.

- (1) Genoplad batterierne, før de aflades helt.  
Når du synes, at strømmen til værktøjet bliver svagere, skal du indstille brugen af værktøjet og genoplade dets batteri. Hvis du bliver ved med at anvende værktøjet og udtømme den elektriske strøm, kan du beskadige batteriet, og dets levetid forkortes.
- (2) Undgå genopladning ved høje temperaturer.  
Et genopladeligt batteri er varmt umiddelbart efter brug. Hvis et sådant batteri genoplades straks efter brug, forringes den kemiske substans inde i batteriet, og batteriets levetid forkortes. Lad batteriet ligge, og genoplad det, når det har kølet af i et stykke tid.

### FORSIGTIG

- Hvis batteriet oplades, mens det er varmt efter at have ligget længe på et sted med direkte sollys, eller fordi batteriet lige har været anvendt, lyser opladerens indikatorlampe for opladning i 0,3 sekunder, hvorefter det ikke lyser i 0,3 sekunder (slukkes i 0,3 sekunder). I et sådant tilfælde skal batteriet først have lov til at køle af, hvorefter opladningen kan påbegyndes.
- Når indikatorlampen for opladning blinker hurtigt (ved 0,2 sekunders intervaller), skal du efterse for og fjerne eventuelle fremmedlegemer i opladerens batteristik. Hvis der ikke er nogen fremmedlegemer, er det muligt, at batteriet eller opladeren ikke fungerer korrekt. Lad et autoriseret servicecenter se på problemet.

## MONTERING OG ANVENDELSE

Handling	Figur	Side
Fjernelse og isætning af batteriet	7	4
Opladning	8	4
Indikator for resterende batteri	19	6
Opladning af USB-enhed i en stikkontakt	20-a	6
Opladning af USB-enhed og batteri i en stikkontakt	20-b	6
Sådan genoplades en USB-enhed	21	6
Efter endt opladning af USB-enhed	22	6
Valg af tilbehør	—	316

## FORUD FOR BETJENING

### ADVARSEL

For at undgå alvorlige ulykker skal du sørge for, at kontakten er i positionen FRA, og trække batteriet ud.

1. **Kontrollér omgivelserne i arbejdsområdet**  
Kontrollér arbejdsområdet for at sikre, at det er fri for affald og rod.

Ryd området for unødvendigt personale. Sørg for, at belysning og ventilation er tilstrækkelig.

2. **Udskiftning af savklinger**

### ADVARSEL

Hvis der anvendes andet værktøj end den medfølgende sekskantnøgle til savklingsens fastgøringsskrue, kan der forekomme overdreven tilspænding og utilstrækkelig tilspænding, hvilket resulterer i tilskadekomst.

- (1) Fjern omhyggeligt alt savsmuld, der har samlet sig på spindelen, skruen og spændeskiverne.
- (2) Tryk på låseknappen, og flyt den.
- (3) Flyt den sådan, at aflæsningskanten peger på symbolet "udskiftning af savklinge". (Fig. 9-a)
- (4) Slip låseknappen igen.
- (5) Drej låsehåndtaget med uret op til stoppet. (Fig. 9-b)
- (6) Skub knappen Lås fra fremad, og sænk motorsektionen lidt. Slip knappen Lås fra igen.
- (7) Skub motorsektionen ned, indtil den låser på plads ved stoppet.
- (8) Drej langsomt savspindlen med sekskantnøglen i savklingsens fastgøringsskrue, indtil låsen går i indgreb.
- (9) Skru savklingsens fastgøringsskrue af i urets retning, og fjern skiven (B). Fjern savklingen. (Fig. 10)

### FORSIGTIG

Sørg for, at skiven (A) (skiven inde i savklingen) sættes rigtigt i: Skiven (A) har 2 sider, en diameter på 20 mm og 5/8" (16 mm). Sørg for, at savklingsens monteringshul passer nøjagtigt til skiven (A). Forkert monterede savklinger kører ikke jævnt og fører til tab af kontrol.

- (10) Sæt en ny savklinge i, og sørg for, at rotationsretningen er korrekt. Rotationsretningen indikeres af pile på savklingen og afskærmningen.  
Kontaktområderne mellem skiven (A), savklingen, skiven (B) og savklingsens fastgøringsskrue skal være rene.
- (11) Sæt skiven (B) på. Sørg for, at skiven (B) vender rigtigt ved indsættelse.
- (12) Spænd savklingsens fastgøringsskrue ved hjælp af en sekskantnøgle (maks. 5 Nm).

### FORSIGTIG

- Anvend kun skarpe savklinger, der ikke er beskadigede. Anvend ikke savklinger, der er revnede, eller hvor formen på dem har ændret sig.
  - Anvend ikke savklinger, der er fremstillet af højlegeret højhastighedsstål (HSS).
  - Anvend ikke savklinger, som ikke er i overensstemmelse med den angivne klassificering.
  - markeringerne på saven.
  - Savklingen skal være egnet til hastigheden uden belastning.
  - Anvend en savklinge, der er egnet til det materiale, der saves i.
  - Anvend kun originale HiKOKI-savklinger. Savklinger, der er beregnet til savning i træ eller lignende materialer, skal være i overensstemmelse med EN 847-1.
- (13) Drej låsehåndtaget mod uret op til stoppet, mens du holder håndtaget med den ene hånd. Motorsektionen svinger opad.

### FORSIGTIG

Rør aldrig ved savklingen lige efter brug. Metallet er varmt, og du kan let brænde din hud på det.

### 3. Kontrollér, at bremsen fungerer korrekt

Dette elektriske værktøj har elektrisk bremse, der fungerer, når kontakten slippes. For du anvender det elektriske værktøj, skal du sørge for, at den elektriske bremse fungerer ordentligt. Hvis den ikke gør det, skal du indlevere værktøjet hos et AUTORISERET HIKOKI-SERVICECENTER.

### 6. Indstilling af udsugningsstik/støvdugskubning

Stikket kan drejes til den ønskede position for at suge eller skubbe savsmuldet ud. For at gøre dette skal du skubbe stikket op til stoppet, dreje det og trække det ud igen. Stikket kan således låses i 7 trin, så det ikke kan dreje.

<Udsugning af savsmuld>

For at suge savsmuldet ud skal du tilslutte en egnet udsugningsenhed med sugeslange til stikket.

<Støvpose>

Fjern stikket (skub stikket ind op til stoppet. Drej det, så det vender opad. Fjern det, og sæt det ud til den ene side).

Monter støvposen. (Fig. 16)

### 7. Justering af glasafskærmningen

Flyt glasafskærmningen: Øverste position for diagonalskæringer, midterste position for 0°-skæringer og nederste position, når der anvendes styreskinne.

## DRIFT

### ADVARSEL

- Træk batteriet ud, når du er færdig med at benytte værktøjet.
- Rør aldrig ved de bevægelige dele.
- Du skal ikke fastgøre og afsikre knappen Lås fra. Desuden skal du holde fingeren væk fra udløserkontakten, når det elektriske værktøj bæres rundt. Ellers kan hovedafbryderen utilsigtet blive slået TIL, hvilket resulterer i uventede ulykker.
- Anvend ikke slibeskiver.
- Anvend kun klingediameteren, der er angivet på produktets typeskilt.
- Skulle savklingen stoppe eller lave en unormal lyd under drift, skal du øjeblikkeligt slukke for kontakten.

### FORSIGTIG

- For at forlænge levetiden har lithium-ion-batteriet beskyttelsesfunktion til at stoppe udladningen. Derfor stopper motoren muligvis, hvis værktøjet er overbelastet. Dette er dog ikke problemet, men resultatet af beskyttelsesfunktionen. I dette tilfælde skal du slippe kontakten på værktøjet og eliminere årsagerne til overbelastningen.
- Pas på ikke at låse motoren. Hvis motoren låses, skal du øjeblikkeligt slå strømmen fra. Hvis motoren er låst i et stykke tid, kan motoren eller batteriet brænde sammen.
- Før brug skal du kontrollere, om knappen Lås fra bevæger sig jævnt.

### 1. Kontrollér, om savklingen er spændt

Mens savklingen er spændt forsvarligt for øjeblikkelig brug, når den monteres fra fabrikken, skal du af sikkerhedsmæssige årsager sørge for at kontrollere den igen. Savklingens fastgøringsskrue kan spændes, når den drejes med uret.

Anvend den medfølgende sekskantnøgle til at kontrollere den. For yderligere detaljer, se punktet FORUD FOR BETJENING.

### 2. Tænd og sluk

Når knappen Lås fra skal skubbes fremad, kan motorsektionen flyttes nedad. Savklingen kommer så frem fra afskærmningen.

<Tænd>

Skub knappen Lås fra fremad, og hold den dér, hvorefter du skal aktivere udløserkontakten.

<Sluk>

Slip udløserkontakten.

### 3. Forhåndsvalg af rotationshastighed

Vælg hastigheden med skalaknappen. For anbefalede hastigheder, se Fig. 18.

## JUSTERING AF SAVEN FORUD FOR ANVENDELSE

### ADVARSEL

For at undgå alvorlige ulykker skal du sørge for, at kontakten er i FRA-position, og trække batteriet ud.

### 1. Indstilling af skæredybde

Det anbefales at indstille skæredybden sådan, at der ikke er mere end halvdelen af hver tand på savklingen, der rager ud under arbejdsstykket. (Fig. 11-a)

<Justering i mm-trin>

Tryk på låseknappen, og flyt den. Aflæs den indstillede skæredybde ved aflæsningskanten.

(Når styreskinne "GR" anvendes, skal der aflæses ved aflæsningskanten "GR").

Slip låseknappen igen. (Fig. 11-b)

<Præcis justering (for ekstremt præcis justering af skæredybde)>

Skæredybden kan indstilles meget præcist ved at dreje justeringsanordningen.

Bestem den nøjagtige skæredybde ved at måle den savklinge, som rager ud, eller kontrollér resultatet med et prøvesnit.

### 2. Hold savklingen skråt for diagonalskæringer (Fig. 12)

Løs de to låseskruer for at foretage indstillingen. Vip motorsektionen mod basen. Aflæs den vinkel, der er blevet indstillet på skalaen. Spænd begge låseskruer igen.

For diagonal skærevinkel, der er mindre end 0° eller større end 45° (underskæring):

Tryk knappen til underskæring ind, og hold derefter savklingen skråt.

(Under den næste justering deaktiveres underskæringsfunktionen automatisk).

Ved skæring lige på skal du justere glasskærmens position, så den ikke rammer det arbejdsemne, der skæres.

### ADVARSEL

Hvis låseskruen er løs, kan det medføre tilskadekomst. Spænd den godt efter justering.

### 3. Korrigerig af savklings vinkel

Savklings vinkel er blevet justeret fra fabrikken. (Fig. 13)

Om nødvendigt kan savklings vinkel justeres til 0° og til 45°. Drej justeringsskruen (B) (ved 0°) eller justeringsskruen (A) (ved 45°).

### 4. Savning med rilleanslag (forhandles separat) (Fig. 14)

Til savning parallelt med lige kanter. Rilleanslaget kan indsættes fra begge sider i den medfølgende støtte. Skærebredden kan aflæses ved mærket. Fastgøres ved hjælp af begge spændehåndtag. Den er bedst at beregne den nøjagtige skærebredde ved at lave et prøvesnit.

### 5. Savning med styreskinne (forhandles separat) (Fig. 15)

Til snorlige, splintfrie skærekanten med millimeterpræcision. Den skridsikre belægning holder overfladen sikker og beskytter arbejdsstykket mod ridser. Se afsnittet Tilbehør. Drejknappen bruges til at indstille tilpasning uden frigang.

Der er to styreriller til at placere maskinerne på styresporene fra forskellige producenter.

# Dansk

## 4. Arbejdsanvisninger

### ADVARSEL

- Tænd eller sluk ikke maskinen, mens savklingen rører ved arbejdsstykket.
- Lad savklingen nå sin fulde hastighed, før du saver.
- Under savning må du aldrig fjerne maskinen fra materialet, når savklingen drejer. Lad savklingen stoppe helt.
- Hvis savklingen sidder fast, skal du øjeblikkeligt slukke maskinen.
- Sæt ikke maskinen fra dig, før savklingen er stoppet helt.

### <Dybskæring>

Motorsektionen er i øverste position, og savklingen projicerer ikke fra basen. Hold godt fast i maskinen med begge hænder, og sæt den på, så basen er på arbejdsstykket. Tænd for maskinen. Sænk motorsektionen langsomt til den indstillede skæredybde, og flyt den derefter langsomt i skæeretningen.

### <Savning langs med en lige linje>

Skæreindikatoren anvendes her. Venstre kant (markeret med rødt) indikerer skæringens retning, hvis savklingen holdes lodret. Højre kant indikerer skæringens retning, hvis savklingen holdes ved 45°. (Fig. 17)

### <Savning langs med en beskyttelsesskinne, der er fastgjort på arbejdsstykket>

For at kunne opnå en præcis skærekant kan du montere en beskyttelsesskinne på arbejdsstykket og derefter føre den håndholdte rundsav ved hjælp af basen langs med denne beskyttelsesskinne.

## FORSIGTIG

- For at undgå unormal opvarmning af klingespidsen eller beskadigelse af savklingen må du ikke vride savklingen eller være for voldsom med den ved skæring. Lad klingens bevægelse sig jævnt fremad.
- I situationer hvor rundsaven anvendes kontinuerligt under udskiftning af batteriet med ekstra reservebatterier ét efter ét, er motoren tilbøjelig til at overophede. Derfor skal du give saven en pause et stykke tid, når kabinettet bliver varmt.
- Undgå skæring i tilstande, hvor bunden af basen er enfløydende genstand fra det materiale, der skal saves. Ellers kan motoren låse.

## VEDLIGEHOLDELSE OG EFTERSYN

### ADVARSEL

Sørg for at slukke på kontakten og fjerne batteriet før vedligeholdelse og eftersyn.

#### 1. Eftersyn af savklingen

Idet anvendelse af sløve savklinger forringer effektiviteten og medfører mulig funktionsfejl i motoren, skal du slibe eller udskifte savklingen, så snart du opdager slid.

#### 2. Eftersyn af monterings skrue

Efterse regelmæssigt alle monterings skrue, og sørg for, at de er spændt ordentligt. Hvis nogle af skrueerne er løse, skal du omgående spænde dem igen. Hvis du ikke gør det, kan det medføre alvorlig fare.

#### 3. Vedligeholdelse af motoren

Motorviklingen er en vigtig del af dette værktøj. Undgå beskadigelse, og vær omhyggelig med at undgå kontakt med renseolie eller vand.

Efter 50 timers brug rengøres motoren ved at blæse ind i ventilationshullerne i motorens kabinet med tør luft fra en luftpistol eller et andet værktøj (Fig. 23).

Støv eller partikelophobning i motoren kan medføre skader.

### ADVARSEL

For at undgå indånding af støv eller øjenirritation, skal du bruge beskyttelsesbriller og støvmaske, når der bruges luftpistol eller andet værktøj til at rengøre den nedre afskærmning, ventilationshuller eller andre dele af produktet.

## 4. Rengøring af afskærmningens inderside

Kontrollér og rengør regelmæssigt for at sikre, at savsmuld og andre rester ikke samler sig inde i savdækslet. Fjern altid savklingen ved kontrol og rengøring (Fig. 24).

## 5. Inspektion af terminaler (værktøj og batteri)

Efterse for at sikre dig, at spåner og støv ikke har samlet sig på terminalerne. Kontrollér med mellemrum før, under og efter betjening.

### FORSIGTIG

Fjern eventuelle spåner og støv, som måtte have samlet sig på terminalerne.

Hvis du ikke gør det, kan det forårsage funktionsfejl.

## 6. Udvendig rengøring

Når det elektriske værktøj er snavset, kan du tørre det af med en blød, tør klud eller en klud fugtet med sæbevand. Brug ikke kloropløsning, benzin eller fortynder, da disse væsker opløser plastik.

## 7. Opbevaring

Opbevar det elektriske værktøj og batteriet på et sted, hvor temperaturen er under 40°C, og som er udenfor børns rækkevidde.

### BEMÆRK

Opbevaring af lithium-ion-batterier.

Sørg for, at lithium-ion-batterierne er blevet ladet helt op, inden de opbevares.

Længerevarende opbevaring (3 måneder eller derover) af batterier med en lille ladning kan resultere i en forringelse af ydeevnen, reducere brugstiden for batterierne væsentligt eller gøre, at batterierne ikke kan bevare en opladning.

Dog kan væsentligt reduceret brugstid for batterierne muligvis genoprettes ved hjælp af gentaget opladning og brug af batterierne to til fem gange.

Hvis brugstiden for batterierne er ekstremt kort på trods af gentaget opladning og brug, bør du betragte batterierne som udtjente og købe nogle nye.

## FORSIGTIG

Ved anvendelse og vedligeholdelse af el-værktøj skal de sikkerhedsregler og standarder, som gælder i hvert enkelt land, nøje overholdes.

### Vigtig meddelelse angående batterier til ledningsfri elektriske værktøjer fra HiKOKI

Brug altid et af vores designerede originale batterier. Vi kan ikke garantere for sikkerheden og ydelsen af vores ledningsfri elektriske værktøj ved brug af andre batterier end dem, vi har angivet, eller hvis batteriet skilles ad og ændres (som f.eks. adskillelse og udskiftning af celler eller andre indvendige dele).

## GARANTI

Vi yder garanti på elektriske værktøjer fra HiKOKI i henhold til lovmæssige/nationale særbestemmelser alt efter land. Denne garanti dækker ikke defekter eller beskadigelse som følge af mishandling, misbrug eller normal slitage. I tilfælde af klager bedes du indsende det elektriske værktøj, samlet med det GARANTIBEVIS, der forefindes i slutningen af denne håndteringsvejledning, til et HiKOKI-autoriseret servicecenter.

---

**Information om luftbåren støj og vibration**

De målte værdier blev fastsat i overensstemmelse med EN62841 og erklæret i overensstemmelse med ISO 4871.

Det afmålte A-vægtede lydniveau: 106 dB (A)

Det afmålte A-vægtede lydtryksniveau: 95 dB (A)

Usikkerhed K: 3 dB (A).

Brug høreværn.

De samlede vibrationsværdier (treaksial vektorsum) bestemt i overensstemmelse med EN62841.

Skæring af spånplader:

Vibrationsudsendelsesværdi  $a_h < 2,5 \text{ m/s}^2$

Usikkerhed K = 1,5 m/s<sup>2</sup>

---

Den erklærede samlede vibrationsværdi og den erklærede støjemissionsværdi er blevet målt i overensstemmelse med en standardtestmetode og kan anvendes til at sammenligne et værktøj med et andet.

De kan også anvendes i en foreløbig vurdering af eksponeringen.

**ADVARSEL**

- Vibrationen og støjemissionen under den faktiske brug af det elektriske værktøj kan afvige fra den erklærede samlede værdi, alt efter hvilke måder værktøjet anvendes på, især hvilken type arbejdsemne der behandles; og
- For at identificere sikkerhedsforanstaltningerne til beskyttelse af brugeren, er der foretaget en vurdering af eksponeringen ved brug under virkelige forhold (hvor der er taget højde for alle dele af betjeningscyklen, som fx når værktøjet er slukket, og når det kører i tomgang, udover tiden hvor der trykkes på aftrækkeren).

---

**BEMÆRK**

Grundet HiKOKI's løbende forskning og udvikling kan specifikationerne heri ændres uden forudgående varsel.

---

## FEJLFINDING

Brug eftersynene i tabellen nedenfor, hvis værktøjet ikke fungerer som normalt. Hvis dette ikke løser problemet, skal du kontakte din forhandler eller et autoriseret HiKOKI-servicecenter.

### 1. Elektrisk værktøj

Symptom	Sandsynlig årsag	Afhjælpning
Værktøjet kører ikke	Ingen tilbageværende batteriladning	Oplad batteriet.
	Batteriet er ikke installeret helt.	Skub batteriet ind, indtil du hører et klik.
Værktøjet er stoppet pludseligt	Værktøjet blev overbelastet	Slip af med problemet, der forårsager overbelastning.
	Overbelastningsbeskyttelsen er i drift.	
	Batteriet er overophedet.	Lad batteriet køle af.
Kan ikke hældes	Hældningshåndtaget (foran) og hældningsvingemøtrikken (bagved) løsnes ikke.	Prøv at hælde værktøjet, når du har løsnet hældningshåndtaget (foran) og hældningsvingemøtrikken (bagved). Spænd de løsede dele, når du har foretaget de nødvendige justeringer.
Skærer ikke godt	Savklingen er slidt eller mangler tænder.	Udskift savklingen med en ny.
	Savklings fastgøringsskrue er løs.	Spænd savklings fastgøringsskrue ordentligt.
	Savklingen er monteret omvendt.	Monter savklingen i den rigtige retning.
Der kan ikke trækkes i kontakten	Knappen Lås fra er ikke trykket nok ind.	Skub knappen Lås fra helt ind.
Udledningen af savsmuld er dårlig	Der har samlet sig savsmuld i savdækslet.	Fjern savsmuldet inde fra savdækslet.
Batteriet kan ikke installeres	Forsøg på at installere et andet batteri end det, der er beregnet til værktøjet.	Installér et multispændingsbatteri.



2. Oplader

Symptom	Sandsynlig årsag	Afhjælpning
Indikatorlampen for opladning blinker hurtigt lilla, og opladningen af batteriet starter ikke.	Batteriet er ikke sat helt i.	Sæt batteriet ordentligt i.
	Der sidder fremmedlegemer i batteriterminalen eller dér, hvor batteriet er monteret.	Fjern fremmedlegemet.
Indikatorlampen for opladning blinker rødt, og opladningen af batteriet starter ikke.	Batteriet er ikke sat helt i.	Sæt batteriet ordentligt i.
	Batteriet er overophedet.	Hvis batteriet efterlades, begynder det automatisk at lade op, hvis dets temperatur falder, men dette kan nedsætte batteriets levetid. Det anbefales, at batteriet afkøles på et sted med god ventilation uden direkte sollys, før det oplades.
Batteribrugstiden er kort, selvom batteriet er fuldt opladet.	Batteriets levetid er opbrugt.	Udskift batteriet med et nyt.
Batteriet er længe om at lade op.	Temperaturen i batteri, oplader eller det omgivende miljø er meget lav.	Oplad batteriet indendørs eller i et andet varmere miljø.
	Opladerens ventilationskanaler er blokerede og overopheder dens indvendige komponenter.	Undgå at blokere ventilationskanalerne.
	Ventilatoren kører ikke.	Kontakt et autoriseret HiKOKI-servicecenter for reparation.
USB-afbryderlampen er slukket, og USB-enheden er holdt med at lade op.	Batteriets kapacitet er blevet lav.	Udskift batteriet med et, der har resterende kapacitet.
		Sæt opladerens strømstik i en stikkontakt.
USB-afbryderlampen slukker ikke, selvom USB-enheden er færdig med at lade op.	USB-afbryderlampen begynder at lyse grønt for at indikere, at USB-opladning er mulig.	Dette er ikke en funktionsfejl.
Status for opladning af USB-enhed er uklar, eller det er uklart, hvorvidt opladningen af den er færdig.	USB-afbryderlampen slukker ikke, selv når opladningen er færdig.	Undersøg den USB-enhed, der lader op, for at bekræfte dens status for opladning.
Opladningen af en USB-enhed holder pause halvt igennem opladningen.	Opladeren blev sat i en stikkontakt, mens USB-enheden blev ladet op med batteriet som strømkilde.	Dette er ikke en funktionsfejl. Opladeren holder en pause på omtrent 5 sekunder i USB-opladningen, når den skelner mellem strømkilder.
	Der blev sat et batteri i opladeren, mens USB-enheden blev ladet op med en stikkontakt som strømkilde.	
Opladningen af en USB-enhed holder pause halvt igennem opladningen, når batteriet og USB-enheden oplades på samme tid.	Batteriet er blevet ladet helt op.	Dette er ikke en funktionsfejl. Opladeren holder en pause på omtrent 5 sekunder i USB-opladningen, mens den kontrollerer, om opladningen af batteriet er gennemført.
Opladningen af en USB-enhed begynder ikke, når batteriet og USB-enheden oplades på samme tid.	Den resterende batterikapacitet er meget lav.	Dette er ikke en funktionsfejl. Når batterikapaciteten når et bestemt niveau, starter USB-opladningen automatisk.

## GENERELLE SIKKERHETSFORHOLDSREGLER FOR ELEKTROVERKTØY

### ⚠ ADVARSEL

Les alle sikkerhetsadvarslene, instruksjoner, illustrasjoner og spesifikasjoner som medfølger.

Følges ikke alle instruksjonene under, kan det medføre elektrisk støt, brann og/eller alvorlig personskade.

Ta vare på alle varsler og instruksjoner for fremtidig bruk.

Betegnelsen "elektroverktøy" i advarslene henviser både til elektrisk elektroverktøy (med ledning) og batteridrevet elektroverktøy.

### 1) Sikring på arbeidsområdet

- Hold arbeidsområdet rent og godt opplyst.**  
*Uryddige eller mørke områder kan føre til ulykker.*
- Bruk aldri elektroverktøy på steder med fare for eksplosjon, slik som i nærheten av brennbare væsker, gass eller støv.**  
*Støv eller gasser kan antennes av gnister fra elektroverktøyet.*
- La aldri barn eller andre personer stå i nærheten når du bruker et elektroverktøy.**  
*Du kan bli forstyrret og miste kontroll over verktøyet.*

### 2) Elektrisk sikkerhet

- Støpslet på elektroverktøyet må passe med vegguttaket. Du må aldri endre støpslet på noen måte. Bruk aldri en adapter sammen med et jordet elektroverktøy.**  
*Uendrede støpsler og passende uttak vil redusere faren for elektrisk støt.*
- Unggå å komme i kontakt med jordede overflater slik som rør, radiatorer, komfyrer eller kjøleskap. Faren for elektrisk støt vil være større dersom du er jordet.**
- La aldri elektroverktøyet utsettes for regn eller fuktighet.**  
*Dersom det kommer vann inn i elektroverktøyet, kan det øke faren for elektrisk støt.*
- Ikke skad ledningen. Bruk aldri ledningen til å bære, trekke eller kople fra elektroverktøyet. Hold strømledningen unna varme, olje, skarpe kanter eller bevegelige deler.**  
*Skadde eller sammenflettede ledninger øker faren for elektriske støt.*
- Når du bruker elektroverktøy utendørs, bruk en skjøteledning som er egnet for utendørs bruk.**  
*Bruk av en skjøteledning som er beregnet for utendørs bruk, vil redusere faren for elektrisk støt.*
- Hvis bruk av elektroverktøyet i et fuktig område ikke kan unngås, bruk et strømuttak med jordfeilbryter.**  
*Bruk av jordfeilbryter reduserer faren for elektriske støt.*

### 3) Personlig sikkerhet

- Vær påpasselig, se hva du gjør og bruk sunn fornuft når du bruker et elektroverktøy. Du må aldri bruke et elektroverktøy når du er sliten eller trett, eller dersom du er påvirket av narkotiske stoffer, alkohol eller medisiner.**  
*Når du bruker et elektroverktøy, vil kun et par sekunders uoppmerksomhet kunne føre til alvorlige personskader.*
- Bruk personlig verneutstyr. Ha alltid på deg vernebriller.**  
*Bruk av verneutstyr som en støvmaske, sklislikre vernesko, vernehjelm eller hørselsvern i passende forhold vil redusere personskader.*

- Forhindre utilsiktet start av elektroverktøyet. Pass på at bryteren på elektroverktøyet er slått av før verktøyet koples til veggkontakten og/eller batteriet, eller før verktøyet løftes eller bæres.**  
*Hvis du holder fingeren på bryteren når du bærer elektroverktøyet, eller dersom bryteren er slått på når det er koblet til en strømkilde kan det oppstå ulykker.*
  - Fjern eventuelle justeringsnøkler eller skrunøkler før du slår på elektroverktøyet. Dersom en justeringsnøkkel eller skrunøkkel er festet til en roterende del på elektroverktøyet når det startes, kan det føre til personskade.**
  - Ikke strekk eller len deg for langt. Pass på at du står stødig og har god balanse til enhver tid.**  
*Dette vil gi deg bedre kontroll over elektroverktøyet i uventede situasjoner.*
  - Kle deg ordentlig. Ikke gå med løstsittende klær eller smykker. Hold hår og klær unna bevegelige deler.**  
*Løse klær, smykker eller langt hår kan vikle seg inn i de bevegelige delene.*
  - Hvis verktøyet leveres med en støvsamler eller annet oppsamlingsutstyr, må du passe på at disse monteres og brukes på riktig måte.**  
*Bruk av støvoppsamler kan redusere støvrelaterte farer.*
  - Ikke ta lett på eller overse sikkerhetsprinsippene for verktøyet selv om du har blitt godt kjent med det som følge av hyppig bruk.**  
*En uforsiktig handling kan på brøkdelen av et sekund forårsake alvorlige personskader.*
- ### 4) Bruk og vedlikehold av elektroverktøy
- Ikke overbelast elektroverktøyet. Bruk riktig elektroverktøy til arbeidet som skal utføres.**  
*Riktig elektroverktøy vil gjøre arbeidet lettere og tryggere i den brukshastigheten det er beregnet til.*
  - Ikke bruk elektroverktøyet dersom av/på-knappen ikke virker.**  
*Det er farlig å bruke elektroverktøy som ikke kan kontrolleres ved bruk av av/på-knappen. Verktøyet må da repareres.*
  - Kople støpslet fra strømkilden og/eller ta batteripakken ut av elektroverktøyet, hvis dette er mulig, før du foretar justeringer, skifter tilbehør eller legger vekk elektroverktøy.**  
*Slike forebyggende sikkerhetstiltak reduserer risikoen for å starte elektroverktøyet ved et uhell.*
  - Lagre elektroverktøyet som ikke er i bruk utilgjengelig for barn, og la aldri personer som ikke er kjent med elektroverktøyet eller denne brukerveiledningen, bruke elektroverktøyet.**  
*Elektroverktøy er farlige hvis det brukes av uerfarne personer.*
  - Vedlikehold elektroverktøyet og tilbehør. Kontroller at ingen bevegelige deler har låst seg, er feiljustert, knekt, eller har andre skader som kan påvirke bruken av elektroverktøyet. Hvis elektroverktøyet er skadet, må det repareres før det brukes.**  
*Mange ulykker oppstår på grunn av dårlig vedlikehold av elektroverktøy.*
  - Hold skjæreverktøy skarpe og rene.**  
*Riktig vedlikehold av skjæreverktøy med skarpe skjærekanter vil redusere faren for at de låser seg, samtidig som de vil være lettere å kontrollere.*
  - Bruk elektroverktøyet, ekstraustyr, bor osv. i samsvar med disse instruksjonene, og ta alltid arbeidsoppgavene og arbeidsforholdene med i betraktning.**  
*Hvis elektroverktøyet brukes til andre operasjoner enn det er beregnet for, kan det oppstå farlige situasjoner.*

- h) **Hold håndtak og gripeflater tørre, rene og fri for olje og fett.**  
*Glatte håndtak og gripeflater hindrer trygg håndtering og kontroll av verktøyet i uventede situasjoner.*
- 5) **Bruk og vedlikehold av batteridrevet verktøy**
- a) **Batteriet skal kun lades opp med en lader som er angitt av produsenten.**  
*En lader som passer for én batteripakke, kan forårsake brannfare hvis den brukes med andre batteripakker.*
- b) **Bruk bare elektroverktøyet med spesifisert type batteripakke.**  
*Bruk av andre batteripakker kan føre til brannfare og skader.*
- c) **Når batteripakken ikke er i bruk, hold det unna andre metallgjenstander som binderser, mynter, spiker, skruer eller andre små metallgjenstander som kan skape en forbindelse mellom batteripolene.**  
*Kortslutning av batteripolene kan forårsake skader eller brann.*
- d) **Under uvørne forhold kan væske sprute ut fra batteriet, unngå kontakt. Hvis kontakt skulle oppstå, skyll med store mengder vann. Hvis væsken kommer i kontakt med øynene, må du også søke medisinsk hjelp.**  
*Batterivæsken kan forårsake irritasjon eller brannskår.*
- e) **Ikke bruk en batteripakke eller et verktøy som er skadet eller modifisert.**  
*Skadede eller modifiserte batterier kan ha en uforutsigbar oppførsel som medfører brann, eksplosjon eller fare for skade.*
- f) **Ikke eksponer en batteripakke eller et verktøy for ild eller for høy temperatur.**  
*Eksponering for ild eller temperaturer over 130°C kan forårsake en eksplosjon.*
- g) **Følg alle ladeinstruksjoner og lad ikke batteripakken eller verktøyet utenfor temperaturområdet som er angitt i instruksjonene.**  
*Feil lading eller lading ved temperaturer utenfor det angitte området kan skade batteriet og øke risikoen for brann.*
- 6) **Service**
- a) **La kvalifisert servicepersonell som kun bruker originale reservedeler utføre service på elektroverktøyet.**  
*Dette vil sikre at sikkerheten på elektroverktøyet opprettholdes.*
- b) **Utfør aldri service på skadede batteripakker.**  
*Service på batteripakker skal kun utføres av produsenten eller godkjente serviceleverandører.*

#### FORHOLDSREGLER

Hold avstand til barn og svake personer.  
 Når det ikke er i bruk, skal elektroverktøyet oppbevares utilgjengelig for barn og svake personer.

### SIKKERHETSADVARSLER FOR BATTERIDRETVET DYKKSAG

#### Fremgangsmåte for skjæring

- a) **⚠ FARE: Hold hender unna skjæreområdet og -bladet. Hold den andre hånden på hjelpehåndtaket, eller motorhuset.**  
*Hvis du holder begge hendene på sagen, kan de ikke skjære seg på bladet.*
- b) **Ikke grip mot undersiden av arbeidsstykket.**  
*Vernet kan ikke beskytte deg fra bladet under arbeidsstykket.*

- c) **Juster skjæredybde til tykkelsen på arbeidsstykket.**  
 Mindre enn en full tann fra sagbladet skal synes under arbeidsstykket.
- d) **Du må aldri holde arbeidsstykket i hendene eller legge det over beinet når du skjærer. Fest arbeidsstykket til en stabil plattform.**  
 Det er viktig å støtte arbeidet skikkelig for å minimere eksponering av kroppen, sammenbinding av blader eller tap av kontroll.
- e) **Hold elektroverktøyet på de isolerte gripeflatene når du utfører et arbeid der skjæreverktøyet kan komme i kontakt med skjult kabling.**  
 Berøring med en strømførende ledning vil gjøre at det også går strøm gjennom eksponerte metalldeleler i elektroverktøyet og kan gi brukeren elektrisk støt.
- f) **Ved kløyving må du alltid bruke et kløyvevegjerde eller rett kantet styreskinne.**  
 Dette øker nøyaktigheten til skjæringen og reduserer og risikoen for sammenbinding av blader.
- g) **Bruk alltid blader med riktig størrelse og form (diamant vs. rund) på akselhullet.**  
 Blader som ikke passer med monteringsstutstyret til sagen vil gå skjevt, som forårsaker tap av kontroll.
- h) **Bruk aldri skadet eller gale bladskyllere eller bolter.**  
 Bladskyllerne og boltene er spesielt laget til din sag, for å sikre optimal ytelse og brukssikkerhet.

#### Tilbakeslag årsaker og beslektede advarsler

- tilbakeslag er en plutselig reaksjon til et sagblad som er kommet i klemme, satt seg fast eller forskjøvet. Dette gjør at en ukontrollert sag løftes opp, ut av arbeidsstykket og mot brukeren;
- når bladet sitter i klemme eller har satt seg fast idet sagsnittet lukkes ned, stopper bladet og motorreaksjonen dytter enheten raskt bakover mot brukeren;
- hvis bladet blir vridd eller feiljustert i kuttet, kan tennene på den bakre kanten av bladet grave seg inn i toppflaten på treverket slik at bladet klatrer ut av sagsnittet og hopper tilbake mot brukeren.

Tilbakeslag inntreffer som følge av feil bruk av sagen og/eller uriktig fremgangsmåte og dårlige betingelser for betjening. Det kan unngås ved å ta de nødvendige forholdsregler, slik de er beskrevet nedenfor.

- a) **Hold sagen godt med begge hender og legg armene slik at de kan motstå kreftene fra tilbakeslaget. Plasser kroppen på hver side av bladet, men ikke i en rett linje fra bladet.**  
 Tilbakeslag kan gjøre at sagen hopper bakover, men kreftene fra tilbakeslaget kan kontrolleres av brukeren dersom man tar nødvendige forholdsregler.
- b) **Når bladet låses, eller hvis du skulle avbryte skjæringen, slipper du avtrekkeren og holder sagen i ro i materialet inntil bladet har stanset helt opp. Prøv aldri å fjerne sagen fra treverket eller å trekke sagen bakover mens bladet er i bevegelse. Dette kan føre til tilbakeslag.**  
 Undersøk årsaken til at bladene låser seg og gjør nødvendige tiltak for å korrigere forholdene.
- c) **Når du skal begynne å sage i arbeidsstykket igjen, plasser sagbladet i sentrum av sagsnittet slik at sagtennene ikke sitter i treverket.**  
 Dersom et sagblad låser seg, kan det vandre oppover eller slå tilbake fra arbeidsstykket idet du starter opp sagen.
- d) **Sikre store plater for å minimere risikoen for at bladet kommer i klemme og slår tilbake.**  
 Store plater har lett for å sige under sin egen vekt. Du må plassere støtter under platen på begge sider, nær skjærelinjen og platekanten.

## Norsk

- e) **Ikke bruk sløve eller skadde blader.**  
Bruk av uslippte blader eller blader som er satt inn feil, vil gi et smalt sagsnitt, som vil føre til overdreven friksjon, låsing av bladet og tilbakeslag.
- f) **Spakene som brukes til å låse bladdybden og justeringen av skråkanten, må være stramt sikret før du begynner å skjære.**  
Hvis bladets justering endres mens du skjærer, kan det føre til at bladet låser seg eller tilbakeslag.
- g) **Vær ekstra forsiktig når du sager i eksisterende vegger eller andre blindområder.**  
Det utstikkende bladet kan skjære i gjenstander, noe som kan forårsake tilbakeslag.

### Funksjonen til beskyttelsesdekselet

- a) **Før hver gangs bruk skal du kontrollere om beskyttelsesdekselet lukker som det skal. Ikke bruk sagen hvis det beskyttelsesdekselet ikke kan beveges fritt og ikke lukkes umiddelbart. Beskyttelsesdekselet skal ikke klemmes fast eller bindes opp, det vil gjøre at sagbladet er helt ubeskyttet.** Hvis du uforvarende mister sagen i gulvet, kan det beskyttelsesdekselet bli bøyd. Kontroller at beskyttelsesdekselet kan beveges fritt og at det verken berører sagbladet eller andre deler, uansett snittvinkel.
- b) **Kontroller at fjæren til beskyttelsesdekselet fungerer som den skal og ellers er i orden. Gjør service på saken dersom beskyttelsesdekselet eller fjæren ikke fungerer som de skal.** Skadde deler, klebrige avleiringer eller sponansamlinger vil gjøre at beskyttelsesdekselet reagerer langsommere.
- c) **Ved dykksnitt som ikke gjøres i rett vinkel, må grunnplaten på saken sikres mot forskyving i sideretning.** Siderforskyvning kan få sagbladet i klem og dermed gi tilbakeslag.
- d) **Pass på at beskyttelsesdekselet dekker sagbladet hvis du legger fra deg sagen på arbeidsbenken eller på gulvet.** Et ubeskyttet sagblad som ikke har stanset helt, beveger saken mot sageretningen og sager det som står i veien for den. Ta hensyn til etterløpstiden til sagbladet.

## FLERE SIKKERHETSADVARSLER

1. **ADVARSEL:** Det er viktig å understøtte arbeidsstykket skikkelig og å holde godt fast i sagen for å unngå å miste kontrollen over verktøyet siden dette kan medføre personskader. **Fig. 2** viser et typisk eksempel på god håndstøtte av sagen.
2. Skjæring må ikke utføres med mindre maskinfoten er i kontakt med materialet.  
Når bladet binder seg eller driften av en eller annen årsak avbrytes, slipp startbryteren og hold saken helt i ro i materialet til sagbladet stanser helt opp. Gjør aldri forsøk på å fjerne sagen fra arbeidet eller å dra saken bakover mens bladet stadig går siden dette kan forårsake KICKBACK (tilbakeslag). Finn årsaken til at bladet binder seg og ordne problemet snarest mulig.
3. Store paneler må understøttes for å forhindre KICKBACK (tilbakeslag) eller at bladet setter seg fast. Store paneler har en tendens til å henge ned på grunn av vekten (**Fig. 3-b**). Støtter må derfor plasseres under panelet på begge sider, nær skjærelinjen og nær kanten av panelet som vist i **Fig. 3-a**. Reduser risikoen for at bladet setter seg fast eller at det oppstår tilbakeslag. Når arbeidet krever at sagen hviler på arbeidsstykket, må den hvile på den største delen og den minste delen skjæres av.
4. Bladet kan komme til å skjære over gjenstander og resultere i KICKBACK (tilbakeslag).  
Plasser ALDRI hånden eller fingrene bak sagen (**Fig. 4**). Hvis det oppstår tilbakeslag kan sagen lett sprette tilbake over hånden og forårsake en alvorlig ulykke.
5. Plasser den brede delen av sagfoten på den delen av arbeidsstykket som er forsvarlig understøttet, ikke den delen som vil falle av når sageoperasjonen er utført. Som eksempler viser **Fig. 5-a** RIKTIG måte å skjære over endestykket, og **Fig. 5-b** FEIL måte. Hvis arbeidsstykket er kort eller smalt må det settes fast med klemmer. **GJØR IKKE FORSØK PÅ Å HOLDE SMÅ EMNER FAST MED HÅNDEN!**
6. Når du bruker styreren, må du ikke prøve å kutte skrått, noe som kan få det kuttede materialet til å sli mellom sagbladet og styreren. Å gjøre det kan føre til personskade. (**Fig. 6**)
7. Bruk øreplugger for å beskytte ørene ved bruk.
8. Bruk kun bladdiameteren som er angitt på maskinen.
9. Ikke bruk et grovt hjul.
10. Ikke bruk deformerte eller sprukne sagblader.
11. Ikke bruk sagblader laget av hurtigstål.
12. Ikke bruk sagblader som ikke følger kjennetegnene beskrevet i disse instruksene.
13. Ikke stans sagbladene ved å klemme skiven fra siden.
14. Hold alltid sagbladene skarpe.
15. Sørg for at inntrekkingsmekanismen til vernesystemet fungerer som det skal.
16. Bruk aldri dykksagen med sagbladet vendt oppover eller til siden.
17. Sørg for at treverket er fritt for fremmedlegemer, slik som spikre.
18. Trekk ut batteriet før du foretar justeringer, service eller vedlikehold.
19. Se opp for tilbakeslag ved bremsing.  
Dette elektroverktøyet har en elektrisk brems som fungerer når bryteren slippes opp. Du vil merke et visst tilbakeslag når bremsen kopler seg inn og det er derfor viktig å holde godt fast i selve verktøyet.
20. Sørg for at bryteren står på AV. Hvis batteriet er installert i elektroverktøyet med bryteren satt til PÅ, vil elektroverktøyet umiddelbart starte. Dette kan forårsake alvorlige ulykker.
21. Bruk aldri et elektroverktøy med låseskruene eller klemmespak løsnet eller med låsespak senket. Etter justering må du sørge for at låsespaken og andre deler blir satt tilbake i opprinnelig posisjon.
22. Kontroller materialet du skal skjære før du begynner. Hvis du forventer at skjærematerialet vil gi fra seg skadelig / giftig støv, må du passe på at støvsekken eller andre egnede støvfjerningssystemer er koblet til støvtaket skikkelig.  
Bruk også støvmasken, dersom denne er tilgjengelig.
- Kontroller at sagbladet roterer med full hastighet før du begynner å skjære.
  - Dersom sagbladet stanser eller gir fra seg unormale lyder under bruk, må du straks skru AV bryteren.
  - Bruk av dykksagen med sagblad vendt opp eller til siden er svært farlig. Unngå å bruke sagen på denne ualmennelige måten.
  - Bruk alltid vernebriller når du skjærer.
  - Trekk ut batteriet når du er ferdig med en skjæreoppgave.
23. Bruk et sagblad med en angitt hastighet som er lik eller høyere enn rotasjonshastigheten som vises på verktøyet.
24. Bruk alltid verktøyet og batteriet ved temperaturer mellom -5 °C og 40 °C.
25. Hvis du opplever at enheten genererer uvanlig høye temperaturer, fungerer dårlig eller lager unormale lyder, må du umiddelbart stanse bruken og slå av strømmen. Be om en inspeksjon og reparasjon hos forhandleren der du kjøpte enheten eller hos et HiKOKI-autorisert servicesenter.  
Fortsatt bruk når enheten ikke fungerer normalt kan forårsake personskader.

26. Hvis maskinen ved et uhell faller i bakken eller støter borti noe, sjekk for sprekker, deformasjoner etc. Sprekker, deformasjoner etc. kan føre til skader.
27. Når du arbeider i høyden, fjern andre mennesker fra området og vær oppmerksom på forholdene under deg.
28. Batteriet skal alltid lades ved en temperatur på 0°C–40°C. Dersom temperaturen er lavere enn 0°C vil det føre til overlading, noe som er farlig. Batteriet kan ikke lades ved en temperatur høyere enn 40°C. Den mest passende temperatur for lading er 20°C–25°C.
29. Ikke bruk laderen kontinuerlig.  
Når en lading er fullført, la laderen hvile i omtrent 15 minutter før neste batteri lades.
30. Ikke la fremmedlegemer komme inn i åpningen for tilkopling av oppladbart batteri.
31. Ikke demonter det oppladbare batteriet eller laderen.
32. Aldri kortslett det oppladbare batteriet. Kortslutning av batteriet vil medføre et kraftig elektrisk støt og overoppheting. Det vil føre til brannskader eller at batteriet skades.
33. Ikke kast batteriet på et bål. Hvis batteriet er brent, kan det eksplodere.
34. Ta med batteriet til butikken der det ble kjøpt så snart batteriets levetid etter oppladning er for kort til praktisk bruk. Ikke kast et utladet batteri.
35. Ikke plasser gjenstander i laderens ventilasjonsåpninger. Dersom metallgjenstander eller brennbare gjenstander føres inn i laderens ventilasjonsåpninger kan det føre til elektriske støt eller at laderen blir ødelagt.
36. Når denne enheten brukes kontinuerlig kan det skje at den overopphetes og dermed forårsaker skader på motor og bryter. Derfor må verktøyet få hvile seg når huset blir varmt.
37. Se etter at batteriet er sikkerlig satt i. Hvis det er bare en tanke løst kan det falle ut og resultere i uhell.
38. Ikke bruk produktet hvis verktøyet eller batteriterminalene (batterifestet) er deformert.  
Installasjon av et slikt batteri kan føre til kortslutning, som kan føre til røykutslipp eller antenning.
39. Hold verktøyets terminaler (batterifeste) fri for spon og støv.
  - Før bruk må du sørge for at spon og støv ikke har samlet seg i området rundt terminalene.
  - Forsøk å unngå at spon eller støv på verktøyet faller ned på batteriet.
  - Når du avbryter operasjonen eller etter bruk, må du ikke forlate verktøyet i et område der det kan bli utsatt for fallende spon eller støv.  
Det kan føre til kortslutning som kan føre til røykutslipp eller antenning.
3. Hvis batteriet blir overopphetet når elektroverktøyet blir overbelastet, kan batteristømmen bli brutt.  
I dette tilfellet må du stanse bruken av batteriet og la det bli avkjølt. Etter dette, kan du bruke det igjen.  
Videre, vennligst ta hensyn til følgende forholdsregler og advarsler.
 

**ADVARSEL**

For å forhindre lekkasje fra batteriet, varmeutvikling, røykutvikling, eksplosjoner eller antenning, sørg for å følge disse forholdsreglene.

  1. Sørg for at spon og støv ikke samler seg på batteriet.
  - Sørg for at spon og støv ikke faller på batteriet under arbeidet.
  - Sørg for at spon og støv som faller på elektroverktøyet ikke samler seg på batteriet.
  - Ikke lagre et ubrukt batteri på et sted der det settes for spon eller støv.
  - Før du lagrer et batteri, fjern all spon og støv som kan feste seg på batteriet. Ikke lagre det sammen med metalldeleer (skruer, spiker, og lignende).
  2. Ikke stikk batteriet med en skarp gjenstand som en spiker, slå på det med en hammer, trå på, kast eller utsett batteriet for kraftige fysiske støt.
  3. Ikke bruk et tydelig ødelagt eller deformert batteri.
  4. Ikke bruk batteriet til et annet formål enn de som er spesifisert.
  5. Hvis batteriladingen blir mislykket selv når den angitte ladetiden har gått, må du øyeblikkelig stanse ytterligere lading.
  6. Ikke plasser eller utsett batteriet for høye temperaturer eller høyt trykk som i en mikrobølgeovn, tørker eller i en beholder under høyt trykk.
  7. Holdes unna flammer umiddelbart når ekkel lukt eller lekkasje oppdages.
  8. Ikke bruk på steder der sterk statisk elektrisetsutladning genereres.
  9. Hvis det oppstår batterilekkasje, ekkel lukt, varme genereres eller dersom batteriet blir misfarget, deformert eller på noen måte virker unormalt under bruk, gjenopplading eller lagring, må du fjerne det fra elektroverktøyet eller batteriladeren, og stans bruken.
  10. Ikke senk batteriet ned i væsker eller la noen væsker flyte inn i batteriet. Ledende væskeinntrengning, som for eksempel vann, kan forårsake skade som medfører brann eller eksplosjon. Oppbevar batteriet på et kjølig, tørt sted, unna brennbare og brannfarlige gjenstander. Omgivelser med etsende gass må unngås.

**FORSIKTIG**

  1. Hvis det lekker væske fra batteriet og denne kommer i kontakt med øynene, ikke gni øynene men vask dem godt med friskt og rent vann, som for eksempel vann fra springen, og ta kontakt med en lege øyeblikkelig.  
Hvis dette ikke gjøres kan væsken føre til synsproblemer.
  2. Hvis bruker får væske fra batteriet på hud eller klær, vask ordentlig med rent vann, for eksempel vann fra springen, øyeblikkelig.  
Væsken kan forårsake irritasjon på huden.
  3. Hvis du finner rust, ekkel lukt, overoppheting, misfarging, deformering, og/eller andre uregelmessigheter når du bruker batteriet for første gang, må du ikke bruke det, men returnere det til din forhandler eller leverandør.

## ADVARSEL ANGÅENDE LITHIUM-ION BATTERI

For å øke levetiden er litium-ion batteriet utstyrt med en beskyttelsesfunksjon som stanser utgangseffekten. I tilfellene 1 og 3, beskrevet nedenfor, når du bruker dette produktet, selv om du trykker på knappen, kan motoren stoppe. Dette er ikke problemet, men resultatet av beskyttelsesfunksjonen.

1. Når gjenværende batterieffekt løper ut, stanser motoren. Skjer dette må du lade opp batteriet med det samme.
2. Dersom verktøyet er overbelastet, kan motoren stanse. I dette tilfellet, skal du slippe bryteren på verktøyet og eliminere årsaken til overbelastning. Etter dette, kan du bruke det igjen.

### ADVARSEL

Hvis et elektrisk ledende objekt kommer i kontakt med batteripolene til litium-ion batteriet, kan dette resultere i kortslutning og brannfare. Ved lagring av litium-ion batteriet, følg nøye reglene for følgende innhold.

- Ikke plasser elektrisk ledende objekter som spiker eller metalltråder av jern eller kopper i oppbevaringskassen.
- For å unngå at kortslutning inntreffer, legg batteriet i verktøyet eller monter batteridekslet for lagring slik at ventilatoren ikke er synlig.

## OM TRANSPORT AV LITIUMIONBATTERIET

Når du transporterer et litiumionbatteri, må du følge følgende forholdsregler.

### ADVARSEL

Varsle transportselskapet om at pakken inneholder et litiumionbatter, informere selskapet om utgangseffekten og følg instruksjonene til transportselskapet når du bestiller transport.

- Litiumionbatterier med en effekt større enn 100 Wh ansees som fraktklasse farlige varer og krever spesielle behandlingsprosedyrer.
- For transport utenlands må du følge internasjonalt lovverk og de regler og forskrifter som gjelder i bestemmelseslandet.
- Hvis BSL36B18 er installert i elektroverktøyet, vil nytteeffekten overstige 100 Wh, og enheten får da en fraktklassifisering som farlig gods.

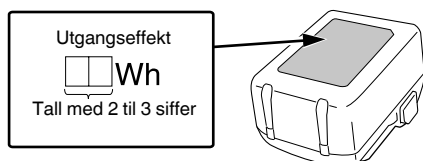

## FORHOLDSREGLER FOR USB-ENHETSTILKOBLING (UC18YSL3)

Når et uventet problem oppstår, kan data i en USB-enhet som er koblet til dette produktet, bli ødelagt eller tapt. Sørg for alltid for at du sikkerhetskopierer data i USB-enheten før du bruker den sammen med dette produktet.

Vær oppmerksom på at selskapet vårt ikke påtar seg noe som helst ansvar for data som er lagret i en USB-enhet som er ødelagt eller tapt, eller for skade som kan oppstå på en tilkoblet enhet.

### ADVARSEL

- Før bruk kontrollerer du den tilkoblende USB-kabelen for defekter eller skader. Bruk av en defekt eller skadet USB-kabel kan føre til røykutvikling eller antenning.
- Når produktet ikke brukes, dekker du over USB-porten med gummidekslet. Oppsamling av støv osv. i USB-porten kan forårsake røykutvikling eller antenning.

### MERK

- Det kan oppstå en sporadisk pause under USB opplading.
- Når en USB-enhet ikke lades, fjern USB-enheten fra laderen. Dersom du ikke gjør dette, kan ikke bare batteriets levetid bli redusert av en USB-enhet, men det kan også føre til uforutsette ulykker.
- Det er kanskje ikke mulig å lade opp noen USB-enheter, avhengig av type eller enhet.









## NAVN PÅ DELER (Fig. 1 – Fig. 24)

①	Justerer
②	Kontakt
③	Vern
④	Glassbeskyttelse
⑤	Låseskrue (skråskjæring) (bak)
⑥	Klemmespak (for kløyvegjerde) (bak)
⑦	Klemmespak (for kløyvegjerde) (foran)
⑧	Underskjæringsknapp
⑨	Låseskrue (skråskjæring) (foran)
⑩	Skala (skrå skjærevinkel)
⑪	Underhåndtak
⑫	Låseknapp
⑬	Sperring
⑭	Låsespak
⑮	Rotasjonsknapp
⑯	Underlag
⑰	Sagblad
⑱	Sekskantnøkkel
⑲	Batteri
⑳	Navneplate
㉑	Skalaskive
㉒	Håndtak
㉓	Utløserbryter
㉔	Låse-opp knapp
㉕	Motor
㉖	Skjæreindikator
㉗	Kløyvegjerde
㉘	Klinke
㉙	Ladeindikatorlampe
㉚	Skillekant
㉛	Symbol "Sagbladbytte"
㉜	Sagbladets festeskrue
㉝	Skive (B)
㉞	Skillekanten til styreskinnen "GR"
㉟	Justeringskrue (A)
㊱	Justeringskrue (B)
㊲	Merking
㊳	Føringsspor
㊴	Indikatorbryter for batterinivå
㊵	Indikatorlampe for batterinivå
㊶	Sagflispose
㊷	Gummideksel
㊸	USB-port
㊹	USB-kabel
㊺	Luftpistol







## SYMBOLER

### ADVARSEL

Følgende symboler brukes for maskinen. Sørg for å forstå betydningen av disse symbolene før maskinen tas i bruk.

	C3606DPA: Batteridreven dykksag
	For å minske faren for skade må brukeren lese instruksjonsboken.
	Ha alltid på deg vernebriller.
	Bruk alltid hørselsvern.
	Kun for EU-land Kasser aldri elektroverktøy sammen med husholdningsavfallet! I overholdelse av EU-direktiv 2012/19/EU om kassering av elektrisk og elektronisk utstyr og dets implementeringsrekkefølge i samsvar med nasjonale lover, må elektroverktøy som har nådd slutten av sin levetid samles inn separat og returneres til et miljøvennlig kompatibelt gjenvinningsanlegg.
V	Merkespenning
n <sub>0</sub>	Ubelastet hastighet
	Slå PÅ
	Slå AV
	Koble fra batteriet
	Utilrådelig betjeningsmåte

### Batteri

	Lys; Batteriets gjenværende kapasitet er over 75%.
	Lys; Batteriets gjenværende kapasitet er 50%–75%.
	Lys; Batteriets gjenværende kapasitet er 25%–50%.
	Lys; Batteriets gjenværende kapasitet er mindre enn 25%.
	Blinker; Gjenværende batterikapasitet er nesten ingenting. Lad opp batteriet snarest mulig.
	Blinker; Utmating stoppet på grunn av høy temperatur. Fjern batteriet fra verktøyet og la det bli helt avkjølt.
	Blinker; Utmating suspendert på grunn av feil eller funksjonsfeil. Problemet kan være batteriet, så kontakt din forhandler.

### MERK

For å forhindre batteristrømforbruket som skyldes at man glemmer å slå av LED-lyset, slukkes lyset automatisk etter ca. 2 minutter.

## STANDARD TILBEHØR

I tillegg til hovedenheten (1 enhet) inneholder pakken tilbehør som er listet opp på side 315.

Standard tilbehør kan endres uten varsel.

## ANVENDELSE

Den batteridrevne dykksagen er egnet for saging i tre, plast og andre lignende materialer. Det må ikke sages metaller, med unntak av tynne aluminiumsplater (tynnere enn 2 mm) og aluminiumsbelagte tre- eller komposittplater.

## SPESIFIKASJONER

### 1. Elektroverktøy

Modell		C3606DPA	
Spenning		36 V	
Tomgangshastighet		2500–5200 min <sup>-1</sup>	
Kapasitet	Skjæredybde	0°	66 mm
		45°	43 mm
Bladstørrelse		165 mm (D) × 20 mm (H)	
Maks. bladvinkel		-1°–46°	
Batteri tilgjengelig for dette verktøyet*		Multi-volt batteri	
Vekt**		5,4 kg (BSL36B18)	

\* Eksisterende batterier (BSL3660/3620/3626, BSL18xx-serien, etc.) kan ikke brukes med dette verktøyet. Når du bruker AC/DC-adapteren, varierer ytelsen til bremsefunksjonen med strømkilden.

\*\* i henhold til EPTA-prosedyren 01/2014

### MERK

På grunn av HiKOKIs kontinuerlige forsknings- og utviklingsprogram kan spesifikasjonene i dette dokumentet endres uten forvarsel.

### Elektronisk kontroll

- Myk start
- Overbelastningsvern  
Denne beskyttelsesfunksjonen kutter strømmen til motoren i tilfelle overbelastning av motoren eller en påfallende reduksjon av rotasjons hastigheten under drift. Når funksjonen overbelastningsvern har blitt aktivert, kan motoren stoppe.  
I dette tilfellet skal du frigjøre verktøyets bryter og fjerne årsakene til overbelastning.  
Deretter kan du bruke verktøyet igjen.
- Overopphetingsvern  
Denne beskyttelsesfunksjonen kutter strømmen til motoren og stopper elektroverktøyet i tilfelle overoppheting av motoren under drift.  
Når funksjonen overopphetingsvern har blitt aktivert, kan motoren stoppe.  
I dette tilfellet skal du frigjøre verktøyets bryter og la det kjøle seg ned i noen minutter.  
Deretter kan du bruke verktøyet igjen.
- Bremsfunksjon  
Bremsen aktiveres når avtrekkeren er slått av. Ytelsen til bremsefunksjonen varierer avhengig av strømkilden.

# Norsk

## 2. Batteri

Modell	BSL36B18
Spenning	36 V / 18 V (Automatisk Bryter*)
Batterikapasitet	4,0 Ah / 8,0 Ah (Automatisk Bryter*)
Tilgjengelige trådløse produkter**	Multi-volt serie, 18V produkt
Tilgjengelig lader	Glidelader for litiumionbatterier

\* Verktøyet vil selv automatisk bytte over.







\*\* Vennligst se vår generelle katalog for detaljer.

## LADING

Før elektroverktøyet tas i bruk, lad batteriet som forklart nedenfor.

- Koble laderens strømkabel til stikkontakten.**  
Når du kobler batteriladerens kontakt til en stikkontakt, vil ladeindikatorlampen blinke rødt (i intervaller på 1 sekund).
  - Sett batteriet i laderen.**  
Sett batteriet fast i laderen som vist i **Fig. 8** (på side 4).
  - Lading**  
Når du setter et batteri inn i laderen, vil ladeindikatorlampen blinke blått.  
Når batteriet er helt oppladet, vil ladeindikatorlampen lyse grønt. (Se **Tabell 1**)
- (1) Ladeindikatorlampe indikasjon  
Ladeindikatorlampens indikasjoner blir som vist i **Tabell 1**, i samsvar med laderens eller det oppladbare batteriets tilstand.

**Tabell 1**

Indikasjoner for ladeindikatorlampen			
Ladeindikatorlampe (RØD / BLÅ / GRØNN / LILLA)	Før lading	Blinker (RØD) Lyser i 0,5 sekunder. Lyser ikke i 0,5 sekunder. 	Koblet inn i strømkilden
	Mens lading	Blinker (BLÅ) Lyser i 0,5 sekunder. Lyser ikke i 1 sekund. 	Batterikapasitet på mindre enn 50%
		Blinker (BLÅ) Lyser i 1 sekund. Lyser ikke i 0,5 sekunder. (av i 0,5 sekunder) 	Batterikapasitet på mindre enn 80%
		Lyser (BLÅ) Lyser kontinuerlig 	Batterikapasitet på mer enn 80%
	Lading ferdig	Lyser (GRØNN) Lyser kontinuerlig  (Kontinuerlig summelyd: omtrent 6 sekunder)	
	Overoppheting hvilemodus	Blinker (RØD) Lyser i 0,3 sekunder. Lyser ikke i 0,3 sekunder. (av i 0,3 sekunder) 	Batteriet overopphetet. Kan ikke lade. (Ladning vil starte når batteriet er avkjølt)
Lading ikke mulig	Blafrer (LILLA) Lyser i 0,1 sekunder. Lyser ikke i 0,1 sekunder. (av i 0,1 sekunder)  (Periodisk summelyd: omtrent 2 sekunder)	Feilfunksjon i batteriet eller laderen	



- (2) Angående temperaturer og ladetid til det oppladbare batteriet  
Temperaturer og ladetider vil bli som vist i **Tabell 2**.

Tabell 2

		Lader	UC18YSL3				
Batteri	Batteritype	Li-ion					
	Temperaturer hvor batteriet kan lades	0°C – 50°C					
	Ladespenning	V	14,4		18		
	Ladetid, ca. (Ved 20°C)	min	BSL14xx-serien		BSL18xx-serien		Multi-volt serien
			(4 celler)	(8 celler)	(5 celler)	(10 celler)	(10 celler)
		BSL1415S : 15 BSL1415 : 15 BSL1415X : 15 BSL1420 : 20 BSL1425 : 25 BSL1430C : 30	BSL1430 : 20 BSL1440 : 26 BSL1450 : 32 BSL1460 : 38	BSL1815S : 15 BSL1815 : 15 BSL1815X : 15 BSL1820 : 20 BSL1820M : 20 BSL1825 : 25 BSL1830C : 30 BSL1840M : 40 BSL1850C : 32	BSL1830 : 20 BSL1840 : 26 BSL1850 : 32 BSL1850MA : 32 BSL1860 : 38	BSL36A18 : 32 BSL36B18 : 52	
USB	Ladespenning	V	5				
	Ladestrøm	A	2				

**MERK**

Ladetiden kan variere avhengig av temperatur og strømkildens strømspenning.

**4. Kople laderens strømkabel fra stikkontakten.****5. Hold fast laderen og trekk ut batteriet.****MERK**

Pass på å trekke ut batteriet fra laderen etter bruk og oppbevar det.

- Når ladeindikatorlampen blaffer (med intervaller på 0,2 sekunder), må du kontrollere om det finnes fremmedlegemer i laderens batterikontakt. Hvis det ikke finnes noen fremmedlegemer, er det mulig at batteriet eller laderen er defekt. Ta den med til et godkjent servicesenter.

**Når det gjelder elektrisk utlading for nye batterier osv.**

Ettersom den innvendige kjemiske substansen i nye batterier og batterier som ikke har blitt brukt over en lengre periode ikke er aktivert, kan den elektriske utladingen være lav når du bruker dem for første og annen gang. Dette er et midlertidig fenomen, og normal tid som kreves for opplading vil gjenopprettes ved å lade batteriene 2–3 ganger.

**MONTERING OG BRUK**

Handling	Figur	Side
Ta ut og sette inn batteriet	7	4
Lading	8	4
Gjenværende batteriindikator	19	6
Lader en USB-enhet fra en stikkontakt	20-a	6
Lader opp en USB-enhet og batteri fra et strømnett	20-b	6
Hvordan lade opp en USB-enhet på nytt	21	6
Når ladingen av en USB-enhet er fullført	22	6
Valg av tilbehør	—	316

**Hvordan få batteriene til å vare lenger.**

- (1) Lad opp batteriene før de er helt utladet.  
Når du føler at strømmen til verktøyet blir svakere, må du stoppe å bruke verktøyet og lade opp batteriet. Hvis du fortsetter å bruke verktøyet og lade ut den elektriske strømmen, kan batteriet bli skadet og dets levetid vil bli kortere.
- (2) Unngå opplading ved høye temperaturer.  
Et oppladbart batteri vil være varmt like etter bruk. Hvis et slikt batteri lades opp på nytt like etter bruk, vil den innvendige kjemiske substansen forringes, og batteriets levetid vil bli forkortet. La batteriet være og lad det opp etter at det har kjølt seg ned en stund.

**FORSIKTIG**

- Hvis batteriet lades mens det er varmt, har det enten blitt stående for lenge på et sted utsatt for direkte sollys eller fordi batteriet nettopp har vært i bruk, begynner laderens indikatorlampe å lyse i 0,3 sekunder, for deretter å være slukket i 0,3 sekunder (av i 0,3 sekunder). I dette tilfellet må batteriet kjøles ned før ladingen starter.

## FØR DRIFT

## ADVARSEL

For å unngå alvorlig ulykke, sørg for at bryteren er i AV-stilling, og ta ut batteriet.

## 1. Kontroller arbeidsområdets omgivelser

Kontroller arbeidsområdet for å sikre at det er fritt for rusk og rot.

Fjern overflødig personell fra området. Sørg for tilstrekkelig belysning og ventilasjon.

## 2. Bytte sagblad

## ADVARSEL

Hvis sagbladets festeskruer skrues med andre verktøy enn sekskantnøkkel, kan overdreven og utilstrekkelig stramming finne sted, noe som kan føre til skade.

- (1) Fjern grundig all sagflis som har samlet seg opp på spindelen, skruen og skivene.
- (2) Trykk på låsekappen og flytt.
- (3) Flytt på en slik måte at skillekanten peker mot symbolet "Sagbladbytte". (Fig. 9-a)
- (4) Slipp låsekappen igjen.
- (5) Vri låsespaken opp med klokken til den stopper. (Fig. 9-b)
- (6) Trykk låse-opp-knappen forover og senk motordelen litt. Slipp låse-opp-knappen igjen.
- (7) Skyv motordelen ned til den låses på plass ved stoppet.
- (8) Drei sagspindelen sakte med sekskantnøkkelen i sagbladets festeskruer til låsen griper tak.
- (9) Skru løs sagbladets festeskruer med klokken og fjern skiven (B). Fjern sagbladet. (Fig. 10)

## FORSIKTIG

Sørg for at skiven (A) (skiven inne i sagbladet) er satt inn på riktig måte: Skiven (A) har 2 sider, diameter 20 mm og 5/8" (16 mm). Sørg for at monteringshullet til sagbladet passer nøyaktig til skiven (A). Feilinstallerte sagblad går ikke jevnt og fører til tap av kontroll.

- (10) Sett inn et nytt sagblad. Pass på at rotasjonsretningen er riktig. Rotasjonsretningen er angitt med piler på sagbladet og vernet. Kontaktområdene mellom skiven (A), sagbladet, skiven (B) og sagbladets festeskruer må være rene.
- (11) Sett på skiven (B). Kontroller at skiven (B) er satt inn riktig vei.
- (12) Stram sagbladets festeskruer ved bruk av sekskantnøkkelen (maks. 5 Nm).

## FORSIKTIG

- Bruk bare skarpe, uskadede sagblad. Ikke bruk sagblad som er sprukket eller som har endret formen.
- Ikke bruk sagblad laget av høylegert hurtigstål (HSS).
- Ikke bruk sagblad som ikke er i overensstemmelse med den spesifiserte spesifikasjonen. Bruk kun sagblad med en diameter i henhold til merkingen på sagen.
- Sagbladet må være egnet for hastigheten uten belastning.
- Bruk et sagblad som er egnet til materialet som skal sages.
- Bruk kun originale HiKOKI-sagblad. Sagblad beregnet for kapping av tre eller lignende materialer må være i samsvar med EN 847-1.
- (13) Drei låsehendelen mot klokka til den stopper mens du holder i håndtaket med én hånd. Motordelen svinger oppover.

## FORSIKTIG

Ta aldri på sagbladet umiddelbart etter bruk. Metall er varmt og kan lett brenne huden.

## 3. Kontroller at bremsen fungerer som den skal

Dette elektroverktøyet har en elektrisk brems som fungerer når bryteren slippes opp. For du bruker elektroverktøyet, må du kontrollere at den elektriske bremsen fungerer som den skal. Hvis den ikke gjør det, ta med verktøyet til et HiKOKI-AUTORISERT SERVICESENTER.

## JUSTERING AV SAGEN FØR BRUK

## ADVARSEL

For å unngå alvorlige ulykker, sørg for at bryteren er i AV-stilling, og ta ut batteriet.

## 1. Stille inn skjæredybde

Det anbefales å stille inn skjæredybden på en slik måte at ikke mer enn halvparten av hver tann på sagbladet stikker ut under arbeidsstykket. (Fig. 11-a)

<Justering i mm-trinn>

Trykk på låsekappen og flytt. Les av den innstilte skjæredybden på skillekanten. (Når styreskinnen "GR" brukes, les av ved "GR"-skillekanten.)

Slipp låsekappen igjen. (Fig. 11-b)

<Nøyaktig justering (for svært nøyaktig justering av skjæredybde)>

Skjæredybden kan stilles inn nøyaktig ved å dreie på regulatoren.

Bestem den nøyaktige kuttedybden ved å måle det fremspringende sagbladet, eller kontroller resultatet med et prøvekutt.

## 2. Skråstilt sagblad for skrå skjæring (Fig. 12)

Løsne de to låseskruene for å gjøre innstillingen. Vipp motordelen mot underlaget. Les av vinkelen som er angitt fra skalaen. Trekk til begge låseskruene igjen.

Ved en skrå skjærevinkel mindre enn 0° eller større enn 45° (underskjæring):

Trykk inn knappen for underskjæring og deretter skråstill. (Ved neste innstilling blir underskjæringsfunksjonen automatisk deaktivert.)

Når du kutter i en vinkel, justerer du posisjonen til glassbeskyttelsen slik at den ikke treffer arbeidsstykket som skjæres.

## ADVARSEL

Hvis låseskruen er løs kan det føre til personskade. Stram den godt etter justering.

## 3. Korrigere vinkelen på sagbladet

Vinkelen på sagbladet er justert fra fabrikk. (Fig. 13) Om nødvendig kan vinkelen på sagbladet justeres for 0° og for 45°. Drei justeringsskruen (B) (0°) eller justeringsskruen (A) (for 45°).

## 4. Sage med et kløyvegjerde (selges separat) (Fig. 14)

For kutt parallelt med en rett kant. Kløyvegjerdet kan settes inn fra hver side inn i støtten som følger med. Skjærebredden kan leses av på merket. Fest med begge klømpespakene. Det beste er å beregne den nøyaktige kuttede bredden ved å utføre et prøvekutt.

## 5. Sage med en styringsskinne (selges separat) (Fig. 15)

Ved rette, skjærekanten uten fliser med millimeter presisjon. Anti-skilbelegget holder overflaten trygg og beskytter arbeidsstykket mot riper. Se delen om Tilbehør. Dreieknappen brukes til å stille inn en klaringsfri passform.

Det er to føringsspor for å plassere maskinene på føringsspor fra forskjellige produsenter.

## 6. Stille inn uttrekingskontakt / støvtutstøting

Koblingen kan roteres til ønsket posisjon for å trekke ut eller støte ut sagflis. For å gjøre dette må du skyve kontakten til stopp, dreie og trekke den ut igjen. Kontakten kan dermed låses i 7 trinn slik at den ikke kan dreie.

<Sagflisfjerning>

For å fjerne sagflis, koble en egnet utsugingsenhet med sugeslange til kontakten.

<Sagflispose>

Fjern kontakten (skyv kontakten inn til den stopper. Drei slik at den vender oppover. Fjern og sett til en side). Fest sagflisposen. (Fig. 16)

## 7. Justere glassbeskyttelsen

Flytt glassbeskyttelsen: topposisjon for skrå skjæring, midtstilling for 0°-skjæring, bunnposisjon når det brukes en styreskinne.

## DRIFT

### ADVARSEL

- Ta batteriet ut etter at arbeidet er fullført.
- Bører aldri de bevegelige delene.
- Ikke fest og sikre låse-opp-knappen. Hold dessuten fingeren unna utløserbryteren når elektroverktøyet bæres rundt. Ellers kan hovedbryteren ved et uhell slås PÅ, noe som kan føre til uventede ulykker.
- Ikke bruk slipeskiver.
- Bruk kun bladdiameter spesifisert på produktets navneplate.
- Hvis sagblad stoppes eller det oppstår unormale lyder under bruk, må du slå av bryteren umiddelbart.

### FORSIKTIG

- For å forlenge levetiden er litium-ion-batteriet utstyrt med beskyttelsesfunksjonen som stopper uttak. Derfor, hvis verktøyet er overbelastet, kan motoren stoppe. Dette er derimot ikke et problem, men resultatet av beskyttelsesfunksjonen. I dette tilfellet må du slippe bryteren på verktøyet og eliminere årsaken til overbelastning.
- Pass på å ikke låse motoren. Hvis motoren låses, må du umiddelbart slå strømmen av. Hvis motoren er låst en stund, kan motoren eller batteriet bli brent.
- Før bruk, kontroller om låse-opp-knappen beveger seg jevnt.

#### 1. Kontroller om sagbladet er strammet til

Selv om sagbladet er strammet godt til for umiddelbar bruk på fabrikken, må du kontrollere det på nytt for sikkerhetens skyld. En festeskruer på sagbladet kan strammes når den dreies med klokken.

Bruk den medfølgende sekskantnøkkelen for å kontrollere dette. For ytterligere detaljer, se punktet FØR DRIFT.

#### 2. Slå på og av

Når låse-opp-knappen dyttes fremover, kan motordelen flyttes nedover. Sagbladet kommer da ut av beskyttelsesvernet.

<Slå på >

Dytt låse-opp-knappen forover og hold, aktiver deretter utløserbryteren.

<Slå av >

Slipp utløserbryteren.

#### 3. Forhåndsvalg av rotasjonshastighet

Velg hastigheten på skalaskiven. For anbefalte hastigheter, se Fig. 18.

#### 4. Arbeidsanvisninger

### ADVARSEL

- Ikke slå maskinen på eller av mens sagbladet berører arbeidsstykket.
- La sagbladet nå full hastighet før du kutter.
- Når du sager må du aldri fjerne maskinen fra materialet mens sagbladet snurrer. La sagbladet stoppe.
- Slå av maskinen umiddelbart dersom sagbladet blokkeres.
- Ikke sett maskinen ned før sagbladet har stoppet.

<Dykkutt>

Motordelen er i øvre posisjon, sagblad stikker ikke frem fra underlaget. Hold maskinen godt fast med begge hender og plasser den med underlaget på arbeidsstykket. Slå på maskinen. Senk motordelen sakte til innstilt skjæredybde og beveg den deretter sakte i skjæreretningen.

<Saging langs en rett linje>

Her brukes skjæreindikatoren. Venstre kant (merket rødt) angir skjæreretningen hvis sagbladet holdes vertikalt. Høyre kant angir skjæreretningen hvis sagbladet holdes ved 45°. (Fig. 17)

<Saging langs en skjærskinne festet på arbeidsstykket>

For å oppnå en nøyaktig skjærekant kan du feste en skjærskinne til arbeidsstykket og deretter føre den håndholdte sirkelsagen ved hjelp av underlaget langs denne skjærskinne.

### FORSIKTIG

- For å unngå unormal oppvarming av bladspissen eller skade på sagbladet, ikke vri eller bruk overdreven kraft på sagbladet når du sager. La bladet bevege seg jevnt fremover.
- I situasjoner der sirkelsagen brukes kontinuerlig mens du bytter batteriet med flere ekstrabatterier etter hverandre, har motoren en tendens til å overopphetes. Derfor, når maskinhuset blir varmt, må du la sagen hvile en stund.
- Unngå skjæreoperasjoner i en tilstand der bunnen på underlaget flyter fra materialet som skjæres. Ellers kan motoren låses.

## VEDLIKEHOLD OG INSPEKSJON

### ADVARSEL

Sørg for at du slår av bryteren og fjerner batteriet før vedlikehold og inspeksjon.

#### 1. Inspisere sagbladet

Da bruk av sløve verktøy vil forringe effektiviteten og føre til mulig feilfungerende løse, bør sagbladet slipes eller byttes ut så snart slitasjen blir merkbar.

#### 2. Inspisere monteringskruene

Gjennomfør regelmessig kontroll av alle monteringskruer og at de er skikkelig strammet. Hvis noen av skruene er løse, stram dem umiddelbart. Unnlattelse av å gjøre dette kan føre til alvorlig fare.

#### 3. Vedlikehold av motorenheten

Motorrotasjonen er en viktig del av dette verktøyet. Unngå å skade den og sørg for å unngå kontakt med oljerens eller vann.

Etter 50 timers bruk, rengjør motoren ved å blåse inn i ventilasjonshullene til motorhuset med tørr luft fra en trykkluftpistol eller et annet verktøy (Fig. 23).

Opphopning av støv eller partikler i motoren kan føre til skader.

### ADVARSEL

For å forhindre inhalering av støv eller øyeirritasjoner, bruk vernebriller og en støvmaske når du bruker en trykkluftpistol eller annet verktøy til å rengjøre det nedre vernet, ventilasjonshull eller andre deler av produktet.

#### 4. Rengjøring av innsiden av vernet

Kontroller og rengjør regelmessig for å sikre at sagflis og andre rester ikke samles inne i sagdekslet. Fjern alltid sagbladet når du kontrollerer og rengjør. (Fig. 24).

#### 5. Inspeksjon av terminaler (verktøy og batteri)

Kontroller at spon og støv ikke har samlet seg på terminalene. Sjekk jevnlig før, under og etter operasjonen.

### FORSIKTIG

Fjern eventuell spon eller støv som kan ha samlet seg på terminalene.

Det kan oppstå feil hvis ikke dette gjøres.

#### 6. Rengjøring på utsiden

Hvis det kommer flekker på elektroverktøyet, tørker du av det med en myk, tørr klut eller en klut fuktet med såpevann. Bruk ikke kloroppløsninger, bensin eller malingstynnere da disse kan løse opp plasten.

# Norsk

## 7. Oppbevaring

Oppbevar elektroverktøyet og batteriet på et sted der temperaturen er mindre enn 40°C og utenfor barns rekkevidde.

### MERK

Lagring av litium-ion batterier.

Sørg for at litium-ion batteriene er fulladet før de skal lagres.

Oppbevaring av batteriene i lengre tid (3 måneder eller mer) med lav ladetilstand kan føre til redusert ytelse, vesentlig reduksjon av batteriets brukstid eller at batteriene ikke holder på ladingen.

Imidlertid kan en vesentlig reduksjon av batteriets brukstid gjenvinnes ved gjentatt lading og bruk av batteriene to til fem ganger.

Hvis batterienes brukstid er veldig kort til tross for gjentatt lading og bruk, må du anse batteriene som defekte, og kjøpe nye batterier.

### FORSIKTIG

Sikkerhetsregler og normer som gjelder for det enkelte land, må overholdes ved drift og vedlikehold av elektroverktøy.

#### Viktig melding om batteriene til HiKOKI batteridrevne elektroverktøy

Bruk alltid et av våre spesialproduserte batterier. Vi kan ikke garantere sikkerheten og ytelsen til våre elektroverktøy hvis de brukes sammen med andre batterier enn de som er utpekt av oss, eller hvis batteriet er demontert og modifisert (slik som demontering og bytter av celler eller andre indre deler).

### GARANTI

Vi garanterer HiKOKI elektroverktøy i samsvar med lovfestet/landsspesifikke forskrifter. Denne garantien dekker ikke feil eller skader på grunn av misbruk, vanstell, eller normal slitasje. I tilfelle av klage, vennligst send elektroverktøyet, ikke demontert, med GARANTISERTIFIKATET som finnes på slutten av denne brukerveiledningen, til et autorisert HiKOKI-verksted.

### Informasjon om luftbårne lyder eller vibrasjoner

De målte verdiene ble fastsatt i samsvar med EN62841 og ISO 4871.

Målt A-veid lyd effekt nivå: 106 dB (A)

Målt A-veid lyd trykknivå: 95 dB (A)

Usikkerhet K: 3 dB (A).

Bruk hørselvern.

Total vibrasjonsverdi (triax vektor sum) beregnet ifølge EN62841.

Skjære kartong:

Vibrasjonsutslippsverdi  $a_{rh} < 2,5 \text{ m/s}^2$

Usikkerhet K =  $1,5 \text{ m/s}^2$

Den oppgitte totale vibrasjonsverdien og den oppgitte støytutslippsverdien er målt i henhold til en standard testmetode og kan brukes til å sammenligne ett verktøy med et annet.

De kan også brukes til en foreløpig vurdering av eksponeringen.

### ADVARSEL

- Vibrasjons- og støytutslippene under faktisk bruk av elektroverktøyet kan avvike fra den oppgitte totalverdien avhengig av hvordan verktøyet brukes, spesielt hvilket arbeidsstykke som behandles; og
- Identifiser sikkerhetstiltak basert på hvor utsatt brukeren vil være under de gjeldende bruksforholdene, for å beskytte brukeren (vurdert i forhold til bruken, som hvor mange ganger maskinen er slått på eller av og tomgangskjøring i tillegg til aktiv bruk).

### MERK

På grunn av HiKOKIs kontinuerlige forsknings- og utviklingsprogram kan spesifikasjonene i dette dokumentet endres uten forvarsel.

## PROBLEMLØSNING

Bruk inspeksjonene i tabellen under hvis verktøyet ikke virker normalt. Hvis dette ikke løser problemet, konferer med din forhandler eller HiKOKI autorisert servicesenter.

### 1. Elektroverktøy

Symptom	Mulig årsak	Løsning
Verktøyet virker ikke	Ingen gjenværende batteristrom	Lade batteriet.
	Batteriet er ikke fullstendig installert.	Skyv batteriet inn til du hører et klikk.
Verktøyet stoppet plutselig	Verktøyet ble overbelastet	Bli kvitt problemet forårsaker overbelastningen.
	Overbelastningsbeskyttelse er i bruk.	
	Batteriet er overopphetet.	La batteriet avkjøles.
Kan ikke skråstilles	Hellingsvinkelspaken (front) og hellingsvinkel-vingemutteren (bak) er ikke løst.	Prøv skråstilling etter at du har løst hellingsvinkelspaken (front) og hellingsvinkel-vingemutteren (bak). Stram de løsnede delene etter å ha foretatt de nødvendige justeringene.
Skjærer ikke godt	Sagbladet er slitt eller mangler tenner.	Bytt ut med et nytt sagblad.
	Festeskruen til sagbladet er løs.	Stram sagbladets festeskruer godt.
	Sagbladet er installert baklengs.	Monter sagbladet i riktig retning.
Bryteren kan ikke trykkes inn	Låse-opp-knappen er ikke trykt inn nok.	Trykk låse-opp-knappen helt inn.
Sagflisutslippet er dårlig	Sagflis har samlet seg i sagdekslet.	Fjern sagflisen inne i sagdekslet.
Batteriet kan ikke installeres	Forsøker å installere et annet batteri enn det som er spesifisert for verktøyet.	Vennligst installer et batteri med flere volttyper.

# Norsk

## 2. Lader

Symptom	Mulig årsak	Løsning
Ladeindikatorlampen blinker raskt lilla, og batteriladingen starter ikke.	Batteriet er ikke satt helt inn.	Sett inn batteriet ordentlig.
	Det er fremmedlegemer i batteriterminalen eller der batteriet er festet.	Fjern fremmedlegemene.
Ladeindikatorlampen blinker rødt, og batteriladingen starter ikke.	Batteriet er ikke satt helt inn.	Sett inn batteriet ordentlig.
	Batteriet er overopphetet.	Hvis latt være, vil batteriet automatisk starte oppladingen hvis temperaturen reduseres, men dette kan redusere batteriets levetid. Det anbefales at batteriet avkjøles på et godt ventilert sted unna direkte sollys før du begynner ladingen.
Batteriets brukstid er kort selv om batteriet er helt oppladet.	Batteriets levetid er oppbrukt.	Bytt ut batteriet med et nytt.
Batteriet bruker lang tid på å lades.	Temperaturen til batteriet, laderen eller området er ekstremt lavt.	Lad opp batteriet innendørs eller i et annet varmere område.
	Laderens ventiler er blokkert og får de innvendige komponentene til å overopphetes.	Unngå å blokkere ventilene.
	Kjøleviften virker ikke.	Kontakt et HiKOKI- autorisert servicesenter for reparasjon.
USB-strømlampen har slått seg av og USB-enheten har stoppet og lade.	Batteriets kapasitet er blitt lav.	Erstatt batteriet med et som har gjenværende kapasitet.
		Sett laderens strømledning inn i en stikkontakt.
USB-strømlampen slår seg ikke av selv om USB-enheten har ladet ferdig.	USB-strømlampen lyser grønt for å indikere at USB-lading er mulig.	Dette er ikke en funksjonsfeil.
Det er uklart hva ladestatus til en USB-enhet er, eller om ladingen er fullført.	USB-strømlampen slår seg ikke av selv om ladingen er fullført.	Undersøk USB-enheten som lader for å bekrefte ladestatusen.
Lading av en USB-enhet pauses midtveis i ladingen.	Laderen var satt inn i en stikkontakt mens USB-enheten ble ladet med batteriet som strømkilde.	Dette er ikke en funksjonsfeil. Laderen pauser USB-lading i omtrent 5 sekunder når den skiller mellom strømkilder.
	Et batteri ble satt inn i laderen mens USB-enheten ble ladet med en stikkontakt som strømkilde.	
Lading av USB-enheten pauses midtveis i ladingen når batteriet og USB-enheten lades samtidig.	Batteriet har blitt fulladet.	Dette er ikke en funksjonsfeil. Laderen pauser USB-ladingen i omtrent 5 sekunder når det kontrollerer om batteriet har fullført ladingen.
Lading av USB-enheten starter ikke når batteriet og USB-enheten lades samtidig.	Den resterende batterikapasiteten er ekstremt lav.	Dette er ikke en funksjonsfeil. Når batterikapasiteten når et visst nivå, starter USB-ladingen automatisk.

## YLEISET SÄHKÖTYÖKALUA KOSKEVAT TURVALLISUUSVAROITUKSET

### ⚠ VAROITUS

Lue kaikki tämän sähkötyökalun mukana toimitetut turvallisuusvaroitukset, ohjeet, kuvat ja tekniset tiedot. Alla olevien ohjeiden noudattamatta jättäminen voi aiheuttaa sähköiskun, tulipalon ja/tai vakavan loukkaantumisen.

Säilytä kaikki varoitukset ja ohjeet tulevaa käyttöä varten.

Varoituksissa mainittu "sähkötyökalu"-sana merkitsee verkkovirtakäyttöistä (johdollista) sähkötyökalua tai akkukäyttöistä (johdotonta) sähkötyökalua.

### 1) Työskentelyalueen turvallisuus

- Pidä työskentelyalue siistinä ja hyvin valaistuna.** Onnettomuuksia sattuu herkemmin epäsiistissä tai pimeässä ympäristössä.
- Älä käytä sähkötyökaluja räjähdysvaarallisissa paikoissa, kuten paikoissa, joissa on herkästi syttyviä nesteitä, kaasuja tai pölyä.** Sähkötyökaluista lähtevät kipinät voivat sytyttää pölyn tai höyryä.
- Pidä lapset ja sivulliset pois lähetyiltä, kun käytät sähkötyökalua.** Häiriötekijät voivat aiheuttaa laitteen hallinnan menetyksen.

### 2) Sähköturvallisuus

- Sähkötyökalun pistoke on yhdistettävä oikeanlaiseen pistorasiaan. Älä koskaan muunna pistoketta mitenkään. Älä käytä sovintipistokkeita yhdessä maadoitettujen sähkötyökalujen kanssa.** Muuntelemattomien pistokkeiden ja oikeanlaisten pistorasioiden käyttäminen vähentää sähköiskun vaaraa.
- Vältä koskettamasta maadoitettuihin pintoihin, kuten putkiin, lämpöpattereihin, liesiin ja jääkaappeihin.** Sähköiskun vaara on suurempi, jos kehosi on maadoitettu.
- Älä altista sähkötyökaluja sateelle tai kosteudelle.** Sähköiskun vaara lisääntyy, jos sähkötyökaluun pääsee vettä.
- Älä käytä johtoa väärin. Älä kannan tai vedä sähkötyökalua johdon varassa tai irrota pistoketta vetämällä johdosta.** Pidä johto erillään kuumuudesta, öljystä, terävistä kulmista tai liikkuvista osista. Sähköjohdon vahingoittuminen tai soikeutuminen lisää sähköiskun vaaraa.
- Jos käytät sähkötyökalua ulkona, käytä ulkokäyttöön sopivaa jatkojohtoa.** Ulkokäyttöön sopivan sähköjohdon käyttäminen vähentää sähköiskun vaaraa.
- Jos sähkötyökalun käyttö kosteassa paikassa on välttämätöntä, käytä vikavirtalaitteella (RCD) suojattua virtälähdettä.** RCD:n käyttö vähentää sähköiskun vaaraa.

### 3) Henkilökohtainen turvallisuus

- Keskity työhön, ole huolellinen ja käytä sähkötyökalua harkiten.** Älä käytä sähkötyökalua väsyneenä tai alkoholin, lääkkeitä tai huumeiden vaikutuksen alaisena. Keskittymisen herpaantuminen pieneksikin hetkeksi voi aiheuttaa vakavan henkilövahingon.

- Käytä henkilökohtaisia suojavarusteita. Käytä aina suojalaseja.** Suojavarusteiden, kuten hengityssuojaimen, liukumattomien turvakenkien, suojakypärän tai kuulosuojaimien, käyttö tarkoituksenmukaisissa olosuhteissa vähentää henkilövahinkoja.
  - Estä koneen tahaton käynnistyminen.** Varmista, että virtakytkin on pois päältä ennen virtalähteeseen ja/tai akkuun yhdistämistä sekä ennen työkalun nostamista tai kantamista. Sähkötyökalujen kantaminen, kun sormi on virtakytkimellä, tai virran kytkeminen sähkötyökaluihin, joiden virtakytkin on päällä, lisää onnettomuusriskiä.
  - Poista säätöön tarvitut avaimet tai vääntimet sähkötyökalusta ennen sen käynnistämistä.** Sähkötyökalun pyöryään osaan jätetty väännin tai avain voi aiheuttaa henkilövahingon.
  - Älä kurkottele. Seiso aina vakaasti tasapainossa.** Tällöin sähkötyökalua on helpompi hallita odottamattomissa tilanteissa.
  - Käytä sopivia vaatteita. Älä käytä liian löysiä vaatteita tai koruja. Pidä hiukset ja vaatteet poissa liikkuvista osista.** Löysät vaatteet, korut ja pitkät hiukset voivat tarttua liikkuviin osiin.
  - Jos laitteeseen voi yhdistää pölynsuodatus- ja keräyssisälaitteen, varmista, että ne yhdistetään ja että niitä käytetään oikein.** Pölynkeräyksen käyttö voi vähentää pölyyn liittyviä vaaratilanteita.
  - Vaikka olisit tottunut työkalujen käyttäjä, älä sivuuta työkalun turvallisuusperiaatteita.** Huolimaton toiminta voi aiheuttaa vakavia vammoja sekunnin murto-osassa.
- 4) Sähkötyökalujen käyttäminen ja niiden hoitaminen
- Älä pakota sähkötyökalua. Käytä tarkoitukseen soveltuva sähkötyökalua.** Oikea sähkötyökalu selviytyy tehtävästä paremmin ja turvallisemmin toimiessaan oikealla teholla.
  - Älä käytä sähkötyökalua, jos se ei käynnisty tai sammuu virtakytkimestä.** Sähkötyökalut, joita ei voi hallita virtakytkimen avulla, ovat vaarallisia, ja ne on korjattava.
  - Irrota pistoke virtalähteestä ja/tai poista mahdollisesti irrotettavissa oleva akku sähkötyökalusta ennen säätöjen tekemistä, varusteiden vaihtamista tai sähkötyökalujen varastoimista.** Nämä ennakoivat turvatoimet vähentävät sähkötyökalun tahattoman käynnistymisen vaaraa.
  - Säilytä käyttämättömät sähkötyökalut lasten ulottumattomissa aialäkä anna sellaisten henkilöiden käyttää sähkötyökaluja, jotka eivät ole perehtyneet niihin tai näihin ohjeisiin.** Sähkötyökalut ovat vaarallisia kokemattomien henkilöiden käsissä.
  - Huolla sähkötyökalut ja varusteet.** Tarkista liikkuvien osien kiinnitykset ja kohdistukset, osien eheys ja muut sähkötyökalujen toimintaan vaikuttavat tekijät. Jos sähkötyökalu on vahingoittunut, korjauta se ennen käyttämistä. Puutteellisesti huolletut sähkötyökalut aiheuttavat paljon onnettomuuksia.
  - Pidä leikkuutyökalut terävinä ja puhtaina.** Oikein huolletut leikkuutyökalut, joissa on terävät leikkuupinnat, tarttuvat harvemmin kiinni, ja niiden hallinta on helpompaa.
  - Käytä sähkötyökalua, varusteita ja työkalun teriä jne. näiden ohjeiden mukaisesti ja otta huomioon työskentelyolosuhteet ja tehtävä työ.** Jos sähkötyökalua käytetään toimintoihin, joihin sitä ei ole tarkoitettu, voi syntyä vaaratilanteita.

# Suomi

- h) Pidä kahvat ja tarttumapinnat kuivina ja puhtaina öljystä ja rasvasta.  
*Liukkaat kahvat ja tarttumispinnat eivät mahdollista työkalun turvallista käsittelyä ja hallintaa odottamattomissa tilanteissa.*
- 5) **Akkukäyttöisen työkalun käyttö ja huolto**
- a) **Lataa vain valmistajan määrittelemällä laturilla.**  
*Tietynyyppiselle akulle sopiva laturi voi aiheuttaa tulipalovaaran, jos sitä käytetään toisenlaisen akun kanssa.*
- b) **Käytä sähkötyökaluja vain erityisesti niille tarkoitettujen akkujen kanssa.**  
*Minkä tahansa muiden akkujen käyttö voi synnyttää loukkaantumis- ja tulipalovaaran.*
- c) **Kun akku ei ole käytössä, pidä se poissa muiden metalliesineiden, kuten paperinliitinten, kolikoiden, avainten, naulojen, ruuvien, tai muiden sellaisten pienten metalliesineiden läheisyydestä, jotka voivat kytkeä akun navat toisiinsa.**  
*Akkunapojen yhdistäminen oikosulkuun voi aiheuttaa palovammoja tai tulipalon.*
- d) **Jos akkua käytetään väärin, siitä voi vuotaa nestettä; vältä nesteen koskettamista. Jos kosketat nestettä vahingossa, huuhtelee vedellä. Jos neste koskettaa silmiä, hae lisäksi lääkärin apua.**  
*Akusta vuotanut neste voi aiheuttaa ärtymistä tai palovammoja.*
- e) **Älä käytä akkua tai työkalua, joka on vaurioitunut tai jota on muunneltu.**  
*Vaurioituneet tai muunnellut akut voivat toimia ennalta-arvaamattomasti ja aiheuttaa tulipalon, räjähdyksen tai loukkaantumisvaaran.*
- f) **Suojaa akku tai työkalu tulelta tai liian korkeilta lämpötiloilta.**  
*Altistuminen tullelle tai yli 130°C:een lämpötilalle voi aiheuttaa räjähdyksen.*
- g) **Noudata kaikkia latausohjeita äläkä lataa akkua tai työkalua ohjeiden mukaisen lämpötilaluonon ulkopuolella.**  
*Lataaminen väärin tai ilmoitetun alueen ulkopuolella olevissa lämpötiloissa voi vahingoittaa akkua ja lisätä tulipalon riskiä.*
- 6) **Huolto**
- a) **Anna sähkötyökalu huollettavaksi valtuutetulle teknikolle, joka käyttää alkuperäisiä osia vastaavia varaosia.**  
*Tämä pitää sähkötyökalun turvallisena.*
- b) **Älä yritä korjata vaurioituneita akkuja.**  
*Akkujen huollon saa suorittaa vain valmistaja tai valtuutetut palveluntarjoajat.*

## TURVATOIMET

Pidä lapset ja mielentilaltaan epävakaat henkilöt poissa laitteen lähetyviltä.  
Kun työkalua ei käytetä, se on säilytettävä poissa lasten ja mielentilaltaan epävakaiden henkilöiden ulottuvilta.

## AKKUKÄYTTÖISEN UPOTUSSAHAN TURVALLISUUSVAROITUKSET

### Leikkaustoimenpiteet

- a) **⚠ VAARA: Pidä kädet poissa sahausalueelta ja terästä. Pidä toinen käsi etukahvalla tai moottorin rungolla.**  
*Jos pidät sahasta molemmilla käsilläsi, terä ei pääse leikkaamaan niitä.*
- b) **Älä kurota työkalupäleen alapuolella.**  
*Suojus ei pysty suojaamaan sinua terältä työkalupäleen alapuolella.*

- c) **Säädä leikkaussyvyys sahattavan materiaalin paksuuden mukaiseksi.**  
*Työkalupäleen alapuolelta tulisi näkyä enimmillään hampaan verran sahanterää.*
- d) **Älä koskaan pidä työkalupälettä käsissäsi tai jalan päällä leikkauksen aikana. Kiinnitä työkalupäle vakaalle alustalle.**  
*Työkalu on tärkeää tukea asianmukaisesti keholle aiheutuvien vaarojen, terän kiinnittarttumisen tai hallinnan menettämisen minimoimiseksi.*
- e) **Pidä kiinni sähkötyökalun eristetyistä tarttumapinnoista, kun teet työtä, jossa leikkaustyökalu saattaa koskettaa piilossa olevia johtoja.**  
*Kontakti jännitteeseen johtoon saa myös työkalun paljastetut metalliosat jännitteisiksi ja tämä voi aiheuttaa sähköiskun käyttäjälle.*
- f) **Puun syitä pitkin sahattaessa käytä aina sahausohjainta tai suorareunoista ohjainta.**  
*Tämä parantaa sahausksen tarkkuutta ja vähentää terän kiinnittarttumisen riskiä.*
- g) **Käytä terä aina oikeankokoisilla ja -muotoisilla jyrshintuurnan rei'illä (vinoneliö/pyöreä).**  
*Terät, jotka eivät vastaa sahan kiinnityslaitteita eivät toimi keskiassensossa, mikä aiheuttaa kontrollin menetyksen.*
- h) **Älä koskaan käytä vaurioituneita tai vääriä terän aluslaattoja tai pulttia.**  
*Terän aluslaatat ja pultti on suunniteltu erityisesti sahaasi varten optimaalisen suoritusastan ja turvallisen toiminnan varmistamiseksi.*

### Takapotkun syitä ja siihen liittyviä varoituksia

- Takapotku on puristuksiin jääneen, juuttuneen tai väärin kohdistetun sahanterän aiheuttama äkillinen reaktio, joka saa sahan nousemaan hallitsemattomasti ylös ja ulos työkalupäleestä kohti käyttäjää;
  - Kun terä jää puristuksiin tai juuttuu leikkauskohdan sulkeutuessa, terä pysähtyy ja moottorin reaktio ajaa laitteen nopeasti taaksepäin käyttäjää kohti;
  - Jos terä vääntyy tai on kohdistettu väärin leikkauskohdassa, terän takareunassa olevat hampaat voivat pureutua puun yläpintaan saaden aikaan terän nousun halkaisusta ja hypähdyksen taaksepäin kohti käyttäjää.
- Takapotku johtuu työkalun väärinkäytöstä ja/tai vääristä käyttötoimenpiteistä- tai olosuhteista, ja se voidaan välttää asianmukaisilla varotoimenpiteillä, jotka on kuvattu alla.

- a) **Pidä molemmin käsin tiukasti kiinni sahasta ja pidä käsivartesi sellaisessa asennossa, että voit vastustaa takapotkua. Pidä vartalo terän jommallakummalla puolella, mutta ei samassa linjassa terän kanssa.**  
*Takapotku voi saada terän pomppaamaan taaksepäin, mutta voit vastustaa takapotkua, jos pidät huolta asianmukaisista varotoimista.*
- b) **Jos terä jää kiinni tai sahausminen jostain syystä keskeytetään, vapauta laukaisin ja pidä terä liikkumattomana materiaalissa, kunnes se pysähtyy kokonaan.**  
*Älä koskaan yritä irrottaa sahaa työkalupäleestä tai vetää sahaa taaksepäin terän liikkuaessa tai seurauksena voi olla takapotku.*  
*Jos terä juuttuu kiinni, selvitä syy ja tee tarvittavat korjaustoimenpiteet.*
- c) **Kun käynnistät sahan uudelleen työkalupäleessä, aseta terä keskelle halkaisua siten, etteivät terän hampaat ole kiinni materiaalissa.**  
*Jos terä juuttuu kiinni, se voi ponnahtaa ylös tai aiheuttaa takapotkun, kun saha käynnistetään uudelleen.*
- d) **Tue suuret paneelit terän kiinnijäämis- ja takapotkuriskin minimoimiseksi.**  
*Suuret paneelit painuvat helposti oman painonsa voimasta. Paneelin kummallekin puolelle, lähelle leikkauslinjaa ja lähelle paneelin reunaa, pitää laittaa tuet.*



- e) **Älä käytä tylsiä tai vaurioituneita teriä.**  
Teroittamattomat tai väärin asetetut terät aiheuttavat kapean halkaisun, mikä aiheuttaa liiallista kitkaa, terän tarttumisen ja takapotkun.
- f) **Terän syyvyyden ja vinouden säädön lukitusvipujen on oltava tiukalla ja kunnolla kiinni ennen sahaamista.**  
Jos terän säätö muuttuu sahaamisen aikana, se voi aiheuttaa terän kiinnijäämisen ja takapotkun.
- g) **Ole erityisen varovainen, kun sahaat vanhoja seinäiä tai muita umpinaisia kohteita.**  
Sisääntyöntävä terä voi osua kohteisiin, jotka aiheuttavat takapotkun.

### Suojuksen toiminta

- a) **Tarkasta ennen jokaista käyttökertaa, sulkeutuuko suojus virheettömästi. Älä käytä sahaa, jos suojus ei liiku vapaasti ja sulkeudu välittömästi. Älä koskaan kiinnitä tai sido suojuista kiinni, siten terä olisi vapaasti esillä.** Jos saha putoaa vahingossa lattialle, suojus saattaa taipua. Varmista, että suojus liikkuu vapaasti ja että se ei kosketa sahaterää tai muita osia missään leikkauskulmissa.
- b) **Tarkasta suojuksen jousen tila ja toiminto. Huollata saha ennen käyttöä, jos suojus tai jousi eivät toimi virheettömästi.** Vialliset osat, lastujen takertuvat kerrostumat tai kasaantumat hidastavat alasuojuksen toimintaa.
- c) **Varmista "Uputussahauksessa", jota ei suoriteta suoraanlaisesti, peruslaatta sivuttaista siirtymistä vastaan.** Sivulle siirtyminen voi aiheuttaa terän jumittumisen ja siten takaiskun.
- d) **Älä laita sahaa työpöydälle tai lattialle ilman että suojus peittää sahanterän.** Suojaamaton, jälkikäyvä sahanterä liikuttaa sahaa sahausuuntaan vastaan ja sahaa, mitä sen eteen osuu. Huomioi sahanterän jälkikäyntiaika.

## LISÄÄ TURVALLISUUTTA KOSKEVIA VAROITUKSIA

- VAROITUS:** On erittäin tärkeää tukea työstökappale lujasti ja pitää sahasta kiinni tukevasti, jotta saadaan estettyä ohjauksen menettäminen, mistä saattaa olla seurauksena vakava loukkaantuminen. **Kuva 2** on tyypillinen esimerkki siitä miten sahaa pidetään.
- Vältä sahausta sellaisessa tilassa, jolloin jalusta on koholla materiaalista.  
Kun terä on leikkautunut kiinni tai kun sahaaminen jostakin syystä lopetetaan, vapauta laukaisin ja pidä saha liikkuuttomana materiaalisissa, kunnes terä pysähtyy kokonaan. Älä koskaan yritä ottaa sahaa pois työstömateriaalista tai vetää sahaa taaksepäin terän liikkuaessa, muuten saattaa esiintyä TAKAISINPOTKUJA. Varmista, että terä ei pääse leikkautumaan kiinni.
- Tue suuret paneelit, jotta saadaan estettyä terän kiinnileikkautumisen vaara ja TAKAISINPOTKUT. Suurilla paneeleilla on taipumus painua hieman alas omasta painostaan (**Kuva 3-b**). Tuet on asetettava paneelin alle kummallekin puolelle, leikkausviivan lähelle ja paneelin reunan lähelle kuvassa 1 näytetyllä tavalla. (**Kuva 3-a**)  
Terän kiinnileikkautumisen ja takaisinpotkujen vaaran vähentämiseksi minimiin  
Kun sahaaminen vaatii sahan asettamista työstömateriaalin päälle, saha täytyy asettaa levyn suuremmalle osalle ja pienempi sahataan irti.
- Terä saattaa osua seinässä oleviin esineisiin., jolloin aiheutuu TAKAISINPOTKUJA.  
ÄLÄ KOSKAAN paneleiksi tai sormiasi sahan taakse. (**Kuva 4**) Jos takaisinpotkuja esiintyy, saha saattaa helposti hypähtää taakse ja aiheuttaa vakavan vamman.
- Aseta sahan jalustan leveämpi puoli sille työstökappaleen puolelle, joka on tuettu lujasti, ei sille osalle, joka putoaa pois sahatessa. Esimerkin vuoksi **Kuva 5-a** on kuvattu OIKEA tapa sahata pois levyn pää ja **Kuva 5-b** VÄÄRÄ tapa. Jos työstökappale on pieni tai lyhyt, kiinnitä se. ÄLÄ YRITÄ PITÄÄ PIENIÄ KAPPALEITA KIINNI KÄDELLÄSI!
- Kun käytät ohjainta, älä yritä tehdä vinoa leikkausta, mikä voi saada leikattavan materiaalin liukumaan sahanterän ja ohjaimen väliin. Se voi aiheuttaa loukkaantumisen. (**Kuva 6**)
- Käytä korvatulppia työkalua käyttäessäsi.
- Käytä vain terää, jonka halkaisija on laitteelle määrätyn kokoinen.
- Älä käytä hiomalaikkaa.
- Älä käytä teriä, jotka ovat epämuodostuneita tai murtuneita.
- Älä käytä teriä, jotka on valmistettu pikateräksestä.
- Älä käytä sahanteriä, jotka eivät ole yhdenmuokaisia näissä ohjeissa esitettyjen ominaisuuksien kanssa.
- Älä pysäytä sahanterää painamalla sitä sivulle.
- Pidä terä aina terävänä.
- Varmista, että alasuojuksen sisäänvetomekanismi toimii oikein.
- Uputussahaa ei saa käyttää siten, että sahanterä on käännetty ylöspäin tai sivulle.
- Varmista, ettei sahattavassa materiaalissa ole vieraita aineita, kuten nauloja.
- Irrota akku, ennen kuin muutat säätöjä tai teet huoltotoimenpiteitä.
- Varo jarrun takaisinpotkuja.  
Työkalussa on sähköjarru, joka toimii, kun kytkin vapautetaan. Koska takaisinpotkuja esiintyy jarrun toimiessa, pidä rungosta tukevasti kiinni.
- Varmista, että kytkin on OFF-asennossa (pois päältä). Jos sähkötyökalussa on akku, kun kytkin on ON-asennossa (päällä), sähkötyökalu käynnistyy välittömästi, mikä voi aiheuttaa vakavan onnettomuuden.
- Sähkötyökalua ei saa käyttää niin, että sen lukitusruuvit tai kiristysvipu ovat löysällä tai lukitusvipu on alhaalla. Muista säädön jälkeen palauttaa lukitusvipu ja muut osat alkuperäisiin asentoihinsa.
- Varmista sahattava materiaali ennen kuin aloitat sahaamisen. Jos sahattava materiaalista irtoaa haitallista/myrkyllistä pölyä, varmista, että pölypussi tai asianmukainen pölynsuodatusjärjestelmä on tiukasti liitetty pölynpoistoaukkoon.  
Käytä lisäksi hengityssuojaa, jos sellainen on.  
○ Ennen kuin alat sahata, varmista, että terä on saavuttanut täyden kierrosnopeuden.  
○ Jos terä pysähtyy tai pitää outoa ääntä käytön aikana, kytkie virta heti pois päältä.  
○ Uputussahan käyttäminen siten, että sahanterä on ylöspäin tai sivulle, on erittäin vaarallista. Sahaa ei pitäisi koskaan käyttää tällä tavalla.  
○ Kun sahaat, käytä aina suojalaseja.  
○ Kun lopetat työskentelyä, irrota akku.
- Käytä sahanterää sen ilmoitetulla nopeudella, joka on yhtä suuri tai suurempi kuin työkalussa ilmoitettu pyörimisnopeus.
- Käytä työkalua ja akkua aina -5°C ja 40°C välisissä lämpötiloissa.
- Jos huomaat, että laite lämpenee epätavallisen voimakkaasti, toimii heikosti tai pitää epätavallista ääntä, lopeta käyttö välittömästi ja sammuta laite virtakytkimestä. Pyydä myyjää, jolta ostit laitteen, tai valtuutettua HiKOKI-huoltoilijää tarkastamaan tai korjaamaan laite.  
Epänormaalisti toimivan laitteen käytön jatkaminen voi aiheuttaa henkilövahinkoja.

# Suomi

26. Jos laite putoaa vahingossa tai iskeytyy toiseen esineeseen, tarkasta laite perinpohjaisesti ja etsi, onko siinä halkeamia, murtumia tai ulkonäöltään poikkeavia kohtia jne.  
Loukkaantumisia voi tapahtua, mikäli laitteessa on halkeamia, murtumia tai ulkonäöltään poikkeavia kohtia.
27. Kun työskentelet korkealla olevissa kohteissa, tyhjennä alla oleva alue muista ihmisistä ja huomioi olosuhteet alla.
28. Lataa akku aina lämpötilassa 0–40°C. Alle 0°C:n lämpötila aiheuttaa vaarallisen yllätautumisen. Akkua ei voi ladata, jos lämpötila on yli 40°C.  
Sopivin latauslämpötila on 20–25°C.
29. Älä käytä laturia jatkuvasti.  
Kun yksi lataus on valmis, anna laturin olla käyttämättä noin 15 minuuttia ennen seuraavaa akun latausta.
30. Huolehdi, ettei akun kytkentäaukkoon pääse likaa.
31. Älä koskaan pura akkua ja laturia.
32. Älä koskaan aiheuta akkuun oikosulkuja. Akun oikosulku aiheuttaa voimakkaan sähkövirtauksen ja ylikuumentumisen. Se aiheuttaa palovammoja tai akun vahingoittumisen.
33. Älä hävitä akkua polttamalla. Jos akku poltetaan, se saattaa räjähtää.
34. Kun akun käyttöaika latauksen jälkeen käy liian lyhyeksi käytännölliseen työskentelyyn, vie akku takaisin ostopaikkaan. Älä hävitä kulunutta akkua.
35. Älä kiinnitä laturin tuuletusrakoihin mitään. Jos laturin tuuletusrakoihin kiinnitetään metalliesineitä tai jotakin tulenarkaa, on seurauksena sähköiskun vaara tai laturivaurio.
36. Kun tätä laitetta käytetään jatkuvasti, se saattaa ylikuumentua, jolloin moottori ja kytkin saattavat vahingoittua. Näin ollen lopeta työkalun käyttö hetkeksi, jos kotelo kuumenee.
37. Varmista, että paristo on asetettu lujasti paikalleen.  
Jos se on vähintään löysällä, se saattaa puodota ja aiheuttaa onnettomuuden.
38. Älä käytä laitetta, jos työkalu tai akun liittimet (akun kiinnike) ovat vahingoittuneet.  
Muussa tapauksessa akun asentamisen seurauksena voi olla oikosulku, joka voi aiheuttaa savun muodostumista tai syttymisen.
39. Pidä työkalun liittimet (akun kiinnike) puhtaina.  
Kun tuotetta käytetään alla kuvatuissa tapauksissa 1–3, moottori saattaa pysähtyä, vaikka kytkintä vedetään. Kyse ei ole viasta, vaan suojaustoiminnosta.
1. Kun jäljellä oleva akkuteho loppuu, moottori pysähtyy.  
Lataa akku tällöin välittömästi.
2. Jos työkalu ylikuumentuu, moottori saattaa pysähtyä. Vapauta tällöin työkalun kytkin ja poista ylikuormituksen syyt. Voit jatkaa käyttöä sen jälkeen.
3. Jos akku ylikuumenee liian suurena kuormituksessa, akkuvirta saattaa katketa.  
Lopeta tällöin akun käyttö ja anna akun jäähtyä. Voit jatkaa käyttöä sen jälkeen.

## LITIUMIONIAKKUA KOSKEVA HUOMAUTUS

Litiumioniakun käyttöön pidentämiseksi akussa on suojaointi, joka pysäyttää virrantuoton.

Kun tuotetta käytetään alla kuvatuissa tapauksissa 1–3, moottori saattaa pysähtyä, vaikka kytkintä vedetään. Kyse ei ole viasta, vaan suojaustoiminnosta.

1. Kun jäljellä oleva akkuteho loppuu, moottori pysähtyy.  
Lataa akku tällöin välittömästi.
2. Jos työkalu ylikuumentuu, moottori saattaa pysähtyä. Vapauta tällöin työkalun kytkin ja poista ylikuormituksen syyt. Voit jatkaa käyttöä sen jälkeen.
3. Jos akku ylikuumenee liian suurena kuormituksessa, akkuvirta saattaa katketa.  
Lopeta tällöin akun käyttö ja anna akun jäähtyä. Voit jatkaa käyttöä sen jälkeen.

Ota huomioon myös seuraavat varoitukset ja huomautukset.

## VAROITUS

Varmista, että otat huomioon seuraavat turvatoimet, jotta akun vuotaminen, lämmön syntyminen, savun muodostuminen, räjähdykset ja syttyminen voitaisiin estää.

1. Varmista, että akun päälle ei kerry hiomalastuja tai pölyä.  
○ Varmista työskentelyn aikana, että hiomalastuja tai pölyä ei putoa akun päälle.
- Varmista, että työskentelyn aikana sähkötyökalun päälle putoavia hiomalastuja tai pölyä ei kerry akun päälle.
- Älä säilytä käyttämätöntä akkua hiomalastuille ja pölylle alttiissa paikassa.
- Ennen akun varastoimista poista kaikki pöly ja hiomalastut, jotka ovat saattaneet tarttua siihen, äläkä varastoi sitä yhdessä metallisten osien (ruuvien, nauhojen jne.) kanssa.
2. Älä pistä akkua terävällä esineellä, kuten naulalla, lyö sitä vasaralla tai astu sen päälle äläkä heitä akkua tai kohdista siihen voimakasta iskua.
3. Älä käytä ilmiselvästi vahingoittunutta tai ulkonäöltään muuttunutta akkua.
4. Älä käytä akkua muuhun kuin määritettyyn tarkoitukseen.
5. Jos akku ei lataudu kokonaan, vaikka ilmoitettu latausaika on kulunut, lopeta lataaminen välittömästi.
6. Älä altista akkua korkealle lämpötiloille tai korkealle paineelle, kuten mikroaaltouunille, kuivaajalle tai korkeapainesäiliölle.
7. Poista akku välittömästi tulen lähetyiltä, jos huomaat vuotoa tai pahaa hajua.
8. Älä käytä paikassa, jossa syntyy voimakasta staattista sähköä.
9. Jos akku vuotaa, haisee pahalta tai kuumenee tai jos sen väri tai muoto muuttuu tai akku vaikuttaa millään tavalla poikkeavalta sitä käytettäessä, ladattaessa tai säilytettäessä, poista se välittömästi laitteesta tai akkulaturista äläkä käytä sitä.
10. Älä upota akkua tai anna nestemäisten aineiden päästä akun sisään. Jos akkuun sisään pääsee sähköä johtavaa nestettä, kuten vettä, se voi vahingoittaa akkua ja aiheuttaa tulipalon tai räjähdyksen. Säilytä akku viileässä ja kuivassa paikassa kaukana helposti syttyvistä materiaaleista. Paikkoja, joiden ilmassa on syövyttäviä kaasuja, on vältettävä.

## HUOMAUTUS

1. Jos akusta vuotavaa nestettä joutuu silmiin, älä hankaa silmiä, vaan pese ne hyvin puhtaalla vedellä, kuten vesijohtovedellä, ja ota yhteyttä lääkäriin välittömästi.  
Jos silmät jätetään hoitamatta, neste saattaa aiheuttaa silmängelmia.
2. Jos nestettä vuotaa iholle tai vaatteille, pese ne heti huolellisesti puhtaalla vedellä, kuten vesijohtovedellä. Muuten iho voi ärtyä.
3. Jos havaitsit ruostetta, pahaa hajua, ylikuumentumista, värin tai muodon muutoksia/ja/tai muita epäsuorallisuksia käyttäessäsi akkua ensimmäistä kertaa, älä käytä akkua, vaan palauta se toimittajalle tai myyjälle.

## VAROITUS

Jos litiumioniakun napaan pääsee johtavaa vierasta ainetta, akku voi joutua oikosulkuun ja aiheuttaa tulipalon. Kun varastoit litiumioniakun, noudata seuraavia ohjeita.

- Älä pane säilytyskoteloon johtavaa materiaalia, nauloja tai lankaa, kuten rauta- tai kuparilankaa.
- Estääksesi oikosulkujen syntyminen lataa akku työkalussa tai aseta akun suojus kunnolla paikalleen säilytyksen ajaksi niin, että tuletin ei näy.

## LITIUMIONIAKUN KULJETUSTA KOSKEVAT TIEDOT

Kun kuljetat litiumioniakkua, noudata seuraavia varotoimia.

### VAROITUS

Ilmoita kuljetusliikkeelle, että pakkaus sisältää litiumioniakun, ilmoita akun teho ja noudata kuljetusliikkeen ohjeita, kun järjestät kuljetusta.

- Litiumioniakut, jotka ylittävät 100 Wh tehon, lasketaan rahtiluokituksen vaarallisiksi tuotteiksi ja vaativat erityiskäyttömenettelyjä.
- Jos akkua kuljetetaan ulkomailla, on noudatettava kansainvälistä lakia sekä kohdemaan sääntöjä ja määräyksiä.
- Jos sähkötyökaluun on asennettu BSL36B18, lähtöteho ylittää 100 Wh ja laite luokitellaan vaarallisten tavaroiden rahtiluokkaan.

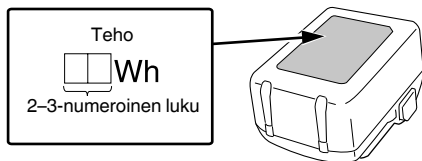

## OSIEN NIMET (Kuva 1 – Kuva 24)

①	Säädin
②	Liitin
③	Suojus
④	Lasisuojus
⑤	Lukitusruuvi (kulmasta kulmaan katkaisut) (takaa)
⑥	Kiristysvipu (halkaisuohjainta varten) (takaa)
⑦	Kiristysvipu (halkaisuohjainta varten) (edestä)
⑧	Uurtopainike
⑨	Lukitusruuvi (kulmasta kulmaan katkaisut) (edestä)
⑩	Asteikko (kulmasta kulmaan katkaisukulma)
⑪	Alikahva
⑫	Lukituspainike
⑬	Tulppa
⑭	Lukitusvipu
⑮	Kiertopainike
⑯	Jalusta
⑰	Sahanterä
⑱	Kuusikulmainen ruuviavain
⑲	Akku
⑳	Nimilevy
㉑	Valinta-asteikko
㉒	Kahva
㉓	Liipaisukytkin
㉔	Lukituksen vapautuspainike
㉕	Moottori
㉖	Katkaisun ilmaisin
㉗	Halkaisuohjain
㉘	Salpa
㉙	Latauksen merkkivalo
㉚	Lukureuna
㉛	Sahanterän vaihtosymboli
㉜	Sahanterän kiinnitysruuvi
㉝	Aluslevy (B)
㉞	“GR”-ohjauskiskon lukureuna
㉟	Säättöruuvi (A)
㊱	Säättöruuvi (B)
㊲	Merkki
㊳	Ohjainurat
㊴	Akun varaustason ilmaisinkytkin
㊵	Akun varaustason merkkivalo
㊶	Pölypussi
㊷	Kumisuojaus
㊸	USB-portti
㊹	USB-johto
㊺	Ilmapistooli

## USB-LAITTEEN YHDISTÄMISEN VAROITIMET (UC18YSL3)

Kun jokin odottamaton ongelma tapahtuu, tähän tuotteeseen kytketyssä USB-laitteessa olevat tiedot saattavat tuhoutua tai kadota. Varmuuskopioi aina kaikki USB-laitteessa olevat tiedot ennen kuin käytät sitä tämän tuotteen kanssa.

Huomaa, että yrityksemme ehdottomasti ei kannu vastuuta mistään tiedoista, jotka ovat tallennettu USB-laitteeseen, siinä tapauksessa, että ne tuhoutuvat tai häviävät. Emme myöskään vastaa mistään vahingoista, joita kytkettyyn laitteeseen saattaa tulla.

### VAROITUS

- Tarkista ennen käyttöä, ettei USB-liitoskaapeli ole viallinen tai vahingoittunut. Viallisen tai vahingoittuneen USB-kaapelin käyttäminen voi aiheuttaa savun muodostumista tai syttymisen.
- Kun laitetta ei käytetä, peitä USB-portti kumisuojauskella. USB-porttiin kertyvä pöly jne. voi aiheuttaa savun muodostumista tai syttymisen.



### HUOMAA

- USB-latauksessa saattaa esiintyä taukoja.
- Kun USB-laitetta ei ladata, irrota USB-laite laturista. Jos näin ei tehdä, USB-laitteen akun käyttöikä saattaa lyhentyä tai voi tapahtua yllättäviä onnettomuuksia.
- Kaikkia USB-laitteita ei välttämättä voida ladata laitteen tyypistä riippuen.







## SYMBOLIT

## VAROITUS

Seuraavassa esitellään koneessa käytetyt symbolit. Varmista, että ymmärrät niiden merkityksen, ennen kuin aloitat koneen käytön.

	C3606DPA: Akkukäyttöinen upotussaha
	Loukkaantumisriskin vähentämiseksi käyttäjän on luettava käyttöopas.
	Käytä aina suojalaseja.
	Käytä aina kuulosuojaimia.
	Koskee vain EU-maita Älä hävitä sähköjätettä tavallisen kotitalousjätteen mukana! Sähkö- ja elektroniikkaromua koskevan EU-direktiivin 2012/19/EU ja sen maakohtaisten sovellusten mukaisesti käytetyt sähkötyökalut on kerättävä erikseen ja vietävä ympäristöstävälliseen kierrätyslaitokseen.
V	Nimellisjännite
$n_0$	Kuormittamaton nopeus
I	Kytkeminen PÄÄLLE
O	Kytkeminen POIS PÄÄLTÄ
	Irrota akku
	Kiellettyä toimintaa

## Akku

	Palaa; Akun varaus on yli 75%.
	Palaa; Akun varaus on 50–75%.
	Palaa; Akun varaus on 25–50%.
	Palaa; Akun varaus on alle 25%.
	Vilkkuu; Akku on melkein tyhjä. Lataa akku mahdollisimman pian.
	Vilkkuu; Lataaminen keskeytetty korkean lämpötilan takia. Irrota akku laturista ja anna sen jäähtyä kokonaan.
	Vilkkuu; Lataaminen keskeytetty vian tai toimintahäiriön vuoksi. Akku voi olla viallinen, joten ota yhteyttä jälleenmyyjään.

## HUOMAA

Jos LED-valo unohtuu päälle, se sammuu automaattisesti noin 2 minuutissa akkuvirran säästämiseksi.

## PERUSVARUSTEET

Päälaitteen (1 laite) lisäksi pakkaus sisältää sivulla 315 luetellut varusteet.

Perusvarusteet voivat muuttua ilman erillistä ilmoitusta.

## SOVELLUKSET

Akkukäyttöinen upotussaha soveltuu puun, muovien ja muiden vastaavien materiaalien sahaamiseen. Paitsi alumiinilevyjä (alle 2 mm ohut) ja alumiinpinnoitettuja puu- ja komposiittilevyjä, ei muita metalleja saa sahata.

## TEKNISET TIEDOT

## 1. Sähkötyökalu

Malli	C3606DPA		
Jännite	36 V		
Kuormittamaton nopeus	2500–5200 min <sup>-1</sup>		
Kapasiteetti	Leikkaussyvyys	0°	66 mm
		45°	43 mm
Terän koko	165 mm (S) × 20 mm (K)		
Terän enimmäiskulma	-1°–46°		
Työkalun kanssa käytettävissä oleva akku*	Monijänniteakku		
Paino**	5,4 kg (BSL36B18)		

\* Työkalun kanssa ei voida käyttää nykyisiä akkuja (esim. sarjoja BSL3660/3620/3626 ja BSL18xx). Verkkolaitetta käytettäessä jarrustoiminnon teho vaihtelee virtalähteen mukaan.

\*\* EPTA-menettelyn 01/2014 mukaisesti

## HUOMAA

Koska HiKOKI kehittää tuotteitaan jatkuvasti, tässä ilmoitettut tekniset tiedot voivat muuttua ilman ennakoilmoitusta.

## Elektroninen ohjausjärjestelmä

- Pehmeä käynnisty
- Ylikuormitusuoja
  - Tämä suojaominaisuus katkaisee virran moottoriin, kun moottori ylikuormittuu tai kun pyörimisnopeus laskee huomattavasti toiminnan aikana.
  - Kun ylikuormitusuojaominaisuus on aktivoitu, moottori saattaa pysähtyä.
  - Tässä tapauksessa vapauta työkalun kytkin ja poista ylikuormituksen syyt.
  - Sen jälkeen voit käyttää sitä uudelleen.
- Ylikuumenemissuoja
  - Tämä suojaominaisuus katkaisee virran moottoriin ja pysäyttää sähkötyökalun, kun moottori ylikuumentee toiminnan aikana.
  - Kun ylikuumenemissuoja on aktivoitu, moottori saattaa pysähtyä.
  - Tässä tapauksessa vapauta työkalun kytkin ja jäähdytä sitä muutamana minuutina ajan.
  - Sen jälkeen voit käyttää sitä uudelleen.
- Jarrutoiminto
  - Jarru toimii, kun liipaisin on pois päältä.
  - Jarrutoiminnon teho vaihtelee virtalähteen mukaan.

## 2. Akku

Malli	BSL36B18
Jännite	36 V / 18 V (automaattinen vaihto*)
Akun kapasiteetti	4,0 Ah / 8,0 Ah (automaattinen vaihto*)
Saatavilla olevat langattomat tuotteet**	Monijännitesarja, 18 V:n tuote
Saatavilla oleva laturi	Litiumioniakkujen laturi

\* Työkalu vaihtaa jännitealuetta automaattisesti.

\*\* Katso lisätietoja HiKOKin yleisluettelosta.

## LATAUS

Lataa akku ennen sähkötyökalun käyttöä seuraavasti.

## 1. Liitä laturin virtajohto pistorasiaan.

Kun laturin pistoke liitetään pistorasiaan, latausmerkkivalo vilkkuu punaisena (1 sekunnin välein).

## 2. Aseta akku laturiin.

Aseta akku tukevasti laturiin **kuvan 8** (sivulla 4) mukaisesti.

## 3. Lataus

Kun akku asetetaan laturiin, latausmerkkivalo alkaa vilkkua sinisenä.

Kun akku on täysin latautunut, merkkivalo palaa vihreänä. (Katso **taulukko 1**)

## (1) Latausmerkkivalon ilmoitukset

Latausmerkkivalon ilmoitukset näkyvät **taulukon 1** mukaisesti laturin ja ladattavan akun tilan mukaan.

Taulukko 1

Latausmerkkivalon ilmoitukset				
Latauksen merkkivalo (PUNAINEN/ SININEN/ VIHREÄ/ VIOLETTI)	Ennen lataamista	Vilkkuu (PUNAINEN)	Palaa 0,5 sekunnin ajan. Ei pala 0,5 sekunnin ajan. (sammuu 0,5 sekunniksi)	Kytetty virtalähteeseen
	Lataamisen aikana	Vilkkuu (SININEN)	Palaa 0,5 sekunnin ajan. Ei pala 1 sekunnin ajan. (sammuu 1 sekunniksi)	Akun kapasiteetti on alle 50%
		Vilkkuu (SININEN)	Palaa 1 sekunnin ajan. Ei pala 0,5 sekunnin ajan. (sammuu 0,5 sekunniksi)	Akun kapasiteetti on alle 80%
		Palaa (SININEN)	Palaa jatkuvasti	Akun kapasiteetti on yli 80%
	Lataaminen valmis	Palaa (VIHREÄ)	Palaa jatkuvasti (Jatkuva merkkiääni: noin 6 sekuntia)	
	Ylikuumentamisen aiheuttama valmiustila	Vilkkuu (PUNAINEN)	Palaa 0,3 sekunnin ajan. Ei pala 0,3 sekunnin ajan. (sammuu 0,3 sekunniksi)	Akku on ylikuumentunut. Lataaminen ei onnistu. (Lataaminen alkaa, kun akku jäähtyy)
	Lataaminen ei onnistu	Välkkyä (VIOLETTI)	Palaa 0,1 sekunnin ajan. Ei pala 0,1 sekunnin ajan. (sammuu 0,1 sekunniksi)	Akun tai laturin toimintahäiriö

# Suomi

- (2) Tietoa ladattavan akun lämpötiloista ja latausajasta  
Lämpötilat ja latausaika näkyvät **taulukossa 2**.

**Taulukko 2**

		Laturi	UC18YSL3				
Akku	Akun tyyppi	Li-ion					
	Lämpötilat, joissa akku voidaan ladata	0°C – 50°C					
	Latausjännite	V	14,4		18		
	Arvioitu latausaika (20°C:ssa)	min	BSL14xx-sarja		BSL18xx-sarja		Monijännitesarja
			(4 kennoa)	(8 kennoa)	(5 kennoa)	(10 kennoa)	(10 kennoa)
		BSL1415S : 15 BSL1415 : 15 BSL1415X : 15 BSL1420 : 20 BSL1425 : 25 BSL1430C : 30	BSL1430 : 20 BSL1440 : 26 BSL1450 : 32 BSL1460 : 38	BSL1815S : 15 BSL1815 : 15 BSL1815X : 15 BSL1820 : 20 BSL1820M : 20 BSL1825 : 25 BSL1830C : 30 BSL1840M : 40 BSL1850C : 32	BSL1830 : 20 BSL1840 : 26 BSL1850 : 32 BSL1850MA : 32 BSL1860 : 38	BSL36A18 : 32 BSL36B18 : 52	
USB	Latausjännite	V	5				
	Latausvirta	A	2				

## HUOMAA

Latausaika vaihtelee riippuen ympäristön lämpötilasta ja virtalähteen jännitteestä.

4. Irrota laturin virtajohto pistorasiasta.  
5. Pidä laturista tiukasti kiinni ja vedä akku pois.

## HUOMAA

Poista akku laturista käytön jälkeen ja säilytä sitä turvallisessa paikassa.

### Tietoa uusien akkujen jne. sähköpurkauksesta

Koska uusien ja pitkään käyttämättömänä olleiden akkujen sisällä oleva kemiallinen aine ei ole aktiivista, sähköpurkaus saattaa olla heikko, kun akkuja käytetään ensimmäisen ja toisen kerran. Tämä on tilapäinen ilmiö, ja normaali latausaika palautuu, kun akut ladataan 2–3 kertaa.

### Näin saat akut kestämään pidempään.

- Lataa akut, ennen kuin ne tyhjenevät kokonaan. Kun huomaat, että sähkötyökalun teho heikkenee, lopeta työkalun käyttö ja lataa sen akku. Jos jatkat työkalun käyttöä ja sähkövirta kuluu loppuun, akku saattaa vahingoittua ja sen käyttöikä saattaa lyhentyä.
- Vältä lataamista korkeissa lämpötiloissa. Akku on kuuma heti käytön jälkeen. Jos tällainen akku ladataan heti käytön jälkeen, sen sisällä oleva kemiallinen aine heikentyy ja akun käyttöikä lyhenee. Anna akun jäähtyä hetken aikaa ja lataa se vasta sitten.

## HUOMAUTUS

- Jos akkua ladataan, kun se on kuumentunut, koska se on jätetty pitkäksi ajaksi suoraan auringonvaloon tai koska akkua on juuri käytetty, laturin latausmerkkivalo palaa 0,3 sekunnin ajan ja sitten sammuu 0,3 sekunniksi (pois päältä 0,3 sekunnin ajan). Anna akun siinä tapauksessa jäähtyä ja aloita lataus vasta sitten.
- Jos latausmerkkivalo välkkyy (0,2 sekunnin välein), tarkista, onko laturin akkuliittimeen joutunut vieraita esineitä, ja ota ne pois. Jos vieraita esineitä ei löydy, akku tai laturi saattaa olla epäkunnossa. Vie se valtuutettuun huoltokeskukseen.

## KIINNITTÄMINEN JA KÄYTTÖ

Toimenpide	Kuva	Sivu
Akun asettaminen ja poistaminen	7	4
Lataus	8	4
Jäljellä olevan latauksen ilmaisin	19	6
USB-laitteen lataaminen pistorasiasta	20-a	6
USB-laitteen ja akun lataaminen pistorasiasta	20-b	6
USB-laitteen lataaminen	21	6
Kun USB-laite on ladattu	22	6
Varusteiden valitseminen	—	316

## ENNEN KÄYTTÖÄ

### VAROITUS

Vältä vakava onnettomuus varmistamalla, että kytkin on OFF-asennossa, ja irrottamalla akku.

#### 1. Tarkista työympäristö.

Tarkista työskentelyalue ja varmista, että sillä ei ole roskia.

Tyhjennä alue asiattomista. Varmista, että valaistus ja ilmastointi ovat riittävä.

#### 2. Sahanterän vaihtaminen

### VAROITUS

Jos sahanterän kiinnitysruuvia käsitellään muilla työkaluilla kuin mukana toimitetulla kuusikulmaisella ruuviavaimella, seuraajana voi olla liiallinen ja puutteellinen kiristäminen, minkä seurauksena on henkilövahinko.

- (1) Poista huolellisesti karaan, ruuviin ja aluslevyihin kertynyt sahajauho.
- (2) Paina lukituspainiketta ja siirrä.
- (3) Siirrä se niin, että lukureuna osoittaa kohti sahanterän vaihtosymbolia. **(Kuva 9-a)**
- (4) Vapauta lukituspainike uudelleen.
- (5) Kierrä lukitusvipua myötäpäivään vasteeseen asti. **(Kuva 9-b)**
- (6) Työnnä lukituksen vapautuspainiketta eteenpäin ja laske moottoriosaa hieman. Vapauta lukituksen vapautuspainike uudelleen.
- (7) Työnnä moottoriosaa alaspäin, kunnes moottori lukittu paikalleen vasteeseen asti.
- (8) Kierrä sahan karaa hitaasti sahanterän kiinnitysruuvissa olevalla kuusikulmaisella ruuviavaimella, kunnes lukitus kytketty.
- (9) Kierrä sahanterän kiinnitysruuvi auki myötäpäivään ja irrota aluslevy (B). Irrota sahanterä. **(Kuva 10)**

### HUOMAUTUS

Varmista, että aluslevy (A) (sahanterä sisällä) on paikallaan oikein: aluslevyllä (A) on kaksi sivua, läpimitta 20 mm ja 5/8 tuumaa (16 mm). Varmista, että sahanterän asennusreikä istuu tiiviisti aluslevyyn (A). Väärin asennetut sahanterät eivät pyöri tasaisesti, mikä johtaa hallinnan menetykseen.

- (10) Aseta uusi sahanterä ja varmista, että pyörimissuunta on oikea. Pyörimissuunta on merkitty nuolella sahanterään ja suojukseen.

Aluslevyn (A), sahanterän, aluslevyn (B) ja sahanterän kiinnitysruuvien välisen kontaktialueen on oltava puhdas.

- (11) Aseta aluslevy (B) paikalleen. Varmista, että aluslevy (B) tulee oikein päin.
- (12) Kiristä sahanterän kiinnitysruuvi kuusikulmaisella ruuviavaimella (enintään 5 Nm).

### HUOMAUTUS

- Käytä vain teräviä ja vahingoittumattomia sahanteriä. Sahanteriä, jotka ovat murtuneet tai joiden muoto on muuttunut, ei saa käyttää.
- Runsasseosteisesta pikateräksestä (HSS) valmistettuja sahanteriä ei saa käyttää.
- Ilmoitetusta luokituksesta poikkeavia sahanteriä ei saa käyttää.
- Käytä vain sahanteriä, joiden halkaisija on sahassa olevien merkintöjen mukainen.
- Sahanterän on oltava sopiva kuormittamattomalle nopeudelle.
- Käytä sahattavalle materiaalille sopivaa sahanterää.
- Käytä vain aitoja HiKOKI-sahanteriä. Puun tai vastaavien materiaalien leikkaamiseen tarkoitettujen sahanterien on oltava standardin EN 847-1 mukaisia.

- (13) Kierrä lukitusvipua vastapäivään vasteeseen asti samalla kun pidät kahvaista yhdellä kädellä. Moottoriosaa kääntyy ylöspäin.

### HUOMAUTUS

Sahanterään ei saa koskea heti käytön jälkeen. Metalli on kuuma ja voi helposti polttaa ihoa.

#### 3. Tarkista jarrun asianmukainen toimivuus.

Työkälussa on sähköjarru, joka toimii, kun kytkin vapautetaan. Varmista ennen sähkötyökälun käyttöä, että sähkötoiminen jarru toimii asianmukaisesti. Muussa tapauksessa tuo työkalu valtuutetun HiKOKI-huoltopalveluun.

## SAHAN SÄÄTÄMINEN ENNEN KÄYTTÖÄ

### VAROITUS

Vältä vakavat onnettomuudet varmistamalla, että kytkin on OFF-asennossa, ja irrottamalla akku.

#### 1. Leikkaussyvyyden asettaminen

Sahaussyvyys on suositeltavaa asettaa siten, että korkeintaan puolet sahanterän jokaisesta hampaasta tulee ulos työkappaleen pinnasta. **(Kuva 11-a)**

<Säätö mm:n välein>

Paina lukituspainiketta ja siirrä. Lue asetettu leikkaussyvyys lukureunasta.

(GR-ohjauskiskoa käytettäessä lue syvyys GR-lukureunasta.)

Vapauta lukituspainike uudelleen. **(Kuva 11-b)**

<Tarkka säätö (erittäin tarkkaa leikkaussyvyyden säätöä varten)>

Leikkaussyvyys voidaan säätää erittäin tarkasti kiertämällä säädintä.

Määritä tarkka leikkaussyvyys mittaamalla sahanterän ulkoneuva osuus tai tarkistamalla tulos koeleikkauksella.

#### 2. Viisto sahanterä viistosahaukseen **(Kuva 12)**

Säädä asetus löysäämällä kahta lukitusruuvia. Kallista moottoriosaa jalustaa vasten. Lue asetettu kulma asteikolta. Kiristä molemmat lukitusruuvi.

Viistokatkaisukulma, joka on pienempi kuin 0° tai suurempi 45° (uurto):

Paina uurtopainike sisään ja kallista.

(Uurtotoiminto kytketty pois päältä automaattisesti seuraavan säätämisen yhteydessä.)

Viistosti katkaistaessa säädä lasisuojaus siten, että se ei osu leikattavaan työkappaleeseen.

### VAROITUS

Jos näyttöruuvi on löysällä, seurauksena voi olla henkilövahinko. Kiristä kunnolla säätämisen jälkeen.

#### 3. Sahanterän kulman korjaaminen

Sahanterän kulma on säädetty tehtaalla. **(Kuva 13)**

Tarvittaessa sahanterän 0°- ja 45°-kulmaa voidaan säätää. Kierrä säätöruuvia (B) (0°-kulma) tai säätöruuvia (A) (45°-kulma).

#### 4. Sahaaminen halkaisuhjaimella **(myydään erikseen) (Kuva 14)**

Kun leikkauspinta on samansuuntainen ohjauskiskon kanssa. Halkaisuhjain voidaan asettaa molemmilta puolilta sille varattuun tukeen. Katkaisuleveys voidaan lukea merkistä. Kiinnitä käyttäen molempia kiristysvipuja. Tarkka katkaisuleveys on parasta laskea tekemällä koesahaus.

#### 5. Sahaaminen ohjauskiskon avulla **(myydään erikseen) (Kuva 15)**

Kun tavoitteena on täysin suorat, repeytymättömät katkaisureunat millimetrin tarkkuudella. Liukumisen estävä pinnoite pitää pinnan turvallisena ja suojaa työkappaletta naarmuuntumiselta. Katso kohta Varusteet. Kiertopainiketta käytetään, kun halutaan asetus ilman välystä.

Ohjainuria on kaksi eri valmistajien ohjauskiskojen sijoittamiseksi.

# Suomi

## 6. Poistoilmaliittimen/purunpoiston asetus

Sahanpuru poistetaan kiertämällä liitin haluttuun asentoon. Tämä tapahtuu työntämällä liitin vasteeseen asti, kääntämällä ja vetämällä se uudelleen ulos. Näin ollen liitin voidaan lukita seitsenvaiheisesti niin, että se ei pääse kääntymään.

<Sahajauhon poisto>

Poista sahanpuru kytkemällä liittimeen sopiva purunpoistolaite, jossa on imuletku.

<Pölypussi>

Irrota liitin (työnä liitin vasteeseen asti. Kierrä sitä niin, että se osoittaa ylöspäin. Irrota ja aseta sivuun).

Kiinnitä pölypussi. (Kuva 16)

## 7. Lasisuojuksen säätäminen

Liikuta lasisuojusta: yläasento kulmasta kulmaan sahauskille, keskiasento 0°-kulmaisille leikkauksille, ala-asento käytettäessä ohjainkiskoa.

## KÄYTTÖ

### VAROITUS

- Irrota akku käytön jälkeen.
- Liikkuviin osiin ei saa koskea.
- Lukituksen vapautuspainiketta ei saa kiinnittää lukitsemalla. Pidä lisäksi sormi pois liipaisukytkimeltä, kun sähkötyökäluu kannetaan. Muussa tapauksessa rungon pääkytkin voi mennä vahingossa päälle, mikä voi aiheuttaa odottamattomia onnettomuuksia.
- Hiomalaikkoja ei saa käyttää.
- Käytä ainoastaan teriä, joiden halkaisija on ilmoitettu tuotteen nimikilvessä.
- Jos sahanterä pysähtyy tai siitä kuuluu epätavallista ääntä käytön aikana, sammuta laite kytkimestä välittömästi.

### HUOMAUTUS

- Laitteen käyttöäin pidentämiseksi litiumioniakussa on suojaustoiminto, joka pysäyttää virrantioton. Tästä syystä moottori saattaa pysähtyä, jos työkalu ylikuormittuu. Tämä ei kuitenkaan ole vika, vaan merkki suojaustoiminnon käynnistymisestä. Päästä tässä tapauksessa työkalun kytkin ja poista ylikuormituksen syyt.
- Varo lukitsemasta moottoria. Jos moottori on lukittu, kytke virta heti pois. Jos moottori on lukittuna hetken aikaa, moottori tai akku voivat palaa.
- Tarkista ennen käyttöä, että lukituksen vapautuspainike liikkuu tasaisesti.
- 1. **Tarkista, että sahanterä on kiristetty.** Vaikka sahanterä kiristetään tiukasti välitöntä käyttöä varten, kun työkalu tehtaalla kootaan, muista tarkistaa se uudelleen varmuuden vuoksi. Sahanterän kiinnitysruuvi kiristyy, kun sitä kierretään myötäpäivään. Tarkista käyttämällä kuusikulmaista ruuviavainta. Lisätietoja on kohdassa ENNEN KÄYTTÖÄ.

### 2. Kytkeminen päälle ja pois päältä

Kun lukituksen vapautuspainiketta työnnetään eteenpäin, moottoriosaa voidaan siirtää alaspäin. Sahanterä tulee ulos suojuksesta.

<Päälle kytkeminen>

Työnä lukituksen vapautuspainiketta eteenpäin, pidä se alhaalla ja paina sitten liipaisinta.

<Pois kytkeminen>

Päästä liipaisija.

### 3. Pyörimisnopeuden esivalinta

Valitse nopeus valinta-asteikosta. Katso suositellut nopeudet kuvasta 18.

### 4. Työohjeet

### VAROITUS

- Konetta ei saa kytkeä päälle tai pois päältä sahanterän koskettaessa työkaluun.
- Anna sahanterän saavuttaa täysi nopeus ennen sahaamista.

- Kun sahaat, konetta ei saa irrottaa materiaalista sahanterän pyöriessä.

Anna sahanterän pysähtyä.

- Jos sahanterä jumiutuu, sammuta kone välittömästi.

- Konetta ei saa laskea alas ennen kuin sahanterä on pysähtynyt.

<Raivaaminen>

Moottoriosaa on yläasennossa, sahanterä ei tule ulos jalustasta. Tartu koneeseen tiukasti molemmin käsin ja aseta jalusta työkaluun päälle. Kytke kone päälle.

Laske moottoriosaa hitaasti asetettuun leikkaussyvyyteen ja siirrä se sitten hitaasti leikkaussuuntaan.

<Sahaaminen suoraa linjaa pitkin>

Tässä käytetään leikkauksen osoitinta. Vasen reuna (merkitty punaisella) ilmoittaa sahaussuunnan, jos sahanterä pidetään pystysuorassa. Oikea reuna ilmoittaa leikkaussuunnan, jos sahanterä pidetään 45°:n kulmassa. (Kuva 17)

<Sahaaminen työkaluun kiinnitettyä suojakiskoa pitkin>

Tarkka leikkauksen säätö saadaan kiinnittämällä työkaluun suojakisko ja ohjaamalla sitten kädessä olevaa pyörösahaa jalustan avulla tätä suojakiskoa pitkin.

### HUOMAUTUS

- Jotta terän kärki ei kuumene epänormaalisti tai sahanterä vahingoitu, älä väännä sahanterää tai käytä siihen liikaa voimaa sahaamisen aikana. Anna terän liikkua eteenpäin tasaisesti.
- Moottori voi ylikuumentua tilanteessa, jossa pyörösahaa käytetään jatkuvasti samalla kun akkuja vaihdetaan peräkkäin varastossa olleisiin vara-akkuihin. Näin ollen aina kun kotelo kuumenee, anna sahan jäähtyä hetken.
- Vältä leikkaamista tilassa, jossa jalustan pohja on leikattavan materiaalin tasalla. Muussa tapauksessa moottori saattaa lukittua.

## HUOLTO JA TARKASTUS

### VAROITUS

Muista kytkeä kytkin pois päältä ja irrottaa akku ennen huoltoa ja tarkastusta.

### 1. Sahanterän tarkistaminen

Koska tylsä sahanterä ei toimi tehokkaasti ja saattaa vahingoittaa moottoria, teroita tai vaihda terä heti kun havaitset sen kuluneen.

### 2. Kiinnitysruuvien tarkistaminen

Tarkista kaikki kiinnitysruuvit säännöllisesti ja varmista, että ne on kunnolla kiristetty. Jos ruuvit ovat löysällä, kiristä ne välittömästi. Tämän tekemättä jättäminen voi aiheuttaa vakavan vaaran.

### 3. Moottoriyksikön huolto

Moottorin käämi on tämän työkalun tärkeä osa. Varo, ettet vahingoita kämiiä, ja vältä kosketusta puhdistusöljyn tai veteen.

Puhdista moottori 50 käyttötunnin jälkeen puhaltamalla kuivaa ilmaa moottorin koteloon tuuletusaukkoihin paineilman tai muun työkalun avulla (Kuva 23).

Pölyn tai hiukkasten kertyminen moottoriin voi aiheuttaa vaurioita.

### VAROITUS

Kun puhdistat paineilmaalla alasuojusta, tuuletusaukkoja tai muita tuotteen osia, käytä suojalaseja ja hengityssuojainta estääksesi pölyn hengittämisen tai silmä-ärsytyksen.

### 4. Suojuksen sisäpuolen puhdistaminen

Tarkista ja puhdista säännöllisesti varmistaaksesi, ettei sahanpuruja ja muita jäämiä keräänyä teräsuojuksen sisäpuolelle. Poista sahanterä aina tarkistuksen ja puhdistuksen yhteydessä (Kuva 24).



**5. Liittimien tarkastus (työkalu ja akku)**

Varmista, että liittimillä ei ole lastuja tai pölyä.

Tarkista tarvittaessa ennen käyttöä, käytön aikana ja sen jälkeen.

**HUOMAUTUS**

Poista liittimille mahdollisesti kerääntynyt lika ja pöly.

Muussa tapauksessa seurauksena voi olla toimintahäiriö.

**6. Ulkopinnan puhdistus**

Jos sähkötyökalussa on likaa, pyyhi se kuivalla, pehmeällä kankaalla tai saippuavedellä kostutetulla kankaalla. Älä käytä kloriittisia nesteitä, bensiiniä tai tinneriä, sillä ne sulattavat muovia.

**7. Säilytys**

Säilytä sähkötyökalu ja akku lasten ulottumattomissa ja paikassa, jonka lämpötila on alle 40°C.

**HUOMAA**

Litiumioniakkujen säilytys.

Varmista, että litiumioniakut on ladattu täyteen ennen varastointia.

Akkujen pitkäaikainen varastointi (3 kuukautta tai enemmän), kun niiden lataustaso on alhainen, saattaa johtaa akkujen toimintakyvyn heikkenemiseen, lyhentää huomattavasti akun käyttöaikaa tai heikentää akkuja niin, etteivät ne pysty säilyttämään varausta.

Huomattavasti vähentynyt akun käyttöaika voidaan yrittää korjata lataamalla ja käyttämällä akun varaus loppuun toistuvasti 2–5 kertaa.

Jos akun käyttöikä on äärettömän lyhyt toistuvasta latauksesta ja käytöstä huolimatta, lopeta akun käyttö ja osta uusi akku.

**HUOMAUTUS**

Sähkötyökalujen käytössä ja huollossa on aina noudatettava kussakin maassa voimassa olevia turvaohjeita ja normeja.

**Tärkeä huomautus HiKOKIn akkutoimisten sähkötyökalujen akuista**

Käytä aina jotain määrittämistämme alkuperäisistä akuista. Emme voi taata akkutoimisen sähkötyökalumme turvallisuutta ja toimivuutta, kun sitä käytetään muun kuin määrittämämme akun kanssa tai kun akku puretaan ja sitä muunnellaan (esimerkiksi kennojen tai muiden sisäosien purku ja vaihto).

**TAKUU**

Myönnämme HiKOKI-sähkötyökaluille takuun lakisääteisten/kansallisten erityissääntelyiden mukaisesti. Tämä takuu ei kata vikoja tai vaurioita, jotka johtuvat vääranlaisesta tai kielletystä käytöstä tai normaalista kulumisesta. Reklamaatiotapauksessa lähetä purkamaton sähkötyökalu ja tämän käyttöoppaan lopussa oleva TAKUUSERTIFIKAATTI valtuutettuun HiKOKI-huoltokeskukseen.

**Tietoja ilmvälitteisestä melusta ja tärinästä**

Mittausarvot on määritetty EN62841-standardin mukaisesti ja ilmoitettu ISO 4871 -standardin mukaisesti.

Mitattu A-painotteinen ääniteho: 106 dB (A)

Mitattu A-painotteinen äänipainearvo: 95 dB (A)

Toleranssi K: 3 dB (A).

Käytä kuulonsuojaimia.

Tärinän kokonaisarvot (kolmiakselivektorisumma) EN62841-standardin mukaisesti määritettynä.

Lastulevyn leikkaaminen:

Värähtelyemissioarvo  $a_h < 2,5 \text{ m/s}^2$

Toleranssi K = 1,5 m/s<sup>2</sup>

Ilmoitettu tärinän kokonaisarvo ja ilmoitettu melupäästöarvo on mitattu standardoidun testausmenetelmän mukaisesti, ja niitä voidaan käyttää työkalujen vertaamiseen keskenään. Niitä voidaan käyttää myös altistumisen alustavaan arviointiin.

**VAROITUS**

- Sähkötyökalun varsinaisen käytön aikana ilmenevä tärinä ja melupäästöt voivat poiketa ilmoitetusta kokonaisarvosta sen mukaan, miten työkalua käytetään ja erityisesti, millaista työkalua käsitellään, ja
- Määritä käyttäjä suojaavat varoitimet, jotka perustuvat arvioituuun altistumiseen varsinaisessa käyttötilanteessa (ottaen huomioon käyttäjän kaikki vaiheet, kuten hetket, jolloin työkalu on kytketty pois päältä ja jolloin se on tyhjäkäynnissä, varsinaisen käyntiajan lisäksi).

**HUOMAA**

Koska HiKOKI kehittää tuotteitaan jatkuvasti, tässä ilmoitetut tekniset tiedot voivat muuttua ilman ennakoilmoitusta.

## ONGELMANRATKAISU

Käytä alla olevan taulukon tarkastusohjeita, kun työkalu ei toimi normaalisti. Jos ongelma ei korjaudu, kysy neuvoa jälleenmyyjältäsi tai HiKOKIn valtuutetusta huoltokeskuksesta.

### 1. Sähkötyökalu

Oire	Mahdollinen syy	Korjaus
Työkalu ei käynnisty	Akku on lopussa	Lataa akku.
	Akku ei ole täysin paikallaan.	Työnnä akkua, kunnes kuulet naksahduksen.
Työkalu pysähtyi yhtäkkiä	Työkalu oli ylikuormittunut	Hankkiudu eroon ylikuormitusta aiheuttavasta ongelmasta.
	Ylikuormitussuoja on käytössä.	
	Akku on ylikuumentunut.	Anna akun jäähtyä.
Ei voi kallistaa	Kallistusvipua (edessä) ja kallistuksen siipimutteria (takana) ei ole löysäetty.	Löysää kallistusvipua (edessä) ja kallistuksen siipimutteria (takana) ja yritä kallistaa uudelleen. Kiristä löysätyt osat, kun tarvittavat säädöt on tehty.
Ei leikkaa hyvin	Sahan terä on kulunut tai siitä puuttuu hampaita.	Vaihda uuteen sahanterään.
	Sahanterän kiinnitysruuvi on löysällä.	Kiristä sahanterän kiinnitysruuvi kunnolla.
	Sahanterä on asennettu takaperin.	Asenna sahanterä oikeaan suuntaan.
Kytintä ei pysty vetämään	Lukituksen vapautuspainiketta ei paineta riittävästi.	Paina lukituksen vapautuspainike kokonaan sisään.
Sahanpurua tulee ulos heikosti	Terän suojuksen on kertynyt sahanpurua.	Poista sahanpuru terän suojuksesta.
Akku ei mene paikalleen	Yritetään asentaa muuta kuin työkalulle tarkoitettua akkua.	Asenna monijännitetyyppinen akku.

## 2. Laturi

Oire	Mahdollinen syy	Korjaus
Latauksen merkkivalo vilkkuu nopeasti violettinvärisenä, eikä akun lataus käynnisty.	Akku ei ole kunnolla paikallaan.	Aseta akku kunnolla.
	Akun liittimessä tai kiinnityskohdassa on likaa.	Poista lika.
Latauksen merkkivalo vilkkuu punaisena, eikä akun lataus käynnisty.	Akku ei ole kunnolla paikallaan.	Aseta akku kunnolla.
	Akku on ylikuumentunut.	Jos akun annetaan olla, se alkaa latautua automaattisesti, kun sen lämpötila laskee, mutta tämä voi lyhentää akun kestoa. Suosittelemme jäädyttämään akun ennen latausta hyvin ilmastoitussa tilassa suojassa suoralta auringonvalolta.
Akun käyttöaika on lyhyt, vaikka akku on ladattu täyteen.	Akun käyttöikä on lopussa.	Vaihda akku uuteen.
Akun lataaminen kestää kauan.	Akun, laturin tai ympäristön lämpötila on erittäin matala.	Lataa akku sisätiloissa tai muussa lämpimässä ympäristössä.
	Laturin tuuletusaukot ovat tukkeutuneet, ja sen sisäiset osat ovat ylikuumentuneet.	Vältä tukkimasta tuuletusaukoja.
	Tuuletin ei käy.	Ota yhteyttä valtuutettuun HiKOKI-huoltokeskukseen korjausta varten.
USB-virran merkkivalo on sammunut, ja USB-laitteen lataus on pysähtynyt.	Akun varaus on vähissä.	Vaihda akku sellaiseen, jossa on vielä varausta jäljellä.
		Liitä laturin pistoke pistorasiaan.
USB-virran merkkivalo ei sammu, vaikka USB-laite on ladattu täyteen.	USB-virran merkkivalo palaa vihreänä, mikä tarkoittaa, että USB-lataus on mahdollista.	Tämä ei ole toimintahäiriö.
USB-laitteen lataustila on epäselvä, tai ei ole tiedossa, onko se ladattu täyteen.	USB-virran merkkivalo ei sammu, vaikka lataus on valmis.	Tarkista ladattavan USB-laitteen lataustila.
USB-laitteen lataus keskeytyy.	Laturi kytkettiin pistorasiaan, kun USB-laitetta ladattiin käyttämällä virtalähteenä akkua.	Tämä ei ole toimintahäiriö. Laturi keskeyttää USB-latauksen noin 5 sekunniksi, kun sen virtalähdettä vaihdetaan.
	Akku asetettiin laturiin, kun USB-laitetta ladattiin käyttämällä virtalähteenä pistorasiaa.	
USB-laitteen lataus keskeytyy, kun akkua ja USB-laitetta ladataan samaan aikaan.	Akku on ladattu täyteen.	Tämä ei ole toimintahäiriö. Laturi keskeyttää USB-latauksen noin 5 sekunniksi, kun se tarkistaa, onko akku ladattu täyteen.
USB-laitteen lataus ei käynnisty, kun akkua ja USB-laitetta ladataan samaan aikaan.	Akussa on jäljellä erittäin vähän varausta.	Tämä ei ole toimintahäiriö. Kun akun varaus saavuttaa tietyn tason, USB-lataus käynnistyy automaattisesti.

## ΓΕΝΙΚΕΣ ΠΡΟΕΙΔΟΠΟΙΗΣΕΙΣ ΑΣΦΑΛΕΙΑΣ ΤΟΥ ΗΛΕΚΤΡΙΚΟΥ ΕΡΓΑΛΕΙΟΥ

### ⚠ ΠΡΟΕΙΔΟΠΟΙΗΣΗ

Διαβάστε όλες τις προειδοποιήσεις ασφαλείας, τις οδηγίες, τις εικόνες και τις προδιαγραφές που παρέχονται με το ηλεκτρικό εργαλείο.

Η μη τήρηση των οδηγιών μπορεί να προκαλέσει ηλεκτροπληξία, πυρκαγιά και/ή σοβαρό τραυματισμό.

Φυλάξτε όλες τις προειδοποιήσεις και τις οδηγίες για μελλοντική αναφορά.

Ο όρος “ηλεκτρικό εργαλείο” στις προειδοποιήσεις αναφέρεται στο ηλεκτρικό εργαλείο (με καλώδιο) που λειτουργεί μέσω δικτύου ή στο ηλεκτρικό εργαλείο που λειτουργεί με μπαταρία (χωρίς καλώδιο).

#### 1) Ασφάλεια χώρου εργασίας

a) Διατηρείτε το χώρο εργασίας καθαρό και καλά φωτισμένο.

Σε ακατάστατες ή σκοτεινές περιοχές μπορεί να προκληθούν ατυχήματα.

b) Μην χρησιμοποιείτε τα ηλεκτρικά εργαλεία σε περιβάλλον, στο οποίο μπορεί να προκληθεί έκρηξη, όπως παρουσία εύφλεκτων υγρών, αερίων ή σκόνης.

Τα ηλεκτρικά εργαλεία δημιουργούν σπινθήρες, οι οποίοι μπορεί να προκαλέσουν ανάφλεξη της σκόνης ή του καπνού.

c) Κρατήστε τα παιδιά και τους παρευρισκόμενους μακριά όταν χρησιμοποιείτε ένα ηλεκτρικό εργαλείο.

Αν κάτι σας αποσπάσει την προσοχή σας, υπάρχει κίνδυνος να χάσετε τον έλεγχο.

#### 2) Διακοπή ασφαλείας

a) Τα φως των ηλεκτρικών εργαλείων πρέπει να είναι κατάλληλα για τις πρίζες. Μην τροποποιήσετε ποτέ το φως με οποιονδήποτε τρόπο. Μην χρησιμοποιείτε φως προσαρμογής με γειωμένα ηλεκτρικά εργαλεία.

Τα μη τροποποιημένα φως και οι κατάλληλες πρίζες μειώνουν τον κίνδυνο ηλεκτροπληξίας.

b) Αποφύγετε τη σωματική επαφή με γειωμένες επιφάνειες όπως σωλήνες, καλοριφέρ, ηλεκτρικές κουζίνες και ψυγεία.

Υπάρχει αυξημένος κίνδυνος ηλεκτροπληξίας όταν το σώμα σας είναι γειωμένο.

c) Μην εκθέτετε τα ηλεκτρικά εργαλεία στη βροχή ή σε συνθήκες υγρασίας.

Το νερό που εισέρχεται σε ένα ηλεκτρικό εργαλείο αυξάνει τον κίνδυνο ηλεκτροπληξίας.

d) Μην κακομεταχειρίζεστε το καλώδιο. Μην χρησιμοποιείτε ποτέ το καλώδιο για να μεταφέρετε, να τραβήξετε ή να βγάλετε από την πρίζα το ηλεκτρικό εργαλείο.

Κρατήστε το καλώδιο μακριά από θερμότητα, λάδι, κοφτερές γωνίες και κινούμενα μέρη. Τα κατεστραμμένα ή μπερδεμένα καλώδια αυξάνουν τον κίνδυνο ηλεκτροπληξίας.

e) Όταν χρησιμοποιείτε το εργαλείο σε εξωτερικό χώρο, χρησιμοποιήστε καλώδιο προέκτασης που προορίζεται για χρήση σε εξωτερικό χώρο.

Η χρήση ενός καλωδίου κατάλληλου για εξωτερικό χώρο μειώνει τον κίνδυνο ηλεκτροπληξίας.

f) Αν είναι αναπόφευκτη η λειτουργία ενός ηλεκτρικού εργαλείου σε χώρο με υγρασία, χρησιμοποιείτε διάταξη προστασίας ρεύματος διαρροής (RCD).

Η χρήση της RCD μειώνει τον κίνδυνο ηλεκτροπληξίας.

#### 3) Προσωπική ασφάλεια

a) Να είστε σε ετοιμότητα, να έχετε την προσοχή σας στην εργασία που πραγματοποιείτε και να χρησιμοποιείτε την κοινή λογική όταν χρησιμοποιείτε ένα ηλεκτρικό εργαλείο.

Μην χρησιμοποιείτε ηλεκτρικά εργαλεία όταν είστε κουρασμένοι ή υπό την επίρεια ναρκωτικών ουσιών, οινοπνεύματος ή φαρμάκων.

Μια στιγμή απροσεξίας κατά τη χρήση ενός ηλεκτρικού εργαλείου μπορεί να προκαλέσει σοβαρό προσωπικό τραυματισμό.

b) Χρησιμοποιείτε προσωπικό προστατευτικό εξοπλισμό. Φοράτε πάντα εξοπλισμό για την προστασία των ματιών.

Ο προστατευτικός εξοπλισμός, όπως μάσκα σκόνης, αντιολισθητικά υποδήματα ασφαλείας, προστατευτικό κράνος ή προστατευτικά της ακοής, που χρησιμοποιείται για ανάλογες συνθήκες, μειώνει τους τραυματισμούς.

c) Αποφύγετε την ακούσια έναρξη. Βεβαιωθείτε ότι ο διακόπτης είναι σε θέση απενεργοποίησης πριν συνδέσετε τη συσκευή με πηγή ρεύματος και/ή τη θήκη της μπαταρίας, σηκώστε ή μεταφέρετε το εργαλείο.

Η μεταφορά ηλεκτρικού εργαλείου με τα δάχτυλά σας στο διακόπτη ή η ηλεκτροδότηση ηλεκτρικού εργαλείου με ενεργοποιημένο το διακόπτη μπορεί να προκαλέσουν ατυχήματα.

d) Να αφαιρείτε τυχόν κλειδιά ρυθμιζόμενου ανοίγματος ή τα απλά κλειδιά πριν θέσετε σε λειτουργία το ηλεκτρικό εργαλείο.

Ένα απλό κλειδί ή ένα κλειδί ρυθμιζόμενου ανοίγματος που είναι προσαρτημένο σε περιστρεφόμενο εξάρτημα του ηλεκτρικού εργαλείου μπορεί να προκαλέσει προσωπικό τραυματισμό.

e) Μην τεντώνεστε. Να πατάτε σταθερά και να διατηρείτε την ισορροπία σας.

Με αυτόν τον τρόπο μπορείτε να ελέγχετε καλύτερα το ηλεκτρικό εργαλείο σε μη αναμενόμενες καταστάσεις.

f) Να είστε ντυμένοι κατάλληλα. Μην φοράτε φαρδιά ρούχα ή κοσμήματα. Κρατήστε τα μαλλιά σας και τα ρούχα σας μακριά από κινούμενα μέρη.

Τα φαρδιά ρούχα, τα κοσμήματα και τα μακριά μαλλιά μπορεί να πιαστούν σε κινούμενα μέρη.

g) Αν παρέχονται εξαρτήματα για τη σύνδεση συσκευών εξαγωγής και συλλογής σκόνης, να βεβαιώνετε ότι είναι συνδεδεμένα και χρησιμοποιούνται με το σωστό τρόπο.

Η χρήση συλλέκτη σκόνης μειώνει τους κινδύνους που προκαλούνται λόγω σκόνης.

h) Μην αφήσετε την εξοικείωση που έχετε αποκτήσει από τη συχνή χρήση των εργαλείων να σας εφησυχάσει και να αγνοήσετε τις αρχές ασφαλείας του εργαλείου.

Μια απρόσμενη ενέργεια μπορεί να προκαλέσει σοβαρό τραυματισμό μέσα σε ένα κλάσμα του δευτερολέπτου.

## 4) Χρήση και φροντίδα ηλεκτρικών εργαλείων

- a) Μην ασκείτε δύναμη στο ηλεκτρικό εργαλείο. Να χρησιμοποιείτε το ηλεκτρικό εργαλείο που είναι κατάλληλο για το είδος της εργασίας που εκτελείτε.

Το κατάλληλο ηλεκτρικό εργαλείο θα εκτελέσει την εργασία καλύτερα και με μεγαλύτερη ασφάλεια με τον τρόπο που σχεδιάστηκε.

- b) Μη χρησιμοποιήσετε το ηλεκτρικό εργαλείο αν ο διακόπτης λειτουργίας δεν ανοίγει και δεν κλείνει.

Ένα ηλεκτρικό εργαλείο που δεν ελέγχεται από το διακόπτη λειτουργίας είναι επικίνδυνο και πρέπει να επισκευαστεί.

- c) Αποσυνδέστε το βύσμα από την πηγή ισχύος και/ή αφαιρέστε τη θήκη μπαταρίας, εάν είναι αποψάμμενη, από το ηλεκτρικό εργαλείο πριν προβείτε σε ρυθμίσεις, αλλαγή εξαρτημάτων ή αποθήκευση του ηλεκτρικού εργαλείου.

Αυτά τα προληπτικά μέτρα ασφαλείας μειώνουν τον κίνδυνο λανθασμένης εκκίνησης του ηλεκτρικού εργαλείου.

- d) Αποθηκεύετε τα εργαλεία που δεν χρησιμοποιείτε μακριά από παιδιά και μη αφήνετε τα άτομα που δεν είναι εξοικειωμένα με το ηλεκτρικό εργαλείο ή με αυτές τις οδηγίες να χρησιμοποιούν το ηλεκτρικό εργαλείο.

Τα ηλεκτρικά εργαλεία είναι επικίνδυνα στα χέρια μη εκπαιδευμένων ατόμων.

- e) Συντηρείτε τα ηλεκτρικά εργαλεία και τα εξαρτήματα. Να ελέγχετε για τυχόν λάθος ευθυγράμμιση ή μπλοκάρισμα των κινούμενων μερών, τυχόν θραύση των εξαρτημάτων και οποιαδήποτε άλλη κατάσταση που ενδέχεται να επηρεάσει τη λειτουργία του ηλεκτρικού εργαλείου. Σε περίπτωση βλάβης, το ηλεκτρικό εργαλείο πρέπει να επισκευαστεί πριν χρησιμοποιηθεί.

Πολλά ατυχήματα προκαλούνται από ηλεκτρικά εργαλεία που δεν έχουν συντηρηθεί σωστά.

- f) Διατηρείτε τα εργαλεία κοπής κοφτερά και καθαρά.

Τα κατάλληλα συντηρημένα εργαλεία κοπής με κοφτερές άκρες μπλοκάρουν πιο δύσκολα και ελέγχονται πιο εύκολα.

- g) Χρησιμοποιείτε το ηλεκτρικό εργαλείο, τα εξαρτήματα και τα μέρη κ.τ.λ. σύμφωνα με τις παρούσες οδηγίες, λαμβάνοντας υπόψη τις συνθήκες εργασίας και την εργασία που θα εκτελέσετε.

Η χρήση του ηλεκτρικού εργαλείου για εργασίες πέρα από εκείνες για τις οποίες προορίζεται, ενδέχεται να δημιουργήσει κινδύνους.

- h) Κρατήστε τις λαβές και τις επιφάνειες λαβής στεγνές, καθαρές και απαλλαγμένες από λάδια και γράσα.

Οι ολισθηρές λαβές και οι επιφάνειες λαβής δεν επιτρέπουν τον ασφαλή χειρισμό και έλεγχο του εργαλείου σε απρόοπτες καταστάσεις.

## 5) Εργαλείο μπαταρίας – χρήση και φροντίδα

- a) Η επαναφόρτιση να πραγματοποιείται μόνο μέσω του φορτιστή που έχει καθοριστεί από τον κατασκευαστή.

Ο φορτιστής που είναι κατάλληλος για ένα τύπο θήκης μπαταριών ενδέχεται να προκαλέσει κίνδυνο πυρκαγιάς όταν χρησιμοποιείται με άλλου τύπου θήκη μπαταριών.

- b) Χρησιμοποιήστε ηλεκτρικά εργαλεία μόνο με τις ειδικά καθορισμένες θήκες μπαταριών. Η χρήση οποιαδήποτε άλλου τύπου θήκης μπαταριών ενδέχεται να προκαλέσει τραυματισμό και πυρκαγιά.

- c) Όταν η θήκη μπαταριών είναι εκτός χρήσης, φυλάξτε την μακριά από άλλα μεταλλικά αντικείμενα όπως συνδετήρες, νομίσματα, κλειδιά, καρφιά, βίδες ή άλλα μεταλλικά αντικείμενα μικρού μεγέθους που μπορούν να συνδέσουν τον ένα ακροδέκτη με τον άλλο.

Αν συνδέσετε μαζί τους ακροδέκτες μπαταριών ενδέχεται να προκληθούν εγκαυματα ή πυρκαγιά.

- d) Υπό καταχρηστικές συνθήκες, ενδέχεται να εκτοξευτεί υγρό από την μπαταρία. Αποφύγετε την επαφή. Σε περίπτωση επαφής με το υγρό από σφάλμα, ξεπλύνετε με νερό. Αν το υγρό έρθει σε επαφή με τα μάτια, ξεπλύνετε με νερό και ζητήστε ιατρική βοήθεια.

Το υγρό που εκτοξεύεται από την μπαταρία μπορεί να προκαλέσει ερεθισμό ή εγκαυματα.

- e) Μη χρησιμοποιείτε ένα τροφοδοτικό μπαταρίας ή εργαλείο που έχει υποστεί ζημιά ή έχει τροποποιηθεί.

Οι φθαρμένες ή τροποποιημένες μπαταρίες ενδέχεται να παρουσιάσουν απρόβλεπτη συμπεριφορά με αποτέλεσμα την πρόκληση φωτιάς, έκρηξης ή τραυματισμού.

- f) Μην εκθέτετε ένα τροφοδοτικό μπαταρίας ή εργαλείο σε φωτιά ή υπερθέρμανση.

Η έκθεση σε φωτιά ή θερμοκρασία άνω των 130°C ενδέχεται να προκαλέσει έκρηξη.

- g) Ακολουθήστε όλες τις οδηγίες σχετικά με τη φόρτιση, και μη φορτίζετε το τροφοδοτικό μπαταρίας ή το εργαλείο εκτός του εύρους θερμοκρασίας που καθορίζεται στις οδηγίες.

Η ακατάλληλη φόρτιση ή σε θερμοκρασίες εκτός του καθορισμένου εύρους μπορεί να καταστρέψει την μπαταρία και να αυξήσει τον κίνδυνο φωτιάς.

## 6) Σέρβις

- a) Να δίνετε το ηλεκτρικό εργαλείο για σέρβις σε κατάλληλα εκπαιδευμένα άτομα και να χρησιμοποιείτε μόνο γνήσια ανταλλακτικά.

Με αυτόν τον τρόπο είστε ασφαλείς για την ασφάλεια του ηλεκτρικού εργαλείου.

- b) Μην επισκευάζετε ποτέ τροφοδοτικά μπαταρίας που έχουν υποστεί φθορά.

Η επισκευή των τροφοδοτικών μπαταριών θα πρέπει να γίνεται μόνο από τον κατασκευαστή ή από εξουσιοδοτημένους τεχνικούς.

## ΠΡΟΦΥΛΑΞΗ

Μακριά από τα παιδιά και τους αναπήρους.

Όταν δεν χρησιμοποιούνται, τα εργαλεία πρέπει να φυλάσσονται μακριά από παιδιά και άτομα με αναπηρίες.

## ΠΡΟΕΙΔΟΠΟΙΗΣΕΙΣ ΑΣΦΑΛΕΙΑΣ ΓΙΑ ΤΟ ΒΥΘΙΖΟΜΕΝΟ ΔΙΣΚΟΠΡΙΟΝΟ

## Διαδικασίες κοπής

- a) **⚠ ΚΙΝΔΥΝΟΣ:** Κρατάτε τα χέρια σας μακριά από την περιοχή κοπής και από την λεπίδα. Φροντίστε να έχετε το άλλο σας χέρι στην βοηθητική λαβή ή το προστατευτικό κάλυμμα του κινητήρα.

Αν κρατάτε το πριόνι και με τα δύο χέρια δεν κινδυνεύετε να κοπείτε από τη λεπίδα.

- b) Μην σκύβετε κάτω από το τεμάχιο εργασίας.

Το προστατευτικό κάλυμμα δεν μπορεί να σας προστατεύσει από τη λεπίδα κάτω από το τεμάχιο εργασίας.

- c) Ρυθμίζετε το βάθος κοπής με βάση το πάχος του τεμαχίου εργασίας.

Κάτω από το τεμάχιο εργασίας πρέπει να είναι ορατό λιγότερο από δόντι της λεπίδας.

## Ελληνικά

- d) Μην κρατάτε ποτέ με τα χέρια σας ή ανάμεσα στα πόδια σας το τεμάχιο εργασίας που κόβετε. Ασφαλίστε το τεμάχιο εργασίας σε μια σταθερή βάση.  
Είναι σημαντικό να στηρίζετε σωστά το κομμάτι με το οποίο εργάζεστε για να ελαχιστοποιείτε την έκθεση του σώματος, το μπλοκάρισμα της λεπίδας ή την απώλεια ελέγχου.
- e) Κρατήστε το ηλεκτρικό εργαλείο από μονωμένες επιφάνειες λαβής, όταν εκτελείτε μια εργασία όπου το κοπτικό εργαλείο μπορεί να έρθει σε επαφή με κρυφές καλωδιώσεις.  
Η επαφή με ένα ηλεκτροφόρο καλώδιο θα καταστήσει επίσης τα εκτεθειμένα μεταλλικά μέρη του ηλεκτρικού εργαλείου ηλεκτροφόρα και μπορεί να προκαλέσει ηλεκτροπληξία στην χειριστή.
- f) Όταν προτινίζετε να χρησιμοποιείτε πάντοτε προστατευτικό κάλυμμα κοπής ή οδηγό.  
Με αυτόν τον τρόπο βελτιώνεται η ακρίβεια της κοπής και μειώνεται ο κίνδυνος να μπλοκάρει η λεπίδα.
- g) Να χρησιμοποιείτε πάντοτε λεπίδες με αξονικές οπές κατάλληλου μεγέθους και σχήματος (ρόμβος ή κύκλος).  
Οι λεπίδες που δεν ταιριάζουν στα σημεία προσαρμογής του πριονιού κινούνται έκκεντρα, προκαλώντας απώλεια ελέγχου.
- h) Μη χρησιμοποιείτε ποτέ κατεστραμμένες ή ακατάλληλες ροδέλες ή μπουλόνια.  
Οι ροδέλες και τα μπουλόνια της λεπίδας έχουν σχεδιαστεί ειδικά για το πριόνι σας ώστε να επιτυγχάνεται η καλύτερη δυνατή απόδοση με τη μεγαλύτερη δυνατή ασφάλεια.
- e) Όταν θέσετε και πάλι σε λειτουργία το πριόνι με το τεμάχιο εργασίας, φροντίστε να κεντράρετε τη λεπίδα μέσα στην εγκοπή έτσι ώστε δόντια της λεπίδας να μην είναι μπλοκαρισμένα μέσα στο υλικό.  
Εάν η λεπίδα κολλήσει, ενδέχεται να σηκωθεί ή να προκληθεί ανάκρουση του τεμαχίου εργασίας μόλις το πριόνι τεθεί εκ νέου σε λειτουργία.
- d) Να στηρίζετε τα μεγάλα κομμάτια ξύλου για να ελαχιστοποιηθεί τον κίνδυνο να πισατέι η λεπίδα και να προκληθεί ανάκρουση.  
Τα μεγάλα κομμάτια λυγίζουν κάτω από το βάρος τους. Τα στηρίγματα θα πρέπει να τοποθετούνται και στις δύο πλευρές του ξύλου κοντά στην γραμμή κοπής και κοντά στην άκρη του.
- e) Μην χρησιμοποιείτε φθαρμένες ή κατεστραμμένες λεπίδες.  
Οι μη ακονισμένες ή ακατάλληλα τοποθετημένες λεπίδες δημιουργούν στενή εγκοπή προκαλώντας υπερβολικές τριβές, μάγκωμα της λεπίδας και ανάκρουση.
- f) Οι μοχλοί κλειδώματος βάθους και κλίσης κοπής πρέπει να είναι σφηνισμένοι και ασφαλισμένοι πριν αρχίσετε να χρησιμοποιείτε το πριόνι.  
Εάν οι ρυθμίσεις της λεπίδας αλλάξουν κατά την κοπή, μπορεί να προκληθεί μάγκωμα της λεπίδας και ανάκρουση.
- g) Να είστε ιδιαίτερα προσεκτικοί όταν προτινίζετε σε υπάρχοντες τοίχους ή σε άλλες κρυμμένες περιοχές.  
Η προεξέχουσα λεπίδα μπορεί να κόψει αντικείμενα που ενδέχεται να προκαλέσουν ανάκρουση.

### Αιτίες ανάκρουσης και σχετικές προειδοποιήσεις

- η ανάκρουση είναι μια ξαφνική αντίδραση που προκαλείται από μάγκωμα, μπλοκάρισμα ή λάθος ευθυγραμμισμένη λεπίδα, προκαλώντας το ανασήκωμα του πριονιού και την απομάκρυνση του από το τεμάχιο εργασίας προς την πλευρά του χειριστή,
- όταν η λεπίδα είναι πιασμένη ή μπλοκαρισμένη σφίχτα στο κλείσιμο της εγκοπής ακινητοποιείται και εξαιτίας της αντίδρασης του κινητήρα το εργαλείο κινείται απότομα προς τα πίσω, προς την πλευρά του χειριστή,
- εάν η λεπίδα παραμορφωθεί ή χάσει την ευθυγράμμιση της μέσα στην εγκοπή, τα δόντια στο πίσω μέρος της λεπίδας μπορεί να σκάψουν την επάνω πλευρά του ξύλου και να προκαλέσουν έξοδο της λεπίδας από την εγκοπή και αναπήδηση προς τον χειριστή.

Η ανάκρουση είναι αποτέλεσμα κακής χρήσης του εργαλείου ή και λανθασμένων διαδικασιών ή συνθηκών χρήσης και μπορεί να αποφευχθεί με την εφαρμογή των παρακάτω προφυλάξεων.

- a) Κρατάτε σφίχτα και με τα δύο σας χέρια το πριόνι και τοποθετήστε τους βραχίονες σας με τέτοιο τρόπο ώστε να αντιστέκεστε στις δυνάμεις ανάκρουσης. Τοποθετήστε το σώμα σας σε μια από τις δύο πλευρές της λεπίδας όχι όμως στην ίδια ευθεία με τη λεπίδα.  
Η ανάκρουση μπορεί να κάνει το πριόνι να αναπηδά, αλλά οι δυνάμεις ανάκρουσης μπορούν να ελεγχθούν από τον χειριστή αν έχουν ληφθεί οι απαραίτητες προφυλάξεις.
- b) Όταν η λεπίδα κολλήσει ή όταν διακόψετε τη κοπή για οποιοδήποτε λόγο αφήστε τη σκανδάλη και κρατήστε το πριόνι ακίνητο μέσα στο υλικό μέσα μέχρι να σταματήσει εντελώς η λεπίδα.  
Μην προσπαθήσετε ποτέ να απομακρύνετε το πριόνι από το σημείο της εργασίας ή να το τραβήξετε προς τα πίσω ενώ η λεπίδα κινείται ακόμη καθώς μπορεί να προκληθεί ανάκρουση.  
Ελέγξτε και εκτελέστε τις απαραίτητες ενέργειες για να διορθώσετε το πρόβλημα που προκαλεί το μπλοκάρισμα της λεπίδας.

### Λειτουργία προφυλακτήρα

- a) Πριν από κάθε χρήση ελέγχετε, εάν ο προφυλακτήρας κλείνει άψογα. Μη χρησιμοποιείτε το πριόνι, όταν ο προφυλακτήρας δεν μπορεί να κινηθεί ελεύθερα και δεν κλείνει αμέσως. Μη σφίγγετε ή μη δένετε τον προφυλακτήρα ποτέ, έτσι δεν θα προστατεύεται ο πριονόδισκος. Εάν το πριόνι πέσει ακούσια στο δάπεδο, μπορεί να στραβώσει ο προφυλακτήρας. Βεβαιωθείτε, ότι το προστατευτικό κάλυμμα κινείται ελεύθερα και ότι σ' όλες τις γωνίες και σ' όλα τα βάθη τομής δεν ακουμπά στον πριονόδισκο ή σ' άλλα μέρη.
- b) Ελέγξτε την κατάσταση και τη λειτουργία του ελατηρίου του προφυλακτήρα. Όταν ο προφυλακτήρας και το ελατήριο δεν εργάζονται άψογα, αναθέστε τη συντήρηση του πριονιού πριν από τη χρήση. Τα χαλασμένα μέρη, τα κατάλοιπα κόλλας ή τα μαζεμένα πριονίδια επιβραδύνουν την κίνηση του κάτω προφυλακτήρα.
- c) Ασφαλίστε κατά τις "βαθιές κοπές" που δεν διενεργούνται κάθετα, την πλάκα βάσης του πριονιού από πλευρική μετατόπιση. Η πλευρική μετατόπιση μπορεί να οδηγήσει σε μάγκωμα του πριονόδισκου και έτσι σε ανάκρουση.
- d) Μην ακουμπάτε το πριόνι πάνω στον πάγκο εργασίας ή στο δάπεδο, χωρίς να καλύπτει ο προφυλακτήρας τον πριονόδισκο. Ένας ακάλυπτος, περιστρεφόμενος ακόμα πριονόδισκος μετακινεί το πριόνι αντίθετα στην κατεύθυνση τομής και προτινίζει, όλα όσα βρει στο δρόμο του. Προσέχετε επιπλέον τον χρόνο συνεχίσης της λειτουργίας του πριονόδισκου.

## ΠΡΟΣΘΕΤΕΣ ΠΡΟΕΙΔΟΠΟΙΗΣΕΙΣ ΑΣΦΑΛΕΙΑΣ

1. ΠΡΟΣΟΧΗ: Είναι σημαντικό να στηρίζετε το κομμάτι εργασίας κατάλληλα και να κρατάτε το πριόνι σταθερά ώστε να αποφεύγεται η απώλεια ελέγχου που μπορεί να προκαλέσει τραυματισμό. Στην **Εικ. 2** απεικονίζεται η τυπική στήριξη του πριονιού με το χέρι.

2. Αποφεύγετε να κόβετε όταν η βάση έχει πεταχτεί προς τα πάνω.  
Όταν η λεπίδα "κολλήσει" ή όταν διακόψετε την κοπή για οποιονδήποτε λόγο, αφήστε την σκανδάλη και κρατήστε το πριόνι ακίνητο μέσα στο υλικό μέχρι να σταματήσει εντελώς η λεπίδα. Μην προπαθήσετε ποτέ να απομακρύνετε το πριόνι από το σημείο της εργασίας ή να τραβήξετε το πριόνι προς τα πίσω όταν η λεπίδα κινείται ακόμα. Μπορεί να προκληθεί ΑΝΑΚΡΟΥΣΗ. Ελέγξτε και εκτελέστε τις απαραίτητες ενέργειες για να απαλείψετε την αιτία του μπλοκαρίσματος της λεπίδας.
3. Να υποστηρίζετε τα μεγάλα κομμάτια ξύλου για να ελαχιστοποιήσετε τον κίνδυνο να μαγκώσει η λεπίδα και να προκληθεί ΑΝΑΚΡΟΥΣΗ. Τα μεγάλα κομμάτια λυγίζουν κάτω από το βάρος τους (**Εικ. 3-b**). Θα πρέπει να τοποθετείτε στηρίγματα και στις δύο πλευρές του ξύλου, κοντά στη γραμμική κοπή και κοντά στην άκρη του, όπως φαίνεται στην **Εικ. 3-a**.  
Για να ελαχιστοποιήσετε τον κίνδυνο να μαγκώσει η λεπίδα ή να υπάρξει ανάκρουση. Όταν η διαδικασία κοπής απαιτεί να παραμείνει το πριόνι στο κομμάτι εργασίας, το πριόνι πρέπει να ακουμπά στο μεγαλύτερο τμήμα και θα πρέπει να αποκοπεί το μικρότερο.
4. Η προεξέχουσα λεπίδα μπορεί να κόψει αντικείμενα που ενδέχεται να προκαλέσουν ΑΝΑΚΡΟΥΣΗ. ΠΟΤΕ μη βάλετε το χέρι ή τα δάχτυλά σας πίσω από το πριόνι (**Εικ. 4**). Αν υπάρξει ανάκρουση, το πριόνι μπορεί εύκολα να αναπηδήσει πάνω από το χέρι σας και να σας προκαλέσει ενδεχομένως σοβαρό τραυματισμό.
5. Τοποθετήστε το πιο πλατύ τμήμα της βάσης του πριονιού στο τμήμα του κομματιού που στηρίζεται καλά, όχι στο τμήμα που θα πέσει όταν ολοκληρωθεί η κοπή. Π.χ. στην **Εικ. 5-a** απεικονίζεται ο ΣΩΣΤΟΣ τρόπος κοπής της άκρης του ξύλου και στην **Εικ. 5-b** απεικονίζεται ο ΑΝΘΑΞΜΕΝΟΣ τρόπος. Αν το τεμάχιο εργασίας έχει μικρό μήκος ή είναι μικρό, φροντίστε να είναι σφιγμένο.  
**ΜΗΝ ΠΡΟΣΠΑΘΗΣΕΤΕ ΝΑ ΚΡΑΤΗΣΕΤΕ ΜΕ ΤΟ ΧΕΡΙ ΤΑ ΚΟΜΜΑΤΙΑ ΠΟΥ ΕΧΟΥΝ ΜΙΚΡΟ ΜΗΚΟΣ!**
6. Κατά τη χρήση του οδηγού, μην επιχειρήσετε μια κοπή με κλίση που να επιτρέπεται το υλικό κοπής να γλιστρήσει ανάμεσα στη λεπίδα και τον οδηγό. Εάν το κάνετε αυτό, μπορεί να οδηγήσει σε τραυματισμό. (**Εικ. 6**)
7. Να φοράτε γυαλιστερές κατά τη λειτουργία για την προστασία των αυτιών σας.
8. Χρησιμοποιείτε μόνο την διάμετρο λεπίδας που αναφέρεται στο μηχανήμα.
9. Μην χρησιμοποιείτε τροχό ακονίσματος.
10. Μην χρησιμοποιείτε παραμορφωμένες ή ραγισμένες πριονωτές λεπίδες.
11. Μην χρησιμοποιείτε πριονωτές λεπίδες από ασάλι ταχείας κοπής.
12. Μην χρησιμοποιείτε πριονωτές λεπίδες που δεν συμμορφώνονται με τα χαρακτηριστικά που καθορίζονται σε αυτές τις οδηγίες.
13. Μην σταματάτε τις πριονωτές λεπίδες εφαρμόζοντας πλευρική πίεση στο δίσκο.
14. Πάντοτε να διατηρείτε τις πριονωτές λεπίδες κοφτερές.
15. Βεβαιωθείτε ότι ο μηχανισμός ανάκλισης του συστήματος του προφουλακτήρα λειτουργεί σωστά.
16. Ποτέ μη χρησιμοποιείτε το βυθιζόμενο δισκοπρίονο με την οδοντωτή λεπίδα στραμμένη προς τα πάνω ή στο πλάι.
17. Βεβαιωθείτε ότι το υλικό δεν περιέχει ξένα αντικείμενα όπως καρφιά.
18. Βγάλετε τη μπαταρία πριν εκτελέσετε οποιαδήποτε ρύθμιση, σέρβις ή συντήρηση.
19. Να είστε προσεκτικοί με την ανάκρουση του φρένου. Αυτό το ηλεκτρικό εργαλείο διαθέτει ηλεκτρικό φρένο που λειτουργεί όταν απελευθερώνεται ο διακόπτης. Επειδή υπάρχει ανάκρουση όταν λειτουργεί το φρένο, φροντίστε να κρατάτε καλά το κύριο σώμα του εργαλείου.
20. Βεβαιωθείτε ότι ο διακόπτης βρίσκεται στη θέση OFF. Εάν εγκαταστήσετε τη μπαταρία στο ηλεκτρικό εργαλείο ενώ ο διακόπτης ρεϊμματος βρίσκεται σε θέση ON, το ηλεκτρικό εργαλείο θα ξεκινήσει να λειτουργεί άμεσα, γεγονός που μπορεί να προκαλέσει σοβαρό ατύχημα.
21. Ποτέ μη χρησιμοποιείτε ένα ηλεκτρικό εργαλείο με τις βίδες ασφάλισης ή τον μοχλό σύσφιξης χαλαρωμένο ή με τον μοχλό ασφάλισης κατεβασμένο. Αφού πραγματοποιήσετε τις ρυθμίσεις, φροντίστε να επαναφέρετε τον μοχλό ασφάλισης και τα άλλα εξαρτήματα στις αρχικές τους θέσεις.
22. Πριν ξεκινήσετε την εργασία κοπής σταθεροποιήστε το υλικό που πρόκειται να κόψετε. Εάν το υλικό που πρόκειται να κοπεί αναμένεται να δημιουργήσει επικίνδυνες/τοξικές σκόνης, βεβαιωθείτε ότι η σκόνη σκόνης ή το σύστημα εξαγωγής σκόνης συνδέεται καλά με την έξοδο σκόνης.  
Φοράτε επίσης την μάσκα σκόνης, εάν είναι διαθέσιμη.
  - Πριν την έναρξη του πριονίσματος βεβαιωθείτε ότι η πριονωτή λεπίδα βρίσκεται σε ταχύτητα πλήρους ταχύτητας.
  - Σε περίπτωση η πριονωτή λεπίδα σταματήσει ή ακουστεί κάποιος ασυνήθιστος θρόμβος κατά τη λειτουργία γυρίστε άμεσα το διακόπτη στην θέση OFF.
  - Η χρήση του βυθιζόμενου δισκοπριονίου με την οδοντωτή λεπίδα στραμμένη προς τα πάνω ή προς τα πλάγια είναι πολύ επικίνδυνη. Τέτοιες μη συνθηγιαμένες εφαρμογές θα πρέπει να αποφεύγονται.
  - Κατά την κοπή υλικών να φοράτε πάντα προστατευτικά γυαλιά.
  - Όταν ολοκληρώνετε μία εργασία, αφαιρείτε την μπαταρία.
23. Χρησιμοποιήστε οδοντωτή λεπίδα με ταχύτητα που εμφανίζεται ίση ή μεγαλύτερη από την ταχύτητα περιστροφής που εμφανίζεται στο εργαλείο.
24. Πάντα να χρησιμοποιείτε το εργαλείο και την μπαταρία σε θερμοκρασίες μεταξύ -5 °C και 40 °C.
25. Εάν παρατηρήσετε ότι η μονάδα παράγει ασυνήθιστα υψηλές θερμοκρασίες, δεν λειτουργεί σωστά ή κάνει ασυνήθιστους θορύβους, σταματήστε αμέσως τη χρήση και κλείστε τον διακόπτη λειτουργίας. Ζητήστε επιθεώρηση και επισκευή από τον αντιπρόσωπο από τον οποίο αγοράσατε τη μονάδα ή από ένα Εξουσιοδοτημένο Κέντρο Εξυπηρέτησης της HiKOKI.  
Η συνέχιση της χρήσης κατά τη διάρκεια μη κανονικής λειτουργίας μπορεί να προκαλέσει τραυματισμούς.
26. Αν η συσκευή σας πέσει κατά λάθος ή προσκρούσει σε άλλο αντικείμενο, ελέγξτε τη συσκευή προσεκτικά για ρωγμές ρωγμές, θραύση ή παραμόρφωση, κ.λπ. Ενδέχεται να προκληθούν τραυματισμοί αν η συσκευή έχει ραγίσει, σπάσει ή παραμορφωθεί.
27. Κατά την εργασία σε υπερυψωμένες τοποθεσίες, απομακρύνετε άλλα άτομα από το σημείο και έχετε επίγνωση των συνθηκών από κάτω σας.
28. Να φορτίζετε πάντα την μπαταρία σε θερμοκρασία μεταξύ 0°C–40°C. Θερμοκρασία κάτω του 0°C θα προκαλέσει υπερφόρτιση, κάτι το οποίο είναι επικίνδυνο. Η μπαταρία δεν μπορεί να φορτιστεί σε θερμοκρασία μεγαλύτερη των 40°C.  
Η πιο κατάλληλη θερμοκρασία για φόρτιση είναι 20–25°C.

## Ελληνικά

29. Μην χρησιμοποιείτε τον φορτιστή συνεχώς. Όταν ολοκληρώνεται μία φόρτιση, αφήνετε τον φορτιστή για 15 λεπτά περίπου σε ηρεμία πριν από την επόμενη φόρτιση μπαταρίας.
30. Μην επιτρέπετε να εισέρχονται ξένα υλικά στην οπή σύνδεσης της επαναφορτιζόμενης μπαταρίας.
31. Ποτέ μην αποσυναρμολογείτε την επαναφορτιζόμενη μπαταρία και τον φορτιστή.
32. Ποτέ μην βραχυκυκλώνετε την επαναφορτιζόμενη μπαταρία. Η βραχυκύκλωση της μπαταρίας θα προκαλέσει μεγάλη τάση ηλεκτρικού ρεύματος και θα υπερθερμανθεί. Η μπαταρία θα καεί ή θα υποστεί βλάβη.
33. Μην απορρίπτετε την μπαταρία στην φωτιά. Σε περίπτωση που η μπαταρία καεί ενδέχεται να εκραγεί.
34. Επιστρέψτε την μπαταρία στο κατάστημα από όπου την αγοράσατε μόλις η η ζωή της μπαταρίας μεταφόρτισης γίνει σύντομη για πρακτική χρήση. Μην απορρίπτετε την μπαταρία που έχει εξαντληθεί.
35. Μην εισάγετε κάποιο αντικείμενο στις εγκοπές αερισμού του φορτιστή. Η τοποθέτηση μεταλλικών ή εύφλεκτων αντικειμένων στον φορτιστή θα προκαλέσει ηλεκτροπληξία ή βλάβη στον φορτιστή.
36. Όταν χρησιμοποιείτε αυτή τη συσκευή συνεχώς, η συσκευή μπορεί να υπερθερμανθεί με αποτέλεσμα να προκληθεί βλάβη στον κινητήρα και στο διακόπτη. Επομένως, όποτε το περιβάλλον θερμαίνεται, να διακόπτετε τη λειτουργία του εργαλείου για λίγο.
37. Βεβαιωθείτε ότι η μπαταρία έχει εγκατασταθεί καλά. Αν είναι έστω και λίγο χαλαρή μπορεί να βγει έξω και να προκαλέσει τραυματισμό.
38. Μην χρησιμοποιείτε το προϊόν αν το εργαλείο ή οι πόλοι της μπαταρίας (βάση μπαταρίας) είναι παραμορφωμένοι. Τοποθετώντας την μπαταρία θα μπορούσε να προκληθεί βραχυκύκλωμα που θα μπορούσε να οδηγήσει σε εκπομπή καπνού ή ανάφλεξη.
39. Διατηρείτε τους ακροδέκτες του εργαλείου (βάση μπαταρίας) χωρίς γρέζια και σκόνη.
  - Πριν από τη χρήση, βεβαιωθείτε ότι δεν έχουν συσσωρευτεί γρέζια και σκόνη στην περιοχή των πόλων.
  - Κατά τη διάρκεια της χρήσης, προσπαθήστε να μην πέσουν γρέζια ή σκόνη από το εργαλείο στην μπαταρία.
  - Κατά την αναστολή λειτουργίας ή μετά τη χρήση, μην αφήνετε το εργαλείο σε μέρος όπου μπορεί να εκτεθεί σε γρέζια ή σκόνη. Διαφορετικά, θα μπορούσε να προκληθεί βραχυκύκλωμα που θα μπορούσε να οδηγήσει σε εκπομπή καπνού ή ανάφλεξη.

### ΠΡΟΣΟΧΗ ΣΤΗΝ ΜΠΑΤΑΡΙΑ ΙΟΝΤΩΝ ΛΙΘΙΟΥ

Για την επέκταση του χρόνου διάρκειας της μπαταρίας ιόντων λιθίου υπάρχει η λειτουργία προστασίας που σταματά την ισχύ εξόδου.

Στις περιπτώσεις 1 έως 3 που περιγράφονται κατωτέρω, κατά τη χρήση του προϊόντος, ακόμη κι αν τραβάτε τον διακόπτη ο κινητήρας ενδέχεται να σταματήσει. Αυτό δεν είναι το πρόβλημα αλλά το αποτέλεσμα της λειτουργίας προστασίας.

1. Όταν η υπόλοιπη ισχύς της μπαταρίας που απομένει τελειώσει, ο κινητήρας σταματάει. Στην περίπτωση αυτή θα πρέπει να τη φορτίσετε αμέσως.
2. Εάν υπάρχει υπερφόρτιση του εργαλείου ο κινητήρας ενδεχομένως να σταματήσει. Στην περίπτωση αυτή απελευθερώστε το διακόπτη του εργαλείου και περιορίστε την αιτία την υπερφόρτωσης. Έπειτα από αυτό μπορείτε να το χρησιμοποιήσετε πάλι.

3. Αν η μπαταρία υπερθερμανθεί υπό το φόρτο εργασίας, η ισχύς της μπαταρίας μπορεί να σταματήσει. Σε αυτήν την περίπτωση, διακόπτετε την χρήση της μπαταρίας και την αφήνετε να κρυώσει. Έπειτα από αυτό μπορείτε να το χρησιμοποιήσετε πάλι.

Παρακαλείστε, επίσης, να τηρείτε τις ακόλουθες προειδοποιήσεις και προφυλάξεις.

#### ΠΡΕΙΔΟΠΟΙΗΣΗ

Για να αποφύγετε τυχόν διαρροή της μπαταρίας, παραγωγή θερμότητας, εκπομπή καπνού, έκρηξη ή ανάφλεξη, πρέπει να τηρείτε τις ακόλουθες προφυλάξεις.

1. Βεβαιωθείτε ότι δεν συσσωρεύονται γρέζια και σκόνη στη μπαταρία.
  - Κατά την εργασία σας βεβαιωθείτε ότι δεν πέφτει γρέζι και σκόνη στην μπαταρία.
  - Βεβαιωθείτε ότι τυχόν γρέζια και σκόνες που πέφτουν πάνω στο ηλεκτρικό εργαλείο την ώρα που εργάζεστε με αυτό, δεν συσσωρεύονται στη μπαταρία.
  - Μην αποθηκεύετε αχρησιμοποίητες μπαταρίες σε σημείο εκτεθειμένο σε γρέζια και σκόνη.
  - Πριν να αποθηκεύσετε μία μπαταρία, απομακρύνετε τυχόν γρέζια και σκόνες που πιθανόν να έχουν κολλήσει πάνω της και μην την αποθηκεύετε μαζί με μεταλλικά μέρη (βίδες, καρφιά, κ.λπ.).
2. Μην τρυπάτε τη μπαταρία με αχμηρά αντικείμενα όπως καρφιά, μην χτυπάτε με σφυρί, μην πατάτε, πετάτε ή υποβάλετε σε ισχυρούς κραδασμούς τη μπαταρία.
3. Μην χρησιμοποιείτε μία εμφανώς κατεστραμμένη ή παραμορφωμένη μπαταρία.
4. Μην χρησιμοποιείτε τη μπαταρία για χρήση άλλη πέραν της προβλεπόμενης.
5. Σε περίπτωση που δεν ολοκληρώνεται επιτυχώς η διαδικασία φόρτισης της μπαταρίας ακόμα και όταν έχει περάσει ο καθορισμένος χρόνος επαναφόρτισης, σταματήστε αμέσως οποιαδήποτε προσπάθεια επαναφόρτισης.
6. Η μπαταρία δεν πρέπει να εκτίθεται σε υψηλή θερμοκρασία ή υψηλή πίεση, όπως στην περίπτωση φούρνου μικροκυμάτων, ξηραντήρα ή δοχείου υψηλής πίεσης.
7. Απομακρύνετε αμέσως από τη φωτιά σε περίπτωση διαρροής ή δυσοσμίας.
8. Μην χρησιμοποιείτε σε περιβάλλον με έντονο στατικό ηλεκτρισμό.
9. Σε περίπτωση διαρροής της μπαταρίας, δυσοσμίας, παραγωγής θερμότητας, αποχρωματισμού ή παραμόρφωσής της, ή σε περίπτωση που παρατηρηθεί κάτι μη φυσιολογικό κατά τη διάρκεια της χρήσης, της επαναφόρτισης ή της αποθήκευσης, αφαιρέστε αμέσως από τον εξοπλισμό ή από τον φορτιστή της μπαταρίας και σταματήστε να την χρησιμοποιείτε.
10. Μην βυθίζετε την μπαταρία σε υγρό ή μην αφήνετε υγρά να εισχωρήσουν στο εσωτερικό της. Η εισροή αγωγίμων υγρών, όπως το νερό, μπορεί να προκαλέσει βλάβη που οδηγεί σε φωτιά ή έκρηξη. Αποθηκεύετε την μπαταρία σας σε δροσερό, ξηρό μέρος, μακριά από καύσιμα και εύφλεκτα αντικείμενα. Πρέπει να αποφεύγονται οι ατμόσφαιρες με διαβρωτικά αέρια.

#### ΠΡΟΣΟΧΗ

1. Εάν διαρρεύσει υγρό από τη μπαταρία και έλθει σε επαφή με τα μάτια σας, μην τα τρίψετε, αλλά ξεπλύνετε πολύ καλά με καθαρό νερό όπως νερό βρύσης, και επικονιώστε αμέσως με κάποιο γιατρό. Διαφορετικά μπορεί το υγρό να προκαλέσει προβλήματα στα μάτια σας.
2. Εάν διαρρεύσει υγρό στο δέρμα ή τα ρούχα σας, ξεπλύνετε καλά με καθαρό νερό, όπως νερό βρύσης, αμέσως. Υπάρχει το ενδεχόμενο να ερεθιστεί το δέρμα σας.



3. Εάν διαπιστώσετε σκουριά, δυσοσμία, υπερθέρμανση, αποχρωματισμό, παραμόρφωση, και/ή άλλες ανωμαλίες κατά τη χρήση της μπαταρίας για πρώτη φορά, μην την χρησιμοποιήσετε, αλλά επιστρέψτε την στον υπεύθυνο προμηθευτή ή πωλητή.

#### ΠΡΕΙΔΟΠΟΙΗΣΗ

Εάν ένα αγώγιμο ξένο υλικό τοποθετηθεί στον ακροδέκτη της μπαταρίας ιόντων λιθίου, η μπαταρία ενδέχεται να βραχυκυκλώσει, προκαλώντας φωτιά. Κατά την αποθήκευση της μπαταρίας ιόντων λιθίου να τηρείτε με ασφάλεια του κανονισμούς που αναφέρονται στα παρακάτω περιεχόμενα.

- Μην τοποθετείτε αγώγιμα θραύσματα, καρφιά και καλώδια όπως σιδερένιο και χάλκινο σύρμα στην θήκη αποθήκευσης.
- Για να αποφύγετε την πιθανότητα κάποιο βραχυκυκλώματος, φορτώστε την μπαταρία στο εργαλείο και τοποθετείστε με ασφάλεια το κάλυμμα της μπαταρίας για αποθήκευση έως ότου καλύψετε τον αεραγωγό.

### ΣΧΕΤΙΚΑ ΜΕ ΤΗ ΜΕΤΑΦΟΡΑ ΜΠΑΤΑΡΙΑΣ ΙΟΝΤΩΝ ΛΙΘΙΟΥ

Κατά τη μεταφορά μίας μπαταρίας ιόντων λιθίου, λάβετε τις ακόλουθες προφυλάξεις.

#### ΠΡΕΙΔΟΠΟΙΗΣΗ

Ειδοποιήστε την εταιρεία μεταφορών ότι μία συσκευασία περιέχει μπαταρία ιόντων λιθίου, ενημερώστε την εταιρεία για την απόδοση ισχύος της, και ακολουθήστε τις οδηγίες της εταιρείας μεταφορών κατά τη διευθέτηση της μεταφοράς.

- Οι μπαταρίες ιόντων λιθίου που υπερβαίνουν την απόδοση ισχύος των 100 Wh θεωρούνται στην κατάταξη εμπορευμάτων ως Επικίνδυνο Φορτίο και θα χρειαστείτε ειδικές διαδικασίες υποβολής αιτήσεων.
- Για μεταφορά στο εξωτερικό, πρέπει να συμμορφώνεστε με τους διεθνείς νόμους και κανόνες και κανονισμούς της χώρας προορισμού.
- Εάν εγκατασταθεί το BSL36B18 στο ηλεκτρικό εργαλείο, η ισχύς εξόδου θα υπερβεί τα 100 Wh και η μονάδα θα ταξινομηθεί ως Επικίνδυνο Αγαθό στην ταξινόμηση εμπορευμάτων.

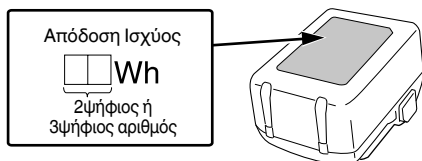

### ΠΡΟΦΥΛΑΞΕΙΣ Σ'ΥΝΔΕΣΗΣ ΣΥΣΚΕΥΗΣ USB (UC18YSL3)

Όταν εμφανιστεί κάποιο απροσδόκητο πρόβλημα, μπορεί να φθαρούν ή χαθούν τα δεδομένα σε μία συσκευή USB που είναι συνδεδεμένη με αυτό το προϊόν. Να φροντίζετε πάντα να δημιουργείτε αντίγραφα ασφαλείας των δεδομένων που περιλαμβάνονται στη συσκευή USB πριν από τη χρήση με αυτό το προϊόν.

Παρακαλούμε λάβετε υπόψη ότι η εταιρεία μας δεν φέρει καμία απολύτως ευθύνη για τυχόν δεδομένα που είναι αποθηκευμένα σε μια συσκευή USB τα οποία καταστραφούν ή χαθούν, ούτε για οποιαδήποτε βλάβη που μπορεί να εμφανιστεί σε μία συνδεδεμένη συσκευή.

#### ΠΡΕΙΔΟΠΟΙΗΣΗ

- Πριν από τη χρήση, ελέγξτε το συνδετικό καλώδιο USB για τυχόν ελαττώματα ή βλάβη. Χρησιμοποιώντας ένα ελαττωματικό ή φθαρμένο καλώδιο USB μπορεί να προκληθεί εκπομπή καπνού ή ανάφλεξη.
- Όταν το προϊόν δεν χρησιμοποιείται, να καλύπτετε τη θύρα USB με το ελαστικό κάλυμμα. Συσσώρευση σκόνης κτλ. στη θύρα USB μπορεί να προκαλέσει εκπομπή καπνού ή ανάφλεξη.

#### ΣΗΜΕΙΩΣΗ

- Μπορεί να υπάρξει μία περιστασιακή παύση κατά την επαναφόρτιση USB.
- Όταν δεν φορτίζεται μία συσκευή USB, αφαιρέστε τη συσκευή USB από τον φορτιστή. Αν δεν το κάνετε αυτό, ενδέχεται όχι μόνο να ελαττωθεί η διάρκεια ζωής της μπαταρίας μιας συσκευής USB, αλλά μπορεί επίσης να οδηγήσει σε απροσδόκητα ατυχήματα.
- Ενδέχεται να μην είναι δυνατή η φόρτιση ορισμένων συσκευών USB, ανάλογα με τον τύπο της συσκευής.

## ΟΝΟΜΑΣΙΕΣ ΕΞΑΡΤΗΜΑΤΩΝ









(Εικ. 1 – Εικ. 24)

①	Ρυθμιστής
②	Σύνδεσμος
③	Προστατευτικό
④	Προστατευτικό τζάμι
⑤	Βίδα ασφάλισης (διαγώνια κοψίματα) (Πίσω)
⑥	Μοχλός σύσφιξης (για οδηγό παραλληλότητας) (Πίσω)
⑦	Μοχλός σύσφιξης (για οδηγό παραλληλότητας) (Μπροστά)
⑧	Κουμπί υποκοπής
⑨	Βίδα ασφάλισης (διαγώνια κοψίματα) (Μπροστά)
⑩	Κλίμακα (γωνία διαγώνιας κοπής)
⑪	Δευτερεύουσα λαβή
⑫	Κουμπί κλειδώματος
⑬	Αναστολέας
⑭	Μοχλός ασφάλισης
⑮	Περιστροφικό κουμπί
⑯	Βάση
⑰	Οδοντωτή λεπίδα
⑱	Εξάγωνο κλειδί άλεν
⑲	Μπαταρία
⑳	Πινακίδα ονόματος
㉑	Κουμπί αλλαγής
㉒	Λαβή
㉓	Πληκτροδιακόπτης
㉔	Κουμπί ξεκλειδώματος
㉕	Μοτέρ
㉖	Δείκτης κοπής
㉗	Οδηγός παραλληλότητας
㉘	Ασφάλεια
㉙	Λυχνία ένδειξης φόρτισης
㉚	Ακμή ανάγνωσης
㉛	Σύμβολο "αλλαγής οδοντωτής λεπίδας"
㉜	Βίδα στερέωσης οδοντωτής λεπίδας
㉝	Ροδέλα (B)
㉞	Ακμή ανάγνωσης της ράγας οδήγησης "GR"
㉟	Βίδα ρύθμισης (A)
㊱	Βίδα ρύθμισης (B)
㊲	Σήμανση
㊳	Αυλακώσεις οδηγού
㊴	Διακόπτης ένδειξης στάθμης μπαταρίας
㊵	Λυχνία ένδειξης στάθμης μπαταρίας
㊶	Σάκος σκόνης
㊷	Ελαστικό κάλυμμα
㊸	Θύρα USB
㊹	Καλώδιο USB
㊺	Πιστόλι αέρα







## ΣΥΜΒΟΛΑ

### ΠΡΟΕΙΔΟΠΟΙΗΣΗ

Τα παρακάτω δείχνουν τα σύμβολα που χρησιμοποιούνται στο μηχάνημα. Βεβαιωθείτε ότι κατανοείτε τη σημασία τους πριν τη χρήση.

	C3606DPA: Βυθιζόμενο Δισκοπριονο
	Για τον περιορισμό του κινδύνου τραυματισμού, ο χρήστης πρέπει να διαβάσει το εγχειρίδιο οδηγιών χρήσης.
	Φοράτε πάντα εξοπλισμό για την προστασία των ματιών.
	Πάντα φοράτε προστατευτικά ακοής.
	Μόνο για τις χώρες της ΕΕ Μην πετάτε τα ηλεκτρικά εργαλεία στον κάδο οικιακών απορριμμάτων! Σύμφωνα με την Ευρωπαϊκή Οδηγία 2012/19/ΕΕ περί ηλεκτρικών και ηλεκτρονικών συσκευών και την εφαρμογή της στην εθνική νομοθεσία, τα ηλεκτρικά εργαλεία που έχουν φτάσει στο τέλος της ζωής τους πρέπει να συλλέγονται ξεχωριστά και να επιστρέφονται για ανακύκλωση με τρόπο φιλικό προς το περιβάλλον.
V	Ονομαστική τάση
$\eta_0$	Ταχύτητα χωρίς φορτίο
	Ενεργοποίηση
	Απενεργοποίηση
	Αποσυνδέστε την μπαταρία
	Απαγορευμένη ενέργεια

### Μπαταρία

	Ανάβει; Το υπόλοιπο φορτίο της μπαταρίας είναι πάνω από το 75%.
	Ανάβει; Το υπόλοιπο φορτίο της μπαταρίας βρίσκεται στο 50%–75%.
	Ανάβει; Το υπόλοιπο φορτίο της μπαταρίας βρίσκεται στο 25%–50%.
	Ανάβει; Το υπόλοιπο φορτίο της μπαταρίας είναι λιγότερο από το 25%.
	Αναβοσβήνει; Το υπόλοιπο φορτίο της μπαταρίας είναι σχεδόν άδειο. Επαναφορτίστε την μπαταρία το συντομότερο δυνατό.
	Αναβοσβήνει; Η έξοδος ανεστάλη λόγω υψηλής θερμοκρασίας. Αφαιρέστε την μπαταρία από το εργαλείο και αφήστε τη να κρυώσει.

	Αναβοσβήνει; Η έξοδος ανεσάλη λόγω βλάβης ή δυσλειτουργίας. Το πρόβλημα ενδεχομένως να οφείλεται στην μπαταρία, οπότε παρακαλούμε επικοινωνήστε με τον αντιπρόσωπό σας.
--	--

**ΣΗΜΕΙΩΣΗ**

Για την αποφυγή της κατανάλωσης της ισχύος της μπαταρίας όταν ξεχνάτε να σβήσετε την φωτεινή λυχνία LED, η λυχνία σβήνει αυτόματα σε περίπου 2 λεπτά.

**ΒΑΣΙΚΑ ΕΞΑΡΤΗΜΑΤΑ**

Εκτός από την κύρια μονάδα (1 μονάδα), η συσκευασία περιέχει τα εξαρτήματα που αναφέρονται στην σελίδα 315.

Τα βασικά εξαρτήματα υπόκεινται σε αλλαγή χωρίς προειδοποίηση.

**ΕΦΑΡΜΟΓΕΣ**

Το βυθιζόμενο δισκοπρίονο είναι κατάλληλο για πρίονισμα ξύλου, πλαστικών και άλλων παρόμοιων υλικών. Δεν επιτρέπεται να πριονίζονται μέταλλα, εξαιρώντας τις λεπτές λαμαρίνες αλουμινίου (λεπτότερες από 2 mm) και λαμναρισμένες ξύλινες ή σύνθετες πλάκες.

**ΤΕΧΝΙΚΑ ΧΑΡΑΚΤΗΡΙΣΤΙΚΑ**

## 1. Ηλεκτρικό εργαλείο

Μοντέλο		C3606DPA	
Τάση		36 V	
Ταχύτητα χωρίς φορτίο		2500–5200 min <sup>-1</sup>	
Προδιαγραφές	Βάθος κοπής	0°	66 mm
		45°	43 mm
Μέγεθος λεπίδας		165 mm (B) × 20 mm (Y)	
Μέγ. γωνία λεπίδας		-1°–46°	
Διαθέσιμη μπαταρία για αυτό το εργαλείο*		Μπαταρία πολλαπλών βολτ	
Βάρος**		5,4 kg (BSL36B18)	

\* Οι υπάρχουσες μπαταρίες (BSL3660/3620/3626, σειρά BSL18xx κλπ.) δεν μπορούν να χρησιμοποιηθούν με αυτό το εργαλείο.

Όταν χρησιμοποιείτε τον προσαρμογέα AC/DC, η απόδοση της λειτουργίας του φρένου διαφέρει ανάλογα με την πηγή τροφοδοσίας.

\*\* Σύμφωνα με τη Διαδικασία EPTA 01/2014

**ΣΗΜΕΙΩΣΗ**

Εξαιτίας του συνεχιζόμενου προγράμματος έρευνας και ανάπτυξης της HiKOKI, τα τεχνικά χαρακτηριστικά που αναφέρονται εδώ μπορούν να αλλάξουν χωρίς προηγούμενη ειδοποίηση.

**Ηλεκτρονικός έλεγχος**

- Ομαλή εκκίνηση
- Προστασία υπερφόρτωσης  
Αυτό το χαρακτηριστικό προστασίας αποκόπτει την ηλεκτρική τροφοδοσία στο μοτέρ σε περίπτωση υπερφόρτωσης του μοτέρ ή σημαντικής μείωσης της ταχύτητας περιστροφής κατά τη διάρκεια της λειτουργίας.  
Όταν το χαρακτηριστικό προστασίας υπερφόρτωσης έχει ενεργοποιηθεί, το μοτέρ ενδέχεται να σταματήσει. Στην περίπτωση αυτή απελευθερώστε τον διακόπτη του εργαλείου και περιορίστε τις αιτίες της υπερφόρτωσης.  
Έπειτα από αυτό μπορείτε να το χρησιμοποιήσετε πάλι.
- Προστασία υπερθέρμανσης  
Αυτό το χαρακτηριστικό προστασίας αποκόπτει την ηλεκτρική τροφοδοσία στο μοτέρ και σταματά το ηλεκτρικό εργαλείο σε περίπτωση υπερθέρμανσης του μοτέρ κατά τη διάρκεια της λειτουργίας.  
Όταν το χαρακτηριστικό προστασίας υπερθέρμανσης έχει ενεργοποιηθεί, το μοτέρ ενδέχεται να σταματήσει. Στην περίπτωση αυτή απελευθερώστε τον διακόπτη του εργαλείου και αφήστε το να κρυώσει για λίγα λεπτά.
- Λειτουργία πέδησης  
Το φρένο ενεργοποιείται όταν η σκανδάλη είναι απενεργοποιημένη.  
Η απόδοση της λειτουργίας του φρένου διαφέρει ανάλογα με την πηγή ενέργειας.

## 2. Μπαταρία

Μοντέλο	BSL36B18
Τάση	36 V / 18 V (Αυτόματη Εναλλαγή*)
Χωρητικότητα μπαταρίας	4,0 Ah / 8,0 Ah (Αυτόματη Εναλλαγή*)
Διαθέσιμα ασύρματα προϊόντα**	Σειρά πολλαπλών βολτ, προϊόν 18 V
Διαθέσιμος φορτιστής	Συρόμενος φορτιστής για μπαταρίες ιόντων λιθίου

\* Το ίδιο το εργαλείο θα αλλάξει αυτόματα.

\*\* Παρακαλούμε δείτε τον γενικό μας κατάλογο για λεπτομέρειες.

**ΦΟΡΤΙΣΗ**

Πριν χρησιμοποιήσετε το ηλεκτρικό εργαλείο, φορτίστε την μπαταρία ως ακολούθως.

**1. Συνδέστε το καλώδιο ρεύματος του φορτιστή στην υποδοχή.**

Όταν συνδέετε το βύσμα του φορτιστή στην υποδοχή, η λυχνία ένδειξης φόρτισης θα αναβοσβήνει με κόκκινο (Σε διαστήματα 1 δευτερολέπτου).

**2. Τοποθετήστε την μπαταρία στο φορτιστή.**

Τοποθετήστε με ασφάλεια την μπαταρία στο φορτιστή όπως φαίνεται στην **Εικ. 8** (στη σελίδα 4).

**3. Φόρτιση**

Όταν τοποθετείτε την μπαταρία στον φορτιστή, η λυχνία ένδειξης φόρτισης θα αναβοσβήνει σε μπλε χρώμα.

Όταν η μπαταρία φορτιστεί πλήρως, η λυχνία ένδειξης φόρτισης θα ανάψει σε πράσινο χρώμα. (Βλέπε **Πίνακας 1**)

**(1) Ένδειξη λυχνίας ένδειξης φόρτισης**

Οι ενδείξεις της λυχνίας ένδειξης φόρτισης θα είναι όπως εμφανίζονται στον **Πίνακα 1**, σύμφωνα με την κατάσταση του φορτιστή ή της επαναφορτιζόμενης μπαταρίας.



4. Αποσυνδέστε το καλώδιο ρεύματος του φορτιστή από την υποδοχή.  
5. Κρατήστε τον φορτιστή σταθερά και τραβήξτε τη μπαταρία.

**ΣΗΜΕΙΩΣΗ**

Βεβαιωθείτε ότι έχετε αφαιρέσει την μπαταρία από τον φορτιστή πριν την χρήση και στην συνέχεια φυλάξτε την κατάλληλα.

**Σχετικά με την ηλεκτρική εκκένωση σε περίπτωση νέων μπαταριών κλπ.**

Εφόσον η εσωτερική χημική ουσία των νέων μπαταριών και των μπαταριών που δεν έχουν χρησιμοποιηθεί για μεγάλο χρονικό διάστημα δεν δραστηριοποιείται, η ηλεκτρική εκκένωση μπορεί να είναι χαμηλή όταν τις χρησιμοποιείτε για πρώτη και δεύτερη φορά. Αυτό αποτελεί προσωρινό φαινόμενο, και ο φυσιολογικός χρόνος που απαιτείται για την επαναφόρτιση θα αποκατασταθεί με την επαναφόρτιση των μπαταριών 2-3 φορές.

**Πώς να κάνετε τις μπαταρίες να αποδίδουν για περισσότερο χρόνο.**

- (1) Επαναφορτίστε τις μπαταρίες πριν εξαντληθούν εντελώς.  
Όταν νιώσετε ότι η ισχύς του εργαλείου γίνεται πιο αδύναμη, σταματήστε τη χρήση του εργαλείου και επαναφορτίστε την μπαταρία του. Αν συνεχίσετε να χρησιμοποιείτε το εργαλείο και να εκκενώνετε το ηλεκτρικό ρεύμα, η μπαταρία μπορεί να πάθει ζημιά και η διάρκεια ζωής της να μειωθεί.  
(2) Αποφεύγετε την επαναφόρτιση σε υψηλές θερμοκρασίες.  
Μία επαναφορτιζόμενη μπαταρία μπορεί να είναι ζεστή αμέσως μετά τη χρήση. Εάν αυτή η μπαταρία επαναφορτιστεί αμέσως μετά τη χρήση, η εσωτερική χημική ουσία θα φθαρεί και η διάρκεια ζωής της μπαταρίας θα μειωθεί. Αφήστε την μπαταρία και φορτίστε την αφού έχει κρυώσει για λίγο.

**ΠΡΟΣΟΧΗ**

- Εάν η μπαταρία έχει φορτιστεί όσο είναι ζεστή λόγω του ότι έχει εκτεθεί για μεγάλο διάστημα σε ένα μέρος με άμεση επαφή με το φως του ήλιου ή λόγω πρόσφατης χρήσης της μπαταρίας, η λυχνία ένδειξης φόρτισης του φορτιστή ανάβει για 0,3 δευτερόλεπτα, δεν ανάβει για 0,3 δευτερόλεπτα (κλειστό για 0,3 δευτερόλεπτα). Σε μια τέτοια περίπτωση, αφήστε πρώτα την μπαταρία να κρυώσει και ύστερα ξεκινήστε να την φορτίζετε.
- Όταν η λυχνία ένδειξης φόρτισης τρεμοσβήνει (σε διαστήματα 0,2 δευτερόλεπτων), ελέγξτε για την παρουσία ξένων αντικειμένων στην υποδοχή σύνδεσης του φορτιστή μπαταρίας και αν υπάρχουν αφαιρέστε τα. Αν δεν υπάρχουν ξένα αντικείμενα, είναι πιθανό η μπαταρία ή ο φορτιστής να δυσλειτουργούν. Πηγαίνετε τα στο πλησιέστερο Κέντρο Εξυπηρέτησης.

**ΣΤΕΡΕΩΣΗ ΚΑΙ ΛΕΙΤΟΥΡΓΙΑ**

Ενέργεια	Εικόνα	Σελίδα
Αφαίρεση και τοποθέτηση της μπαταρίας	7	4
Φόρτιση	8	4
Ένδειξη υπολοίπου μπαταρίας	19	6
Φόρτιση μίας συσκευής USB από ηλεκτρική πρίζα	20-a	6
Φόρτιση μίας συσκευής USB και μπαταρίας από ηλεκτρική πρίζα	20-b	6
Πώς να επαναφορτίσετε τη συσκευή USB	21	6
Κατά την ολοκλήρωση της φόρτισης της συσκευής USB	22	6
Επιλογή εξαρτημάτων	—	316

**ΠΡΙΝ ΑΠΟ ΤΗ ΛΕΙΤΟΥΡΓΙΑ****ΠΡΟΕΙΔΟΠΟΙΗΣΗ**

Για να αποφύγετε σοβαρό ατύχημα, βεβαιωθείτε ότι ο διακόπτης βρίσκεται στη θέση ΑΠΕΝΕΡΓΟΠΟΙΗΣΗ και βγάλτε την μπαταρία.

**1. Ελέγξτε το περιβάλλον του χώρου εργασίας**

Ελέγξτε τον χώρο εργασίας για να βεβαιωθείτε ότι είναι καθαρός από θραύσματα και ακαταστασία. Εκκενώστε την περιοχή από αχρείαστο προσωπικό. Βεβαιωθείτε ότι ο φωτισμός και ο εξαερισμός είναι επαρκείς.

**2. Αλλαγή οδοντωτών λεπίδων****ΠΡΟΕΙΔΟΠΟΙΗΣΗ**

Εάν η βίδα στερέωσης της οδοντωτής λεπίδας δουλεύει με άλλα εργαλεία εκτός από το παρεχόμενο εξάγωνο κλειδί άλεν, ενδέχεται να γίνει υπερβολική σύσφιξη και ανεπαρκής σύσφιξη, με αποτέλεσμα να προκληθεί τραυματισμός.

- (1) Αφαιρέστε σχολαστικά τυχόν πριονίδια που έχουν συσσωρευτεί στον άξονα, τη βίδα και τις ροδέλες.
- (2) Πατήστε το κουμπί ασφάλισης και μετακινήστε.
- (3) Μετακινήστε με τέτοιο τρόπο ώστε η ακμή ανάγνωσης να είναι στραμμένη προς το σύμβολο "αλλαγή οδοντωτής λεπίδας". **(Εικ. 9-a)**
- (4) Απελευθερώστε ξανά το κουμπί ασφάλισης.
- (5) Γυρίστε τον μοχλό ασφάλισης δεξιόστροφα μέχρι το στοπ. **(Εικ. 9-b)**
- (6) Πιέστε το κουμπί ξεκλειδώματος προς τα εμπρός και χαμηλώστε λίγο το τμήμα του μοτέρ. Απελευθερώστε ξανά το κουμπί ξεκλειδώματος.
- (7) Σπρώξτε το τμήμα του μοτέρ προς τα κάτω μέχρι να ασφαλίσει στη θέση του στο στοπ.
- (8) Περιστρέψτε αργά τον άξονα του πριονιού με το εξάγωνο κλειδί άλεν στη βίδα στερέωσης της οδοντωτής λεπίδας μέχρι να ασφαλίσει.
- (9) Ξεβιδώστε τη βίδα στερέωσης της οδοντωτής λεπίδας δεξιόστροφα και αφαιρέστε τη ροδέλα (B). Αφαιρέστε την οδοντωτή λεπίδα. **(Εικ. 10)**

**ΠΡΟΣΟΧΗ**

Βεβαιωθείτε ότι η ροδέλα (A) (η ροδέλα στο εσωτερικό της οδοντωτής λεπίδας) έχει τοποθετηθεί με τον σωστό τρόπο: η ροδέλα (A) έχει 2 πλευρές, διαμέτρου 20 mm και 5/8" (16 mm). Βεβαιωθείτε για την ακριβή προσαρμογή της οπής στερέωσης της οδοντωτής λεπίδας στη ροδέλα (A). Οι λανθασμένα τοποθετημένες οδοντωτές λεπίδες δεν λειτουργούν ομαλά και οδηγούν σε απώλεια ελέγχου.

## Ελληνικά

- (10) Τοποθετήστε μια νέα οδοντωτή λεπίδα. Βεβαιωθείτε ότι η κατεύθυνση περιστροφής είναι σωστή. Η κατεύθυνση περιστροφής υποδεικνύεται από βέλη στην οδοντωτή λεπίδα του πριονιού και στο προστατευτικό.
- Οι περιοχές επαφής μεταξύ της ροδέλας (Α), της οδοντωτής λεπίδας, της ροδέλας (Β) και της βίδας στερέωσης της οδοντωτής λεπίδας πρέπει να είναι καθαρές.
- (11) Τοποθετήστε τη ροδέλα (Β). Βεβαιωθείτε ότι η ροδέλα (Β) έχει τοποθετηθεί με τη σωστή φορά.
- (12) Σφίξτε τη βίδα στερέωσης της οδοντωτής λεπίδας πριονιού χρησιμοποιώντας εξάγωνο κλειδί άλεν (μέγ. 5 Nm).

### ΠΡΟΣΟΧΗ

- Χρησιμοποιείτε μόνο κοφτερές, χωρίς ζημιά οδοντωτές λεπίδες. Μη χρησιμοποιείτε οδοντωτές λεπίδες που έχουν ραγίσει ή που έχει αλλάξει το σχήμα τους.
  - Μη χρησιμοποιείτε οδοντωτές λεπίδες κατασκευασμένες από πλούσιο κράμα χάλυβα υψηλής ταχύτητας (HSS).
  - Μη χρησιμοποιείτε οδοντωτές λεπίδες που δεν ανταποκρίνονται στην καθορισμένη ονομαστική τιμή. Χρησιμοποιείτε μόνο οδοντωτές λεπίδες με διάμετρο σύμφωνα με τις ενδείξεις στο πριόνι.
  - Η οδοντωτή λεπίδα πρέπει να είναι κατάλληλη για την ταχύτητα χωρίς φορτίο.
  - Χρησιμοποιήστε μια οδοντωτή λεπίδα κατάλληλη για το υλικό που πριονίζετε.
  - Χρησιμοποιείτε μόνο γνήσιες οδοντωτές λεπίδες HiKOKI. Οι οδοντωτές λεπίδες που προορίζονται για την κοπή ξύλου ή παρόμοιων υλικών πρέπει να συμμορφώνονται με το πρότυπο EN 847-1.
- (13) Γυρίστε τον μοχλό ασφάλισης αριστερόστροφα μέχρι το στοπ ενώ κρατάτε τη λαβή με ένα χέρι. Το τμήμα του μοτέρ περιστρέφεται προς τα πάνω.

### ΠΡΟΣΟΧΗ

Ποτέ μην αγγίζετε την οδοντωτή λεπίδα αμέσως μετά τη χρήση. Το μέταλλο είναι καυτό και μπορεί εύκολα να κάψει το δέρμα σας.

### 3. Ελέγξτε τη σωστή λειτουργία του φρένου

Αυτό το ηλεκτρικό εργαλείο διαθέτει ηλεκτρικό φρένο που λειτουργεί όταν απελευθερώνεται ο διακόπτης. Πριν χρησιμοποιήσετε το ηλεκτρικό εργαλείο, βεβαιωθείτε ότι το ηλεκτρικό φρένο λειτουργεί σωστά. Εάν όχι, μεταφέρετε το εργαλείο σε ένα ΕΞΟΥΣΙΟΔΟΤΗΜΕΝΟ ΚΕΝΤΡΟ ΣΕΡΒΙΣ HiKOKI.

## ΡΥΘΜΙΣΗ ΤΟΥ ΠΡΙΟΝΙΟΥ ΠΡΙΝ ΑΠΟ ΤΗ ΧΡΗΣΗ

### ΠΡΟΕΙΔΟΠΟΙΗΣΗ

Για να αποφύγετε σοβαρά ατυχήματα, βεβαιωθείτε ότι ο διακόπτης βρίσκεται στη θέση ΑΠΕΝΕΡΓΟΠΟΙΗΣΗ και βγάλτε την μπαταρία.

#### 1. Ρύθμιση βάθους κοπής

Συνιστάται να ρυθμίζετε το βάθος κοπής με τέτοιο τρόπο ώστε να μην προεξέχει περισσότερο από το μισό κάθε δόντι της οδοντωτής λεπίδας κάτω από το τεμάχιο. (Εικ. 11-a)

<Ρύθμιση σε βήματα mm>

Πατήστε το κουμπί ασφάλισης και μετακινήστε. Διαβάστε το ρυθμισμένο βάθος κοπής στην ακμή ανάγνωσης.

(Όταν χρησιμοποιείται η ράγα οδηγησης "GR", διαβάστε στην ακμή ανάγνωσης "GR"). Απελευθερώστε ξανά το κουμπί ασφάλισης. (Εικ. 11-b)

<Ακριβής ρύθμιση (για εξαιρετικά ακριβή ρύθμιση του βάθους κοπής)>

Το βάθος κοπής μπορεί να ρυθμιστεί με εξαιρετική ακρίβεια περιστρέφοντας τον ρυθμιστή. Καθορίστε το ακριβές βάθος κοπής μετρώντας την προεξέχουσα οδοντωτή λεπίδα ή ελέγξτε το αποτέλεσμα με μια δοκιμαστική κοπή.

#### 2. Επικλινήστε οδοντωτή λεπίδα για διαγώνιες κοπές (Εικ. 12)

Χαλαρώστε τις δύο βίδες ασφάλισης για να πραγματοποιήσετε τη ρύθμιση. Γείρετε το τμήμα του μοτέρ προς τη βάση. Διαβάστε τη γωνία που έχει ρυθμιστεί από την κλίμακα. Σφίξτε ξανά και τις δύο βίδες ασφάλισης.

Για γωνία διαγώνιας κοπής μικρότερη από 0° ή μεγαλύτερη από 45° (υποκοπή):

Πατήστε το κουμπί υποκοπής προς τα μέσα και, στη συνέχεια, γείρετε το.

(Κατά την επόμενη ρύθμιση η λειτουργία υποκοπής απενεργοποιείται αυτόματα).

Κατά την κοπή υπό γωνία, ρυθμίστε τη θέση του προφυλακτήρα γυαλιού έτσι ώστε να μην χτυπάει το τεμάχιο εργασίας που κόβεται.

### ΠΡΟΕΙΔΟΠΟΙΗΣΗ

Εάν η βίδα που βλέπετε είναι χαλαρή, μπορεί να προκληθεί τραυματισμός. Σφίξτε την καλά μετά τη ρύθμιση.

#### 3. Διόρθωση της γωνίας της οδοντωτής λεπίδας

Η γωνία της οδοντωτής λεπίδας έχει ρυθμιστεί στο εργοστάσιο. (Εικ. 13)

Εάν είναι απαραίτητο, η γωνία της οδοντωτής λεπίδας μπορεί να ρυθμιστεί για 0° και για 45°. Γυρίστε τη βίδα ρύθμισης (B) (για 0°) ή τη βίδα ρύθμισης (A) (για 45°).

#### 4. Πριόνισμα με οδηγό παραλληλότητας (πωλείται χωριστά) (Εικ. 14)

Για κοπές παράλληλες σε μια ευθεία ακμή. Ο οδηγός παραλληλότητας μπορεί να εισαχθεί και από τις δύο πλευρές στο στήριγμα που προβλέπεται γι' αυτόν. Το πλάτος κοπής μπορεί να διαβαστεί στο σημάδι. Στερεώστε χρησιμοποιώντας και τους δύο μοχλούς σύσφιξης. Είναι καλύτερο να υπολογίσετε το ακριβές πλάτος κοπής κάνοντας μια δοκιμαστική κοπή.

#### 5. Πριόνισμα με ράγα οδηγησης (πωλείται χωριστά) (Εικ. 15)

Για απόλυτα ευθείες ακμές κοπής χωρίς σκισίματα με ακρίβεια χιλιοστού. Η αντιολισθητική επιστρώση διατηρεί την επιφάνεια ασφαλή και προστατεύει το τεμάχιο εργασίας από γρατζουνιές. Βλέπε ενότητα Εξαρτήματα. Το περιστροφικό κουμπί χρησιμοποιείται για τη ρύθμιση προσαρμογής χωρίς διάκενα.

Υπάρχουν δύο αυλακώσεις οδηγών για την τοποθέτηση των μηχανημάτων σε ράγες οδηγών από διαφορετικούς κατασκευαστές.

#### 6. Ρύθμιση συνδέσμου εξαγωγής/εκτόξευσης σκόνης

Ο σύνδεσμος μπορεί να περιστραφεί στην επιθυμητή θέση για την εξαγωγή ή την απόρριψη πριονιδιών. Για να το κάνετε αυτό, σπρώξτε τον σύνδεσμο προς τα μέσα μέχρι το στοπ, γυρίστε τον και τραβήξτε τον ξανά προς τα έξω. Ο σύνδεσμος μπορεί έτσι να κλειδωθεί σε 7 βήματα ώστε να μην μπορεί να περιστραφεί.

<Εξαγωγή πριονιδιών>

Για να απομακρύνετε τα πριονίδια, συνδέστε στον σύνδεσμο μια κατάλληλη μονάδα αναρρόφησης με σωλήνα αναρρόφησης.

<Σάκος σκόνης>

Αφαιρέστε τον σύνδεσμο (σπρώξτε τον σύνδεσμο προς τα μέσα μέχρι το στοπ. Γυρίστε τον έτσι ώστε να είναι στραμμένος προς τα πάνω. Αφαιρέστε τον και αφήστε τον στην άκρη).

Συνδέστε τον σάκο σκόνης. (Εικ. 16)

## 7. Ρύθμιση του προστατευτικού τζαμιού

Μετακινήστε το προστατευτικό τζάμι: επάνω θέση για διαγώνιες κοπές, κεντρική θέση για κοπές 0°, κάτω θέση όταν χρησιμοποιείται ράγα οδήγησης.

- Εάν η οδοντωτή λεπίδα μπλοκάρει, απενεργοποιήστε αμέσως το μηχάνημα.
- Μην αφήνετε το μηχάνημα κάτω μέχρι να σταματήσει η οδοντωτή λεπίδα.

<Βυθίζόμενες κοπές>

Το τμήμα του μοτέρ βρίσκεται στην επάνω θέση, η οδοντωτή λεπίδα δεν προσέχει από τη βάση. Κρατήστε το μηχάνημα σφικτά και με τα δύο χέρια και τοποθετήστε το με τη βάση πάνω στο τεμάχιο εργασίας. Ενεργοποιήστε το μηχάνημα. Κατεβάστε αργά το τμήμα του μοτέρ μέχρι το ρυθμισμένο βάθος κοπής και, στη συνέχεια, μετακινήθετε αργά προς την κατεύθυνση κοπής.

<Πρίονισμα κατά μήκος μιας ευθείας γραμμής>

Εδώ χρησιμοποιείται ο δείκτης κοπής. Η αριστερή άκρη (με κόκκινο χρώμα) υποδεικνύει την κατεύθυνση της κοπής εάν η οδοντωτή λεπίδα κρατείται κάθετα. Το δεξί άκρο υποδεικνύει την κατεύθυνση της κοπής εάν η οδοντωτή λεπίδα κρατηθεί σε γωνία 45°. (Εικ. 17)

<Πρίονισμα κατά μήκος ενός προστατευτικού κιγκλιδώματος που είναι στερεωμένο στο τεμάχιο εργασίας>

Για να επιτύχετε ακριβή κοπτική ακμή, μπορείτε να τοποθετήσετε ένα προστατευτικό κιγκλιδώμα στο τεμάχιο εργασίας και, στη συνέχεια, να οδηγήσετε το δισκοπρίονο χειρός μέσω της βάσης κατά μήκος αυτού του προστατευτικού κιγκλιδώματος.

### ΠΡΟΣΟΧΗ

- Για να αποφύγετε τη μη φυσιολογική θέρμανση του άκρου της λεπίδας ή τη ζημία στην οδοντωτή λεπίδα, μη στρίβετε και μην ασκείτε υπερβολική δύναμη στην οδοντωτή λεπίδα κατά την κοπή. Αφήστε τη λεπίδα να κινηθεί ομαλά προς τα εμπρός.
- Στην περίπτωση που το δισκοπρίονο λειτουργεί συνεχώς κατά την αντικατάσταση της μπαταρίας με εφεδρικές μπαταρίες, τη μία μετά την άλλη, το μοτέρ τείνει να υπερθερμανθεί. Ως εκ τούτου, κάθε φορά που το περιβλήμα ζεσταίνεται, αφήστε το πρίονι να σταματήσει για λίγο.
- Αποφύγετε τη λειτουργία κοπής σε κατάσταση κατά την οποία ο πυθμένας της βάσης επιπλάει από το υλικό που κόβεται. Διαφορετικά, το μοτέρ μπορεί να μπλοκάρει.

## ΣΥΝΤΗΡΗΣΗ ΚΑΙ ΕΛΕΓΧΟΣ

### ΠΡΟΕΙΔΟΠΟΙΗΣΗ

Βεβαιωθείτε ότι έχετε απενεργοποιήσει τον διακόπτη και ότι έχετε αφαιρέσει την μπαταρία πριν τη συντήρηση και την επιθεώρηση.

1. **Έλεγχος της πριονωτής λεπίδας**  
Επειδή με τη χρήση το εργαλείο θα γίνεται λιγότερο κοφτερό, γεγονός που θα μειώσει την αποτελεσματικότητά του και θα προκαλέσει ενδεχόμενη κακή λειτουργία του κινητήρα, ακονίστε ή αντικαταστήστε τη πριονωτή λεπίδα όταν παρατηρήσετε φθορά.
2. **Έλεγχος των βιδών στερέωσης**  
Να ελέγχετε τακτικά όλες τις βίδες στερέωσης και να βεβαιωθείτε ότι έχουν σφίξει καλά. Σε περίπτωση που κάποια βίδα είναι χαλαρή, σφίξτε την άμεσα. Διαφορετικά μπορεί να προκύψουν σοβαρός κίνδυνος.
3. **Συντήρηση της μονάδας κινητήρα**  
Η περιέλιξη του κινητήρα είναι ένα σημαντικό μέρος αυτού του εργαλείου. Αποφύγετε την πρόκληση ζημιάς και να είστε προσεκτικοί να να αποφύγετε την επαφή με λάδι ή νερό.  
Μετά από 50 ώρες χρήσης, καθαρίστε τον κινητήρα φυσώντας μέσα στις οπές εξεαρισμού του περιβλήματος του κινητήρα με ξηρό αέρα από ένα πιστόλι αερός ή άλλο εργαλείο (Εικ. 23).  
Σκόνη ή συσώρευση σωματιδίων στον κινητήρα μπορεί να προκαλέσει ζημιά.

## ΛΕΙΤΟΥΡΓΙΑ

### ΠΡΟΕΙΔΟΠΟΙΗΣΗ

- Τραβήξτε την μπαταρία μετά την ολοκλήρωση της λειτουργίας.
- Μην αγγίζετε ποτέ τα κινούμενα μέρη.
- Μη στερεώνετε και ασφαλίσετε το κουμπί ξεκλειδώματος. Εκτός αυτού, κρατήστε το δάχτυλό σας μακριά από τον πληκτροδιακόπτη όταν μεταφέρετε το ηλεκτρικό εργαλείο. Διαφορετικά, ο κεντρικός διακόπτης του σώματος μπορεί να ΕΝΕΡΓΟΠΟΙΗΘΕΙ κατά λάθος, με αποτέλεσμα απόβλητα ατυχήματα.
- Μη χρησιμοποιείτε λειαντικούς τροχούς.
- Χρησιμοποιείτε μόνο τη διάμετρο λεπίδας που αναφέρεται στην πινακίδα ονόματος του προϊόντος.
- Σε περίπτωση που η οδοντωτή λεπίδα σταματήσει ή κάνει μη φυσιολογικό θόρυβο κατά τη λειτουργία, απενεργοποιήστε αμέσως τον διακόπτη.

### ΠΡΟΣΟΧΗ

- Για την παράταση της διάρκειας ζωής, η μπαταρία ιόντων λιθίου διαθέτει λειτουργία προστασίας για τη διακοπή της παροχής. Επομένως, εάν το εργαλείο υπερφορτωθεί, το μοτέρ μπορεί να σταματήσει. Ωστόσο, αυτό δεν είναι το πρόβλημα αλλά το αποτέλεσμα της λειτουργίας προστασίας. Σε αυτή την περίπτωση, απελευθερώστε τον διακόπτη του εργαλείου και εξαλείψτε τα αίτια της υπερφόρτωσης.
- Προσέξτε να μην κλειδώσετε το μοτέρ. Εάν το μοτέρ είναι κλειδωμένο, απενεργοποιήστε αμέσως το ρεύμα. Εάν το μοτέρ είναι κλειδωμένο για αρκετή ώρα, μπορεί να καεί το μοτέρ ή η μπαταρία.
- Πριν από τη χρήση, ελέγξτε αν το κουμπί ξεκλειδώματος κινείται ομαλά.

### 1. Ελέγξτε αν η οδοντωτή λεπίδα είναι σφιγμένη

Ενώ η οδοντωτή λεπίδα είναι καλά σφιγμένη για άμεση χρήση κατά τη συναρμολόγησή της στο εργοστάσιο, φροντίστε να την ελέγξετε ξανά για λόγους προσοχής. Μια βίδα στερέωσης της οδοντωτής λεπίδας μπορεί να σφίξει όταν περιστρέφεται δεξιόστροφα.

Χρησιμοποιήστε το παρεχόμενο εξάγωνο κλειδί άλεν για να το ελέγξετε. Για περισσότερες λεπτομέρειες, ανατρέξτε στο σημείο ΠΡΙΝ ΑΠΟ ΤΗ ΛΕΙΤΟΥΡΓΙΑ.

### 2. Ενεργοποίηση και απενεργοποίηση

Όταν το κουμπί ξεκλειδώματος πιέζεται προς τα εμπρός, το τμήμα του μοτέρ μπορεί να μετακινηθεί προς τα κάτω. Στη συνέχεια, η οδοντωτή λεπίδα βγαίνει από το προστατευτικό.

<Ενεργοποίηση>

Πιέστε το κουμπί ξεκλειδώματος προς τα εμπρός και κρατήστε το πατημένο και, στη συνέχεια, ενεργοποιήστε τον πληκτροδιακόπτη.

<Απενεργοποίηση>

Απελευθερώστε τον πληκτροδιακόπτη.

### 3. Προειλεγμένη ταχύτητα περιστροφής

Επιλέξτε την ταχύτητα στο κουμπί αλλαγής. Για τις συνιστώμενες ταχύτητες, δείτε την Εικ. 18.

### 4. Κατεβύθισης εργασίας

#### ΠΡΟΕΙΔΟΠΟΙΗΣΗ

- Μην ενεργοποιείτε ή απενεργοποιείτε το μηχάνημα ενώ η οδοντωτή λεπίδα αγγίζει το τεμάχιο εργασίας.
- Αφήστε την οδοντωτή λεπίδα να πέσει στην πλήρη ταχύτητά της πριν κάνετε μια κοπή.
- Κατά το πρίονισμα, μην απομακρύνετε ποτέ το μηχάνημα από το υλικό με την οδοντωτή λεπίδα να περιστρέφεται.
- Αφήστε την οδοντωτή λεπίδα να σταματήσει.

## ΠΡΟΕΙΔΟΠΟΙΗΣΗ

Για να αποφύγετε την εισπνοή σκόνης ή ερεθισμό των ματιών, φορέστε προστατευτικά γυαλιά και μάσκα κατά της σκόνης κατά τη χρήση αεροπίστολου ή άλλου εργαλείου όταν καθαρίζετε τον κάτω προφυλακτήρα, τις σπές εξερισμού ή άλλα μέρη του προϊόντος.

- 4. Καθαρισμός του εσωτερικού του προστατευτικού**  
Ελέγχετε και καθαρίζετε τακτικά για να βεβαιωθείτε ότι πριονιδια και άλλα υπολείμματα δεν συσσωρεύονται στο εσωτερικό του καλύμματος του πριονιού. Να αφαιρείτε πάντα τη λείπια κατά τον έλεγχο και τον καθαρισμό (Εικ. 24).
- 5. Επίθεωρηση των ακροδεκτών (εργαλείο και μπαταρία)**  
Ελέγξτε για να βεβαιωθείτε ότι δεν έχουν συσσωρευτεί γρέζια και σκόνη στους ακροδέκτες. Σε ορισμένες περιπτώσεις ελέγχετε πριν, κατά τη διάρκεια και μετά τη λειτουργία.

## ΠΡΟΣΟΧΗ

Απομακρύνετε τυχόν γρέζια ή σκόνη που ενδέχεται να έχουν μαζευτεί στους ακροδέκτες. Διαφορετικά, ενδέχεται να εμφανιστεί δυσλειτουργία.

- 6. Καθαρισμός του εξωτερικού**  
Όταν το ηλεκτρικό εργαλείο είναι λερωμένο, να το σκουπίζετε με ένα μαλακό στεγνό πανί ή με ένα πανί μουσκεμένο σε σαπουνόνερο. Μη χρησιμοποιείτε διαλύματα χλωρίνης, βενζίνη ή διαλυτικό χρώματος, για να μην καταστραφούν τα πλαστικά μέρη.
- 7. Αποθήκευση**  
Αποθηκεύετε το ηλεκτρικό εργαλείο και την μπαταρία σε χώρο όπου η θερμοκρασία είναι μικρότερη από 40°C και μακριά από την πρόσβαση παιδιών.

## ΣΗΜΕΙΩΣΗ

Αποθήκευση Μπαταριών Λόντων Λιθίου.  
Βεβαιωθείτε ότι οι μπαταρίες ιόντων λιθίου είναι πλήρως φορτισμένες πριν να τις αποθηκεύσετε. Τυχόν παρατεταμένη αποθήκευση (3 μήνες ή παραπάνω) μπαταριών με χαμηλό φορτίο μπορεί να έχει ως αποτέλεσμα την υποβάθμιση της απόδοσης, μειώνοντας σημαντικά τον χρόνο χρήσης της μπαταρίας ή καθιστώντας τις μπαταρίες ανίκανες στην κατακράτηση φορτίου. Ωστόσο, ο σημαντικά μειωμένος χρόνος χρήσης της μπαταρίας μπορεί να ανακτηθεί με την επαναληπτική φόρτιση και χρήση των μπαταριών δυο έως πέντε φορές. Εάν ο χρόνος χρήσης της μπαταρίας είναι εξαιρετικά σύντομος παρά την επανειλημμένη φόρτιση και χρήση, εξετάστε τις μπαταρίες.

## ΠΡΟΣΟΧΗ

Κατά τον έλεγχο και τη συντήρηση των ηλεκτρικών εργαλείων, οι κανόνες ασφαλείας και οι κανονισμοί που υπάρχουν σε κάθε χώρα πρέπει να ακολουθούνται.

### Σημαντική ειδοποίηση για τις μπαταρίες στα ηλεκτρικά εργαλεία της HiKOKI χωρίς καλώδιο

Να χρησιμοποιείτε πάντα κάποια από τις καθορισμένες γνήσιες μπαταρίες. Δεν μπορούμε να εγγυηθούμε για την ασφάλεια και την απόδοση του ηλεκτρικού μας εργαλείου όταν χρησιμοποιείτε μπαταρίες που είναι διαφορετικές από αυτές που έχουν καθοριστεί από εμάς, ή όταν η μπαταρία είναι αποσυναρμολογημένη ή τροποποιημένη (λόγω αποσυναρμολόγησης ή αντικατάστασης στοιχείων ή άλλων εσωτερικών μερών).

## ΕΓΓΥΗΣΗ

Εγγυώμαστε για τα εργαλεία HiKOKI Power Tools σύμφωνα με τον θεσμικό κανονισμό/ειδικό κανονισμό της χώρας. Η παρούσα εγγύηση δεν καλύπτει ελαττώματα ή ζημιές λόγω κακής χρήσης, κακομεταχείρισης ή φυσιολογικής φθοράς. Σε περίπτωση παραπόνων παρακαλούμε αποστείλετε το Power Tool χωρίς να το αποσυναρμολογήσετε μαζί με το ΠΙΣΤΟΠΟΙΗΤΙΚΟ ΕΓΓΥΗΣΗΣ το οποίο βρίσκεται στο τέλος των εν λόγω οδηγιών χειρισμού, σε Εξουσιοδοτημένο Κέντρο Εξυπηρέτησης της HiKOKI.

### Πληροφορίες που αφορούν τον εκπαιδόμενο θόρυβο και τη δόνηση

Οι τιμές μετρήθηκαν σύμφωνα με το EN62841 και βρέθηκαν σύμφωνα με το ISO 4871.

Μετρηθείσα στάθμη ηχητικής ισχύος A: 106 dB (A)  
Μετρηθείσα στάθμη ηχητικής πίεσης A: 95 dB (A)  
Αβεβαιότητα K: 3 dB (A).

Φοράτε προστατευτικά αυτιών.

Συνολικές τιμές δόνησης (διανυσματικό άθροισμα τριαξονικού καλωδίου) που καθορίζονται σύμφωνα με το πρότυπο EN62841

Κοπή μοριοσανίδας:

Τιμή εκπομπής δόνησης  $a_h < 2,5 \text{ m/s}^2$   
Αβεβαιότητα K = 1,5  $\text{m/s}^2$

Η δηλωμένη συνολική τιμή κραδασμών και η δηλωμένη τιμή εκπομπής θορύβου έχουν μετρηθεί σύμφωνα με μια τυπική μέθοδο δοκιμής και μπορούν να χρησιμοποιηθούν για τη σύγκριση ενός εργαλείου με ένα άλλο. Μπορούν επίσης να χρησιμοποιηθούν σε μια προκαταρκτική αξιολόγηση της έκθεσης.

## ΠΡΟΕΙΔΟΠΟΙΗΣΗ

- Η εκπομπή κραδασμών και θορύβου κατά την πραγματική χρήση του ηλεκτρικού εργαλείου μπορεί να διαφέρει από τη δηλωμένη συνολική τιμή, ανάλογα με τους τρόπους χρήσης του εργαλείου, ειδικά το είδος του προς επεξεργασία τεμαχίου εργασίας και
- Καθορίστε μέτρα ασφαλείας για την προστασία του χειριστή που βασίζονται σε μία εκτίμηση της έκθεσης στις πραγματικές συνθήκες χρήσης (λαμβάνοντας υπόψη όλα τα μέρη του κύκλου λειτουργίας όπως τον χρόνο που το εργαλείο είναι κλειστό και το διάστημα όπου είναι ανενεργό επιπρόσθετα στον χρόνο εκκίνησης).

## ΣΗΜΕΙΩΣΗ

Εξαιτίας του συνεχιζόμενου προγράμματος έρευνας και ανάπτυξης της HiKOKI, τα τεχνικά χαρακτηριστικά που αναφέρονται εδώ μπορούν να αλλάξουν χωρίς προηγούμενη ειδοποίηση.



## ΕΠΙΛΥΣΗ ΠΡΟΒΛΗΜΑΤΩΝ

Χρησιμοποιήστε τις επιθεωρήσεις του παρακάτω πίνακα εάν το εργαλείο δεν λειτουργεί φυσιολογικά. Εάν τα παρακάτω δεν επιλύουν το πρόβλημα, επικοινωνήστε με την αντιπρόσωπο σας ή με το εξουσιοδοτημένο κέντρο εξυπηρέτησης της HiKOKI.

## 1. Ηλεκτρικό εργαλείο

Σύμπτωμα	Πιθανή αιτία	Αποκατάσταση
Το εργαλείο δεν λειτουργεί	Δεν υπάρχει εναπομένουσα ισχύ στην μπαταρία	Φορτίστε την μπαταρία.
	Η μπαταρία δεν έχει εγκατασταθεί πλήρως.	Σπρώξτε την μπαταρία μέχρι να ακούσετε τον χαρακτηριστικό ήχο ασφάλισης (κλικ).
Το εργαλείο σταμάτησε ξαφνικά	Το εργαλείο υπερφορτώθηκε	Απαλλαγείτε από το πρόβλημα που προκαλεί την υπερφόρτωση.
	Η προστασία έναντι υπερφόρτωσης είναι σε λειτουργία.	
	Η μπαταρία έχει υπερθερμανθεί.	Αφήστε την μπαταρία να κρυώσει.
Δεν είναι δυνατή η κλίση	Ο μοχλός κλίσης (μπροστά) και η πεταλούδα κλίσης (πίσω) δεν είναι χαλαρά.	Δοκιμάστε κλίση μετά τη χαλάρωση του μοχλού κλίσης (μπροστά) και της πεταλούδας κλίσης (πίσω). Σφίξτε τα χαλαρωμένα εξαρτήματα αφού κάνετε τις απαραίτητες ρυθμίσεις.
Δεν κόβει καλά	Η οδοντωτή λεπίδα έχει φθαρεί ή λείπουν δόντια.	Αντικαταστήστε με μία νέα οδοντωτή λεπίδα.
	Η βίδα στερέωσης της οδοντωτής λεπίδας έχει χαλαρώσει.	Σφίξτε καλά τη βίδα στερέωσης της οδοντωτής λεπίδας.
	Η οδοντωτή λεπίδα εγκαθίσταται προς τα πίσω.	Εγκαταστήστε την οδοντωτή λεπίδα προς τη σωστή κατεύθυνση.
Ο διακόπτης δεν μπορεί να τραβηχτεί	Το κουμπί ξεκλειδώματος δεν είναι αρκετά πατημένο.	Πιέστε το κουμπί ξεκλειδώματος μέχρι τέρμα.
Η απόρριψη πριονιδιών είναι ελλιπής	Έχουν συσσωρευτεί πριονίδια στο κάλυμμα του πριονιού.	Αφαιρέστε τα πριονίδια από το εσωτερικό του καλύμματος του πριονιού.
Η μπαταρία δεν μπορεί να εγκατασταθεί	Έχετε επιχειρήσει να εγκαταστήσετε μια μπαταρία διαφορετική από αυτή που καθορίζεται για το εργαλείο.	Παρακαλούμε εγκαταστήστε μία μπαταρία πολλαπλών βολτ.

# Ελληνικά

## 2. Φορτιστής

Σύμπτωμα	Πιθανή αιτία	Αποκατάσταση
Η λάμπα ένδειξης φόρτισης αναβοσβήνει γρήγορα σε μοβ χρώμα, και η φόρτιση της μπαταρίας δεν ξεκινά.	Η μπαταρία δεν έχει εισαχθεί πλήρως.	Τοποθετήστε καλά την μπαταρία.
	Υπάρχει ξένο υλικό στον πόλο της μπαταρίας ή όπου η μπαταρία είναι τοποθετημένη.	Απομακρύνετε το ξένο υλικό.
Η λάμπα ένδειξης φόρτισης αναβοσβήνει σε κόκκινο χρώμα, και η φόρτιση της μπαταρίας δεν ξεκινά.	Η μπαταρία δεν έχει εισαχθεί πλήρως.	Τοποθετήστε καλά την μπαταρία.
	Η μπαταρία έχει υπερθερμανθεί.	Εάν αφεθεί ήσυχη, η μπαταρία θα αρχίσει να φορτίζεται αυτόματα αν μειωθεί η θερμοκρασία της, αλλά αυτό μπορεί να μειώσει τη διάρκεια ζωής της μπαταρίας. Συνιστάται η μπαταρία να κρυώσει σε καλά αεριζόμενο μέρος μακριά από άμεσο ηλιακό φως πριν την φορτίσετε.
Ο χρόνος χρήσης της μπαταρίας είναι σύντομος παρόλο που η μπαταρία είναι πλήρως φορτισμένη.	Η διάρκεια ζωής της μπαταρίας έχει εξαντληθεί.	Αντικαταστήστε την μπαταρία με μία νέα.
Η μπαταρία αργεί να φορτιστεί.	Η θερμοκρασία της μπαταρίας, του φορτιστή, ή του περιβάλλοντος χώρου είναι εξαιρετικά χαμηλή.	Φορτίστε την μπαταρία σε εσωτερικό χώρο ή σε άλλο πιο ζεστό περιβάλλον.
	Τα ανοίγματα εξαερισμού του φορτιστή φράσσονται, προκαλώντας υπερθέρμανση στα εσωτερικά εξαρτήματά του.	Αποφύγετε την έμφραξη των ανοιγμάτων εξαερισμού.
	Ο ανεμιστήρας ψύξης δεν λειτουργεί.	Επικοινωνήστε με ένα Εξουσιοδοτημένο Κέντρο Εξυπηρέτησης της HiKOKI για επισκευές.
Η λάμπα τροφοδοσίας USB έχει απενεργοποιηθεί και η συσκευή USB έχει σταματήσει τη φόρτιση.	Η χωρητικότητα της μπαταρίας έχει μειωθεί.	Αντικαταστήστε την μπαταρία με μία που να διαθέτει εναπομένονα χωρητικότητα.
		Συνδέστε το καλώδιο ρεύματος του φορτιστή σε μια πρίζα ρεύματος.
Η λάμπα τροφοδοσίας USB δεν σβήνει παρόλο που έχει ολοκληρωθεί η φόρτιση της συσκευής USB.	Η λάμπα τροφοδοσίας USB ανάβει σε πράσινο χρώμα για να υποδείξει ότι είναι δυνατή η φόρτιση με USB.	Αυτό δεν αποτελεί δυσλειτουργία.
Δεν είναι σαφής η κατάσταση φόρτισης της συσκευής USB, ή εάν έχει ολοκληρωθεί η φόρτιση της.	Η λάμπα τροφοδοσίας USB δεν σβήνει ακόμη και όταν έχει ολοκληρωθεί η φόρτιση.	Ελέγξτε εάν φορτίζεται η συσκευή USB για να επιβεβαιώσετε την κατάσταση φόρτισης της.
Η φόρτιση μιας συσκευής USB διακόπτεται στη μέση.	Ο φορτιστής είχε συνδεθεί σε ηλεκτρική πρίζα ενώ η συσκευή USB φορτιζόταν χρησιμοποιώντας την μπαταρία ως πηγή τροφοδοσίας.	Αυτό δεν αποτελεί δυσλειτουργία. Ο φορτιστής διακόπτει τη φόρτιση με USB για περίπου 5 δευτερόλεπτα όταν διαφοροποιεί τις πηγές τροφοδοσίας.
	Μία μπαταρία είχε εισαχθεί στον φορτιστή ενώ η συσκευή USB φορτιζόταν με τη χρήση πρίζας ρεύματος ως πηγή τροφοδοσίας.	
Η φόρτιση της συσκευής USB διακόπτεται στη μέση όταν η μπαταρία και η συσκευή USB φορτίζονται ταυτόχρονα.	Η μπαταρία έχει φορτιστεί πλήρως.	Αυτό δεν αποτελεί δυσλειτουργία. Ο φορτιστής διακόπτει τη φόρτιση με USB για περίπου 5 δευτερόλεπτα ενώ ελέγχει αν η μπαταρία έχει ολοκληρώσει με επιτυχία τη φόρτιση.
Η φόρτιση της συσκευής USB δεν ξεκινά όταν η μπαταρία και η συσκευή USB φορτίζονται ταυτόχρονα.	Το εναπομένον φορτίο της μπαταρίας είναι πολύ χαμηλό.	Αυτό δεν αποτελεί δυσλειτουργία. Όταν το φορτίο της μπαταρίας φτάσει σε ένα συγκεκριμένο επίπεδο, ξεκινάει αυτόματα η φόρτιση με USB.

## OGÓLNE WSKAZÓWKI BEZPIECZEŃSTWA DOTYCZĄCE ELEKTRONARZĘDZI

### ⚠ OSTRZEŻENIE

Należy zapoznać się ze wszystkimi wskazówkami bezpieczeństwa, instrukcjami, ilustracjami i danymi technicznymi tego elektronarzędzia.

Nieprzestrzeganie wszystkich wymienionych poniżej instrukcji może być przyczyną porażenia prądem, pożaru i/lub poważnych obrażeń.

Ostrzeżenia i wskazówki bezpieczeństwa należy zachować do wglądu.

Wykorzystywane w treści wskazówek bezpieczeństwa określenie "elektronarzędzie" odnosi się do narzędzi zasilanych z sieci elektrycznej (przewodowych) lub z akumulatora (bezprowadowych).

### 1) Bezpieczeństwo na stanowisku pracy

- Stanowisko pracy należy utrzymywać w czystości i odpowiednio oświetlać. Nieporządek lub nieodpowiednie oświetlenie stanowiska pracy może być przyczyną wypadków.
- Elektronarzędzi nie należy użytkować w miejscach zagrożonych wybuchem, na przykład w pobliżu łatwopalnych cieczy, gazów lub pyłów. Pracujące elektronarzędzie wytwarza iskry, które mogą spowodować zapłon pyłu lub oparów.
- Dzieci oraz osoby postronne powinny pozostawać z dala od pracującego elektronarzędzia. Dekoncentracja może być przyczyną utraty kontroli nad elektronarzędziem.

### 2) Bezpieczeństwo elektryczne

- Wtyczka elektronarzędzia musi pasować do gniazda sieciowego. Wtyczki nie wolno w jakikolwiek sposób modyfikować. Elektronarzędzia posiadające uzziemienie nie powinny być użytkowane z wtyczkami przejściowymi. Użytkowanie niemodyfikowanych wtyczek oraz korzystanie z odpowiednich gniazd sieciowych zmniejsza ryzyko porażenia prądem.
- Należy unikać kontaktu z powierzchniami jakichkolwiek uzziemionych elementów, takich jak rury, grzejniki, kuchenki lub chłodziarki. Ryzyko porażenia prądem wzrasta, gdy ciało jest uzziemione.
- Elektronarzędzi nie wolno narażać na działanie deszczu lub wilgoci. Obecność wody wewnątrz elektronarzędzia zwiększa ryzyko porażenia prądem.
- Przewodu zasilającego nie wolno używać w sposób niezgodny z jego przeznaczeniem. Przewodu zasilającego nie wolno używać do przenoszenia bądź ciągnięcia elektronarzędzia, ani do odłączania go od zasilania. Przewód zasilający należy chronić przed kontaktem ze źródłami ciepła, olejem, ostrymi krawędziami lub poruszającymi się częściami. Uszkodzony lub zapętlony przewód zasilający zwiększa ryzyko porażenia prądem.
- W przypadku użytkowania elektronarzędzia na wolnym powietrzu należy korzystać z przedłużaczy do tego celu przeznaczonych. Używanie przedłużaczy przeznaczonych do pracy na wolnym powietrzu zmniejsza ryzyko porażenia prądem.

- Jeżeli praca elektronarzędziem musi być wykonywana w miejscu o dużej wilgotności, należy zawsze korzystać ze źródła zasilania zabezpieczonego wyłącznikiem różnicowoprądowym. Korzystanie z wyłącznika różnicowoprądowego zmniejsza ryzyko porażenia prądem.

### 3) Bezpieczeństwo osobiste

- Podczas użytkowania elektronarzędzia należy zachowywać ostrożność, koncentrować się na wykonywanej pracy i postępować zgodnie z zasadami zdrowego rozsądku. Elektronarzędzia nie powinny być użytkowane przez osoby zmęczone lub znajdujące się pod wpływem substancji odurzających, alkoholu bądź leków. Stosowane – odpowiednio do panujących warunków – wyposażenie ochronne, takie jak maska przeciwpyłowa, obuwie antypoślizgowe, kask lub słuchawki ochronne, zmniejsza ryzyko odniesienia obrażeń.
- Należy używać wyposażenia ochronnego. Należy zawsze nosić okulary ochronne. Stosowane – odpowiednio do panujących warunków – wyposażenie ochronne, takie jak maska przeciwpyłowa, obuwie antypoślizgowe, kask lub słuchawki ochronne, zmniejsza ryzyko odniesienia obrażeń.
- Należy unieemożliwić przypadkowe uruchomienie. Przed podłączeniem elektronarzędzia do gniazda zasilania i/lub zestawu akumulatorowego, a także przed podniesieniem lub przeniesieniem go, należy upewnić się, że wyłącznik znajduje się w położeniu wyłączenia. Ze względów bezpieczeństwa nie należy przenosić elektronarzędzi, trzymając palec na wyłączniku, ani podłączać do zasilania elektronarzędzi, których wyłącznik znajduje się w położeniu włączenia.
- Przed włączeniem elektronarzędzia usunąć wszystkie klucze regulacyjne. Pozostawienie klucza regulacyjnego połączonego z częścią obrotową elektronarzędzia może być przyczyną obrażeń.
- Nie sięgać elektronarzędziem zbyt daleko. Należy zawsze pamiętać o stabilnej postawie i zachowaniu równowagi. Zapewnia to lepsze panowanie nad elektronarzędziem w nieoczekiwanych sytuacjach.
- Należy nosić odpowiednią odzież. Nie nosić luźnej odzieży ani biżuterii. Chronić włosy i odzież przed kontaktem z ruchomymi częściami urządzenia. Luźna odzież, biżuteria lub długie włosy mogą zostać pochwycone i wciągnięte przez ruchome części narzędzia.
- Jeżeli elektronarzędzie wyposażone jest w złącze dla urządzenia do odprowadzania i gromadzenia pyłów, należy pamiętać o właściwym podłączeniu i poprawnym użytkowaniu takiego urządzenia. Korzystanie z urządzeń do odprowadzania i gromadzenia pyłu zmniejsza zagrożenia związane z obecnością pyłu.
- Nie pozwól, aby wprawa osiągnięta w wyniku częstego korzystania z narzędzi pozwalała na beztroskę i ignorowanie zasad bezpieczeństwa narzędzi. Nieostrożne działanie może spowodować poważne obrażenia w ciągu ułamka sekundy.

## 4) Obsługa i konserwacja elektronarzędzi

- a) Nie używać elektronarzędzia ze zbyt dużą siłą. Należy wykorzystywać elektronarzędzie odpowiednie dla wykonywanej pracy.

*Elektronarzędzie przeznaczone do wykonania określonej pracy wypełni swoje zadanie lepiej i w sposób bardziej bezpieczny, jeżeli praca będzie wykonywana z zalecaną prędkością.*

- b) Nie należy użytkować elektronarzędzia, którego wyłącznik jest uszkodzony.

*Każde elektronarzędzie, które nie może być właściwie włączane ani wyłączane, stanowi zagrożenie i musi zostać naprawione.*

- c) Przed przystąpieniem do jakichkolwiek regulacji bądź wymiany akcesoriów oraz kiedy elektronarzędzie nie będzie używane przez dłuższy czas, należy odłączyć wtyczkę elektronarzędzia od źródła zasilania i/ lub odłączyć od elektronarzędzia zestaw akumulatorowy (jeśli jest to możliwe).

*Powyższe środki bezpieczeństwa mają na celu wyeliminowanie ryzyka przypadkowego uruchomienia urządzenia.*

- d) Nieużywane elektronarzędzia powinny być przechowywane w miejscu niedostępnym dla dzieci; osobom, które nie znają zasad obsługi elektronarzędzi lub niniejszych zaleceń nie wolno udzielać pozwolenia na użytkowanie elektronarzędzia.

*Użytkowanie elektronarzędzi przez osoby, które nie zostały właściwie poinstruowane, może stanowić zagrożenie.*

- e) Elektronarzędzia i akcesoria należy konserwować. Przed rozpoczęciem pracy należy sprawdzić, czy ruchome części są poprawnie umieszczone, czy nie są zakleszczone lub uszkodzone i czy nie występują jakiegokolwiek inne okoliczności, które mogłyby uniemożliwić bezpieczną pracę elektronarzędzia. W razie uszkodzenia przed kolejnym użyciem elektronarzędzie musi zostać naprawione.

*Wiele wypadków następuje z powodu nieprawidłowej konserwacji elektronarzędzi.*

- f) Narzędzia tnące powinny być zawsze ostre i czyste.

*Narzędzia tnące powinny być utrzymywane we właściwym stanie, z odpowiednio ostrymi krawędziami tnącymi – zmniejsza to ryzyko zakleszczenia narzędzia i ułatwia kontrolę nad nim.*

- g) Elektronarzędzia, akcesoria, wiertła, narzędzia tnące itp. należy zawsze obsługiwać w sposób zgodny z zaleceniami niniejszej instrukcji, biorąc pod uwagę warunki robocze oraz rodzaj wykonywanej pracy.

*Używanie elektronarzędzia w celach niezgodnych z jego przeznaczeniem może stanowić zagrożenie.*

- h) Utrzymywać uchwyty i powierzchnie chwytania suche, czyste i wolne od oleju i smaru.

*Słiskie uchwyty i powierzchnie chwytania uniemożliwiają bezpieczną obsługę i kontrolę narzędzia w nieoczekiwanych sytuacjach.*

## 5) Obsługa i konserwacja elektronarzędzia akumulatorowego

- a) Do ładowania można wykorzystywać wyłącznie ładowarki wymienione przez producenta.

*Ładowarka właściwa dla ładowania konkretnego typu zestawów akumulatorowych może wywołać pożar, jeśli zostanie użyta do ładowania innego typu zestawów akumulatorowych.*

- b) Do zasilania elektronarzędzi należy używać wyłączanie przeznaczonych dla nich zestawów akumulatorowych.

*Używanie innych zestawów akumulatorowych może być przyczyną obrażeń lub pożaru.*

- c) Jeśli zestaw akumulatorowy nie jest używany, należy go przechowywać z dala od innych metalowych przedmiotów, takich jak spinacze do papieru, monety, klucze, gwoździe, śruby, bądź inne niewielkie metalowe przedmioty, które mogą spowodować zwarcie zacisków.

*Zwarcie zacisków akumulatora może być przyczyną poparzeń lub pożaru.*

- d) W skrajnie niesprzyjających warunkach może dojść do wycieku elektrolitu z akumulatora – należy unikać kontaktu z elektrolitem. Jeśli dojdzie do przypadkowego kontaktu z elektrolitem, miejsce kontaktu należy przepłukać wodą. W przypadku kontaktu elektrolitu z oczami należy dodatkowo zgłosić się do lekarza.

*Elektrolit wyciekający z akumulatora może powodować podrażnienia lub poparzenia.*

- e) Nie korzystać z zestawu akumulatorowego ani narzędzia, które uległy uszkodzeniu lub zostały zmodyfikowane.

*Uszkodzone lub zmodyfikowane akumulatory mogą działać w nieprzewidywalny sposób i w konsekwencji prowadzić do pożaru, wybuchu lub ryzyka obrażeń.*

- f) Nie wystawiać zestawu akumulatorowego ani narzędzia na działanie ognia lub nadmiernej temperatury.

*Narażenie na działanie ognia lub temperatury powyżej 130°C może spowodować wybuch.*

- g) Postępować zgodnie ze wszystkimi instrukcjami ładowania i nie ładować zestawu akumulatorowego ani narzędzia poza zakresem temperatury podanym w instrukcjach.

*Ładowanie nieprawidłowo lub w temperaturze wykraczającej poza podany zakres może spowodować uszkodzenie akumulatora i zwiększyć ryzyko pożaru.*

## 6) Serwis

- a) Elektronarzędzia mogą być serwisowane wyłącznie przez wykwalifikowanych techników serwisowych, z zastosowaniem oryginalnych części zamiennych.

*Jest to gwarancją utrzymania bezpieczeństwa obsługi elektronarzędzia.*

- b) Nigdy nie należy naprawiać uszkodzonych zestawów akumulatorowych.

*Naprawa zestawów akumulatorowych powinna być przeprowadzana wyłącznie przez producenta lub autoryzowane centrum serwisowe.*

## UWAGA

Dzieci oraz osoby niepełnosprawne powinny pozostawać z dala od pracującego elektronarzędzia.

Nieużywane elektronarzędzia powinny być przechowywane w miejscu niedostępnym dla dzieci i osób niepełnosprawnych.

## WSKAZÓWKI BEZPIECZEŃSTWA DOTYCZĄCE AKUMULATOROWEJ PILARKI TARCZOWEJ DO CIĘCIA WGLĘBNEGO

### Procedury cięcia

- a) **▲ NIEZBEZPIECZEŃSTWO:** Nie zbliżać rąk do obszaru cięcia i do tarczy. Drugą rękę należy trzymać na rękojeści pomocniczej lub obudowaniu silnika. Jeżeli piła jest trzymana obiema rękami, żadna z nich nie może zostać odcięta przez tarczę.
- b) **Nie sięgać pod obrabiany przedmiot.**  
Osłona nie chroni przed tarczą poniżej obrabianego przedmiotu.
- c) **Wyregulować głębokość cięcia na grubość obrabianego przedmiotu.**  
Tylko niewielka część zęba z użębienia tarczy powinna być widoczna poniżej obrabianego przedmiotu.
- d) **Obrabianego przedmiotu nie wolno trzymać w ręku ani na nodze. Zabezpieczyć obrabiany przedmiot na stabilnej platformie.**  
Odpowiednie zabezpieczenie podczas pracy jest ważne w celu zminimalizowania niebezpieczeństwa narażenia na obrażenia, zablokowania tarczy lub utraty kontroli.
- e) **Trzymać elektronarzędzie za izolowane powierzchnie do chwytania podczas wykonywania pracy, podczas której narzędzie tnące może zetknąć się z ukrytymi przewodami.**  
metalowe części elektronarzędzia także znajdują się pod napięciem, co może być przyczyną porażenia operatora prądem.
- f) **Podczas cięcia wzdłużnego należy zawsze używać przewodnicy wzdłużnej lub przewodnicy liniowej.**  
Poprawia to dokładność cięcia i redukuje ryzyko zablokowania tarczy.
- g) **Należy korzystać z tarcz o odpowiednim rozmiarze i kształcie otworów (romb lub okrąg).**  
Tarcze, które nie pasują do osprzętu montażowego piły będą pracowały mimośrodowo, co spowoduje utratę kontroli.
- h) **Nigdy nie korzystać z uszkodzonych lub niewłaściwych podkładek lub śrub do montażu tarczy.**  
Aby zagwarantować optymalną wydajność i bezpieczeństwo pracy, podkładki i śruby do montażu tarczy zostały zaprojektowane z myślą o użytkowaniu z tą piłą.

### Przyczyny odbicia i powiązanie z nimi ostrzeżenia

- Odbicie to nagła reakcja na zakleszczoną, zablokowaną lub niewłaściwie wyrównaną tarczę tnącą, co powoduje utratę kontroli nad piłą i podbicie jej z obrabianego przedmiotu w stronę operatora.
  - Kiedy tarcza jest zakleszczona lub zablokowana w zamykającym się rżnię, zatrzymuje się, a w wyniku reakcji silnika elektronarzędzie zostaje nagle wypchnięte w stronę operatora.
  - Jeżeli tarcza zostanie skrzywiona lub niewłaściwie wyrównana w rżnię, ząb na tylnej krawędzi tarczy może wciąć się w górną powierzchnię obrabianego przedmiotu, co spowoduje wyjście tarczy z rżni i odrzucenie jej w stronę operatora.
- Odbicie jest wynikiem niewłaściwego użytkowania i/lub niewłaściwych procedur lub warunków roboczych; można go uniknąć, podejmując poniższe środki ostrożności.

- a) **Piłę należy trzymać oburącz, pewnym chwytem, a ramiona ustawić tak, aby amortyzować siły odbicia.**  
Ustawić się po jednej ze stron tarczy; nigdy nie ustawiać się w linii z tarczą.  
Odbicie piły może być skierowane w tył, jednakże siły odbicia mogą być kontrolowane przez operatora, jeżeli stosowane są odpowiednie środki ostrożności.
- b) **Gdy dojdzie do zakleszczenia tarczy lub przerwania – z jakiegokolwiek powodu – procesu cięcia, należy zwołać wyłącznik i trzymać piłę nieruchomo w obrabianym materiale, do momentu całkowitego zatrzymania tarczy.**  
Nigdy nie podejmować prób wyjęcia piły z obrabianego przedmiotu lub ciągnięcia piły do tyłu, kiedy tarcza się porusza, gdyż spowoduje to odbicie.  
Przeprowadzić kontrolę i podjąć działania w celu wyeliminowania przyczynny zakleszczenia tarczy.
- c) **Przystępując ponownie do cięcia obrabianego przedmiotu piłę należy umieścić centralnie w rżnię, tak aby zęby tarczy nie wrzynały się w obrabiany materiał.**  
Zablokowanie tarczy tnącej może spowodować wybicie lub odbicie z obrabianego materiału przy ponownym uruchomieniu piły.
- d) **Duże panele należy podeprzeć, aby zminimalizować ryzyko zakleszczenia tarczy i odbicia.**  
Duże panele zwykle uginają się pod własnym ciężarem. Podpory powinny być umieszczone pod panelem po obu stronach, w pobliżu linii cięcia i w pobliżu krawędzi panelu.
- e) **Nie używać tępych ani uszkodzonych tarcz.**  
Tępe lub nieprawidłowo zamontowane tarcze sprawiają, że rżaz jest wąski, co zwiększa wibracje, grozi zablokowaniem tarczy i odbiciem.
- f) **Dźwignie głębokości tarczy i blokady regulacji cięcia ukośnego muszą zostać ustawione i zablokowane przed rozpoczęciem cięcia.**  
Jeżeli regulacja tarczy podczas cięcia ulegnie zmianie, może być to przyczyną zablokowania i odbicia.
- g) **Zachować szczególną ostrożność podczas cięcia w ścianach i innych podobnych powierzchniach.**  
Wystająca tarcza może przeciąć objekty, które mogą spowodować odbicie.

### Działanie osłony

- a) **Przed każdym użyciem sprawdź, czy osłona prawidłowo się zamyka. Nie używać pilarki, jeżeli osłona nie porusza się swobodnie i nie zamyka się bezzwłocznie. Nigdy nie blokować ani nie przywiązywać osłony – piła tarczowa nie byłaby wtedy zabezpieczona.**  
W razie przypadkowego upuszczenia pilarki na ziemię osłona może się wygiąć. Upewnić się, że osłona porusza się swobodnie oraz że przy wszystkich kątach i głębokościach cięcia nie dotyka piły tarczowej ani innych elementów.
- b) **Sprawdź stan i działanie sprężyny osłony. Jeżeli osłona i sprężyna nie pracują prawidłowo, to przed użyciem pilarki należy zlecić jej naprawę.**  
Uszkodzone części, kleisty nalot i nagromadzone wióry powodują opóźnienie pracy osłony dolnej.
- c) **W przypadku "cięcia wglębnego", które nie jest wykonywane pod kątem prostym, zabezpieczyć płytę podstawy pilarki przed przesuwaniem na boki.**  
Przesuwanie na boki może doprowadzić do zakleszczenia piły tarczowej i odbicia.
- d) **Nie odkładać pilarki na stół warsztatowy lub podłoże, jeśli osłona nie zakrywa piły tarczowej.**  
Nieosłonięta, wytracająca prędkość piła tarczowa porusza się przeciwnie do kierunku cięcia i nie wszystko, co znajdzie się na jej drodze. Zawsze uwzględniać czas dobiegu piły tarczowej.

## DODATKOWE WSKAZÓWKI BEZPIECZEŃSTWA

1. **OSTRZEŻENIE:** Ważne jest, aby podeprzeć obrabiany przedmiot i mocno trzymać piłę, aby nie stracić nad nią kontroli, ponieważ mogłoby to spowodować obrażenia ciała. **Rys. 2** przedstawia typowe podparcie piły dłonią.
2. Należy unikać cięcia, gdy podstawa uniosła się nad powierzchnię obrabianego materiału. Gdy dojdzie do zakleszczenia tarczy lub przerwania – z jakiegokolwiek powodu – procesu cięcia, należy zwolnić wyłącznik i trzymać piłę nieruchomo w obrabianym materiale, do momentu całkowitego zatrzymania tarczy. Nigdy nie podejmować prób wyjęcia piły z obrabianego przedmiotu lub ciągnięcia piły do tyłu, kiedy tarza się porusza, gdyż spowoduje to ODBICIE. Przeprowadzić kontrolę i podjąć działania w celu wyeliminowania przyczyny zakleszczenia tarczy.
3. Duże panele należy podeprzeć, aby zminimalizować ryzyko zakleszczenia tarczy i ODBICIA. Duże panele zwykle uginają się pod własnym ciężarem (**Rys. 3-b**). Podpory powinny być umieszczone pod panelem po obu stronach, w pobliżu linii cięcia i w pobliżu krawędzi panelu, jak przedstawiono na **Rys. 3-a**. Aby zminimalizować ryzyko zakleszczenia tarczy i odbicia. Gdy podczas cięcia piła wymaga oparcia na obrabianym przedmiocie, należy oprzeć piłę o większy fragment materiału i odciąć mniejszy.
4. Wystająca tarcza może przeciąć obiekty, które mogą spowodować ODBICIE. NIGDY nie umieszczaj dłoni ani palców za piłą (**Rys. 4**). Jeśli wystąpi odbicie, piła może łatwo przeskoczyć do tyłu nad Twoją dłonią i spowodować poważne obrażenia.
5. Szerszą część podstawy piły należy umieścić na fragmencie obrabianego przedmiotu, który jest solidnie podparty, a nie na fragmencie, który odpadnie po wykonaniu cięcia. Na przykład **Rys. 5-a** przedstawia, jak PRAWIDŁOWO odciąć koniec płyty, a **Rys. 5-b**, jak NIE NALEŻY tego robić. Jeśli obrabiany przedmiot jest krótki lub mały, zacisk jest poniżej. NIE PRÓBUJ TRZYMAĆ RĘKĄ KRÓTKICH ELEMENTÓW!
6. Podczas korzystania z prowadnicy nie wykonywać cięcia z nachyleniem, które umożliwiłoby wślizgnięcie się materiału między tarczą tnącą a prowadnicę. W przeciwnym wypadku może dojść do obrażeń ciała. (**Rys. 6**)
7. Podczas obsługi urządzenia należy korzystać z zatyczek do uszu.
8. Używać wyłącznie tarcz o średnicach określonych dla maszyny.
9. Nie używać tarcz ściernych.
10. Nie używać zdeformowanych lub pękniętych tarcz tnących.
11. Nie używać tarcz tnących wykonanych ze stali szybkołatającej.
12. Nie używać tarcz tnących, których charakterystyka nie odpowiada informacjom podanym w niniejszej instrukcji.
13. Nie zatrzymywać tarcz tnących poprzez wywieranie na nie nacisku bocznego.
14. Tarcze tnące powinny być ostre.
15. Upewnić się, że mechanizm cofania osłony działa prawidłowo.
16. Nigdy nie używać pilarki tarczowej do cięcia wglębnego z tarczą tnącą obróconą do góry lub w bok.
17. Upewnić się, że w obrabianym materiale nie znajdują się przedmioty, takie jak gwoździe.
18. Przed przeprowadzeniem jakichkolwiek regulacji, serwisu lub konserwacji, należy wyciągnąć akumulator.
19. Należy uważać na odbicie hamulca. To elektronarzędzie jest wyposażone w hamulec elektryczny, który działa, gdy wyłącznik jest zwolniony. Jeśli wystąpi odbicie, kiedy hamulec jest włączony, należy trzymać mocno trzymać główny korpus.
20. Upewnić się, że wyłącznik jest w położeniu wyłączenia. Jeżeli akumulator jest włożony do elektronarzędzia, gdy wyłącznik znajduje się w położeniu włączenia, elektronarzędzie uruchomi się natychmiast, co może być przyczyną poważnego wypadku.
21. Nie wolno używać elektronarzędzia z poluzowanymi śrubami ustalającymi, z poluzowaną dźwignią zaciskającą lub z opuszczoną dźwignią blokady. Po dokonaniu regulacji konieczne jest przestawić dźwignię blokady i inne części w wyjściowe położenie.
22. Przed przystąpieniem do cięcia należy skontrolować obrabiany materiał. Jeżeli istnieje ryzyko, iż materiał, który będzie cięty, będzie źródłem szkodliwych / toksycznych pyłów, należy się upewnić, że do otworu do odprowadzania pyłu w odpowiedni sposób podłączony jest worek pyłowy lub system odprowadzania pyłu. Dodatkowo zaleca się korzystanie z maski przeciwpyłowej.
  - Przed rozpoczęciem cięcia należy się upewnić, że tarcza tnąca osiągnęła pełną prędkość obrotową.
  - Jeżeli w czasie pracy tarcza tnąca się zatrzyma lub zacznie generować podejrzane odgłosy wyłącznik należy natychmiast przestawić do położenia wyłączenia.
  - Używanie pilarki tarczowej do cięcia wglębnego z tarczą tnącą skierowaną do góry lub w bok jest bardzo niebezpieczne. Należy unikać takiego nieprzewidzianego użytkowania.
  - Tnąc obrabiany materiał, należy zawsze nosić okulary ochronne.
  - Po zakończeniu pracy należy wyciągnąć akumulator.
23. Używać tarczy tnącej, na której podana jest prędkość równa lub wyższa od prędkości obrotowej podanej na narzędziu.
24. Zawsze używać narzędzia i akumulatorów w temperaturach od -5 °C do 40 °C.
25. Jeśli zauważy się, że urządzenie nagrzewa się mocniej niż zwykle, pracuje nieprawidłowo lub emituje nietypowe dźwięki, niezwłocznie zaprzestać jego użytkowania i przestawić wyłącznik zasilania w położenie wyłączone. Zlecić kontrolę i naprawę u sprzedawcy, u którego zakupiono urządzenie, lub w autoryzowanym serwisie HIKOKI.
26. Dalsza eksploatacja urządzenia pracującego nieprawidłowo może spowodować obrażenia ciała.
27. Jeżeli urządzenie zostanie przypadkowo upuszczone lub uderzy w inny przedmiot wykonać dokładne sprawdzenie urządzenia pod kątem pęknięć, złamań lub odkształceń itp. W przypadku pęknięć, złamań i odkształceń urządzenia może dojść do obrażeń u osób.
28. Podczas pracy na wysokości nie pozwalaj, by w miejscu pracy znajdowały się inne osoby i uważać na miejsca poniżej miejsca pracy.
29. Akumulator należy ładować w temperaturze otoczenia wynoszącej 0°C–40°C. Ładowanie w temperaturze poniżej 0°C spowoduje niebezpieczne przeładowanie akumulatora. Akumulatora nie wolno ładować w temperaturze powyżej 40°C. Najbardziej odpowiedni zakres temperatury ładowania to 20°C–25°C.
30. Nie używaj ładowarki w trybie ciągłym.
31. Po zakończeniu ładowania pozostaw ładowarkę na około 15 minut przed rozpoczęciem ładowania kolejnego akumulatora.
32. Komorę, w której umieszczony jest akumulator, należy chronić przed zabrudzeniem.

31. Nigdy nie demontować akumulatora ani ładowarki.
32. Nigdy nie zwierać zacisków akumulatora. Zwarcie zacisków akumulatora powoduje wygenerowanie wysokiego napięcia i przegrzanie. Wynikiem tego może być spalanie lub uszkodzenie akumulatora.
33. Akumulatora nie wolno wrzucać do ognia. Podpalenie akumulatora może spowodować jego wybuch.
34. Akumulator należy przekazać do punktu sprzedaży, w którym został zakupiony, kiedy tylko jego żywotność po naładowaniu uniemożliwia jego efektywne użytkowanie. Nie wyrzucać zużytego akumulatora.
35. W otwory wentylacyjne ładowarki nie wolno wkładać żadnych przedmiotów. Umieszczanie w otworach wentylacyjnych ładowarki metalowych lub łatwopalnych przedmiotów powoduje powstanie zagrożenia porażeniem prądem lub uszkodzenia ładowarki.
36. Podczas ciągłego używania urządzenia, może się ono przegrzać, co może prowadzić do uszkodzenia silnika i przełącznika. Dlatego za każdym razem, gdy obudowa staje się gorąca, należy na chwilę wyłączyć narzędzie.
37. Upewnić się, że akumulator jest włożony prawidłowo. Złe założony akumulator może wypaść z urządzenia i spowodować wypadek.
38. Nie używać produktu, jeśli narzędzie lub styki akumulatora (mocowanie akumulatora) są odkształcone. Włożenie akumulatora do narzędzia może spowodować zwarcie, które może prowadzić do emisji dymu lub zapłonu.
39. Utrzymywać styki narzędzia (mocowanie akumulatora) wolne od opiłków, wiórów i pyłu.
  - Przed użyciem sprawdzić, czy w okolicy styków akumulatora nie doszło do nagromadzenia wiórów, opiłków i pyłu.
  - Podczas eksploatacji unikać opadania wiórów, opiłków lub pyłu z narzędzia na akumulator.
  - W przypadku wstrzymania pracy lub po użyciu nie pozostawiać narzędzia w miejscu narażonym na spadające opiłki, wióry lub pył. W przeciwnym razie może dojść do zwarcia, które może prowadzić do emisji dymu lub zapłonu.

## UWAGI DOTYCZĄCE AKUMULATORA LITOWO-JONOWEGO

W celu wydłużenia żywotności akumulatora litowo-jonowego został on wyposażony w funkcję wyłączania zasilania.

W przypadkach opisanych poniżej w punktach 1-3 silnik może się zatrzymać w czasie użytkowania elektronarzędzia, nawet jeżeli wyłącznik jest wciśnięty do położenia wyłączenia. Nie jest to oznaką awarii, ale efektem działania funkcji wyłączania.

1. Gdy akumulator się wyczerpie, silnik się wyłączy. W takim wypadku akumulator należy niezwłocznie naładować.
2. Silnik może się wyłączyć w przypadku przeciążenia elektronarzędzia. W takim wypadku należy zwolnić wyłącznik elektronarzędzia i wyeliminować przyczynę przeciążenia. Po wyeliminowaniu przeciążenia elektronarzędzie może być ponownie użytkowane.
3. Jeżeli w warunkach intensywnej pracy akumulator się przegrzeje, może to spowodować przerywanie zasilania z akumulatora. W takim wypadku należy zaprzestać używania akumulatora i pozostawić go do ostygnięcia. Po wyeliminowaniu przeciążenia elektronarzędzie może być ponownie użytkowane.

Dodatkowo należy stosować się do poniższych ostrzeżeń i wskazań.

### OSTRZEŻENIE

Aby zapobiec wyciekowi z akumulatora, jego przegrzaniu, emisji dymu, wybuchowi lub zapaleniu się akumulatora, należy podjąć wszystkie wymienione poniżej środki ostrożności.

1. Należy się upewnić, że wióry i pył nie gromadzą się na akumulatorze.
  - Podczas pracy należy zwracać uwagę, aby wióry i pył nie opadały na akumulator.
  - Należy zwracać uwagę, aby wióry i pył, które opadają na akumulator, nie gromadziły się na jego powierzchni.
  - Nie przechowywać nieużywanych akumulatorów w miejscach, w których mogą one wejść w kontakt z wiórami i pyłem.
  - Przed przechowywaniem akumulatora należy usunąć z niego wióry i pył; akumulatora nie należy przechowywać razem z metalowymi przedmiotami (śruby, gwoździe itp.).
2. Akumulatora nie wolno nakłuwac ostrymi przedmiotami, takimi jak gwoździe, uderzać młotkiem, deptać, rzucać ani poddawać wstrząsom.
3. Nie używać akumulatora, który nosi wyraźne ślady uszkodzenia lub odkształcenia.
4. Nie używać akumulatora do celów innych, niż zgodne z jego przeznaczeniem.
5. Jeśli ładowanie akumulatora nie powiedzie się, nawet po upływie określonego czasu ładowania, należy natychmiast przerwać ładowanie.
6. Nie poddawać akumulatora działaniu wysokiej temperatury ani wysokiego ciśnienia, np. poprzez umieszczanie go w kuchence mikrofalowej, suszarkę lub pojemniku ciśnieniowym.
7. W przypadku wycieku lub pojawienia się nieprzyjemnego zapachu upewnić się, że akumulator znajduje się z dala od źródeł ognia.
8. Nie używać akumulatora w miejscach, w których generowane są silne, elektryczne ładunki statyczne.
9. Jeśli w trakcie użytkowania, ładowania lub przechowywania akumulatora pojawi się nieprzyjemny zapach, dojdzie do wycieku, przegrzania, odbarwienia lub odkształcenia, bądź jeśli pojawi się jakakolwiek inna nieprawidłowość, akumulator należy natychmiast wyjąć z elektronarzędzia lub ładowarki i zaprzestać jego użytkowania.
10. Nie zanurzać akumulatora ani nie dopuść do dostania się do wnętrza jakiegokolwiek cieczy. Dostanie się do wnętrza cieczy przewodzącej prąd, takiej jak woda, może spowodować uszkodzenia skutkujące pożarem lub wybuchem. Akumulator należy przechowywać w chłodnym, suchym miejscu, z dala od materiałów palnych i łatwopalnych. Należy unikać miejsc narażonych na działanie gazów korozyjnych.

### UWAGA

1. Jeśli elektrolit wyciekający z akumulatora dostanie się do oczu, nie wolno pocierać podrażnionego miejsca; oczy należy dokładnie przemyć czystą wodą, np. z kranu, i niezwłocznie skontaktować się z lekarzem. Nieusunięty elektrolit może spowodować uszkodzenie wzroku.
2. W przypadku kontaktu elektrolitu ze skórą lub odzieżą, miejsce kontaktu należy natychmiast dokładnie przemyć czystą wodą, np. z kranu. Elektrolit może spowodować podrażnienie skóry.
3. Jeśli w trakcie pierwszego użycia akumulatora stwierdzona zostanie obecność rdzy, pojawi się nieprzyjemny zapach, dojdzie do przegrzania, odbarwienia, odkształcenia i/lub pojawią się inne nieprawidłowości, należy zaprzestać jego użytkowania i zwrócić go do dostawcy lub sprzedawcy.

### OSTRZEŻENIE

Jeżeli przedmiot wykonany z materiału przewodzącego będzie w kontakt z zaciskiem akumulatora litowo-jonowego, może dojść do zwarcia akumulatora, a w wyniku tego – do pożaru. Przechowując akumulator litowo-jonowy należy stosować się do poniższych zaleceń.

- W opakowaniu do przechowywania nie wolno umieszczać żadnych przedmiotów wykonanych z materiałów przewodzących, gwoździ ani drutów, takich jak druty żelazne i druty miedziane.

- Aby zapobiec zwarciom, akumulator należy umieścić w elektronarzędziu lub w przypadku przechowywania, założyć na niego pokrywę, tak aby wywietrznik został zakryty.

## NAZWY CZĘŚCI (Rys. 1 – Rys. 24)

①	Regulator
②	Złącze
③	Oslona
④	Oslona szklana
⑤	Śruba blokująca (cięcie skośne) (tył)
⑥	Dźwignia zaciskająca (do prowadnicy do cięcia wzdłużnego) (tył)
⑦	Dźwignia zaciskająca (do prowadnicy do cięcia wzdłużnego) (przód)
⑧	Przycisk podcinania
⑨	Śruba blokująca (cięcie skośne) (przód)
⑩	Podziałka (kąt cięcia skośnego)
⑪	Uchwyt pomocniczy
⑫	Przycisk blokujący
⑬	Zatyczka
⑭	Dźwignia blokady
⑮	Przycisk obrotowy
⑯	Podstawa
⑰	Tarcza tnąca
⑱	Klucz sześciokątny
⑲	Akumulator
⑳	Tabliczka znamionowa
㉑	Oznaczenia cyfrowe
㉒	Uchwyt
㉓	Włącznik spustowy
㉔	Przycisk odblokowujący
㉕	Silnik
㉖	Wskaźnik cięcia
㉗	Prowadnica do cięcia wzdłużnego
㉘	Zatrzak
㉙	Kontrolka ładowania
㉚	Krawędź odczytu
㉛	Symbol "wymiana tarczy tnącej"
㉜	Śruba mocująca tarczy tnącej
㉝	Podkładka (B)
㉞	Krawędź odczytu prowadnicy szynowej "GR"
㉟	Śruba regulacyjna (A)
㊱	Śruba regulacyjna (B)
㊲	Oznaczenia
㊳	Rowki prowadzące
㊴	Przełącznik wskaźnika poziomu naładowania akumulatora
㊵	Kontrolka wskaźnika poziomu naładowania akumulatora
㊶	Worek na pył
㊷	Gumowa osłona
㊸	Gniazdo USB
㊹	Kabel USB
㊺	Pistolet natryskowy

## INFORMACJE DOTYCZĄCE TRANSPORTU AKUMULATORA LITOWO-JONOWEGO

Podczas transportowania akumulatora litowo-jonowego należy przestrzegać następujących środków ostrożności.

### OSTRZEŻENIE

Należy powiadomić firmę transportową, że opakowanie zawiera akumulator litowo-jonowy, powiadomić firmę o jego mocy wyjściowej i postępować zgodnie z poleceniami firmy transportowej przy organizowaniu transportu.

- Akumulatory litowo-jonowe, które przekraczają moc 100 Wh, są w klasyfikacji ładunku określone jako niebezpieczne towary i będą wymagać specjalnych procedur aplikacji.
- W przypadku transportu za granicę, muszą być zgodne z międzynarodowymi przepisami prawa oraz zasadami i przepisami kraju docelowego.
- Jeśli BSL36B18 jest zainstalowany w elektronarzędziu, moc wyjściowa przekroczy 100 Wh, a urządzenie zostanie określone jako niebezpieczne towary w klasyfikacji ładunku.

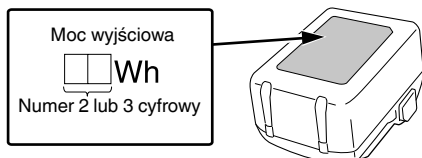

## ŚRODKI OSTROŻNOŚCI DOTYCZĄCE PODŁĄCZENIA URZĄDZENIA USB (UC18YSL3)

Gdy pojawi się nieoczekiwany problem, dane zapisane w urządzeniu USB podłączonym do tego produktu mogą zostać uszkodzone lub utracone. Zawsze zadбай o to, aby przed użyciem tego produktu wykonać kopię zapasową wszelkich danych zapisanych w urządzeniu USB.

Proszę pamiętać, że nasza firma nie bierze żadnej odpowiedzialności za żadne dane zapisane na urządzeniu USB, które uległy uszkodzeniu lub zostały stracone, ani za żadne uszkodzenia, które mogą się pojawić w podłączonym urządzeniu.

### OSTRZEŻENIE

- Przed przystąpieniem do użytkowania należy sprawdzić kabel USB złącza pod kątem ewentualnych uszkodzeń. Użytkowanie wadliwego lub uszkodzonego kabla USB może doprowadzić do emisji dymu lub zapłonu.
- Jeżeli produkt nie jest użytkowany, port USB należy zabezpieczyć gumową pokrywą. Zebranie się kurzu w porcie USB może spowodować emisję dymu lub zapłonu.

### WSKAZÓWKA







- Może wystąpić chwilowa przerwa podczas ładowania USB.
- Gdy urządzenie USB nie jest ładowane, należy usunąć urządzenie USB z ładowarki. Niezastosowanie się do tego wymogu może nie tylko skrócić okres użytkowania akumulatora urządzenia USB, ale również może spowodować nieoczekiwane wypadki.
- Ładowanie niektórych urządzeń USB może być niemożliwe, w zależności od rodzaju urządzenia.









## SYMBOLE

### OSTRZEŻENIE

Następujące oznaczenia są symbolami używanymi w instrukcji elektronarzędzia. Przed rozpoczęciem użytkowania należy się upewnić, że ich znaczenie jest zrozumiałe.

	C3606DPA: Akumulatorowa pilarka tarczowa do cięcia wglębnego
	Aby zmniejszyć ryzyko odniesienia obrażeń, użytkownik powinien przeczytać instrukcję obsługi.
	Należy zawsze nosić okulary ochronne.
	Należy zawsze nosić słuchawki ochronne.
	Dotyczy tylko państw UE Elektronarzędzi nie wolno wyrzucać wraz z odpadami z gospodarstwa domowego! Zgodnie z Dyrektywą Europejską 2012/19/UE w sprawie zużytego sprzętu elektrycznego i elektronicznego oraz wprowadzeniem jej zgodnie z prawem krajowym, zużyte elektronarzędzia należy posegregować i oddać do recyklingu w sposób przyjazny dla środowiska w wyspecjalizowanym zakładzie utylizacji.
V	Napięcie znamionowe
$n_0$	Prędkość na biegu jałowym
I	Włączanie
O	Wyłączanie
	Odłącz akumulator
	Działanie niedozwolone

### Akumulator

	Świeci się; Poziom naładowania akumulatora przekracza 75%.
	Świeci się; Poziom naładowania akumulatora mieści się w zakresie od 50% do 75%.
	Świeci się; Poziom naładowania akumulatora mieści się w zakresie od 25% do 50%.
	Świeci się; Poziom naładowania akumulatora wynosi poniżej 25%.
	Miga; Akumulator niemal całkowicie wyczerpany. Naładować akumulator najszybciej, jak to możliwe.
	Miga; Zasilanie wstrzymane z powodu wysokiej temperatury. Wyjąć akumulator z narzędzia i poczekać, aż całkowicie ostygnie.

	Miga; Zasilanie wstrzymane z powodu awarii lub nieprawidłowego działania. Może to oznaczać usterkę akumulatora, dlatego proszę skontaktować się ze sprzedawcą.
---	---

### WSKAZÓWKA

Aby zapobiec wyczerpywaniu akumulatora w wyniku niezamierzonego pozostawienia włączonego oświetlenia LED, oświetlenie jest wyłączane automatycznie po około 2 minutach.

## AKCESORIA STANDARDOWE

Poza elektronarzędziem (1 narzędzie) w opakowaniu znajdują się akcesoria wymienione na stronie 315.

Aksesoria standardowe mogą ulec zmianie bez wcześniejszego zawiadomienia.

## ZASTOSOWANIA

Akumulatorowa pilarka tarczowa do cięcia wglębnego jest przeznaczona do piłowania drewna, tworzyw sztucznych i podobnych materiałów. Nie wolno ciąć metali, za wyjątkiem cienkich blach aluminiowych (cieńszych niż 2 mm) oraz płyt drewnianych i kompozytowych oklejanych aluminium.

## SPECYFIKACJE TECHNICZNE

### 1. Elektronarzędzie

Model	C3606DPA		
Napięcie	36 V		
Prędkość obrotowa bez obciążenia	2500–5200 min <sup>-1</sup>		
Wydajność	Głębokość cięcia	0°	66 mm
		45°	43 mm
Wymiary tarczy	165 mm (gt.) × 20 mm (wys.)		
Maks. kąt nachylenia tarczy	-1°–46°		
Akumulator dostępny dla tego narzędzia*	Akumulator wielonapięciowy		
Waga**	5,4 kg (BSL36B18)		

\* Istniejących akumulatorów (BSL3660/3620/3626, z serii BSL18xx itp.) nie można używać w połączeniu z tym narzędziem.

W przypadku korzystania z zasilacza sieciowego działanie funkcji hamulca różni się w zależności od źródła zasilania.

\*\* Zgodnie z procedurą EPTA 01/2014

### WSKAZÓWKA

W związku z prowadzonym przez firmę HiKOKI programem badań i rozwoju, niniejsze specyfikacje techniczne mogą ulec zmianie bez wcześniejszego zawiadomienia.

**Sterowanie elektroniczne**

- Miękki-start
- Ochrona przed przeciążeniem  
Ta funkcja ochronna odcina zasilanie silnika w przypadku przeciążenia silnika lub znacznej redukcji prędkości obrotowej podczas pracy.  
Po włączeniu funkcji ochrony przed przeciążeniem, silnik może się zatrzymać.  
W takim wypadku należy zwolnić wyłącznik narzędzia i wyeliminować przyczynę przeciążenia.  
Po wyeliminowaniu przeciążenia, narzędzie może być ponownie użytkowane.
- Ochrona przed przegrzaniem  
Ta funkcja ochronna odcina zasilanie silnika i zatrzymuje elektronarzędzie w przypadku przegrzania silnika w czasie pracy.  
Po włączeniu funkcji ochrony przed przegrzaniem, silnik może się zatrzymać.  
W takim wypadku należy zwolnić wyłącznik elektronarzędzia i ostudzić przez kilka minut.  
Po wyeliminowaniu przeciążenia, narzędzie może być ponownie użytkowane.
- Funkcja hamulca  
Hamulec włącza się, gdy wyłącznik spustowy jest zwalniany.  
Działanie funkcji hamulca różni się w zależności od źródła zasilania.

2. Akumulator

Model	BSL36B18
Napięcie	36 V / 18 V (automatyczne przełączanie*)
Pojemność akumulatora	4,0 Ah/8,0 Ah (automatyczne przełączanie*)
Dostępne produkty abezprzewodowe**	Seria wielonapięciowa, produkt 18 V
Dostępna ładowarka	Wsuwana ładowarka do akumulatorów litowo-jonowych

\* Narzędzie automatycznie przełączy napięcie.

\*\* Aby uzyskać szczegółowe informacje, proszę zapoznać się z naszym ogólnym katalogiem.

**ŁADOWANIE**

Przed przystąpieniem do użytkowania elektronarzędzia należy naładować akumulator; w tym celu należy postępować w sposób opisany poniżej.

**1. Podłączyć przewód zasilający ładowarki do gniazda sieciowego.**

Po podłączeniu wtyczki ładowarki do gniazda sieciowego, kontrolka wskaźnika ładowania będzie migiała na czerwono (co 1 sekundę).

**2. Umieścić akumulator w ładowarce.**

Ostrożnie i dokładnie umieścić akumulator w ładowarce, tak jak zostało to pokazane na **Rys. 8** (na stronie 4).

**3. Ładowanie**

Po umieszczeniu akumulatora w ładowarce kontrolka wskaźnika ładowania będzie migać na niebiesko.

Po zakończeniu ładowania akumulatora kontrolka wskaźnika ładowania zaświeci się na zielono. (Patrz **Tabela 1.**)

**(1) Wskazania kontrolki wskaźnika ładowania**

Wskazania kontrolki wskaźnika ładowania są zilustrowane w **tabeli 1**, w zależności od stanu ładowarki lub akumulatora.

**Tabela 1**

Wskazania kontrolki wskaźnika ładowania				
Kontrolka wskaźnika ładowania (CZERWONY/ NIEBIESKI/ ZIELONY/ FIOLETOWY)	Przed ładowaniem	Miga (CZERWONY)	Pali się przez 0,5 sekundy. Nie pali się przez 0,5 sekundy. (Gaśnie na 0,5 sekundy.)	Podłączono do źródła zasilania.
	Podczas ładowania	Miga (NIEBIESKI)	Pali się przez 0,5 sekundy. Nie pali się przez 1 sekundę. (Gaśnie na 1 sekundę)	Akumulator naładowany mniej niż w 50%
		Miga (NIEBIESKI)	Pali się przez 1 sekundę. Nie pali się przez 0,5 sekundy. (Gaśnie na 0,5 sekundy.)	Akumulator naładowany mniej niż w 80%
		Pali się (NIEBIESKI)	Pali się nieprzerwanie.	Akumulator naładowany więcej niż 80%
	Ładowanie zakończone	Pali się (ZIELONY)	Pali się nieprzerwanie. (Ciągły sygnał dźwiękowy: około 6 sekund)	
	Oczekiwanie z powodu przegrzania	Miga (CZERWONY)	Pali się przez 0,3 sekundy. Nie pali się przez 0,3 sekundy. (Gaśnie na 0,3 sekundy.)	Przegrzanie akumulatora. Ładowanie niemożliwe. (Ładowanie rozpocznie się po ostygnięciu akumulatora)
	Ładowanie jest niemożliwe	Miga szybko (FIOLETOWY)	Pali się przez 0,1 sekundy. Nie pali się przez 0,1 sekundy. (Gaśnie na 0,1 sekundy.) (Przerywany sygnał dźwiękowy: około 2 sekund)	Wadliwe działanie akumulatora lub ładowarki.

- (2) Informacje na temat zakresu temperatury i czasu ładowania akumulatora  
Informacje na temat zakresu temperatury i czasu ładowania zostały zamieszczone w **Tabeli 2**.

Tabela 2

Ładowarka		UC18YSL3						
Akumulator	Typ akumulatora	Li-ion						
	Zakres temperatury, w którym akumulator może być ładowany	0°C – 50°C						
	Napięcie ładowania	V	14,4			18		
	Czas ładowania akumulatora, w przybliżeniu (w temperaturze 20°C)	min	Seria BSL14xx		Seria BSL18xx		Seria wielonapięciowa	
			(4-komorowy)	(8-komorowy)	(5-komorowy)	(10-komorowy)	(10-komorowy)	
		BSL1415S : 15 BSL1415 : 15 BSL1415X : 15 BSL1420 : 20 BSL1425 : 25 BSL1430C : 30	BSL1430 : 20 BSL1440 : 26 BSL1450 : 32 BSL1460 : 38	BSL1815S : 15 BSL1815 : 15 BSL1815X : 15 BSL1820 : 20 BSL1820M : 20 BSL1825 : 25 BSL1830C : 30 BSL1840M : 40 BSL1850C : 32	BSL1830 : 20 BSL1840 : 26 BSL1850 : 32 BSL1850MA : 32 BSL1860 : 38	BSL36A18 : 32 BSL36B18 : 52		
USB	Napięcie ładowania	V	5					
	Napięcie ładowania	A	2					

**WSKAZÓWKA**

Czas ładowania może się zmieniać w zależności od temperatury otoczenia i napięcia źródła zasilania.

4. **Odcłączyć przewód zasilający ładowarki z gniazda sieciowego.**  
5. **Wyjąć akumulator, mocno trzymając ładowarkę.**

**WSKAZÓWKA**

Należy pamiętać, aby po zakończeniu użytkowania ładowarki wyjąć z niej akumulator.

<b>Informacje dotyczące wyładowania elektrycznego w przypadku nowych akumulatorów itp.</b>
--

Ponieważ chemiczne substancje znajdujące się wewnątrz nowych akumulatorów oraz akumulatorów, które nie były używane przez dłuższy okres czasu nie są aktywne, wyładowanie elektryczne może być niskie przy pierwszym i kolejnym użyciu. Jest to tymczasowe zjawisko, a właściwy czas wymagany do naładowania zostanie przywrócony po 2–3 ładowaniach akumulatorów.

<b>Co zrobić, aby akumulatory działały dłużej.</b>
--

- (1) Naładować akumulatory ponownie zanim rozładują się całkowicie.  
W przypadku zauważenia, że zasilanie narzędzia jest słabsze, należy zaprzestać korzystania z narzędzia i ponownie naładować akumulator. Dalsze korzystanie z narzędzia i wyczerpanie prądu elektrycznego, może spowodować uszkodzenie akumulatora i skrócenie jego żywotności.
- (2) Należy unikać ładowania w wysokiej temperaturze.  
Akumulator jest gorący zaraz po użyciu. Jeśli akumulator jest ponownie ładowany zaraz po użyciu, jakość substancji chemicznych pogorszy się, a żywotność akumulatora się skróci. Należy odłożyć na chwilę akumulator i rozpocząć ładowanie, gdy ostygnie.

**UWAGA**

- Jeżeli podczas ładowania akumulatora jest on nagrany w wyniku długotrwałego wystawienia na bezpośrednie działanie promieni słonecznych lub był właśnie użytkowany, kontrolka wskaźnika ładowania ładowarki zapala się na 0,3 sekundy i gaśnie na 0,3 sekundy (wyłączona przez 0,3 sekundy). W takim wypadku akumulator należy najpierw pozostawić do ostygnięcia, a następnie rozpocząć ładowanie.
- Kiedy kontrolka wskaźnika ładowania miga (co 0,2 sekundy), złącze ładowarki należy sprawdzić pod kątem obecności ciał obcych; w razie potrzeby – usunąć je. Jeżeli obecność ciał obcych nie zostanie stwierdzona, istnieje prawdopodobieństwo, że doszło do usterki akumulatora lub ładowarki. Urządzenie(-a) należy wtedy oddać do autoryzowanego centrum serwisowego.

## MONTAŻ I PRACA

Działanie	Rysunek	Strona
Wycinanie i wkładanie akumulatora	7	4
Ładowanie	8	4
Wskaźnik poziomu naładowania akumulatora	19	6
Ładowanie urządzenia USB z gniazda elektrycznego	20-a	6
Ładowanie urządzenia USB i akumulatora z gniazda elektrycznego	20-b	6
Sposób ładowania urządzenia USB	21	6
Po zakończeniu ładowania urządzenia USB	22	6
Wybór akcesoriów	—	316

## PRZED ROZPOCZĘCIEM PRACY

### OSTRZEŻENIE

Aby uniknąć poważnego wypadku, dopilnować, by włącznik znajdował się w pozycji wyłączonej i wyjąć akumulator z narzędzia.

#### 1. Sprawdź środowisko pracy

Sprawdzić miejsce pracy i dopilnować, aby było wolne od resztek i zanieczyszczeń.

Usunąć osoby postronne z miejsca pracy. Zapewnić odpowiednie oświetlenie i wentylację.

#### 2. Wymiana tarcz tnących

### OSTRZEŻENIE

Użycie do wkręcania i wykręcania śruby mocującej tarczy tnącej narzędzi innych niż dołączony do zestawu klucz sześciokątny może prowadzić do nadmiernego lub niewystarczającego dokręcenia, co może spowodować obrażenia ciała.

- (1) Dokładnie usunąć wszelkie piłki i trociny nagromadzone na wrzecionie, śrubie i podkładkach.
- (2) Nacisnąć przycisk blokujący i przemieścić element.
- (3) Przemieścić tarczę w taki sposób, aby krawędź odczytu była skierowana na symbol "wymiana tarczy tnącej". (**Rys. 9-a**)
- (4) Ponownie zwolnić przycisk blokujący.
- (5) Obrócić dźwignię blokady zgodnie ze wskazówkami zegara do oporu. (**Rys. 9-b**)
- (6) Wcisnąć przycisk odblokowujący naprzód i lekko opuścić część z silnikiem. Ponownie zwolnić przycisk odblokowujący.
- (7) Pchać część z silnikiem, aż zablokuje się w skrajnym położeniu.
- (8) Obracać wrzeciono powoli z użyciem klucza sześciokątnego umieszczonego w śrubie mocującej tarczy tnącej, aż zatrzaśnie się blokada.
- (9) Wykręcić śrubę mocującą tarczy tnącej, obracając ją zgodnie ze wskazówkami zegara, po czym usunąć podkładkę (B). Zdjąć tarczę tnącą. (**Rys. 10**)

### UWAGA

Dopilnować, aby podkładka (A) (podkładka pod tarczą tnącą) została włożona prawidłowo: podkładka (A) ma 2 strony, o średnicy 20 mm oraz 16 mm (5/8"). Zapewnić dokładne dopasowanie otworu montażowego tarczy tnącej do podkładki (A). Nieprawidłowo zamontowane tarcze tnące nie pracują płynnie i prowadzą do utraty panowania nad narzędziem.

- (10) Włożyć nową tarczę tnącą, dopilnowując, aby kierunek obrotów był prawidłowy. Kierunek obrotów jest oznaczony strzałkami na tarczy tnącej i osłonie. Powierzchnie styku pomiędzy podkładką (A), tarczą tnącą, podkładką (B) i śrubą mocującą tarczę tnącą muszą być czyste.
- (11) Nałożyć podkładkę (B). Dopilnować, aby podkładka (B) została włożona właściwą stroną.
- (12) Dokręcić śrubę mocującą tarczę tnącą kluczem sześciokątnym (maks. 5 Nm).

### UWAGA

- Używać tylko ostrych i nieuszkodzonych tarcz tnących. Nie używać pękniętych ani odkształconych tarcz tnących.
- Nie używać tarcz tnących wykonanej ze stopowej stali szybko tnącej (HSS).
- Nie używać tarcz tnących niezgodnych z wyznaczonymi parametrami. Używać wyłącznie tarcz tnących o średnicy zgodnej z oznaczeniami na pilarsce.
- Tarcza tnąca musi być odpowiednia do pracy z prędkością narzędzia bez obciążenia.
- Używać tarczy tnącej przeznaczonej do pracy z materiałem do przecięcia.
- Używać tylko oryginalnych tarcz tnących HIKOKI. Tarcze tnące przeznaczone do cięcia drewna i podobnych materiałów muszą być zgodne z normą EN 847-1.
- (13) Obrócić dźwignię blokady przeciwnie do wskazówek zegara do oporu, trzymając uchwyt jedną ręką. Część z silnikiem wychyli się do góry.

### UWAGA

Nigdy nie dotykać tarczy tnącej bezpośrednio po użyciu. Metal jest gorący i może łatwo poparzyć skórę.

#### 3. Sprawdź, czy hamulec działa prawidłowo

To elektronarzędzie jest wyposażone w hamulec elektryczny, który działa, gdy włącznik jest zwolniony. Przed użyciem elektronarzędzia upewnić się, czy hamulec elektryczny działa prawidłowo. Jeśli tak nie jest, zanieść narzędzie do AUTORYZOWANEGO SERWISU HIKOKI.

## REGULACJA PILARKI PRZED UŻYCIEM

### OSTRZEŻENIE

Aby uniknąć poważnych wypadków, dopilnować, by włącznik znajdował się w pozycji wyłączonej i wyjąć akumulator z narzędzia.

#### 1. Ustawianie głębokości cięcia

Zaleca się ustawienie głębokości cięcia w taki sposób, aby pod obrabianym elementem nie wystawała więcej niż połowa wysokości zęba tarczy tnącej. (**Rys. 11-a**)

<Regulacja etapowa w mm>

Nacisnąć przycisk blokujący i przemieścić element. Odczytać ustaloną głębokość cięcia na krawędzi do odczytu.

(Jeśli stosowana jest prowadnica szynowa typu "GR", odczytać wskazania na krawędzi odczytu "GR").

Ponownie zwolnić przycisk blokujący. (**Rys. 11-b**)

<Precyzyjna regulacja (do bardzo dokładnej regulacji głębokości cięcia)>

Głębokość cięcia można ustawić bardzo dokładnie, obracając element regulacyjny.

Określić dokładną głębokość cięcia, mierząc, na ile tarcza tnąca wystaje, lub sprawdzając wyniki cięcia próbnego.

## OBŚLUGA

### 2. Pochylenie tarczy tnącej do cięcia skośnego (Rys. 12)

Poluzować dwie śruby blokujące, aby przeprowadzić regulację. Pochylić część z silnikiem w stosunku do podstawy. Odczytać ustawiony kąt na podziałce. Dokręcić obie śruby blokujące.

W celu uzyskania kąta cięcia skośnego poniżej 0° lub powyżej 45° (podcinanie):

Wcisnąć przycisk podcinania, a następnie pochylić tarczę.

(Podczas kolejnej regulacji funkcja podcinania zostanie automatycznie wyłączona).

Podczas cięcia pod kątem wyregulować położenie szklanej osłony tak, aby nie uderzała w przecinany element.

#### OSTRZEŻENIE

Jeśli śruba ustalająca jest poluzowana, może dojść do obrażeń ciała. Dokręcić ją mocno po regulacji.

### 3. Korygowanie kąta nachylenia tarczy tnącej

Kąt nachylenia tarczy tnącej został ustawiony fabrycznie. (Rys. 13)

W razie potrzeby kąt nachylenia tarczy tnącej można dostosować dla ustawień 0° i 45°. Obracać śrubę regulacyjną (B) (dla 0°) lub śrubę regulacyjną (A) (dla 45°).

### 4. Piłowanie z użyciem prowadnicy do cięcia wzdłużnego (sprzedawanej oddzielnie) (Rys. 14)

Do cięcia równoległego do prostej krawędzi. Prowadnicę do cięcia wzdłużnego można włożyć z każdej strony w przewidzianą do tego celu podporę. Szerokość cięcia można odczytać na oznaczeniu. Zamocować za pomocą obu dźwigni zaciskających. Najlepiej obliczyć dokładną szerokość cięcia, wykonując cięcie próbne.

### 5. Piłowanie z użyciem prowadnicy szynowej (sprzedawanej oddzielnie) (Rys. 15)

W celu uzyskiwania idealnie prostego i pozbawionego postrzępionych krawędzi rzazu z dokładnością do milimetra. Powłoka antypoślizgowa chroni powierzchnię i obrabiany element przed porysowaniem. Patrz rozdział dotyczący akcesoriów. Przycisk obrotowy służy do ustawiania dopasowania bez odstępu.

Dostępne są dwa rowki prowadzące, pozwalające na umieszczanie narzędzi na szynach prowadzących różnych producentów.

### 6. Ustawianie złącza odsysania/wyrzucania pyłu

Złącze można obrócić w żądane położenie w celu odsysania lub wyrzucania trocin. W tym celu wcisnąć złącze do środka do oporu, po czym obrócić je i wyciągnąć. Złącze można w ten sposób unieruchomić w 7 stopniowych położeniach, uniemożliwiając jego obracanie się.

#### <Odsysanie trocin>

W celu odsysania trocin podłączyć odpowiedni odsysacz za pomocą węża do odsysania do złącza.

#### <Worek na pył>

Odłączyć złącze (wcisnąć złącze do środka do oporu. Obrócić je tak, aby było skierowane do góry. Wyjąć je i odłożyć na bok).

Przymocować worek na pył. (Rys. 16)

### 7. Regulacja szklanej osłony

Przestawić szklaną osłonę w żądane położenie: górne położenie do cięcia skośnego, środkowe położenie do cięcia pod kątem 0°, dolne położenie do użytku w połączeniu z prowadnicą szynową.

#### OSTRZEŻENIE

- Wyjmować akumulator po zakończeniu pracy.
- Nigdy nie dotykać ruchomych części.
- Nie mocować i nie unieruchamiać przycisku odblokowującego. Poza tym trzymać palec z dala od włącznika spustowego podczas przenoszenia elektronarzędzia. W przeciwnym razie włącznik na korpusie narzędzia może zostać przypadkowo włączony, powodując nagłe wypadki.
- Nie stosować żadnych tarcz ściernych.
- Używać wyłącznie tarcz o średnicy podanej na tabliczce znamionowej produktu.
- W razie zatrzymania tarczy tnącej lub wystąpienia nietypowego hałasu podczas pracy, natychmiast wyłączyć narzędzie włącznikiem.

#### UWAGA

- Aby wydłużyć jego żywotność, akumulator litowo-jonowy jest wyposażony w funkcję ochronną zatrzymującą pobór energii. Dlatego też, jeśli dojdzie do przeciążenia narzędzia, silnik może się zatrzymać. Nie oznacza to jednak usterki, lecz zadziałanie funkcji ochronnej. W takim przypadku zwolnic włącznik narzędzia i usunąć przyczynę przeciążenia.
- Zachować ostrożność, aby nie dochodziło do utkania silnika. Jeśli silnik utyka, niezwłocznie wyłączyć narzędzie. Jeśli silnik będzie utykał przez jakiś czas, może dojść do spalenia silnika lub akumulatora.
- Przed użyciem sprawdzić, czy przycisk odblokowujący porusza się bez przeszkód.

#### 1. Sprawdzić, czy tarcza tnąca jest dokręcona

Mimo że tarcza tnąca została solidnie przykręcona do natychmiastowego użytku podczas montażu w fabryce, na wszelki wypadek należy ją sprawdzić ponownie. Śrubę mocującą tarczę tnącą dokręca się, obracając ją zgodnie ze wskazówkami zegara.

Użyć dołączonego do zestawu klucza sześciokątnego, aby sprawdzić dokręcenie. Aby uzyskać więcej informacji, patrz punkt PRZED ROZPOCZĘCIEM PRACY.

#### 2. Włączanie i wyłączenie

Kiedy przycisk odblokowujący jest naciśnięty do przodu, część z silnikiem można przesuwać w dół. W tym przypadku tarcza tnąca wysunie się spod osłony.

#### <Włączanie>

Pchnąć przycisk odblokowujący naprzód i trzymać go w tym położeniu, po czym wcisnąć włącznik spustowy.

#### <Wyłączanie>

Zwolnic włącznik spustowy.

#### 3. Wybór prędkości obrotowej z wyprzedzeniem

Wybrać prędkość z użyciem pokrętki. Aby uzyskać informacje na temat zalecanych prędkości, patrz Rys. 18.

#### 4. Kierunki pracy

#### OSTRZEŻENIE

- Nie włączać ani nie wyłączać narzędzia, gdy tarcza tnąca dotyka obrabianego elementu.
- Przed rozpoczęciem cięcia pozwolić, aby tarcza tnąca całkowicie się rozpędziła.
- Podczas cięcia nigdy nie wyjmować narzędzia z materiału, gdy tarcza tnąca się obraca.
- Poczekać, aż tarcza tnąca całkowicie się zatrzyma.
- Jeśli tarcza tnąca utknie, niezwłocznie wyłączyć narzędzie.
- Nie odkładać narzędzia, dopóki tarcza tnąca się nie zatrzyma.

## <Cięcie wgłębne>

Część z silnikiem znajduje się w górnym położeniu i tarcza tnąca nie wystaje z podstawy. Trzymać maszynę mocno oburącz i przyłożyć podstawę narzędzia do obrabianego elementu. Włączyć narzędzie. Powoli opuszczać część z silnikiem w celu ustawienia głębokości cięcia, a następnie przesuwając narzędzie powoli w kierunku cięcia.

## <Cięcie wzdłuż linii prostej>

Do tej czynności wykorzystywany jest wskaźnik cięcia. Lewa krawędź (oznaczona na czerwono) wskazuje kierunek cięcia, gdy tarcza tnąca jest trzymana pionowo. Prawa krawędź wskazuje kierunek cięcia, gdy tarcza tnąca jest trzymana pod kątem 45°. (Rys. 17)

## <Cięcie wzdłuż prowadnicy szynowej przymocowanej do obrabianego elementu>

W celu uzyskania równo przyciętych krawędzi cięcia, można przymocować prowadnicę szynową do obrabianego elementu, a następnie prowadzić ręczną pilarkę tarczową, przesuując jej podstawę wzdłuż tej prowadnicy.

## UWAGA

- Aby uniknąć przegrzania końcówek zębów tarczy lub uszkodzenia tarczy tnącej, nie skręcać tarczy tnącej podczas cięcia ani nie wywierać na nią nadmiernej siły. Pozwolić tarczy tnącej płynnie poruszać się do przodu.
- W przypadku ciągłej pracy pilarką tarczową poprzez wymianę akumulatora na zapasowe akumulatory, raz za razem, zwykle dochodzi do przegrzania silnika. Z tego powodu, kiedy tylko obudowa się nagrzeje i będzie gorąca, przerwać pracę pilarką na jakiś czas.
- Unikać cięcia w sytuacji, gdy spód podstawy znajduje się powyżej powierzchni przecinanego materiału lub od niego odstaje. W przeciwnym razie może wystąpić utykanie silnika.

## KONSERWACJA I KONTROLA

### OSTRZEŻENIE

Należy upewnić się, że przełącznik jest wyłączony, a następnie wyciągnąć baterię przed konserwacją i kontrolą.

#### 1. Kontrola tarczy tnącej

Ponieważ użytkowanie tej tarczy tnącej obniża jej wydajność i może spowodować awarię silnika, tarczę tnącą należy naostrzyć lub wymienić niezwłocznie po zaobserwowaniu oznak zużycia.

#### 2. Kontrola śrub mocujących

Śruby mocujące należy regularnie kontrolować pod kątem ich poprawnego dokręcenia. Jeżeli którakolwiek ze śrub jest poluzowana, należy ją natychmiast dokręcić. Niezastosowanie się do tego zalecenia może stwarzać zagrożenie.

#### 3. Konserwacja silnika

Uzwojenie silnika jest ważną częścią tego narzędzia. Unikać uszkodzenia i uważać, aby unikać kontaktu z olejem do czyszczenia lub wodą.

Po 50 godzinach użytkowania należy wyczyścić silnik, dmuchając w otwory wentylacyjne obudowy silnika suchym powietrzem z pistoletu powietrznego lub innego narzędzia (Rys. 23).

Nagromadzenie kurzu i cząsteczek w silniku może spowodować uszkodzenie.

### OSTRZEŻENIE

Aby uniknąć wdychania pyłu lub podrażnienia oczu, należy nosić okulary ochronne i maskę przeciwpyłową podczas czyszczenia dolnej osłony, otworów wentylacyjnych lub innych części urządzenia przy użyciu pistoletu nadmuchowego lub innego narzędzia.

#### 4. Czyszczenie wnętrza osłony

Regularnie sprawdzać i czyścić, aby trociny i inne pozostałości nie zbierały się we wnętrzu pokrywy pyłu. Podczas sprawdzania i czyszczenia należy zawsze wyjmować ostrze piły (Rys. 24).

#### 5. Kontrola styków (narzędzia i akumulatora)

Sprawdzić, czy w okolicy styków nie doszło do nagromadzenia wiórów, opiłków i pyłu.

Regularnie sprawdzać przed rozpoczęciem pracy, podczas pracy i po jej zakończeniu.

### UWAGA

Usunąć wszelkie opiłki, wióry lub pył, które mogły nagromadzić się na stykach.

Niezastosowanie się do tego zalecenia może spowodować wystąpienie usterki.

#### 6. Czyszczenie obudowy

W przypadku zabrudzenia elektronarzędzia, należy je przetrzeć miękką, suchą ściereczką lub ściereczką zwilżoną wodą z mydłem. Nie wolno używać rozpuszczalników na bazie chloru, benzyny ani rozcieńzalnika do farb, gdyż topią one tworzywa sztuczne.

#### 7. Przechowywanie

Elektronarzędzie i akumulator należy przechowywać w miejscu, w którym panuje temperatura poniżej 40°C i które pozostaje poza zasięgiem dzieci.

### WSKAZÓWKA

Przechowywanie akumulatorów litowo-jonowych.

Upewnić się, że przed przechowywaniem akumulatory litowo-jonowe zostały całkowicie naładowane.

Długotrwałe przechowywanie akumulatorów (3 miesiące lub dłużej) o niskim poziomie naładowania może spowodować pogorszenie ich wydajności, istotnie skracając czas ich użytkowania lub sprawiając, że nie będą one w stanie utrzymać ładunku.

Znacznie skrócony czas użytkowania akumulatorów można jednak poprawić poprzez ich wielokrotne ładowanie i używanie – od dwóch do pięciu razy.

Jeżeli czas użytkowania akumulatorów – pomimo wielokrotnego ładowania i używania – jest bardzo krótki, należy je uznać za trwale wyczerpane i zakupić nowe.

### UWAGA

Podczas użytkowania i konserwacji narzędzi elektrycznych muszą być przestrzegane przepisy i standardy bezpieczeństwa.

### Ważna informacja dotycząca akumulatorów do bezprzewodowych elektronarzędzi firmy HiKOKI

Należy zawsze używać jednego z naszych zalecanych, oryginalnych akumulatorów. Nie możemy zagwarantować bezpieczeństwa i wydajności działania naszych bezprzewodowych elektronarzędzi, jeżeli używane są akumulatory inne, niż zalecane przez nas lub gdy akumulator zostanie rozmontowany i zmodyfikowany (np. demontaż i wymiana ogniw lub innych części wewnętrznych).

### GWARANCJA

Gwarancja na elektronarzędzia firmy HiKOKI jest udzielana z uwzględnieniem praw statutowych/przepisów krajowych. Gwarancja nie obejmuje wad i uszkodzeń powstałych w wyniku niewłaściwego lub niezgodnego z przeznaczeniem użytkowania, bądź wynikających z normalnego zużycia. W wypadku reklamacji należy dostarczyć kompletne elektronarzędzie do centrum serwisowego autoryzowanego przez firmę HiKOKI wraz z KARTĄ GWARANCYJNĄ znajdującą się na końcu instrukcji obsługi.

---

**Informacje dotyczące poziomu hałasu i wibracji**

Zmierzone wartości zostały określone zgodnie z EN62841 i zadeklarowane zgodnie z ISO 4871.

Zmierzony poziom dźwięku A: 106 dB (A)

Zmierzony poziom ciśnienia akustycznego A: 95 dB (A)

Niepewność K: 3 dB (A).

Należy nosić słuchawki ochronne.

Wartość całkowita wibracji (trójosiowa suma wektorowa) określona zgodnie z EN62841.

Cięcie płyty wiórowej:

Wartość emisji wibracji  $a_h < 2,5 \text{ m/s}^2$

Niepewność  $K = 1,5 \text{ m/s}^2$

---

Deklarowana całkowita wartość drgań i deklarowana wartość emisji hałasu zostały zmierzone z wykorzystaniem znormalizowanej metody testowej i mogą być wykorzystywane do porównywania narzędzi.

Mogą one być również wykorzystywane do wstępnej oceny ekspozycji.

**OSTRZEŻENIE**

- Emisja drgań i hałasu podczas rzeczywistego użytkowania elektronarzędzia mogą się różnić od deklarowanej wartości całkowitej w zależności od sposobów użytkowania narzędzia, w szczególności rodzaju przetwarzanego przedmiotu; oraz
- Należy określić środki bezpieczeństwa dla ochrony operatora zgodnie z szacowaną wartością ekspozycji w zależności od rzeczywistych warunków użytkowania (uwzględniając wszystkie etapy cyklu roboczego, takie jak przerwy w pracy elektronarzędzia oraz praca na biegu jałowym w stanie gotowości).

---

**WSKAZÓWKA**

W związku z prowadzonym przez firmę HiKOKI programem badań i rozwoju, niniejsze specyfikacje techniczne mogą ulec zmianie bez wcześniejszego zawiadomienia.

---

## ROZWIĄZYWANIE PROBLEMÓW

Jeżeli urządzenie nie działa prawidłowo, należy zapoznać się z informacjami zamieszczonymi w poniższej tabeli. Jeżeli rozwiązanie problemu nadal nie jest możliwe, należy skontaktować się ze sprzedawcą lub autoryzowanym serwisem naprawczym firmy HiKOKI.

### 1. Elektronarzędzie

Symptom	Możliwa przyczyna	Rozwiązanie
Narzędzia nie pracuje	Akumulator się rozładował	Naładuj akumulator.
	Akumulator nie włożony do końca.	Wsuwać akumulator, aż do usłyszenia odgłosu kliknięcia.
Nagle zatrzymanie narzędzia	Narzędzie było przeciążone	Pozbyć się problemu powodującego przeciążenie.
	Działa zabezpieczenie przed przeciążeniem.	
	Przegrzał się akumulator.	Niech bateria ostygnie.
Nie można pochylić	Dźwignia nachylenia (przód) i nakrętka motylkowa nachylenia (tył) nie są poluzowane.	Spróbować nachylić po poluzowaniu dźwigni nachylenia (przód) i nakrętki motylkowej nachylenia (tył). Dokręcić poluzowane części po dokonaniu niezbędnych regulacji.
Nie tnie dobrze	Tarcza tnąca jest zużyta lub brakuje zębów.	Wymienić na nową tarczę tnącą.
	Śruba mocująca tarczy tnącej jest poluzowana.	Mocno dokręcić śrubę mocującą tarczy tnącej.
	Tarcza tnąca jest zamontowana w odwrotnym kierunku.	Zamontować tarczę tnącą w prawidłowym kierunku.
Nie można wcisnąć przełącznika	Przycisk odblokowujący nie jest wystarczająco wciśnięty.	Wcisnąć przycisk odblokowujący do końca.
Zrzut trocin jest słaby	Trociny nagromadziły się w pokrywie piły.	Usunąć trociny z wnętrza pokrywy piły.
Montaż akumulatora jest niemożliwy	Podjęto próbę zamontowania akumulatora innego niż wyznaczony dla narzędzia.	Zamontuj akumulator typu wielonapięciowego.



## 2. Ładowarka

Symptom	Możliwa przyczyna	Rozwiązanie
Kontrolka ładowania miga szybko na fioletowo, a ładowanie akumulatora się nie rozpoczyna.	Akumulator nie jest poprawnie włożony.	Włóż poprawnie akumulator.
	W złączu akumulatora lub tam, gdzie podłączony jest akumulator, znajduje się ciało obce.	Usunąć ciało obce.
Kontrolka ładowania miga na czerwono, a ładowanie akumulatora się nie rozpoczyna.	Akumulator nie jest poprawnie włożony.	Włóż poprawnie akumulator.
	Przegrzał się akumulator.	W przypadku pozostawienia, akumulator automatycznie rozpocznie ładowanie po spadku temperatury, ale może to obniżyć trwałość akumulatora. Zaleca się, aby przed ładowaniem, ostudzić akumulator w dobrze wentylowanym pomieszczeniu i z dala od bezpośredniego światła słonecznego.
Czas użytkowania akumulatora jest krótki, mimo że akumulator jest w pełni naładowany.	Skończyła się żywotność akumulatora.	Wymień akumulator na nowy.
Ładowanie akumulatora zajmuje dużo czasu.	Temperatura akumulatora, ładowarki lub otoczenia jest bardzo niska.	Akumulator należy ładować w pomieszczeniu lub w innym ciepłym otoczeniu.
	Otworki wentylacyjne ładowarki są zablokowane, co powoduje przegrzanie się części wewnętrznych.	Unikaj blokowania otworów wentylacyjnych.
	Wentylator chłodzący nie działa.	Skontaktuj się z Autoryzowanym centrum serwisowym HiKOKI w celu naprawy.
Kontrolka zasilania USB wyłączyła się, a urządzenie USB zatrzymało ładowanie.	Poziom naładowania akumulatora jest niski.	Wymień akumulator na taki, który jest wystarczająco naładowany.
		Podłącz wtyczkę zasilania ładowarki do gniazda sieciowego.
Kontrolka zasilania USB nie wyłącza się, mimo że urządzenie USB zakończyło ładowanie.	Kontrolka zasilania USB świeci się na zielono, wskazując, że ładowanie USB jest możliwe.	Nie jest to usterka.
Nie jest jasne jaki jest stan naładowania urządzenia USB lub czy ładowanie zostało zakończone.	Kontrolka zasilania USB nie wyłącza się, mimo że ładowanie zostało zakończone.	Sprawdź stan naładowania urządzenia USB.
Ładowanie urządzenia USB zatrzymuje się w połowie.	Ładowarka została podłączona do gniazda sieciowego, podczas gdy urządzenie USB było ładowane za pomocą akumulatora.	Nie jest to usterka. Ładowarka zatrzymuje ładowanie USB na około 5 sekund, kiedy źródła zasilania są rozróżniane.
	Akumulator został włożony do ładowarki, podczas gdy urządzenie USB było ładowane za pomocą gniazda zasilania.	
Ładowanie urządzenia USB zatrzymuje się w czasie ładowania, gdy akumulator i urządzenie USB są ładowane jednocześnie.	Akumulator został w pełni naładowany.	Nie jest to usterka. Ładowarka zatrzymuje ładowanie USB na około 5 sekund, gdy sprawdza, czy akumulator został w pełni naładowany.
Ładowanie urządzenia USB nie rozpoczyna się, gdy akumulator i urządzenie USB są ładowane jednocześnie.	Pozostały poziom naładowania akumulatora jest bardzo niski.	Nie jest to usterka. Kiedy poziom naładowania akumulatora spadnie do określonego poziomu, automatycznie rozpoczyna się ładowanie USB.

## A SZERSZÁMGÉPEL KAPCSOLATOS ÁLTALÁNOS BIZTONSÁGI FIGYELMEZTETÉSEK

### ⚠ FIGYELMEZTETÉS

Olvasson el minden biztonsági figyelmeztetést, útmutatót, illusztrációt és műszaki adatot, amelyeket a szerszámgéphez kapott.

Az alább felsorolt utasítások be nem tartása áramütést, tüzet és/vagy súlyos sérülést eredményezhet.

A figyelmeztetéseket és utasításokat tartalmazó útmutatót őrizze meg, hogy a jövőben is a rendelkezésére álljon.

A figyelmeztetéseken használt "szerszámgép" kifejezés a hálózatról működő (vezetékes) vagy akkumulátorról működő (vezeték nélküli) szerszámgépre vonatkozik.

#### 1) Munkaterület biztonsága

- Munkaterület mindig legyen tiszta és jól megvilágított.**  
A zsúfolt vagy sötét területek vonzzák a baleseteket.
- Ne használja a szerszámgépeket robbanásveszélyes légkörben, például gyúlékony folyadékok, gázok vagy por jelenlétében.**  
A szerszámgépek szikrákat keltenek, amelyek meggyújthatják a port vagy gőzöket.
- Ne engedje közel a gyermekeket és kívülállókat a szerszámgéphez annak használata közben.**  
Elveszítheti az irányítását a gép felett, ha valaki eltereli a figyelmét.

#### 2) Érintésvédelem

- A szerszámgép dugaszainak az aljzatnak megfelelőnek kell lenniük. Soha, semmilyen módon ne alakítsa át a dugaszt. Ne használjon átalakító dugaszt földelt szerszámgépekhez.**  
Az eredeti dugaszok és a megfelelő aljzatok használata csökkenti az áramütés kockázatát.
- Kerülje a test érintkezését a földelt felületekkel, mint például csövekkel, radiátorokkal, tűzhelyekkel és hűtőszekrényekkel.**  
Az áramütés kockázata nagyobb, ha a teste földelve van.
- Ne tegye ki a szerszámgépeket esőnek vagy nedves körülményeknek.**  
A szerszámgépbe kerülő víz növeli az áramütés kockázatát.
- Ne rongálja meg a vezetéket. Soha ne használja a vezetéket a szerszámgép szállításához, húzásához vagy az aljzataból való kihúzásához. Tartsa távol a vezetéket hőtől, olajtól, éles szegélyektől vagy mozgó alkatrészekről.**  
A sérült vagy összekuszálódott vezetékek növelik az áramütés kockázatát.
- A szerszámgép szabadban történő üzemeltetése esetén használjon szabadtéri használatra alkalmas hosszabbító kábelt.**  
A szabadtéri használatra alkalmas kábel használata csökkenti az áramütés kockázatát.
- Ha elkerülhetetlen a szerszámgép nyirkos helyen történő használata, használjon FI relével (érintésvédelmi relével) védett táplálást.**  
A FI relé használata csökkenti az áramütés kockázatát.

#### 3) Személyi biztonság

- A szerszámgép használata közben maradjon mindig figyelmes, arra figyeljen, amit csinál, és használja a józanész elvét.**  
Ne használja a szerszámgépet fáradtan, kábítószert, alkoholt vagy gyógyszert használva.

A szerszámgépek üzemeltetése közben egy pillanatra figyelmen kívül hagyva a súlyos személyi sérülést eredményezhet.

- Használjon személyi védőeszközöket. Mindig viseljen védőeszközöket.**  
A munkavédelmi eszközök, mint a porvédő maszk, csúszásgátló biztonsági cipő, védő sisak vagy fülvédő használata a fennálló körülmények esetén csökkenti a személyi sérülés veszélyét.
- Ne hagyja, hogy a gép véletlenül elinduljon. Győződjön meg arról, hogy a kapcsoló a kikapcsolt állásban van, mielőtt a szerszámgépet csatlakoztatja az áramforráshoz és/vagy behelyezi az akkumulátort, illetve amikor felveszi vagy szállítja a szerszámot.**  
A szerszámgépek szállítása úgy, hogy az ujj a kapcsolón van, valamint a bekapcsolt szerszámgépek áram alá helyezése vonzza a baleseteket.
- Távolítson el minden állítókulcsot vagy csavarkulcsot, mielőtt bekapcsolja a szerszámgépet.**  
A szerszámgép forgó részéhez csatlakoztatva hagyott csavarkulcs vagy kulcs személyi sérülést eredményezhet.
- A gép használatakor ne nyújtózzon túl messzire. Mindig álljon stabilan, és őrizze meg egyensúlyát.**  
Ez lehetővé teszi, hogy a szerszámgépet váratlan helyzetekben is jobban irányítsa.
- Öltözzön megfelelően. Ne viseljen laza ruházatot vagy ékszert. Tartsa távol haját és ruházatát a mozgó alkatrészekről.**  
A laza ruházat, ékszer vagy hosszú haj beakadhat a mozgó részekbe.
- Ha a porészívő és gyűjtő berendezések csatlakoztatásához külön eszközöket kapott, gondoskodjon ezek megfelelő csatlakoztatásáról és használatáról.**  
A porgyűjtő használata csökkentheti a porhoz kapcsolódó veszélyeket.
- Ne hagyja, hogy a gépek gyakori használatából eredő megszokás önelégültté tegye, és ez a gép biztonsági alapelveinek figyelmen kívül hagyására késztesse.**  
Egy gondatlan cselekedet a másodperc töredéke alatt súlyos sérülést okozhat.

#### 4) A szerszámgép használata és ápolása

- Az erősitse a szerszámgépet. Használjon az alkalmazásához megfelelő szerszámgépet.**  
A megfelelő szerszámgép jobban és biztonságosabban végzi el a feladatot azon a sebességen, amelyre azt tervezték.
- Ne használja a szerszámgépet, ha a kapcsoló nem kapcsolja azt be és ki.**  
Az a szerszámgép, amely a kapcsolóval nem vezérelhető, veszélyes, és meg kell javítani.
- Húzza ki a dugaszt az áramforrásból és/vagy, ha eltávolítható, vegye ki az akkumulátort a szerszámgépéből, mielőtt bármilyen beállítást végez, tartozékokat cserél vagy tárolja a szerszámgépeket.**  
Ezen megelőző biztonsági intézkedések csökkentik a szerszámgép véletlen beindulásának kockázatát.
- A használaton kívüli szerszámgépeket tárolja úgy, hogy gyermekek ne férhessenek hozzá, és ne engedje meg, hogy a szerszámgépet a gépet vagy ezeket az utasításokat nem ismerő személyek használják.**  
Képzetlen felhasználók kezében a szerszámgépek veszélyesek.

e) A szerszámgépek és tartozékaik karbantartása. Ellenőrizze, hogy a mozgó alkatrészek a szerszámgépen nincsenek-e elállítódva, vagy beszorulva, nincsenek-e törött alkatrészek, vagy van-e más körülmény, ami befolyásolhatja a szerszámgép működését. Ha a szerszámgép sérült, használat előtt javíttassa meg.  
*Sok balesetet a rosszul karbantartott szerszámgépek okoznak.*

f) A vágószerszámokat tartsa élesen és tisztán. Az éles vágóélekkel rendelkező, megfelelően karbantartott vágószerszámok elakadásának lehetősége kevésbé valószínű, és azok könnyebben kezelhetők.

g) A szerszámgép tartozékait és betétkéseit stb. használja a jelen útmutatónak megfelelően, figyelembe véve a munkakörülményeket és a végzendő munkát.

*A szerszámgép nem rendeltetésszerű használata veszélyes helyzetet eredményezhet.*

h) Tartsa a fogantyúkat és a markolatok felületeit szárazon, valamint olaj- és zsírinteseken.

*A csúszós fogantyúk és markolati felületek nem teszik lehetővé a szerszám biztonságos kezelését és váratlan helyzetekben történő irányítását.*

5) Akkumulátoros szerszám használata és ápolása

a) Csak a gyártó által előírt töltővel töltsé újra.

*Az egy bizonyos típusú akkumulátorhoz alkalmas töltő tűzveszélyt okozhat, ha egy másik fajta akkumulátorral használják.*

b) A szerszámgépeket csak a kifejezetten hozzájuk való akkumulátorokkal használja.

*Bármilyen más akkumulátor használata sérülés- és tűzveszélyt okozhat.*

c) Amikor az akkumulátor nincs használatban, tartsa távol más fémtárgyaktól, mint például irtacsoktól, érméktől, kulcsoktól, szegektől, csavaroktól vagy egyéb kis fémtárgyaktól, amelyek érintkezésbe hozhatnak két csatlakozót. Az akkumulátor csatlakozóinak rövidre zárása égési sérüléseket vagy tüzet okozhat.

d) Helytelen körülmények között az akkumulátorból folyadék folyhat ki; kerülje az érintkezést ezzel a folyadékkal. Ha véletlenül hozzáér, vízzel öblítse le. Ha a folyadék a szemmel kerül érintkezésbe, kérjen további orvosi segítséget.

*Az akkumulátorból kifolyó folyadék irritációt vagy égéseket okozhat.*

e) Ne használjon sérült vagy módosított akkumulátort.

*A sérült vagy módosított akkumulátorok kiszámíthatatlan viselkedést mutathatnak, ami tűz-, robbanás- vagy sérülésveszélyt eredményezhet.*

f) Az akkumulátort vagy a szerszámot ne tegye ki a tűznek vagy túl magas hőmérsékletnek.

*A tűz vagy 130°C feletti hőmérséklet robbanást okozhat.*

g) Kövesse a töltésre vonatkozó utasításokat, és az akkumulátort vagy a szerszámot ne töltsé az utasításban megadott hőmérsékleti tartományon kívül.

*A nem megfelelő módon, illetve a megadott tartományon kívül történő töltés károsíthatja az akkumulátort és növelheti a tűz kockázatát.*

6) Szervíz

a) A szerszámgépét képesítéssel rendelkező szerelővel javíttassa meg, csak azonos cserealkatrészek használatával.

*Ez biztosítja, hogy a szerszámgép biztonságos maradjon.*

b) Soha ne javítson sérült akkumulátorokat.

*Az akkumulátorok karbantartását csak a gyártó vagy az arra jogosult szolgáltatók végezhetik.*

## VIGYÁZAT

Tartsa távol a gyermekeket és beteg személyeket.

Amikor nem használja a szerszámokat, tárolja úgy, hogy gyermekek és beteg személyek ne férhessenek hozzá.

## AZ AKKUS MERÜLŐ KÖRFŰRÉSRE VONATKOZÓ BIZTONSÁGI FIGYELMEZTETÉSEK

### Vágási eljárások

a) **⚠ VESZÉLY:** Tartsa a kezét távol a vágási területtől és a pengétől. Tartsa a másik kezét a kiegészítő fogantyún, illetve a motorházon.

*Ha mindkét kezével a fűrész t fogja, nem tudja megvágni azokat a pengével.*

b) Ne nyúljon a munkadarab alá.

*Az védópajzs nem védi meg a pengétől a munkadarab alatt.*

c) Állítsa be a vágási mélységet a munkadarab vastagságára.

*A munkadarab felett a pengefogak közül egy teljes fognál kevesebbet kell látszania.*

d) Vágás közben soha ne tartsa a munkadarabot a kezében vagy a lábára fektetve. Rögzítse a munkadarabot egy stabil platformhoz.

*Fontos, hogy megfelelően alátámassza a munkát, hogy csökkentse testi épségének veszélyeztetését, a pengeszorulást, illetve az uralom elvesztését.*

e) Tartsa az elektromos kéziszerszámot a szigetelt markolatnál fogva, ha olyan munkálatokat végez, melyeknél a vágószerszám rejtett elektromos vezetékét vághat.

*Kapcsolat egy "élő" vezetékkel a gépszerszám fedetlen fémrészeit is áram alá helyezi és a kezelő áramütését okozhatja.*

f) Amikor rippel, mindig használjon rip ütközőt vagy egy egyenes szélvezetőt.

*Ez javítja a vágás pontosságát és csökkenti a pengeszorulás esélyét.*

g) A pengéket mindig megfelelő méretű és alakú (gyémánt vagy kerek) felfogó furattal használja.

*A fűrész szerelő hardvereknek nem megfelelő pengék a középponton kívülre fognak futni, ami az iránítás elvesztését okozza.*

h) Soha ne használjon megrongálódott vagy hibás fűrészlap alátétet vagy csavart.

*A penge alátéteket és csavarokat kifejezetten a fűrészhez tervezték, az optimális teljesímeny és az üzemeltetés biztonsága érdekében.*

### Visszarúgás okai és a kapcsolódó figyelmeztetések

- a visszarúgás a beszorult, elakadt vagy rosszul illesztett fűrészlap hirtelen reakciója, ami a kontrollálatlan fűrész fel- és kiemelkedését okozza a munkadarabból a kezelő felé;

- amikor a penge beszorul vagy elakad a bevágás bezáródása miatt, a penge megakad, és a motor reakciója a készüléket gyorsan a kezelő felé hajtja;

- ha a vágásban a penge megcsavarodik vagy elcsúszik a vágásban, a fogak, a penge hátsó szélén lévő fogak a beagyazódhatnak a fa felső felületébe azt eredményezve, hogy a penge kiugrik a bevágásból és a kezelő rándul.

A visszarúgás a fűrész helytelen használatából és/vagy a helytelen munkamódszerek és feltételeket alkalmazásából adódnak, és az alábbi megfelelő óvintézkedések betartásával elkerülhető.

- a) **Tartsa a fűrészrt erősen, két kézzel a és helyezze úgy a karját, hogy ellenálljon visszaráugási erőnek. Helyezze a testét a penge bármelyik oldalára, de ne egy vonalban a pengével.**

Visszaráugás esetén a fűrész hátrafelé ugorhat, de a visszaráugási erőket a kezelő megfelelő övintézkedésekkel kontrollálhatja.

- b) **Amikor a penge beszorul, vagy bármilyen okból megszakítja a vágást, engedje el a ravaszt, és tartsa a fűrészrt mozdulatlanul az anyagban, amíg a penge teljesen leáll.**

Soha ne próbálja eltávolítani a fűrészrt munkadarabból vagy visszafelé húzni, amíg a penge mozgásban van, mert visszaráugás léphet fel. Figyelje meg a penge-elakadás okát és tegyen korrekciós lépéseket annak megelőzésére.

- c) **Amikor újraindítja a fűrészrt a munkadarabban, helyezze a pengét a bevágás közepéhez úgy, hogy a fogak ne érjenek bele az anyagba.**

Ha a penge elakad, újraindításkor felemelkedhet vagy visszaráughat a munkadarabtól.

- d) **Nagyobb paneleket támasszon meg a penge becsípődési és visszaráugási kockázatának minimalizálása érdekében.**

A nagyobb panelek hajlamosak elhajlani a saját súlyuknál fogva. A támasztékokat a panel alatt, mindkét oldalon kell elhelyezni, a vágási vonalhoz és a panel széléhez közel.

- e) **Ne használjon életlen vagy sérült fűrészlapot.**

Életlen vagy hibásan beállított penge keskeny bevágást hoz létre, ami túlzott sűrűdéshez, a penge elakadásához és visszaráugásához vezet.

- f) **A penge mélysége és vágási szög lezárókarjai legyenek feszesek és biztosítottak a vágás megkezdése előtt.**

Ha a penge beállítás a vágás során elcsúszik, az elakadást és visszaráugást okozhat.

- g) **Különös óvatossággal kell eljárni ha a fűrészrt meglévő falon, vagy más be nem látható területen használja.**

A kiálló penge belevághat tárgyakra ami visszaráugást okozhat.

## A védőburkolat működése

- a) **Minden használat előtt ellenőrizze, hogy a védőburkolat hibátlanul zár. Ne használja a fűrészrt, ha a védőburkolat nem jár könnyedén vagy nem zár azonnal. Soha ne rögzítse a védőburkolatot, ezzel a fűrészlap védtelenné válik.**

Amennyiben a fűrészlap akarattalanul leesne, a védőburkolat elhajolhat. Gondoskodjon arról, hogy a védőbura szabadon járjon, és hogy semmilyen vágási szögben vagy mélységben ne érjen hozzá sem a fűrészlaphoz, sem más részekhez.

- b) **Ellenőrizze a védőburkolat rugójának állapotát és működését. Ha a védőburkolat vagy a rugó nem működik kifogástalanul, használat előtt javíttassa meg a fűrészrt.** A sérült alkatrészek, ragacsos lerakódások vagy a felgyülemlett forgács késleltetik a védőburkolat működését.

- c) **Az olyan "merülő vágásnál", amelyet nem derékszögben végeznek, a fűrész alaplapját biztosítani kell oldalirányú eltolás ellen.** Egy oldalirányú eltolás miatt fűrészlap beakadhat és ez visszacsapódáshoz vezethet.

- d) **Ne tegye le a fűrészrt a munkapadra vagy a padlóra úgy, hogy a védőburkolat nem takarja el a fűrészlapot.** A védelem nélküli fűrészlap utánfutáskor a vágási iránnyal szemben mozgatja a gépet és elfűrészeli ami az útjába kerül. Vegye figyelembe a fűrészlap utánfutási idejét.

## TOVÁBBI BIZTONSÁGI FIGYELMEZTETÉSEK

1. **FIGYELMEZTETÉS:** Fontos, hogy megfelelően támassza alá a munkadarabot, és a fűrészrt szilárdan fogja nehogy elveszítse az irányítást, mert az személyi sérülést okozhat. A **2. ábrán** látható a fűrész tartásának tipikus módja.

2. Kerülje az olyan állapotban történő vágást, amikor az alap nem érintkezik az anyaggal.

Amikor a penge beszorul, vagy bármilyen okból megszakítja a vágást, engedje el a ravaszt, és tartsa a fűrészrt mozdulatlanul az anyagban, amíg a penge teljesen leáll. Soha ne próbálja eltávolítani a fűrészrt munkadarabból vagy visszafelé húzni, amíg a penge mozgásban van, mert VISSZARÁUGÁS léphet fel. Figyelje meg a penge-elakadás okát és tegyen korrekciós lépéseket annak megelőzésére.

3. Nagyobb paneleket támasszon meg a penge becsípődési és VISSZARÁUGÁSI kockázatának minimalizálása érdekében. A nagyobb panelek könnyen elhajolhatnak a saját súlyuknál fogva (**3-b. ábra**). A támasztékokat a panel alatt, annak mindkét oldalán kell elhelyezni, a vágási vonalhoz és a panel széléhez közel, amint az az **3-a. ábrán** látható.

A penge becsípődési és visszaráugási kockázatának minimalizálása érdekében. Ha a vágási művelet miatt a fűrészrt a munkadarabban kell várakoztatni, akkor a fűrészrt a nagyobb darabban kell várakoztatni és a kisebb darab levágásra kerül.

4. A kiálló penge belevághat tárgyakra ami VISSZARÁUGÁST okozhat.

SOHA ne rakja a kezét vagy az ujjait a fűrész mögé (**4. ábra**). Ha visszaráugás következett be, a fűrész könnyen hátraugorhat a keze felett, ami súlyos sérülést okozhat.

5. Helyezze a fűrész alapjának szélesebb részét a munkadarabnak arra a részére, amelyik szilárdan van rögzítve, és ne arra a részre, amelyik leeshet a vágás után. Például az **5-a. ábra** bemutatja a tábla végének HELYES módon történő vágását, míg a **5-b. ábrán** a HELYTELEN mód látható. Ha a munkadarab rövid vagy kicsi, rögzítse le.

NE PRÓBÁLJA A RÖVID DARABOKAT KÉZZEL TARTANI!

6. A vezető használata során ne kísérelje meg a ferde vágást, amely engedné a vágott anyag csúszását a fűrészlap és a vezető között. Ha így tesz, az sérülést okozhat. (**6. ábra**)

7. Üzemelés közben viseljen füldugót a hallásvédelemhez.

8. Csak a gépen feltüntetett pengediámetert használja.

9. Ne használjon sűrűlő dereket.

10. Ne használjon deformált vagy repedt fűrészlapot.

11. Ne használjon gyorsacélból készült fűrészlapot.

12. Ne használjon olyan fűrészlapot, amely nem felel meg az ebben a használati utasításban meghatározott jellemzőknek.

13. Ne állítsa meg a fűrészlapot a lemez oldalirányú nyomásával.

14. A pengét mindig tartsa élesen.

15. Ügyeljen arra, hogy a védő rendszer visszahúzó mechanizmusa megfelelően működjön.

16. Soha ne működtesse a merülő körfűrészrt felfelé vagy oldalra néző fűrészpengével.

17. Győződjön meg arról, hogy az anyag, idegen anyagtól, mint például a szegektől, mentes.

18. Távolítsa el az akkumulátort bármely beállítási, szerviz vagy karbantartási művelet előtt.

19. Ügyeljen a fék visszarugására.  
Ez az elektromos kéziszerszám elektromos fékkel rendelkezik, amely a kapcsoló kioldott állapotában működik. Mivel a fék működésekor a gép visszarug, győződjön meg róla, hogy biztos kézzel fogja a készülék tőrszét.
20. Győződjön meg arról, hogy a kapcsoló KI állásban van. Ha az akkumulátort úgy helyezi be a szerszámgépbe, hogy a kapcsoló BE állásban van, a szerszámgép azonnal működésbe lép, ami súlyos balesetet idézhet elő.
21. Soha ne használja az elektromos kéziszerszámot kilazult rögzítéscsavarokkal vagy befogó karral, illetve leengedett zárral. A beállítások elvégzése után feltétlenül állítsa vissza a zárkart és egyéb alkatrészeket eredeti helyzetükbe.
22. Vágási munka előtt határozza meg, milyen anyagot fog vágni. Ha a vágásra szánt anyag előre láthatóan veszélyes / mérgező port fog keletkezését okozza, ellenőrizze, hogy a porzsák vagy egyéb porleszívó rendszer szorosan csatlakoztatva van a por-kimenesre. Továbbá viseljen porvédő maszkot, ha rendelkezésre áll.
- A fűrészelés megkezdése előtt ellenőrizze, hogy a penge elérte teljes sebességű fordulatszámot.
  - Ha a fűrészlapp megáll vagy rendellenes zajt hallat, azonnal kapcsolja ki a kapcsolót.
  - A merülő körfűrész felfelé vagy oldalra néző fűrészpengével történő használata nagyon veszélyes. Az ilyen szokványostól eltérő alkalmazás elkerülendő.
  - Anyagok vágása közben mindig viseljen védőszemüveget.
  - Amikor befejezte a munkát, húzza ki az akkumulátort.
23. Olyan fűrészpengét használjon, amelynek a kijelzett fordulatszáma megegyezik a szerszámon megjelenített fordulatszámmal vagy annál nagyobb.
24. A szerszámot és az akkumulátort mindig -5 °C és 40 °C között használja.
25. Amennyiben azt észleli, hogy az egység szokatlanul magas hőmérsékleteket generál, nem működik megfelelően vagy rendellenes zajokat bocsát ki, azonnal hagyja abba a használatot és kapcsolja ki az eszközt. Kérje meg a kereskedőt, akitől a készüléket vásárolta, vagy egy hivatalos HIKOKI szervizközpontot, hogy vizsgálja át és ellenőrizze a szerszámot. A rendellenes működés közbeni használat folytatása sérüléseket okozhat.
26. Ha a készüléket véletlenül leejti, vagy más tárgyhoz hozzáúti, alaposan vizsgálja át, nincs-e rajta repedés, törés vagy deformálódás, stb. Sérülést okozhat, ha készüléken repedés, törést vagy deformálódás van.
27. A magasban történő munkavégzés esetén, ne engedjen senkit a területre, és ügyeljen az ön alatti körülményekre.
28. Az akkumulátort mindig 0°C–40°C környezeti hőmérséklet-tartományban töltsen. A 0°C alatt végzett töltés veszélyes túltöltést okoz. Az akkumulátor nem tölthető 40°C-nál magasabb hőmérsékleten. A töltéshez a legideálisabb hőmérséklet 20°C–25°C között van.
29. Ne használja a töltőt folyamatosan. Ha egy töltés befejeződött, hagyja pihenni a töltőt körülbelül 15 percig, az akkumulátor következő feltöltése előtt.
30. Ne hagyja, hogy az újratölthető akkumulátor csatlakoztatására szolgáló nyílásba idegen anyag kerüljön.
31. Soha ne szerelje szét az újratölthető akkumulátort és a töltőt.
32. Soha ne zárja rövidre az újratölthető akkumulátort. Az akkumulátor rövidre zárasa áramlöketet, ezáltal túlmelegedést okoz. Ennek eredményeképpen az akkumulátor leéghet vagy károsodhat.
33. Ne dobja tűzbe az akkumulátort. Az akkumulátor felrobbanhat a tűzben.
34. Ha az akkumulátor működési ideje az újratöltést követően túl rövidvé válik a rendes használatához, akkor vigye vissza abba a boltba, ahol vásárolta. Ne dobja el a lemerült akkumulátort.
35. Ne dugjon semmit a töltő szellőzősére szolgáló résekbe. Ha fémtárgyat vagy gyúlékony anyagot dug a töltő szellőzősére szolgáló résekbe, azzal elektromos áramütést okozhat, vagy a töltő megrongálódhat.
36. Folyamatos használat esetén előfordulhat, hogy a készülék túlmelegedhet, ami károsíthatja a motort és a kapcsolót. Ezért ha a borítás fellemelegszik, szüneteltesse az eszköz használatát egy ideig.
37. Ellenőrizze, hogy az akkumulátor szorosan illeszkedik-e a feltöltőbe. Kilazulva kieshet, és balesetet okozhat.
38. Ne használja a terméket, ha a szerszám vagy az akkumulátor kivezetései (akkumulátor rögzítés) eldeformálódtak.  
Az akkumulátor szerszámba való helyezése rövidzárlatot idézhet elő, ami füstképződést vagy tüzet eredményezhet.
39. A szerszám csatlakozóit (elemtartó) tartsa távol a forgácsoló és a portól.
- Használat előtt győződjön meg arról, hogy az érintkezők környékén nem halmozódott fel fémforgács és por.
  - Használat közben igyekezzen elkerülni, hogy a szerszámmra kerülő fémforgács és por az akkumulátorra hulljon.
  - Üzemeltetés felfüggesztésénél vagy használat után ne hagyja a szerszámot olyan területen, ahol ki lehet téve a leeső fémforgácsnak vagy pornak.  
Ha így tesz, az rövidzárlatot idézhet elő, ami füstképződést vagy tüzet eredményezhet.

## A LÍTIUMION AKKUMULÁTORRAL KAPCSOLATOS FIGYELMEZTETÉS

Az élettartam meghosszabbítása érdekében a lítiumion akkumulátort védelmi funkcióval látták el, amely leállítja annak működését.

Az alább leírt 1–3. esetben a termék használatakor a motor akkor is leállhat, ha húzza a kapcsolót. Ez nem meghibásodást jelez, hanem a védelmi funkció eredménye.

1. Amikor az akkumulátor lemerül, a motor leáll. Ilyen esetben haladéktalanul töltsen fel az akkumulátort.
2. A motor leállhat, ha az eszköz túlterhelt. Ez esetben engedje el a szerszám kapcsolóját, és hárítsa el a túlterhelés okát. Ezt követően a gépet ismét használhatja.
3. Ha az akkumulátor a túlterhelt munka alatt túlmelegszik, az akkumulátorból jövő áramellátás megszűnhet. Ebben az esetben hagyja abba az akkumulátor használatát, és hagyja lehűlni. Ezt követően a gépet ismét használhatja.

Kérjük, vegye figyelembe az alábbi figyelmeztetéseket és biztonsági tudnivalókat.

### FIGYELMEZTETÉS

Az akkumulátor szivárgásának, felforrósodásának, a füst képződésének, illetve a robbanás vagy tűz keletkezésének megelőzése érdekében kérjük, tartsa be az alábbi övintézkedéseket.

1. Ügyeljen rá, hogy fémforgács és por ne gyülemeljen fel az akkumulátoron.
  - Munka közben ügyeljen rá, hogy fémforgács és por ne hulljon az akkumulátorra.
  - Ügyeljen rá, hogy a munka közben az elektromos kéziszerszámmra hulló fémforgács és por ne gyülemeljen fel az akkumulátoron.
  - A használaton kívüli akkumulátort ne tárolja fémforgácsnak és pornak kitett helyen.

# Magyar

- Az akkumulátor eltávolítása előtt távolítsa el a ráakódott fémforgácsot és port, és ne tárolja fém alkatrészekkel együtt (csavarok, szögek stb.).
- 2. Ne szúrja át az akkumulátort hegyes tárggyal, például tüvel, ne üssön rá kalapáccsal, ne álljon rá, ne ejtse le, és ne tegye ki erős fizikai behatásnak.
- 3. Ne használjon láthatóan sérült vagy deformálódott akkumulátort.
- 4. Az akkumulátort kizárólag rendeltetése szerint használja.
- 5. Azonnal állítsa le az akkumulátor töltését, ha a töltés az előírt töltési idő után sem sikeres.
- 6. Ne tegye ki az akkumulátort magas hőmérsékletnek vagy nyomásnak. Ne helyezze az akkumulátort mikrohullámú sütőbe, szárítógépbe vagy nagynyomású tartályba.
- 7. Azonnal távolodjon el a tűztől, ha szivárgást vagy rendellenes szagot észlel.
- 8. Ne használja az akkumulátort erős statikus elektromosság közelében.
- 9. Azonnal vegye ki az akkumulátort a készülékből vagy a töltőből, és hagyja abba annak használatát, ha szivárgást, rendellenes szagot, felforrósodást, elszíneződést vagy deformációt, illetve bármilyen más rendellenességet észlel használat közben.
- 10. Ne merítse vízbe az akkumulátort, és ne hagyja, hogy folyadék kerüljön a belsejébe. Vezetőképes folyadék – például víz – bejutása tüzet vagy robbanást okozhat. Tárolja az akkumulátort hűvös, száraz helyen, az éghető és gyúlékony anyagoktól távol. Kerülni kell a korrozív gázok légkörbe jutását.

## FIGYELMEZTETÉS

- 1. Ha az akkumulátorból szivárgó sav a szemébe jut, semmiképpen ne dörzsölje, ehelyett öblítse ki folyó vízzel, és azonnal forduljon orvoshoz. Kezelés nélkül a folyadék látáskárosodást okozhat.
- 2. Ha a folyadék a bőrrel vagy a ruházatával érintkezik, azonnal mossa le alaposan tiszta vízzel, például csapvízzel. A folyadék irritálhatja a bőrt.
- 3. Ne használja az akkumulátort, és vigye azt vissza a kereskedőhöz, ha az első alkalommal való használatkor rozsdásodást, rendellenes szagot, felforrósodást, elszíneződést, deformációt vagy egyéb rendellenességet észlel.

## FIGYELMEZTETÉS

Ha vezetőképes idegen anyag kerül a lítiumion akkumulátor terébe, rövidre zárhatja az akkumulátort, és tüzet okozhat. A lítiumion akkumulátor tárolásakor tartsa be az alábbi szabályokat.

- Ne tegyen vezetőképes hulladékot, szöveget és vezetőket, pl. vas- vagy rézvezetőket a tárolódobozba.
- Az akkumulátort tegye a szerszámba, vagy tegye rá az akkumulátor tárolás esetén használt fedelét, amíg nem látja a szellőzőnyílást, így elkerülheti a rövidzárlatot.

## LÍTIUM-ION AKKUMULÁTOR SZÁLLÍTÁSÁVAL KAPCSOLATOS SZEMPONTOK

Lítium-ion akkumulátor szállítása közben tartsa be a következő óvintézkedéseket.

### FIGYELMEZTETÉS

Értesítse a szállítványozó céget arról, hogy a szállítmány lítium-ion akkumulátort tartalmaz. Adja meg nekik az akkumulátor teljesítményét, illetve a szállítmány szervezése során tartsa be a szállítványozó utasításait.

- A 100 Wh kapacitást meghaladó lítium-ion akkumulátorok fuvarozási szempontból veszélyes áruknak minősülnek, és különleges alkalmazási eljárásokat igényelnek.
- A külföldre történő szállításhoz meg kell felelnie a vonatkozó nemzetközi jogszabályoknak, illetve a célszám szabályainak és előírásainak.
- Ha a BSL36B18 az elektromos kéziszerszámba van felszerelve, akkor a teljesítmény meghaladja a 100 Wh értéket, és az egység az áruszállítási osztályozás alapján veszélyes áruknak minősül.

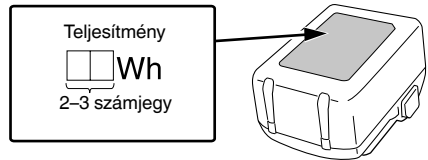

## ELŐVIGYÁZATOSSÁG USB-ESZKÖZ CSATLAKOZTATÁSOKOR (UC18YSL3)

Ha váratlan hiba történik, a termékhez csatlakoztatott USB-eszközön található adatok megsérülhetnek és elveszhetnek. Mielőtt ezzel a termékkel használná, mindig készítsen biztonsági másolatot az USB-eszközön található adatokról. Vegye figyelembe, hogy vállalatunk nem vállal semmilyen felelősséget az USB-eszközökön tárolt adatok sérüléséért vagy elvesztéséért, sem pedig a csatlakoztatott eszköz esetleges károsodásáért.

### FIGYELMEZTETÉS

- Használat előtt ellenőrizze, hogy a csatlakozó USB kábelnek van-e hibája, illetve sérült-e. Ha sérült USB kábelt használ, akkor füst vagy szikra keletkezhet.
- Ha a terméket nem használja, takarja le az USB bemenetet a gumifedéllel. Az USB aljzaton felgyülemlő por vagy szennyeződés füstöt vagy szikrát okozhat.

### MEGJEGYZÉS

- Az USB-ről történő töltés néha szünetelhet.
- Amikor nem tölti az USB-eszközt, távolítsa el az USB-eszközt a töltőről. Ha nem így jár el, azzal nem csak csökkenti az USB-eszköz akkumulátorának élettartamát, de ez balesetekhez is vezethet.
- Lehetséges, hogy egyes USB eszközöket nem tud feltölteni, az eszköz típusától függően.









## AZ EGYES RÉSZEK ELNEVEZÉSE (1. – 24. ábra)

①	Beállító
②	Csatlakozócsonk
③	Védőelem
④	Védőüveg
⑤	Zárócsavar (ferdevágások) (hátsó)
⑥	Befogó kar (párhuzamütközőhöz) (hátsó)
⑦	Befogó kar (párhuzamütközőhöz) (elülső)
⑧	Alulvágás gomb
⑨	Zárócsavar (ferdevágások) (elülső)
⑩	Skála (ferde vágás szög)
⑪	Alsó fogantyú
⑫	Zárógomb
⑬	Ütköző
⑭	Zárkar
⑮	Forgó gomb
⑯	Vezető
⑰	Fűrészpenge
⑱	Hatszögletű dugókulcs
⑲	Akkumulátor
⑳	Névtábla
㉑	Számtárcsa
㉒	Fogantyú
㉓	Nyomókapcsoló
㉔	Lock-off gomb
㉕	Motor
㉖	Vágásjelző
㉗	Párhuzamütköző
㉘	Rekesz
㉙	Töltésjelző lámpa
㉚	Leolvasó perem
㉛	“Fűrészpenge cseréje” jelző
㉜	Fűrészpenge rögzítőcsavarja
㉝	Alátét (B)
㉞	“GR” vezetősín leolvasó pereme
㉟	(A) állítócsavar
㊱	(B) állítócsavar
㊲	Jelölés
㊳	Vezetőhorony
㊴	Akkumulátor töltöttsége jelzőjének kapcsolója
㊵	Akkumulátor szintet jelző lámpa
㊶	Porzsák
㊷	Gumifedél
㊸	USB port
㊹	USB kábel
㊺	Légpisztoly







## SZIMBÓLUMOK

### FIGYELMEZTETÉS

Az alábbiakban a géphez alkalmazott jelöléseket soroltuk fel. A gép használata előtt feltétlenül ismerkedjen meg ezekkel a jelölésekkel.

	C3606DPA: Akkus merülő körfűrész
	A sérülések kockázatának csökkentése érdekében, a használatnak el kell olvasnia a használati útmutatót.
	Mindig viseljen védőszemüveget.
	Mindig viseljen hallásvédőt.
	Csak EU-országok számára Az elektromos szerszámokat ne dobja a háztartási szemétkébe! Az elektromos és elektronikus berendezések hulladékairól szóló 2012/19/EU irányelv és annak a nemzeti jogba való átültetése szerint az elhasznált elektromos szerszámokat külön kell gyűjteni, és egy környezetbarát újrafeldolgozó létesítménybe kell visszavinni.
V	Névleges feszültség
$n_0$	Terhelés nélküli sebesség
	Bekapcsolás
	Kikapcsolás
	Vegye ki az akkumulátort
	Tiltott művelet

### Akkumulátor

	Világít; Az akkumulátor töltöttségi szintje 75%.
	Világít; Az akkumulátor töltöttségi szintje 50%–75%.
	Világít; Az akkumulátor töltöttségi szintje 25%–50%.
	Világít; Az akkumulátor töltöttségi szintje kevesebb, mint 25%.
	Villog; Az akkumulátor hamarosan lemerül. A lehető leghamarabb töltse újra az akkumulátort.
	Villog; A magas hőmérséklet miatt leállt a teljesítményleadás. Távolítsa el az akkumulátort a szerszámból, és várja meg, amíg teljesen lehül.
	Villog; A kimenő teljesítmény hiba vagy üzemzavar miatt fel van függesztve. A probléma okozója valószínűleg az akkumulátor, ezért kérjük, vegye fel a kapcsolatot a forgalmazóval.

# Magyar

## MEGJEGYZÉS

A LED lámpa automatikusan kikapcsol 2 perc után, hogy megakadályozza az akkumulátor lemerülését a bekapcsolva felejtett lámpa miatt.

## SZABVÁNYOS KIEGÉSZÍTŐK

Az alapkészülék (1 készülék) mellett a csomag a 315. oldalon felsorolt kiegészítőket is tartalmazza.

A szabványos kiegészítők köre figyelmeztetés nélkül módosulhat.

## ALKALMAZÁSI TERÜLETEK

Az Akkus merülő körfűrész fa, műanyag és egyéb hasonló anyagok fűrészelésére alkalmas. Ne fűrészeljen fémet, kivéve vékony alumínium lemezeket (2 mm-nél vékonyabb) és alumíniummal bevonattal ellátott fa- vagy kompozit lapokat.

## MŰSZAKI ADATOK

### 1. Szerszámgép

Modell	C3606DPA		
Feszültség	36 V		
Uresjárat fordulatszám	2500–5200 min <sup>-1</sup>		
Kapacitás	Vágási mélység	0°	66 mm
		45°	43 mm
Pengeméret	165 mm (Mé) × 20 mm (Ma)		
Max. penge szög	-1°–46°		
Az eszköz számára elérhető akkumulátor*	Szabályozható feszültségű akkumulátor		
Súly**	5,4 kg (BSL36B18)		

\* A meglévő akkumulátortípusok (BSL3660/3620/3626, BSL18xx sorozat, stb.) nem használhatók ezzel az eszközzel.  
Az AC/DC adapter használatakor a fékfunkció teljesítménye a tápellátástól függően eltérő lehet.

\*\* A 01/2014 EPTA-eljárás szerint

## MEGJEGYZÉS

A HiKOKI folyamatos kutatási és fejlesztési programja következtében az itt szereplő műszaki adatok előzetes bejelentés nélkül változhatnak.

## Elektronikus vezérlés

- Lányindítás
- Túlterhelés-védelem  
Ez a védelmi funkció a motor túlterhelése vagy fordulatszámának működés közbeni jelentős csökkenése esetén kikapcsolja annak áramellátását.  
Ha aktiválva van a túlterhelés-védelmi funkció, a motor leállhat.  
Ez esetben engedje el a szerszám kapcsolóját, és hárítsa el a túlterhelés okát.  
Ezt követően a gépet ismét használhatja.
- Túlmelegedés-védelem  
Ez a védelmi funkció a motor működés közbeni túlmelegedésekor megszünteti annak áramellátását, és leállítja a szerszámgépet.  
Ha aktiválva van a túlmelegedés-védelmi funkció, a motor leállhat.  
Ez esetben engedje el a szerszám kapcsolóját, és néhány percig hagyja lehűlni a szerszámot.  
Ezt követően a gépet ismét használhatja.

- Fékezési funkció  
A fék működésbe lép, amikor az indító ki van kapcsolva.  
A fékfunkció teljesítménye a tápellátástól függően változik.

### 2. Akkumulátor

Modell	BSL36B18
Feszültség	36 V / 18 V (automatikus kapcsolás*)
Akkumulátor kapacitása	4,0 Ah / 8,0 Ah (automatikus átváltás*)
A rendelkezésre álló vezeték nélküli termékek**	Szabályozható feszültségű sorozat, 18 V-os termék
Elérhető töltő	Csúsztható töltő lítium-ion akkumulátorokhoz

\* A szerszám automatikusan átkapcsol.

\*\* A részleteket lásd az általános katalógusunkban.

## TÖLTÉS

A szerszámgép használata előtt tölts fel az akkumulátort a következők szerint.

### 1. Csatlakoztassa az akkumulátortöltő tápkábelét a dugaszolóaljzathoz.

Amikor a töltő dugaszát egy aljzathoz csatlakoztatja, a töltésjelző lámpa pirosan villog (1 másodpercenként).

### 2. Helyezze az akkumulátort a töltőbe.

Stabilan helyezze be az akkumulátort a töltőbe, amint az a **8. ábrán** (az 4. oldalon) látható.

### 3. Töltés

Ha akkumulátort helyez a töltőbe, a töltésjelző lámpa kéken villog.

Amint az akkumulátor töltése befejeződött, a jelzőlámpa zölden világít. (lásd az **1. táblázatot**)

### (1) A töltésjelző lámpa jelzései

A töltésjelző lámpa jelzéseit az akkumulátortöltő, illetve az akkumulátor állapotának megfelelően az **1. táblázat** tartalmazza.



1. táblázat

A töltésjelző lámpa jelzései				
Töltésjelző lámpa (VÖRÖS / KÉK / ZÖLD / LILA)	Töltés előtt	Villog (VÖRÖS)	Kigyullad 0,5 mp-ig. Nem világít 0,5 mp-ig (Nem világít 0,5 mp-ig.)	Csatlakoztatva az áramforráshoz
	Töltés közben	Villog (KÉK)	Kigyullad 0,5 mp-ig. 1 másodpercig nem világít. (1 másodpercre kikapcsol)	Az akkumulátor kapacitása kevesebb, mint 50%
		Villog (KÉK)	Kigyullad 1 mp.-ig. Nem világít 0,5 mp-ig (Nem világít 0,5 mp-ig.)	Az akkumulátor kapacitása kevesebb, mint 80%
		Világít (KÉK)	Folyamatosan világít	Az akkumulátor kapacitása több, mint 80%
	Töltés befejeződött	Világít (ZÖLD)	Folyamatosan világít (Folyamatos hangjelzés: kb. 6 másodpercig)	
	Túlmelegedési készenlét	Villog (VÖRÖS)	Kigyullad 0,3 mp-ig. Nem világít 0,3 mp-ig (Nem világít 0,3 mp-ig.)	Az akkumulátor túlmelegedett. Nem lehet tölteni. (A töltés akkor kezdődik, amikor az akkumulátor lehül)
	Nem lehetséges a töltés	Vibrál (LILA)	Kigyullad 0,1 mp.-ig. Elalszik 0,1 mp.-ig. (Nem világít 0,1 mp.-ig.)	Az akkumulátor vagy az akkumulátortöltő meghibásodott

(2) Az újratölthető akkumulátor hőmérséklete és töltési ideje  
A hőmérsékleteket és töltési időt a **2. táblázatban** láthatja.

2. táblázat

		Töltő	UC18YSL3				
Akkumulátor	Az akkumulátor típusa	Li-ion					
	Hőmérséklet, amelyen az akkumulátor újratölthető	0°C – 50°C					
	Töltési feszültség	V	14,4		18		
	Töltési idő (20°C hőmérsékleten) kb.	perc	BSL14xx sorozat		BSL18xx sorozat		Szabályozható feszültségű sorozat
			(4 cellás)	(8 cellás)	(5 cellás)	(10 cellás)	(10 cellás)
		BSL1415S : 15 BSL1415 : 15 BSL1415X : 15 BSL1420 : 20 BSL1425 : 25 BSL1430C : 30	BSL1430 : 20 BSL1440 : 26 BSL1450 : 32 BSL1460 : 38	BSL1815S : 15 BSL1815 : 15 BSL1815X : 15 BSL1820 : 20 BSL1820M : 20 BSL1825 : 25 BSL1830C : 30 BSL1840M : 40 BSL1850C : 32	BSL1830 : 20 BSL1840 : 26 BSL1850 : 32 BSL1850MA : 32 BSL1860 : 38	BSL36A18 : 32 BSL36B18 : 52	
USB	Töltési feszültség	V	5				
	Töltési áramerősség	A	2				

**MEGJEGYZÉS**

A töltési idő a környezeti hőmérséklettel és az áramforrás feszültségétől függően változhat.

# Magyar

- Húzza ki a töltő tápkábelét a konnektorból.
- Tartsa szilárdan kézben az akkumulátortöltőt, és húzza ki belőle az akkumulátort.

## MEGJEGYZÉS

Ne felejtse el kivenni az akkumulátort a töltőből, és eltelténe használat után.

### Kisütés új akkumulátor esetén, stb.

Mivel az új és a hosszabb időn át nem használt akkumulátorokban a belső vegyi anyagok nem voltak aktiválva, az első és második használat során a rendelkezésre álló idő rövidebb lehet. Ez egy időszakos jelenség és a töltéshez szükséges normál időtartam beáll, miután az akkumulátor 2-3 alkalommal fel lett töltve.

### Hogyan őrizze meg az akkumulátor élettartamát.

- Töltse fel az akkumulátort, mielőtt az teljesen lemerülne. Ha úgy érzi, hogy a szerszám gép ereje csökkenőben van, függesse fel a működtetést és töltse fel az akkumulátort. Ha a működtetést ilyenkor tovább folytatja és lemeríti az akkumulátort, károsíthatja ezzel az akkumulátort és annak élettartamát csökkentheti.
- Kerülje a töltést magas környezeti hőmérsékleten. Egy újratölthető akkumulátor használat közben felmelegszik. Ha egy ilyen felmelegedett akkumulátort kívánna újratölteni közvetlenül használat után, annak belső vegyi anyaga megromolhat és ezzel rövidebbé válhat az élettartama. Hagyja lehűlni az akkumulátort és csak ezután töltse újra.

## FIGYELEM

- Ha az akkumulátort felmelegedett állapotban tölti, például mert hosszú ideig olyan helyen hagyta, ahol közvetlen napfény érte, vagy mert nemrég használta az akkumulátort, a töltő töltésjelző lámpája 0,3 másodpercre felvillog, majd 0,3 másodpercre kialszik (nem világít 0,3 másodpercig). Ebben az esetben először hagyja lehűlni az akkumulátort, és csak ezután kezdje meg a töltést.
- Ha a töltésjelző lámpa villog (0,2 másodpercenként), ellenőrizze, hogy nincs-e idegen tárgy a töltő akkumulátorcsatlakozójában. Ha nem talál idegen tárgyat, lehetséges, hogy az akkumulátor vagy a töltő meghibásodott. Vigye el egy hivatalos szervizközpontba.

## ÖSSZESZERELÉS ÉS HASZNÁLAT

Művelet	Ábra	Oldal
Az akkumulátor kivétele és behelyezése	7	4
Töltés	8	4
Akkumulátor hátralévő töltöttségének jelzője	19	6
USB eszköz töltése a hálózati aljzatról	20-a	6
USB-eszköz és akkumulátor töltése az elektromos aljzatról	20-b	6
Hogyan kell feltölteni az USB eszközt	21	6
Az USB eszköz feltöltésének befejezésekor	22	6
A tartozékok kiválasztása	—	316

## A MŰKÖDTETÉS ELŐTT

### FIGYELMEZTETÉS

A súlyos baleset elkerülése érdekében győződjön meg róla, hogy a kapcsoló KI állásban van, és húzza ki az akkumulátort.

#### 1. Ellenőrizze a munkaterület környezetét

Ellenőrizze a munkaterületet, hogy meggyőződjön róla, hogy az mentes a törmeléktől és a levágott anyagoktól. A területen szükségtelenül senki nem tartózkodjon. Győződjön meg róla, hogy a megvilágítás és szellőzés megfelelő.

#### 2. Fűrészpengék cseréje

### FIGYELMEZTETÉS

Amennyiben a fűrészpenge rögzítő csavarját a mellékelt hatszögletű dugókulccsal eltérő számszámmal húzta meg, előfordulhat túlzott vagy nem elégséges meghúzás, ami sérülést okozhat.

- Az orsón, csavaron és alátéteken felgyűlt fűrészport gondosan távolítsa el.
- Nyomja meg a zárógombot és mozgassa.
- Ugy mozgassa, hogy a leolvasó perem a "fűrészpenge csere" jelre mutasson. (9-a. ábra)
- Oldja ki ismét a zárógombot.
- Fordítsa el a zárókart végállásig az óramutató járásával megegyező irányba. (9-b. ábra)
- Nyomja előre a Lock-off gombot, és engedje le egy kicsit a motorrészt. Oldja ki ismét a Lock-off gombot.
- Nyomja lefelé a motorrészt, amíg az a végállásnál be nem reteszeli.
- Fordítsa el lassan a fűrészorsót a fűrészpenge rögzítőcsavarján található hatszögletű dugókulccsal a zár kattanásáig.
- Csavarozza ki a fűrészpengét az óramutató járásával megegyező irányba, és vegye le az alátétet (B). Vegye ki a fűrészpengét. (10. ábra)

### FIGYELEM

Győződjön meg róla, hogy az alátét (A) (a fűrészpenge belsejében található alátét) megfelelően van elhelyezve: Az alátét (A) kétoldalú, 20 mm és 5/8" (16 mm) átmérőjű. Győződjön meg arról, hogy a fűrészpenge rögzítőfurata pontosan illeszkedik az alátét (A). A nem megfelelően beszerelt fűrészpenge mozgása nem egyenletes és kontrollvesztéshez vezethet.

- Helyezzen be egy új fűrészpengét. Ügyeljen a helyes forgásiirányra. A forgásiirányt a fűrészpengén és a védőelemen látható nyilak jelzik. Az érintkezési felületet az alátét (A), a fűrészpenge, az alátét (B) és a fűrészpenge rögzítőcsavarja között tisztán kell tartani.
- Helyezze fel az alátétet (B). Gondoskodjon róla, hogy az alátétet (B) a megfelelő tájolással helyezze be.
- Húzza meg a fűrészpenge rögzítőcsavarját egy hatszögletű dugókulccsal (max. 5 Nm).

### FIGYELEM

- Kizárólag éles, sérülésmentes fűrészpengéket használjon. Ne használjon repedt vagy eldeformálódott fűrészpengéket.
- Ne használjon magas ötvözetű nagy sebességű acélból (HSS) készült fűrészpengéket.
- Ne használjon olyan fűrészpengét, amely nem felel meg az előírt besorolásnak.
- Kizárólag olyan fűrészpengéket használjon, amelyek átmérője megfelel a fűrészben látható jelöléseknek.
- A fűrészpengének alkalmasnak kell lennie a terhelés nélküli sebességhez.
- Olyan fűrészpengét használjon, amely alkalmas a fűrészelni kívánt anyag vágására.
- Kizárólag eredeti HiKOKI fűrészpengéket használjon. A fa vagy hasonló anyagok vágására tervezett fűrészpengéknek meg kell felelniük az EN 847-1 szabványnak.

- (13) A fogantyút egy kézzel tartva fordítsa el a zárókart végállásig az óramutató járásával ellentétes irányba. A motorrész felfelé kileng.

#### FIGYELEM

Soha ne érintse meg a fűrészpengét közvetlenül használat után. A fém forró és könnyen égési sérülést okozhat.

#### 3. Ellenőrizze a fém megfelelő működését

Ez az elektromos kéziszerszám elektromos fékkel rendelkezik, amely a kapcsoló kioldott állapotában működik. Az elektromos kéziszerszám használata előtt győződjön meg az elektromos fém megfelelő működéséről. Amennyiben nem működik, hozza el a szerszámot egy HiKOKI HIVATALOS SZERVIZKÖZPONTBA.

## A FŰRÉSZ BEÁLLÍTÁSA HASZNÁLAT ELŐTT

### FIGYELMEZTETÉS

A súlyos balesetek elkerülése érdekében győződjön meg róla, hogy a kapcsoló KI állásban van, és húzza ki az akkumulátort.

#### 1. A vágási mélység beállítása

Tanácsos a vágás mélységét úgy beállítani, hogy a fűrészpenge fogainak legfeljebb a fele lógjon ki a munkadarab alján. (11-a. ábra)

<Beállítás mm-kénti lépésekben>

Nyomja meg a zárógombot és mozgassa. Olvassa le a beállított vágási mélységet a leolvasó peremről. ("GR" vezetősín használata esetén a "GR" leolvasó peremről olvassa le.)

Oldja ki ismét a zárógombot. (11-b. ábra)

<Pontos beállítás (a vágási mélység rendkívül pontos beállításához)>

A vágási mélység rendkívül pontosan beállítható a beállító elforgatásával.

Határozza meg a pontos vágási mélységet a kiálló fűrészpenge lemerésével vagy ellenőrizze az eredményt próbavágással.

#### 2. Fűrészpenge döntése a ferde vágásokhoz (12. ábra)

Lazítsa meg a két rögzítőcsavart a beállítás végrehajtásához. Döntse a motorrészt a vezető felé. Olvassa le a beállított szöveget a skáláról. Húzza meg ismét mindkét rögzítőcsavart.

0° alatti vagy 45° feletti ferde vágási szög esetén (alulvágás):

Nyomja meg az alulvágás gombot, majd döntse meg. (A következő beállítás során az alulvágás funkció automatikusan kikapcsol.)

Ferde vágáskor úgy állítsa be az üveg védőelem pozícióját, hogy az ne ütközzön a vágni kívánt munkadarabbal.

### FIGYELMEZTETÉS

Ha a zárócsavar laza, sérülést okozhat. A beállítás után erősen húzza meg.

#### 3. A fűrészpenge szögének korrekciója

A fűrészpenge szögének beállítását a gyárban elvégeztük. (13. ábra)

Szükség esetén a fűrészpenge szöge 0°-ra és 45°-ra állítható. Fordítsa el a (B) állítócsavart (a 0°-hoz) vagy az (A) állítócsavart (a 45°-hoz).

#### 4. Fűrészelés párhuzamközövel (külön megvásárolható (14. ábra)

Egyenes élvezetével párhuzamos vágások esetén. A párhuzamközövel bármelyik oldalról behelyezhető az arra szolgáló tartóba. A vágás szélessége a jelölésről leolvasható. A két befogó karral rögzítse. A pontos vágási szélesség kiszámításának legjobb módja a próbavágás végzése.

#### 5. Fűrészelés vezetősínnel (külön megvásárolható (15. ábra)

A milliméterpontos, teljesen egyenes, szakadásmentes vágási élék eléréséhez. A csúszásgátló bevonat gondoskodik a biztos felfekvésről, és a munkadarab karcolások elleni védelemről. Lásd a Tartozékok c. fejezetet. A forgó gomb a résmentes illeszkedést szolgálja a vezetősínen.

Két vezetőhorony szolgál a gép különböző gyártóktól származó vezetősínekre történő felhelyezésére.

#### 6. Elszívó csatlakozások / forgáskidobó beállítás

A csatlakozócsonk kívánt pozícióba forgatható az elszíváshoz vagy a fűrészpor kidobáshoz. Ehhez nyomja be a csatlakozócsonkot, amíg lehet, fordítsa el és húzza ismét ki. A csatlakozócsonk így 7 lépésben zárható, hogy ne foroghasson el.

<Fűrészpor elszívása>

A fűrészpor elszívásához csatlakoztasson elszívó tömlővel rendelkező megfelelő elszívó egységet a csatlakozócsonkhoz.

<Porzsák>

Távolítsa el a csatlakozót (nyomja be a csatlakozót amíg lehet. Fordítsa el úgy, hogy felfelé nézzen. Vegye le, és helyezze az egyik oldalra).

Csatlakoztassa a porzsákokat. (16. ábra)

#### 7. A védőüveg beállítása

Mozgassa el a védőüveget: felső pozíció a ferde vágásokhoz, középső pozíció a 0°-os vágásokhoz, alsó pozíció a vezetősín használatához.

## MŰKÖDTETÉS

### FIGYELMEZTETÉS

- Húzza ki az akkumulátort a művelet elvégzését követően.
- Soha ne érjen a mozgó alkatrészekhez.
- Ne rögzítse és biztosítsa ki a lock-off gombot. Ezen kívül ne hagyja az újjat a nyomókapcsolón a szerszám hordozása közben. Ellenkező esetben a főkapcsoló véletlenül BE kapcsolhat, ami előre nem látható balesetet okozhat.
- Ne használjon csiszolókorongot.
- Kizárólag a termék névtábláján megadott átmérőjű pengét használjon.
- Amennyiben a fűrészpenge leáll vagy rendellenes zajt bocsát ki működés közben, azonnal kapcsolja ki a kapcsolót.

### FIGYELEM

- Az élettartam meghosszabbítása érdekében a lítium-ion akkumulátor a kimeneti teljesítményt leállító védelmi funkcióval rendelkezik. Ezért, ha a szerszám túlterhelt, a motor leállhat. Ez azonban nem hiba, hanem a védelmi funkció eredménye. Ebben az esetben engedje fel a szerszám kapcsolóját, és szüntesse meg a túlterhelés okát.
  - Ügyeljen arra, hogy ne blokkolja a motort. A motor beragadása esetén azonnal kapcsolja ki a készüléket. Amennyiben a motor egy időre beragad a motor vagy az akkumulátor kiéghet.
  - Használat előtt ellenőrizze, hogy a lock-off gomb mozgassa egyenletes-e.
1. **Ellenőrizze, hogy a fűrészpenge feszes-e**  
Ugyan a fűrészpengét a gyárban történő összeszerelés után biztonságosan meghúzzák az azonnali használat érdekében, elővigyázatosságból feltétlenül ellenőrizze. A fűrészpenge rögzítőcsavarja az óramutató járásával ellentétes irányba forgatva húzható meg. Az ellenőrzéshez használja a mellékelt hatszögletű dugókulcsot. A további részleteket illetően lásd A MŰKÖDTETÉS ELŐTT című részt.

# Magyar

## 2. Be- és kikapcsolás

A lock-off gombot előre nyomva a motorrész lefelé mozgatható. A fűrészpenge előbukkan a védőelem mögül.

<Bekapcsolás>

Nyomja előre és tartsa ott a lock-off gombot, majd nyomja be a nyomókapcsolót.

<Kikapcsolás>

Engedje el a nyomókapcsolót.

## 3. Fordulatszám előválasztása

Állítsa be a fordulatszámot a tekerőgombbal. Az ajánlott fordulatszámokat lásd a **18. ábrán**.

## 4. Munkavégzés iránya

### FIGYELMEZTETÉS

○ Ne kapcsolja be vagy ki a gépet, amíg a fűrészpenge a munkadarabhoz ér.

○ Hagyja, hogy a fűrészpenge elérje a maximális sebességet a vágás megkezdése előtt.

○ Űrészeléskor soha ne távolítsa el a gépet az anyagból a fűrészpenge forgása közben.

Hagyja, hogy a fűrészpenge leálljon.

○ Amennyiben a fűrészpenge elakad, azonnal kapcsolja ki a gépet.

○ Ne állítsa be a gépet, amíg a fűrészpenge le nem állt.

<Merülő vágások>

A motorrész a felső pozícióban van, a fűrészpenge nem lóg ki a vezetéből. Tartsa a gépet szorosan két kézzel, és helyezze a vezetőt a munkadarabra. Kapcsolja be a gépet. Engedje le a motorrészt lassan a beállított vágási mélységhez, majd lassan mozgassa a vágás irányába.

<Fűrészelés egyenes vonal mentén>

Ebben az esetben a vágásjelzőt kell használni. A bal oldali perem (pirossal jelölve) mutatja a vágás menetét függőleges fűrészlaponál. A jobb oldali perem mutatja a vágás menetét 45°-os fűrészlaponál. (**17. ábra**)

<Fűrészelés a munkadarabra erősített lécc mentén>

A pontos vágási él érdekében a munkadarabra rögzíthet egy lécet, és a vezetőlap segítségével a lécc mentén vezetheti végig a kézi körfűrész.

### FIGYELEM

○ A penge hegyének rendellenes felmelegedése vagy a fűrészpenge károsodásának elkerülése érdekében, ne hajlítsa meg vagy ne fejtessen ki túlzott erőt a fűrészlapra vágás közben. Hagyja, hogy a penge egyenletesen haladjon előre.

○ Abban az esetben, ha a körfűrész folyamatosan működik az akkumulátor pótakkumulátorra történő egymást követő cseréje közben, a motor túlmelegedhet. Ezért a ház felmelegedése esetén szüneteltesse a fűrészt használatát.

○ Ne végezzen vágási műveletet, amennyiben a vezető alja a munkadarab fölött lebeg. Ellenkező esetben a motor beragadhat.

## 3. Motor egység karbantartása

A motor tekeréscselés fontos része ennek az eszköznek. Óvja a károsodástól és ügyeljen arra, hogy ne érintkezzen a tisztító olajjal vagy vízzel.

50 óra használat után tisztítsa meg a motort száraz levegőt fújva a motor burkolatának nyílásain át egy levegőfúvókával vagy más eszközzel (**23. ábra**).

Por vagy részecske felhalmozódása a motor károsodásához vezethet.

### FIGYELMEZTETÉS

A por belégzésének vagy a szem irritációjának elkerülése érdekében viseljen védőszemüveget és porvédő maszkot, amikor léggisztyóval vagy más eszközzel tisztítja a szerszám alsó védőelemét, szellőzőnyílásait vagy más részeit.

## 4. A védőelem belsejének tisztítása

Rendszeresen ellenőrizze és tisztítsa meg, hogy a fűrészpör és a többi maradék biztosan ne gyűljön fel a fűrészlapon belsejében. Ellenőrzéskor és tisztításkor mindig vegye le a fűrészlapot (**24. ábra**).

## 5. A terminálok (szerszám és akkumulátor) ellenőrzése

Győződjön meg arról, hogy nincs felhalmozódva fémforgács és por az érintkezőkön.

Alkalmanként ellenőrizze a működést megelőzően, közben és után.

### FIGYELEM

Távolítson el minden fémforgács darabot vagy port, amely a csatlakozókon felgyülemlt.

Ellenkező esetben a készülék meghibásodhat.

## 6. A készülék külső tisztítása

Ha a szerszámgép szennyeződött, törölje le puha, száraz ronggyal vagy benedvesített, szappanos ronggyal. Ne használjon klóros oldószereket, benzint vagy festékkihígítót, mivel ezek sértmarhatják a műanyagot.

## 7. Tárolás

A szerszámgépet és az akkumulátort olyan helyen tárolja, ahol a hőmérséklet alacsonyabb 40°C-nál, valamint tartsa távol gyermekektől.

### MEGJEGYZÉS

Lítiumion akkumulátorok tárolása.

Tárolás előtt győződjön meg róla, hogy a lítiumion akkumulátor teljesen fel van töltve.

Ha hosszú időn át, (három, vagy több hónap) alacsony töltéssel tárolja az akkumulátorokat, akkor csökkenhet a teljesítményük, ezáltal jelentősen csökken a használati idejük, és alkalmatlanná válhatnak a töltés megtartására. Az akkumulátor jelentősen lecsökkent használati ideje azonban visszaállítható, ha kettő-öt alkalommal feltölti, majd lemeríti az akkumulátort.

Ha az akkumulátor rendkívül hamar lemerül a folyamatos töltés és használat ellenére, akkor tekintse használhatatlannak, és vegyen újat.

### FIGYELEM

A kéziszerszámok üzemeltetése és karbantartása során be kell tartani az adott országban érvényes biztonsági előírásokat és szabványokat.

### Fontos megjegyzés a HiKOKI vezeték nélküli elektromos szerszámok akkumulátoraihoz

Minden esetben eredeti akkumulátort használjon. Ha nem általunk gyártott akkumulátort használ, vagy ha szétszereli és átalakítja az akkumulátort (mint pl. szétszerelés és cellák vagy más belső alkatrészek cseréje), nem garantálható a vezeték nélküli elektromos szerszámaink biztonsága és teljesítménye.

## KARBANTARTÁS ÉS ELLENŐRZÉS

### FIGYELMEZTETÉS

Karbantartás és ellenőrzés előtt győződjön meg arról, hogy a kapcsolót kikapcsolta és az akkumulátort eltávolította.

## 1. A penge ellenőrzése

Mivel a tompa élű fűrész használata csökkenti a hatékonyságot és a motor meghibásodását is okozhatja, élezze meg vagy cserélje ki a szerszámot, amint kopást észlel.

## 2. A rögzítőcsavarok ellenőrzése

Rendszeresen ellenőrizze a rögzítőcsavarokat, és győződjön meg róla, hogy megfelelően feszesek-e. Ha bármelyik csavar laza, azonnal húzza meg. Ennek elmulasztása komoly veszélyt jelenthet.

---

## GARANCIA

A HiKOKI Power Tools szerszámokra a törvény által előírt országos előírásoknak megfelelő garanciát vállalunk. A garancia nem vonatkozik a helytelen vagy nem rendeltetésszerű használatból, továbbá a normál mértékűnek számító elhasználódásból, kopásból származó meghibásodásokra, károokra. Reklamáció esetén kérjük, küldje el a – nem szétszerelt – szerszámot a kezelési útmutató végén található GARANCIA BIZONYLATTAL együtt a hivatalos HiKOKI szervizközpontba.

---



---

## A környezeti zajra és vibrációra vonatkozó információk

A mért értékek az EN62841 szabványnak megfelelően kerültek meghatározásra és az ISO 4871 alapján kerülnek közzétételre.

Mért A-hangteljesítményszint: 106 dB (A)

Mért A-hangnyomásszint: 95 dB (A)

Bizonytalanság K: 3 dB (A).

Viseljen hallásvédő eszközt.

EN62841 szerint meghatározott rezgési összértékek (háromtengelyű vektorösszeg).

Forgácslap vágás:

Rezgés kibocsátás értéke:  $a_h < 2,5 \text{ m/s}^2$

Bizonytalanság:  $K = 1,5 \text{ m/s}^2$

---

A közölt rezgési összérték és a közölt zajkibocsátási érték mérése a szabványos vizsgálati eljárással megegyezően történt, és használható a szerszámok összehasonlítására.

Ugyancsak használható a kibocsátás előzetes megbecslésére.

## FIGYELMEZTETÉS

- Az elektromos kéziszerszám tényleges használat során tapasztalt rezgése és zajkibocsátása eltérhet a közölt értéktől a szerszám használati módjának függvényében, különös tekintettel a megmunkált munkadarab típusára; és
  - A szerszámkezelő védelme érdekében tegye meg a megfelelő biztonsági óvintézkedéseket és ehhez vegye figyelembe a használat tényleges körülményei során becsült kibocsátási értékeket (vegye figyelembe az üzemeltetési ciklus összes szakaszát a tényleges használaton kívül, például amikor a szerszámgép ki volt kapcsolva vagy üresjáratban volt).
- 

## MEGJEGYZÉS

A HiKOKI folyamatos kutatási és fejlesztési programja következtében az itt szereplő műszaki adatok előzetes bejelentés nélkül változhatnak.

---

## HIBAELHÁRÍTÁS

Amennyiben a gép nem működik megfelelően, a lenti táblázat segítségével vizsgálja meg a gépet. Amennyiben ez nem oldja meg a problémát, lépjen kapcsolatba a forgalmazóval vagy a HiKOKI Szervizközpontjához.

### 1. Szerszámgép

Probléma	Lehetséges ok	Elhárítás
A szerszám nem működik	Az akkumulátor lemerült	Töltse fel az akkumulátort.
	Az akkumulátor nincs teljesen behelyezve.	Az akkumulátort nyomja be, amíg kattantást nem hall.
A szerszám hirtelen leállt	A szerszám túl volt terhelve	Szabaduljon meg a túlterhelést okozó problémától.
	A túlterhelés elleni védelem be van kapcsolva.	
	Az akkumulátor túlmelegedett.	Hagyja az akkumulátort kihűlni.
Nem lehet dönteni	A dőlés állító fogantyú (elülső) és a dőlés állító szárnyas anyák (hátral) nem lazák.	Próbálja meg a döntést a dőlés állító fogantyú (elülső) és a dőlés állító szárnyas anyák (hátral) megmozdítása után. Húzza meg a megmozdított részeket miután a szükséges beállításokat elvégezte.
Nem vág jól	A fűrészlap elhasználódott vagy hiányoznak fogak.	Cserélje ki egy új fűrészpengére.
	A fűrészpenge rögzítőcsavarja laza.	Húzza meg szorosan a fűrészpenge rögzítőcsavarját.
	A fűrészlapot hátrafelé kell behelyezni.	Helyezze be a pengét a megfelelő irányba.
A kapcsolót nem lehet meghúzni	Nem nyomta be eléggé a lock-off gombot.	Nyomja be teljesen a lock-off gombot.
Fűrészpor mentesítés gyenge	Fűrészpor felhalmozódott a fűrészborításban.	Távolítsa el a fűrészport a fűrészborítás belsejéből.
Az akkumulátort nem lehet behelyezni	Az eszközhöz meghatározott típusú akkumulátortól eltérő típusú akkumulátor behelyezése.	Szabályozható feszültségű akkumulátort helyezzen be.

## 2. Töltő

Probléma	Lehetséges ok	Elhárítás
A töltést jelző lámpa gyorsan, lila színben villog, és az akkumulátor töltése nem indul el.	Az akkumulátort nem helyezték be teljesen.	Nyomja be erősen az akkumulátort.
	Idegen tárgy van az akkumulátor pólusain vagy az akkumulátor csatlakoztatásánál.	Távolítsa el az idegen tárgyat.
A töltést jelző lámpa vörösen villog, és az akkumulátor töltése nem indul el.	Az akkumulátort nem helyezték be teljesen.	Nyomja be erősen az akkumulátort.
	Az akkumulátor túlmelegedett.	Ha nyugalomban hagyják, akkor a hőmérséklet csökkenésekor az akkumulátor automatikusan elkezd tölteni, de ez lecsökkentheti az akkumulátor élettartamát. A feltöltése előtt az akkumulátort javasolt egy jól szellőző, közvetlen napsütéstől mentes helyen lehűteni.
Az akkumulátor használati ideje rövid, bár az akkumulátort teljesen feltöltötték.	Az akkumulátor élettartama véget ért.	Cserélje ki egy újra az akkumulátort.
Az akkumulátor töltése hosszú ideig tart.	Az akkumulátor, a töltőberendezés vagy a környezet hőmérséklete nagyon alacsony.	Töltse beltérben vagy más meleg helyen az akkumulátort.
	A töltőberendezés szellőzőnyílásai eltömödtek, amely a belső alkatrészek túlhevülését eredményezi.	Kerülje el a töltőnyílások eltömődését.
	A hűtőventilátor nem jár.	A javítás érdekében vegye fel a kapcsolatot egy HiKOKI márkaszervizzel.
Az USB bekapcsolást jelző lámpa ki van kapcsolva, és az USB eszköz nem tölt.	Az akkumulátor kapacitása lecsökkent.	Cserélje ki az akkumulátort egy megfelelő kapacitásúra.
		Dugja be a töltőberendezés csatlakozóját egy elektromos aljzatba.
Az USB bekapcsolást jelző lámpa nem kapcsol ki még azt követően sem, hogy az USB eszköz befejezte a töltést.	Az USB bekapcsolást jelző lámpa zöld színben világítva jelzi, hogy lehetséges az USB csatlakozón keresztül töltés.	Ez nem egy meghibásodás.
Nem egyértelmű az USB eszköz töltöttsége állapota vagy hogy a töltés befejeződött-e.	Az USB bekapcsolást jelző lámpa nem kapcsol ki még a töltés befejeződését követően sem.	A töltöttségi állapotának ellenőrzéséhez vizsgálja meg, hogy az USB eszköz tölt-e.
Egy USB eszköz töltése félúton megáll.	A töltőberendezést akkor csatlakoztatták egy elektromos aljzatba, miközben az USB eszköz az akkumulátort tápegységnek használva töltődött.	Ez nem egy meghibásodás. A töltőberendezés körülbelül 5 másodpercre leállítja a töltést, amikor eltérést tapasztal az áramforrások között.
	Egy akkumulátort helyeztek be a töltőberendezésbe, miközben az USB eszköz az akkumulátort tápegységnek használva töltődött.	
Egy USB eszköz töltése félúton megáll, amikor az akkumulátort és az USB eszközt egyszerre töltötték.	Az akkumulátor teljesen feltöltődött.	Ez nem egy meghibásodás. A töltőberendezés körülbelül 5 másodpercre megszakítja a töltést, miközben ellenőrzi, hogy az akkumulátor sikeresen befejezte-e a töltést.
Egy USB eszköz töltése nem indul el, amikor az akkumulátort és az USB eszközt egyszerre töltik.	Az akkumulátor fennmaradó kapacitása nagyon kicsi.	Ez nem egy meghibásodás. Amikor az akkumulátor kapacitása eléri egy bizonyos szintet, akkor az USB töltése automatikusan megkezdődik.

## OBCENÁ BEZPEČNOSTNÍ VAROVÁNÍ TÝKAJÍCÍ SE BEZPEČNOSTI ELEKTRICKÉHO NÁŘADÍ

### ⚠ VAROVÁNÍ

Přečtete si všechna varování, pokyny, nákresy a specifikace dodané k tomuto nářadí.

Nedodržení kteréhokoli z následujících varování a pokynů může vést k úrazu elektrickým proudem, ke vzniku požáru úrazu nebo vážnému zranění.

Všechna varování a pokyny uschovejte pro budoucí použití.

Výrazem "elektrické nářadí" ve všech dále uvedených varováních je myšleno jak elektrické nářadí napájené ze sítě (se šňůrou), tak i nářadí napájené z akumulátoru (bez šňůry).

#### 1) Bezpečnost na pracovišti

a) Udržujte vaše pracoviště v čistotě a dobře osvětlené.

Nepořádek a tmavá místa na pracovišti bývají příčinou nehod.

b) Nepoužívejte elektrické nářadí v prostředí s nebezpečím výbuchu, kde se vyskytují hořlavé kapaliny, plyny nebo prach.

V elektrickém nářadí vznikají jiskry, které mohou zapálit prach nebo výpary.

c) Při používání elektrického nářadí zamezte přístupu dětí a dalších osob.

Budete-li vyrušováni, můžete ztratit kontrolu nad prováděnou činností.

#### 2) Elektrická bezpečnost

a) Zástrčka pohyblivého přívodu elektrického nářadí musí odpovídat síťové zásuvce. Nikdy se nepokoušejte zástrčku jakkoli upravovat. S uzemněným elektrickým nářadím nikdy nepoužívejte žádné zásuvkové adaptéry.

Zástrčky, které nejsou znehodnoceny úpravami, a odpovídající zásuvky snižují nebezpečí úrazu elektrickým proudem.

b) Zabraňte kontaktu těla s uzemněnými povrchy, jako jsou trubky, radiátory, sporáky a lednice. Nebezpečí úrazu elektrickým proudem je větší, je-li vaše tělo uzemněno.

c) Nevystavujte elektrické nářadí dešti, vlhku nebo mokru.

Voda, která vnikne do elektrického nářadí, zvýší nebezpečí úrazu elektrickým proudem.

d) Zacházejte správně s napájecí šňůrou. Nikdy nenoste a netahaňte elektrické nářadí za šňůru ani nevytrhávejte zástrčku ze zásuvky tahem za šňůru.

Chraňte napájecí šňůru před horkem, mastnotou, ostrými hranami a pohyblivými se částmi.

Poškozené nebo zamotané šňůry zvyšují nebezpečí úrazu elektrickým proudem.

e) Je-li elektrické nářadí používáno venku, použijte prodlužovací přívod vhodný pro venkovní použití.

Použití prodlužovacího přívodu pro venkovní použití snižuje nebezpečí úrazu elektrickým proudem.

f) Pokud je použití elektrického nářadí na vlhkém místě nevyhnutelné, použijte napájení s ochranným zařízením na zbytkový proud.

Použití zařízení na zbytkový proud snižuje riziko elektrického šoku.

#### 3) Osobní bezpečnost

a) Při používání elektrického nářadí buďte pozorní, věnujte pozornost tomu, co právě děláte, soustředte se a střizlivě uvažujte.

Elektrické nářadí nepoužívejte, jste-li unaveni nebo pod vlivem drog, alkoholu nebo léků.

Chvilková nepozornost při používání elektrického nářadí může způsobit vážné zranění.

b) Používejte osobní ochranné prostředky. Vždy používejte ochranu očí.

Osobní ochranné prostředky, jako je respirátor, bezpečnostní obuv s protiskluzovou podrážkou, ochranná přilba nebo ochrana sluchu, používané v příslušných podmínkách snižují možnost zranění.

c) Zabraňte neúmyslnému spuštění. Před připojením ke zdroji napájení nebo akumulátorovému zdroji či před zvedáním nebo přenášením elektrického nářadí se ujistěte, že je spínač v poloze "vypnuto".

Přenášení elektrického nářadí s prstem na spínači nebo zapojování zástrčky se zapnutým spínačem může být příčinou úrazu.

d) Před zapnutím elektrického nářadí odstraňte všechny seřizovací nástroje nebo klíče.

Seřizovací nástroj nebo klíč, který ponecháte připravený k rotující části elektrického nářadí, může způsobit zranění.

e) Pracujte jen tam, kam bezpečně dosáhnete. Vždy si udržujte stabilní postoj a rovnováhu.

Budete tak lépe ovládat elektrické nářadí v nepředvídaných situacích.

f) Oblékejte se vhodným způsobem. Nenoste volné oděvy ani šperky. Vlasy a oděv udržujte v dostačující vzdálenosti od pohyblivých se částí.

Volné oděvy, šperky nebo dlouhé vlasy mohou být vtaheny do pohyblivých se částí.

g) Pokud jsou k dispozici prostředky pro připojení zařízení k odsávání a sběru prachu, zajistěte, aby byla připojena a správně používána.

Použitím zařízení ke sběru prachu lze omezit nebezpečí způsobená vznikajícím prachem.

h) Nedovolte, aby díky častému používání nástroje Vaši činnost ovládla rutina, abyste neusnuli na vavřínech a nezačali ignorovat zásady bezpečnosti pro tento přístroj.

Neopatrný postup může způsobit vážné zranění ve zlomku vteřiny.

#### 4) Používání elektrického nářadí a péče o něj

a) Nepřetěžujte elektrické nářadí. Používejte vždy správné elektrické nářadí, které je určeno pro prováděnou práci.

Správné elektrické nářadí bude lépe a bezpečněji vykonávat práci, pro kterou bylo konstruováno.

b) Nepoužívejte elektrické nářadí, které nelze zapnout a vypnout spínačem.

Jakékoli elektrické nářadí, které nelze ovládat spínačem, je nebezpečné a musí být opraveno.

c) Před jakýmkoli seřizováním, před výměnou příslušenství nebo uskladněním elektrických nástrojů vždy nejprve odpojte zástrčku ze zdroje napájení anebo vyjměte baterie, pokud jsou vyjímatelné.

Tato preventivní bezpečnostní opatření snižují nebezpečí neúmyslného spuštění elektrického nářadí.

d) Nepoužívané elektrické nářadí skladujte mimo dosah dětí a nedovolte osobám, které nebyly seznámeny s nářadím nebo s těmito pokyny, aby nářadí používaly.

Elektrické nářadí je v rukou nevyškolených uživatelů nebezpečné.



- e) Udržujte v pořádku elektrické nástroje a příslušenství. Kontrolujte správný vzájemný zákryt a připojení pohyblivých se částí, soustředte se na praskliny, zlomené součásti a jakékoli další okolnosti, které mohou ohrozit funkci elektrického nástroje. Je-li nářadí poškozeno, před dalším používáním zajistěte jeho opravu.  
Mnoho nehod vzniká v důsledku nedostatečně udržovaných elektrickým nářadím.
- f) Udržujte řezací nástroje ostré a čisté.  
Správně udržované a naostřené řezací nástroje se s menší pravděpodobností zachytí za materiál nebo se zablokují a práce s nimi se snáze kontroluje.
- g) Elektrické nářadí, příslušenství, vsazené části atd. používejte v souladu s těmito pokyny a takovým způsobem, jaký byl předepsán pro konkrétní elektrické nářadí, a to s ohledem na dané pracovní podmínky a druh prováděné práce. Používání elektrického nářadí k provádění jiných činností, než pro jaké bylo určeno, může vést k nebezpečným situacím.
- h) Udržujte rukojeti a povrchy pro uchopení suché, čisté a bez oleje a vazelíny.  
Kluzké rukojeti a uchopovací povrchy neumožňují bezpečnou manipulaci a ovládání nářadí v neočekávaných situacích.
- 5) Použití nářadí na baterie a péče o ně
- a) Dobíjejte pouze nabíječkou specifikovanou výrobcem.  
Nabíječka, která je vhodná pro jeden typ akumulátorového zdroje, může v případě použití s jiným akumulátorovým zdrojem způsobit nebezpečí požáru.
- b) Elektrické nářadí používejte výhradně se specifikovanými akumulátorovými zdroji.  
Použitím jakéhokoli jiného akumulátorového zdroje může vzniknout nebezpečí zranění a požáru.
- c) Pokud akumulátorové zdroje nepoužíváte, udržujte je mimo ostatní kovové předměty, jako jsou kancelářské sponky, mince, klíče, hřebíky, šroubky či jiné drobné kovové předměty, které mohou způsobit přemostění kontaktů.  
Vzájemné zkratování pólů akumulátoru může způsobit popáleniny nebo požár.
- d) Při nevhodném zacházení může z akumulátoru vytékat kapalina; zabraňte kontaktu s ní. V případě náhodného kontaktu místo opláchněte vodou. Pokud kapalina vnikne do očí, vyhledejte lékařskou pomoc.  
Kapalina vytékající z akumulátoru může způsobit podráždění nebo popáleniny.
- e) Nepoužívejte akumulátorový zdroj nebo nástroj, který je poškozen nebo upraven.  
Poškozené nebo upravené akumulátory mohou vykazovat nepředvídatelné chování, které může vést k požáru, výbuchu nebo nebezpečí zranění.
- f) Nevystavujte akumulátorový zdroj ani nástroj ohni nebo nadměrné teplotě.  
Vystavení ohni nebo teplotě nad 130°C může způsobit výbuch.
- g) Dodržujte všechny pokyny pro nabíjení a nenabíjejte akumulátorový zdroj ani nástroj mimo rozsah teplot uvedených v pokynech.  
Nesprávný způsob nabíjení nebo nabíjení při teplotách mimo stanovený rozsah může poškodit akumulátor a zvýšit riziko požáru.
- 6) Servis
- a) Opravy vašeho elektrického nářadí svěřte kvalifikované osobě, která bude používat identické náhradní díly.  
Tímto způsobem bude zajištěna stejnároveň bezpečnosti elektrického nářadí jako před opravou.
- b) Nikdy neopravujte poškozené akumulátory.  
Servis akumulátorových zdrojů by měl provádět pouze výrobce nebo autorizovaní poskytovatelé služeb.

### PREVENTIVNÍ OPATŘENÍ

Nedovolte přístup dětem a nemohoucím osobám. Pokud nářadí nepoužíváte, měli byste je skladovat mimo dosah dětí a nemohoucích osob.

## BEZPEČNOSTNÍ VAROVÁNÍ TÝKAJÍCÍ SE AKUMULÁTOROVÉ PONORNÉ PILY

### Postupy při řezání

- a) **⚠ NEBEZPEČÍ:** Dodržujte bezpečnou vzdálenost rukou od místa řezání a pilového listu. Druhrou rukou uchopte pomocné držadlo nebo plášť motoru. Pokud obě ruce drží pilu, nemůže dojít k jejich pořezání pilovým listem.
- b) **Nesahejte pod zpracovávaný materiál.**  
Ochranný kryt vás nemůže ochránit před pilovým listem pod zpracovávaným materiálem.
- c) **Nastavte hloubku řezání podle tloušťky zpracovávaného materiálu.**  
Pod zpracovávaným materiálem by neměl být viditelný celý zub pilového listu.
- d) **Během řezání nikdy nedržte obráběný kus ve svých rukou nebo na noze.** Zajistěte zpracovávaný materiál na stabilní podklad.  
Práci je nezbytné provádět náležitým způsobem, aby se minimalizovalo ohrožení osoby, ohýbání pilového listu nebo aby nedošlo ke ztrátě kontroly nad nářadím.
- e) **Při práci, při níž se řezný nástroj může dostat do styku se skrytými vodiči, držte elektrické nářadí za izolované úchopné plochy.**  
Kontakt s vedením pod proudem může mít taktéž vliv na kovové části elektrického nářadí pod proudem a způsobit úraz elektrickým proudem.
- f) **Při podélném řezání vždy používejte pravítko pro podélné řezání nebo vedení přiměřeného pravítka.**  
Zvýší se tím přesnost řezání a sníží se tím pravděpodobnost ohnutí pilového listu.
- g) **Vždy používejte pilové listy se správnou velikostí a tvarem (kosočtvercový nebo kruhový) upínacích otvorů.**  
Pilové kotouče, které velikostí neodpovídají upínacímu mechanismu pily, budou mít výstředný chod a mohou způsobit ztrátu vlády nad nástrojem.
- h) **Nikdy nepoužívejte poškozené nebo nesprávné podložky a šroub pilového listu.**  
Podložky a šroub pilového listu byly speciálně konstruovány pro váš typ pily pro dosažení optimální výkonnosti a bezpečnosti práce.

### Příčiny zpětného rázu a příslušná varování

- zpětný ráz je náhlá reakce na sevření, zaseknutí nebo vybočení pilového listu, která způsobí nekontrolované zvednutí pily ze zpracovávaného materiálu směrem k obsluze;
- když je pilový list pevně sevřený nebo zaseknutý zavřením řezu, list uvázne a reakce motoru vrhne nářadí zpět směrem k obsluze;

# Čeština

- pokud se pilový list v řezu zkroutí nebo vybočí, zuby hřbetu pilového listu se mohou zařiznout do horní plochy dřeva, což má za následek vysunutí pilového listu z řezu a jeho odskočení zpět směrem k obsluze.

Zpětný ráz je důsledek chybného použití anebo nesprávných pracovních postupů nebo podmínek a lze se ho vyvarovat vhodnými níže uvedenými preventivními opatřeními.

- Pilu vždy pevně držte oběma rukama a umístěte své paže tak, aby zachytily síly zpětného rázu. Poloha vašeho těla musí být na jedné, nebo na druhé straně pilového listu, nikoli podél pilového listu.**  
Zpětný ráz může způsobit, že pila odskočí zpět, ale obsluha může kontrolovat síly zpětného rázu, pokud jsou učiněna náležitá preventivní opatření.
- Když se pilový list ohýbá nebo když dojde z jakéhokoli důvodu k přerušení řezání, uvolněte vypínač a přidržete pilu bez pohybu v materiálu, dokud se pilový list zcela neuvede do klidu.**  
**Když je pilový list v pohybu, nikdy se nepokoušejte vytáhnout pilu ze součásti nebo zatáhnout pilu dozadu, protože může dojít ke zpětnému rázu.**  
Zjistěte příčinu ohýbání pilového listu a proveďte nápravné opatření, aby se odstranila.
- Když pilu znovu spouštíte ve zpracovávaném materiálu, vystřed'te pilový list v řezu tak, aby zuby pily nebyly zářznuté v materiálu.**  
Pokud se pilový list zablokuje, může se vysunout ze zpracovávaného materiálu nebo může dojít ke zpětnému rázu listu, jakmile se pila znovu uvede do chodu.
- Rozměrné desky podložte, aby se zmenšilo na nejnižší míru riziko sevření pilového listu a jeho zpětného rázu.**  
Rozměrné desky mají tendenci se vlastní hmotností prohýbat. Podpěry je třeba umístit pod deskou na obou stranách v blízkosti řezání a v blízkosti hrany desky.
- Nepoužívejte otupené nebo poškozené pilové listy.**  
V důsledku tupých nebo nesprávným způsobem nastavených pilových listů vzniká úzký řez, což je příčinou nadměrného tření, ohýbání pilového listu a zpětného rázu.
- Zajišťovací páky hloubky a zesílkami pilového listu musí být před zahájením řezání utažené a zajištěné.**  
Pokud se nastavení pilového listu při řezání posune, může to způsobit ohnutí nebo zpětný ráz.
- Zvýšená opatnost je potřebná při řezu do stěn nebo jiných nepřehledných míst.**  
Vychýlující pilový list se může zařiznout do předmětů a způsobit zpětný ráz.

## Funkce ochranného krytu

- Před každým použitím zkontrolujte, zda se ochranný kryt řádně uzavírá. Pilu nepoužívejte, pokud se ochranný kryt nepohybuje volně a nedokáže kotouč okamžitě zakrýt. Nikdy neupínajte ani nepřivazujte kryt tak, aby kotouč pily zůstal odkrytý.** Pokud pilu nechcete upustit, mohl by se ochranný kryt ohnout. Přesvědčte se, že se ochranný kryt pohybuje volně a že se v žádném úhlu ani hloubce řezu nedotýká kotouče ani jiné části.
- Zkontrolujte funkci a stav vratné pružiny ochranného krytu. Jestliže ochranný kryt a pružina nefungují správně, musí být před použitím opraveny.** Ochranný kryt se může v důsledku poškozených dílů, lepkavých usazenin nebo nahromaděných nečistot pohybovat pomalu a ztěžka.
- Při provádění "zanořeného řezu" zajištěte, aby se základová deska pily neposunula.** Posun kotouče do strany bude mít za následek zasekávání a pravděpodobně i zpětný ráz.

- Než pilu položíte na stůl nebo na podlahu, vždy zkontrolujte, že ochranný kryt zakrývá kotouč.** Nezakrývájící kotouč způsobí, že se pila začne pohybovat dozadu a řezat cokoli, co jí bude stát v cestě. Mějte na paměti, jak dlouhou dobu od uvolnění spínače trvá, než se kotouč zastaví.

## DALŠÍ BEZPEČNOSTNÍ VAROVÁNÍ

- VAROVÁNÍ:** Je důležité obrobek správně podepírat a držet pilu pevně, aby nedošlo ke ztrátě vlády nad nástrojem a následnému případnému zranění. **Obr. 2** znázorňuje obvyklou oporu ruky na pile.
- Vyhýbejte se řezání za situace, kdy se základna zdvihla od materiálu.  
Když se pilový list zachytává v materiálu nebo když z nějakého důvodu přerušíte řezání, uvolněte vypínač a přidržete pilu bez pohybu v materiálu, dokud se pilový list zcela nezastaví. Když je pilový list v pohybu, nikdy se nepokoušejte vytáhnout pilu z materiálu nebo ji přitáhnout dozadu, protože může dojít ke ZPĚTNÉMU RÁZU. Zjistěte příčinu ohýbání pilového listu a proveďte nápravné opatření, aby se odstranila.
- Rozměrné desky podložte, aby se zmenšilo na nejnižší míru riziko skřípnutí pilového listu a jeho ZPĚTNÉHO RÁZU. Rozměrné desky mají sklony se vlastní hmotností prohýbat (**obr. 3-b**). Podpěry je třeba umístit pod deskou na obou stranách v blízkosti linie řezu a v blízkosti hrany desky, jak je znázorněno na **obr. 3-a**.  
Aby se na nejnižší míru zmenšilo riziko skřípnutí pilového listu a jeho zpětného rázu, pila se při řezání nelze vyhnout spočínutí pily plnou vahou na obrobku, je třeba, aby pila spočívala na větším kusu a odříznut byl menší kus.
- Vychýlující pilový list se může zařiznout do předmětů a způsobit ZPĚTNÝ RÁZ.  
NIKDY nestrkejte ruce či prsty za pilu (**obr. 4**). Pokud by došlo ke zpětnému rázu, pila by vám mohla snadno skočit přes ruku zpět a případně způsobit závažné poranění.
- Umístěte širší část těla pily na pevně podepřenou část obrobku, a nikoli na část, která po dokončení řezu odpadne. Příklad na **obr. 5-a** znázorňuje SPRÁVNÝ způsob odřezávání okraje desky a na **obr. 5-b** NESPRÁVNÝ způsob. Pokud je obrobek krátký nebo malý, upněte jej svorkami.  
**NESAZTE SE DRŽET KRÁTKÉ KUSY RUKOU!**
- Při použití vodítka nezkušujte provádět šikmý řez, neboť by mohlo dojít k proklouznutí řezaného materiálu mezi pilovým kotoučem a vodítkem. V opačném případě může dojít ke zranění. (**Obr. 6**)
- Během používání nástroje noste ochranné ucpávky uší.
- Používejte výhradně průměr břitů specifikovaný na stroji.
- Nepoužívejte brusný disk.
- Nepoužívejte pilové kotouče, které jsou deformované nebo prasklé.
- Nepoužívejte pilové kotouče vyrobené z rychlořezné oceli.
- Nepoužívejte pilové kotouče, které nespĺňují parametry uvedené v těchto pokynech.
- Nezastavujte pilové kotouče bočním tlakem na kotouč.
- Pilové kotouče udržujte vždy naostřené.
- Ujistěte se, že zatahovací mechanismus ochranného systému řádně pracuje.
- Nikdy neprovozujte ponornou pilu s kotoučem pily otočeným směrem nahoru nebo do strany.
- Zajištěte, aby se v materiálu nenacházely žádné další předměty, například hřebíky.
- Před prováděním jakýchkoli nastavení, servise či údržbou vyjměte z nařadí akumulátor.

19. Dávejte pozor na zpětný ráz brzdy.  
Toto elektrické nářadí je vybaveno elektrickou brzdou, která se aktivuje po uvolnění spínače. Jelikož dochází ke zpětnému rázu, když brzda funguje, ujistěte se, že držíte hlavní část bezpečně.
20. Ujistěte se, že je spínač v poloze VYPNUTO (OFF). Pokud je akumulátor vložen do elektrického nářadí, jehož spínač se nachází v poloze ON (ZAPNUTO), elektrické nářadí se okamžitě spustí, což může způsobit vážný úraz.
21. Nikdy nepoužívejte elektrické nářadí s uvolněnými pojistnými šrouby nebo uvolněnou upínací pákou nebo se spuštěnou zajišťovací pákou. Po provedení nastavení nezapomeňte vrátit zajišťovací páku a další části do jejich původní polohy.
22. Před řezáním zkontrolujte materiál, který budete řezat. Pokud očekáváte, že materiál bude vytvářet škodlivý/toxický prach, přesvědčte se, že sáček na prach nebo vhodný systém na odsávání prachu je pevně připojen k vývodu prachu.  
Pokud máte k dispozici protiprachovou masku, použijte ji.
- Před uvedením pily do chodu se přesvědčte, že pilový kotouč dosáhá maximálních otáček.
  - Pokud se při chodu pilový kotouč zastaví nebo se ozve neobvyklý zvuk, okamžitě vypněte vypínač (poloha OFF).
  - Použití ponorné pily s kotoučem pily směřujícím nahoru nebo do strany je velmi nebezpečné. Vyvarujte se tohoto neobvyklého způsobu použití.
  - Při řezání materiálu vždy používejte ochranné brýle.
  - Po dokončení práce vytahněte baterii.
23. Používejte kotouč pily se zobrazenou rychlostí stejnou nebo vyšší, než je řezná rychlost zobrazená na nástroji.
24. Nástroj a akumulátor vždy používejte při teplotách mezi -5 °C a 40 °C.
25. Pokud zaznamenáte, že přístroj vyvíjí nezvykle velké teplo, má chabý výkon nebo vydává neobvyklé zvuky, okamžitě přestaňte přístroj používat a vypněte hlavní vypínač. O prohlídku a opravu požádejte prodejce, u kterého jste přístroj zakoupili, nebo autorizované servisní středisko HIKOKI.  
Pokud budete pokračovat v provozu, i když se přístroj chová neobvykle, může dojít ke zranění osob.
26. Pokud dojde k neúmyslnému upadnutí nebo nárazu do jiného předmětu, proveďte důkladnou kontrolu jednotky za účelem zjištění prasklin, lomů nebo deformací apod. Při používání jednotky s výskytem prasklin, lomů nebo deformací může dojít k úrazu.
27. Při práci na vyvýšených místech zajistěte, aby v pracovní oblasti nebyly žádné osoby, a sledujte stav oblasti pod vámi.
28. Akumulátor vždy nabíjejte při okolní teplotě v rozmezí 0°C–40°C. Při teplotě nižší než 0°C může dojít k přebíjení akumulátoru, což je nebezpečné. Akumulátor nelze nabíjet při teplotě přesahující 40°C.  
Optimální teplota pro nabíjení se pohybuje v rozsahu od 20°C–25°C.
29. Nabíječku nepoužívejte nepřetržitě.  
Nabíječku nechte po dokončení jednoho nabíjecího cyklu přibližně 15 minut v nečinnosti, než začnete s případným dalším nabíjením akumulátoru.
30. Nedovolte, aby se do otvoru pro připojení akumulátoru dostaly cizí předměty nebo materiál.
31. Nikdy nerozebírejte dobíjecí akumulátor a nabíječku.
32. Nikdy nezkratujte dobíjecí akumulátor. Zkrat akumulátoru způsobí prudký nárůst elektrického proudu a přehřátí. To vede ke spálení nebo poškození akumulátoru.
33. Nevhazujte akumulátor do ohně. Akumulátor může v takovém případě explodovat.
34. Jakmile akumulátor dosáhne konce životnosti a není možné jej již více používat, odevzdejte jej do prodejny, ve které jste jej zakoupili. Nevyhazujte vybité akumulátory.
35. Do větracích otvorů v nabíječce nevkládejte žádné předměty. Kovové předměty nebo hořlavý materiál vložený do větracích otvorů nabíječky představuje nebezpečí úrazu elektrickým proudem a vyústí v poškození nabíječky.
36. Při nepřetržitém používání této jednotky se může jednotka přehřát, což může vést k poškození v motoru a spínači. Proto vždy, když se zvýší teplota krytu, na chvíli přerušete práci s nářadím.
37. Ujistěte se, že akumulátor je vložen pevně. Jestliže je uvolněný, mohl by vypadnout a způsobit nehodu.
38. Výrobek nepoužívejte, pokud jsou svorky nářadí nebo akumulátoru (upevnění akumulátoru) jakkoli zkriveny. Osazením akumulátoru by mohlo dojít ke zkratu a v jeho důsledku ke vznícení nebo k tvorbě kouře.
39. Dbejte na to, aby se na svorkách nářadí (upevnění akumulátoru) nevyskytovaly kovové částičky a prach.
- Před použitím si ověřte, že se v prostoru svorek nenahromadily kovové částičky a prach.
  - Při používání se snažte zabránit tomu, aby kovové částičky nebo prach z nářadí pronikly na akumulátor.
  - Při pozastavení provozu nebo po použití nenechávejte nářadí v místech, kde by mohlo být vystaveno ze vzduchu se snázejícím kovovým částicám nebo prachu.  
V opačném případě by mohlo dojít ke zkratu a v jeho důsledku ke vznícení nebo k tvorbě kouře.

## UPOZORNĚNÍ K PRO LITHIUM-IONTOVÉ AKUMULÁTORY

Z důvodu prodloužení životnosti je lithium-iontový akumulátor vybaven ochrannou funkcí zastavení výkonu. V případech 1 až 3 popsanych níže se může motor během používání tohoto výrobku zastavit, přestože držíte spínač. Nejedná se o závadu, ale o výsledek ochranné funkce.

1. Jakmile dojde k vybítí zbývající kapacity akumulátoru, motor se zastaví.  
V takovém případě akumulátor okamžitě dobijte.
2. Pokud je nářadí přetíženo, motor se může zastavit. V takovém případě uvolněte spínač nářadí a odstraňte příčinu přetížení. Potom můžete nářadí znovu používat.
3. Je-li akumulátor přehřátý a přetížený, může se pohon akumulátoru zastavit.  
V takovém případě přestaňte akumulátor používat a nechte jej vychladnout. Potom můžete nářadí znovu používat.

Dále prosím dbejte následujících varování a upozornění.

### VAROVÁNÍ

Abyste předešli neúmyslnému úniku kapaliny z akumulátoru, vzniku tepla, emisím kouře, výbuchu a vznícení, dbejte následujících pokynů.

1. Ujistěte se, že se na akumulátoru neusazují piliny a prach.
- Během práce kontrolujte, že na akumulátor nepadají piliny a prach.
- Ujistěte se, že se piliny a prach padající během práce na elektrické nářadí neusazují na akumulátoru.
- Akumulátor, který nepoužíváte, neskladujte na místě vystaveném pilinám a prachu.
- Před uskladněním akumulátoru odstraňte veškeré piliny a prach, který na něm může být usazený, a neskladujte ho společně s kovovými předměty (šroubky, hřebíky atd.).
2. Nepropichujte akumulátor ostrým předmětem, například hřebíkem, nebouchejte do něj kladivem, nestoupejte na něj, neházejte jím ani jej nevstavujte silným otřesům.
3. Nepoužívejte viditelně poškozený či deformovaný akumulátor.
4. Nepoužívejte akumulátor k jinému než určenému účelu.
5. Pokud se nabíjení akumulátoru nedokončí, i když uvedená doba nabíjení uplynula, ihned zastavte další nabíjení.

## Čeština

6. Nevystavujte akumulátor působení vysokých teplot nebo vysokého tlaku, neumísťujte jej např. do mikrovlnné trouby, sušičky nebo vysokotlakého zásobníku.
7. V případě zjištění úniku nebo zápachu okamžitě zajistěte bezpečnou vzdálenost od ohně.
8. Nepoužívejte na místech se silnou statickou elektřinou.
9. V případě úniku kapaliny, zápachu, vznikajícího tepla, ztráty barvy, deformace nebo v případě jakékoli abnormality během používání, nabíjení nebo skladování okamžitě vyjměte akumulátor z přístroje či nabíječky a přestaňte jej používat.
10. Akumulátor nepotápějte ani nenechte vniknout dovnitř žádné tekutiny. Vniknutí vodivých kapalin, jako je voda, může způsobit poškození s následkem požáru nebo výbuchu. Akumulátor skladujte na chladném, suchém místě, stranou od vznětlivých a hořlavých předmětů. Je nutné se vyvarovat prostředí s žíravým plynem.

### UPOZORNĚNÍ

1. Pokud se kapalina unikající z akumulátoru dostane do očí, netřete si je, dobře je vymyjte čistou vodou, například vodou z vodovodu, a ihned vyhledejte lékaře. Bez lékařského ošetření může kapalina způsobit problémy se zrakem.
2. Pokud se kapalina dostane do kontaktu s pokožkou či oděvem, ihned zasažená místa omyjte čistou vodou, například vodou z vodovodu. Kapalina může způsobit podráždění kůže.
3. Zjistíte-li při prvním použití, že na akumulátoru je rez, vzniká zápach, přehřátí, ztráta barvy, vidíte deformaci anebo jinou abnormalitu, nepoužívejte jej a vraťte jej dodavateli či prodejci.

### VAROVÁNÍ

- Pokud se vodivé cizí těleso dostane do svorky lithium-iontového akumulátoru, akumulátor se může zkratovat a způsobit požár. Při skladování lithium-iontových akumulátorů se řiďte následujícími předpisy a řádně je dodržujte.
- Neumísťujte vodivé úlomky, hřebíky a vodiče, například železné a měděné dráty do krabice určené pro skladování.
  - Za účelem zabránění zkratu vložte akumulátor do nářadí nebo jej bezpečně uložte do krytu pro akumulátor tak, aby byly skryty ventilační otvory.

## IONTOVÝCH BATERIÍ

Při přepravě lithium-iontové baterie se řiďte následujícími opatřeními.

### VAROVÁNÍ

Uvědomte přepravní společnost, že balení obsahuje lithium-iontovou baterii, informujte společnost o jejím výkonu a postupujte podle instrukcí přepravní společnosti při domlouvání přepravy.

- Lithium-iontové baterie, jejichž výkon přesahuje 100 Wh, jsou považovány z hlediska přepravní klasifikace za nebezpečné zboží a budou vyžadovat zvláštní aplikační postupy.
- Pro přepravu do zahraničí musíte postupovat v souladu s mezinárodním právem, předpisy a nařízeními cílové země.
- Pokud je zařízení BSL36B18 nainstalováno v elektrickém nástroji, výkon přesáhne 100 Wh a jednotka bude klasifikována jako nebezpečné zboží pro klasifikaci nákladní dopravy.

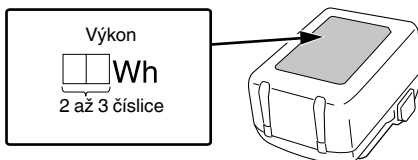

## BEZPEČNOSTNÍ OPATŘENÍ TÝKAJÍCÍ SE PŘIPOJENÍ ZAŘÍZENÍ USB (UC18YSL3)

Pokud se objeví nečekaný problém, může dojít k poškození či ztrátě dat na zařízení USB, které je připojené k tomuto produktu. Před použitím zařízení USB s tímto produktem si vždy zazálohujte všechna data, která se na zařízení nacházejí.

Berte prosím na vědomí, že naše společnost nenese žádnou odpovědnost za data uložená na zařízení USB, když dojde k jejich poškození nebo ztrátě, ani za jakoukoli škodu, ke které může dojít na připojeném zařízení.

### VAROVÁNÍ

- Před použitím zkontrolujte propojovací USB kabel, zda není poškozený či nemá jinou závadu. Použití poškozeného či vadného USB kabelu může vést ke vzniku kouře nebo vznícení.
- Když výrobek nepoužíváte, zakryjte USB vstup gumovým krytem. Usazený prach atd. na USB vstupu může způsobit vznik kouře nebo vznícení.

### POZNÁMKA

- USB nabíjení se může čas od času pozastavit.
- V době, kdy se USB zařízení nenabíjí, vytáhněte USB zařízení z nabíječky. Pokud tak neučiníte, může dojít nejen ke zkrácení životnosti baterie USB zařízení, ale rovněž i k nečekaným nehodám.
- V závislosti na jejich typu nemusí být možné nabíjet některá USB zařízení.









## NÁZVY SOUČÁSTÍ (obr. 1 – obr. 24)

①	Nastavovací prvek
②	Konektor
③	Ochranný kryt
④	Ochranný skleněný kryt
⑤	Pojistný šroub (šikmé řezy) (zadní)
⑥	Upínací páka (pro podélné stavítko) (zadní)
⑦	Upínací páka (pro podélné stavítko) (přední)
⑧	Tlačítko odříznutí spodní části
⑨	Pojistný šroub (šikmé řezy) (přední)
⑩	Stupnice (úhel šikmého řezu)
⑪	Pomocné držadlo
⑫	Zajišťovací tlačítko
⑬	Zastavovací tlačítko
⑭	Zajišťovací páka
⑮	Otočný spínač
⑯	Základna
⑰	Kotouč pily
⑱	Klíč na vnitřní šestihrany
⑲	Akumulátor
⑳	Identifi kační štítek
㉑	Kotouč se stupnicí
㉒	Držadlo
㉓	Spouštěcí spínač
㉔	Tlačítko zablokování
㉕	Motor
㉖	Ukazatel řezu
㉗	Podélné stavítko
㉘	Aretace
㉙	Identifi kační štítek
㉚	Odečítací hrana
㉛	Symbol "výměna kotouče pily"
㉜	Upevňovací šroub kotouče pily
㉝	Podložka (B)
㉞	Odečítací hrana vodící lišty "GR"
㉟	Seřizovací šroub (A)
㊱	Seřizovací šroub (B)
㊲	Označení
㊳	Vodící drážky
㊴	Spínač ukazatele míry nabití akumulátoru
㊵	Ukazatel stavu nabití akumulátoru
㊶	Sáček na prach
㊷	Gumový kryt
㊸	Port USB
㊹	USB kabel
㊺	Vzduchová pistole





## SYMBOLY

### VAROVÁNÍ

Následující text obsahuje symboly, které jsou použity na zařízení. Než začnete nářadí používat, ujistěte se, že rozumíte jejich významu.

	C3606DPA: Akumulátorová ponorná pila
	Aby se snížilo riziko zranění, uživatel si musí přečíst návod k obsluze.
	Vždy používejte ochranu očí.
	Vždy používejte ochranu sluchu.
	Jen pro státy EU Elektrické nářadí nevyhazujte do komunálního odpadu! Podle evropské směrnice 2012/19/EU o nakládání s použitými elektrickými a elektronickými zařízeními a odpovídajících ustanovení právních předpisů jednotlivých zemí se použitá elektrická nářadí musí sbírat odděleně od ostatního odpadu a podrobit ekologicky šetrnému recyklování.
V	Jmenovité napětí
$n_0$	Počet otáček při běhu naprázdno
	ZAPNUTÍ
	VYPNUTÍ
	Odpojte baterii
	Zakázaná akce

### Akumulátor

	Svítlí; Zbývá více než 75% kapacity akumulátoru.
	Svítlí; Zbývá 50%–75% kapacity akumulátoru.
	Svítlí; Zbývá 25%–50% kapacity akumulátoru.
	Svítlí; Zbývá méně než 25% kapacity akumulátoru.
	Bliká; Akumulátor je téměř vybitý. Dobijte akumulátor co nejdříve.
	Bliká; Příkon se přerušil z důvodu vysoké teploty. Vyměňte akumulátor z nářadí a nechte jej plně vychladnout.
	Bliká; Příkon se přerušil kvůli poruše nebo závadě. Potíž může tkvět v akumulátoru, proto se prosím obraťte na svého prodejce.

### POZNÁMKA

Aby se předešlo spotřebě energie způsobené zapomenutím vypnout LED kontrolku, světlo se samo automaticky vypíná po 2 minutách.

## STANDARDNÍ PŘÍSLUŠENSTVÍ

Obsah balení přístroje (1 přístroj) navíc obsahuje příslušenství uvedené na straně 315.

Standardní příslušenství podléhá změnám bez předchozího upozornění.

## POUŽITÍ

Akumulátorová ponorná pila je vhodná pro řezání dřeva, plastů a dalších podobných materiálů. Nesmí se používat k řezání kovů, s výjimkou tenkých hliníkových plechů (tenčích než 2 mm) a dřevěných nebo kompozitních desek s hliníkovým potahem.

## SPECIFIKACE

### 1. Elektrické nářadí

Model	C3606DPA		
Napětí	36 V		
Rychlost bez zatížení	2500–5200 min <sup>-1</sup>		
Kapacita	Hloubka řezání	0°	66 mm
		45°	43 mm
Velikost kotouče	165 mm (průměr) × 20 mm (výška)		
Max. úhel kotouče pily	-1°–46°		
Akumulátor dostupný pro toto nářadí*	Vícevoltový akumulátor		
Váha**	5,4 kg (BSL36B18)		

\* Stávající akumulátory (BSL3660/3620/3626, BSL18xx série atd.) nelze u tohoto nářadí použít. Při použití adaptéru AC/DC se výkon funkce brzdy mění podle zdroje napájení.

\*\* Podle metody EPTA 01/2014

### POZNÁMKA

Vlivem stále pokračujícího výzkumného a vývojového programu společnosti HiKOKI mohou zde uvedené parametry podléhat změnám bez předchozího upozornění.

### Elektronické ovládání

- Měkký start
- Ochrana proti přetížení  
Tato ochranná funkce odpojí napájení motoru v případě jeho přetížení či nápadného snížení rychlosti otáčení během provozu.  
Pokud dojde ke spuštění funkce ochrany proti přetížení, motor se může zastavit.  
V takovém případě uvolněte spínač nářadí a odstraňte příčinu přetížení.  
Potom můžete nářadí znovu používat.
- Ochrana proti přehřátí  
Tato ochranná funkce odpojí napájení motoru a zastaví elektrické nářadí v případě přehřátí motoru během provozu.  
Pokud dojde ke spuštění funkce ochrany proti přehřátí, motor se může zastavit.  
V takovém případě uvolněte spínač nářadí a nechte jej několik minut ochladit.  
Potom můžete nářadí znovu používat.
- Funkce brzdy  
Brzda se uvede do chodu uvolněním spouště.  
Výkon funkce brzdy se mění podle zdroje napájení.

### 2. Akumulátor

Model	BSL36B18
Napětí	36 V / 18 V (automatické přepínání*)
Kapacita akumulátoru	4,0 Ah / 8,0 Ah (automatické přepínání*)
Dostupné bezdrátové výrobky**	Vícevoltová série, výrobek 18 V
Dostupná nabíječka	Výsuvná nabíječka na lithium-iontové akumulátory

\* Nářadí samotné se automaticky přepne.

\*\* Podrobnosti naleznete v obecném katalogu.

## NABÍJENÍ

Před použitím elektrického nářadí nabijte akumulátor dle níže uvedených pokynů.

- 1. Připojte napájecí kabel nabíječky do elektrické sítě.**  
Po připojení zástrčky nabíječky do zásuvky se červeně rozblíká kontrolka nabíjení (bude blikat v 1sekundových intervalech).
  - 2. Vložte akumulátor do nabíječky.**  
Akumulátor vložte pevně do nabíječky tak, jak je ukázáno na  **Obr. 8** (na straně 4).
  - 3. Nabíjení**  
Při vložení baterie do nabíječky bude kontrolka nabíjení blikat modře.  
Když je baterie zcela nabitá, kontrolka nabíjení se rozsvítí zeleně. (viz **Tabulka 1**)
- (1) Signalizace kontrolky nabíjení  
Kontrolka nabíjení signalizuje stav nabíječky nebo nabíjecí baterie tak, jak je uvedeno v **Tabulce 1**.

Tabulka 1

Signalizace kontrolky nabíjení				
Kontrolka nabíjení (ČERVENÁ / MODRÁ / ZELENÁ / PURPurová)	Před nabíjením	Bliká (ČERVENÁ)	Svítilí 0,5 sekundy. Nesvítilí po dobu 0,5 sekundy. (vypne se na 0,5 sekundy)	Připojeno do zdroje napájení
	Během nabíjení	Bliká (MODRÁ)	Svítilí 0,5 sekundy. Nesvítilí po dobu 1 sekundy. (vypnutá po dobu 1 sekundy)	Kapacita baterie činí méně než 50%
		Bliká (MODRÁ)	Svítilí 1 sekundu. Nesvítilí po dobu 0,5 sekundy. (vypne se na 0,5 sekundy)	Kapacita baterie činí méně než 80%
	Nabíjení dokončeno	Svítilí (MODRÁ)	Stále svítí	Kapacita baterie činí více než 80%
		Svítilí (ZELENÁ)	Stále svítí (Nepřetržitý zvuk bzučáku: asi 6 sekund)	
	Pohotovostní režim při přehřátí	Bliká (ČERVENÁ)	Svítilí 0,3 sekundy. Nesvítilí po dobu 0,3 sekundy. (vypne se na 0,3 sekundy)	Akumulátor je přehřátý. Nelze nabíjet. (nabíjení bude zahájeno po vychladnutí akumulátoru)
Nelze nabíjet	Bliká (PURPurová)	Svítilí 0,1 sekundy. Nesvítilí 0,1 sekundy. (vypne se na 0,1 sekundy) ■ ■ ■ ■ ■ ■ ■ ■ ■ ■ ■ ■ ■ ■ ■ ■ (Přerušovaný zvuk bzučáku: asi 2 sekundy)	Závada na akumulátoru nebo nabíječe	

(2) Informace o teplotách a době nabíjení nabíječe baterie  
Teploty a doba nabíjení jsou uvedeny v **Tabulce 2**.

Tabulka 2

Nabíječka		UC18YSL3					
Akumulátor	Typ baterie	Li-ion					
	Rozmezí teplot pro nabíjení	0°C – 50°C					
	Nabíjecí napětí	V	14,4		18		
	Doba nabíjení cca. (při 20°C)	min	Řada BSL14xx		Řada BSL18xx		Vícevoltová série
			(4 články)	(8 článků)	(5 článků)	(10 článků)	(10 článků)
		BSL1415S : 15 BSL1415 : 15 BSL1415X : 15 BSL1420 : 20 BSL1425 : 25 BSL1430C : 30	BSL1430 : 20 BSL1440 : 26 BSL1450 : 32 BSL1460 : 38	BSL1815S : 15 BSL1815 : 15 BSL1815X : 15 BSL1820 : 20 BSL1820M : 20 BSL1825 : 25 BSL1830C : 30 BSL1840M : 40 BSL1850C : 32	BSL1830 : 20 BSL1840 : 26 BSL1850 : 32 BSL1850MA : 32 BSL1860 : 38	BSL36A18 : 32 BSL36B18 : 52	
USB	Nabíjecí napětí	V	5				
	Nabíjecí proud	A	2				

**POZNÁMKA**

Doba nabíjení se může měnit podle okolní teploty a napájecího napětí.

4. Odpojte napájecí kabel nabíječky ze sítě.
5. Pevně držte nabíječku a vytáhněte akumulátor.

## POZNÁMKA

Ujistěte se, že jste po nabití vyjmuli akumulátor z nabíječky a poté jej uložte.

### Ohledně vybití v případě nových akumulátorů, apod.

Při prvním a druhém použití může být elektrický výboj nízký, protože nejsou aktivovány vnitřní chemické látky nových akumulátorů a akumulátorů, které nebyly po delší dobu používány. Toto je dočasný stav a normální čas vyžadovaný k nabíjení se obnoví poté, co se akumulátor 2-3 krát dobije.

### Jak zařadit delší výkon akumulátorů.

- (1) Nabíjte akumulátory předtím, než se úplně vybijí. Nabíjecí akumulátor bude po skončení provozu snižuje, zastavte práci s nástrojem a dobijte akumulátor. Pokud budete pokračovat v používání nástroje a dojde k vybití elektrické energie, může dojít k poškození akumulátoru a zkrátí se jeho životnost.
- (2) Vyvarujte se nabíjení při vysokých teplotách. Dobíjecí akumulátor bude po skončení provozu horký. Pokud je akumulátor dobit ihned po použití, zhorší se stav jeho vnitřních chemických látek a zkrátí se jeho životnost. Nechte akumulátor chvíli vychladnout a pak ho dobijte.

## UPOZORNĚNÍ

- Pokud je baterie nabíjena zahřátá, protože byla po dlouhou dobu vystavena přímému slunečnímu záření nebo protože byla právě používána, kontrolka nabíjení na nabíječce se na 0,3 sekundy rozsvítí a zhasne na 0,3 sekundy (vypne se na 0,3 sekundy). V takovém případě nechte akumulátor nejprve vychladnout a poté zahajte nabíjení.
- Pokud kontrolka prudce bliká (v intervalech 0,2 sekundy), zkontrolujte, zda nejsou v konektoru baterie v nabíječce cizí předměty, a pokud ano, odstraňte je. Pokud uvnitř nejsou žádné cizí předměty, pravděpodobně se jedná o poruchu akumulátoru nebo nabíječky. Obratě se na autorizované servisní středisko.

## PŘED ZAHÁJENÍM PROVOZU

### VAROVÁNÍ

Abyste zabránili vážné nehodě, ujistěte se, že je spínač v poloze VYPNUTO a vyjměte akumulátor.

1. **Kontrola prostředí v pracovní oblasti**  
Zkontrolujte pracovní prostor a ujistěte se, že je prostý úlomky a nepořádku. Zajistěte, aby v pracovním prostoru nebyl nikdo kromě nezbytně nutného personálu. Zajistěte adekvátní, dostatečné osvětlení a větrání.

### 2. Výměna kotouče pily

#### VAROVÁNÍ

Pokud se na upevňovací šroub kotouče pily používají jiné nástroje než dodaný klíč na vnitřní šestihrany, může dojít k nadměrnému utažení nebo nedostatečnému utažení šroubu a případnému následnému zranění.

- (1) Důkladně odstraňte veškeré piliny nashromážděné na vřetenou, šroubu a podložkách.
- (2) Stiskněte zajišťovací tlačítko a povedte posun.
- (3) Proveďte posun tak, aby odcítací hrana ukazovala na symbol "výměna kotouče pily". (**Obr. 9-a**)
- (4) Znovu uvolněte zajišťovací tlačítko.
- (5) Otočte zajišťovací pákou po směru hodinových ručiček až na doraz. (**Obr. 9-b**)
- (6) Zatlačte na tlačítko zablokování dopředu a mírně spusťte motorovou část dolů. Znovu uvolněte tlačítko zablokování.
- (7) Zatlačte motorovou část dolů, dokud nezaklapne nadoraz na své místo.
- (8) Pomocí klíče na vnitřní šestihrany nasazeného v upevňovacím šroubu kotouče pily pomalu otáčejte vřetenem pily, dokud se nezajistí západkami.
- (9) Vyšroubujte upevňovací šroub kotouče pily ve směru hodinových ručiček a sejměte podložku (B). Sejměte kotouč pily. (**Obr. 10**)

#### UPOZORNĚNÍ

Ujistěte se, že je podložka (A) (podložka uvnitř kotouče pily) vložena správným způsobem: podložka (A) má 2 strany, průměr 20 mm a 5/8" (16 mm). Zajistěte přesné nasazení montážního otvoru kotouče pily na podložku (A). Nesprávně nainstalovaný kotouč pily nebude pracovat plynule a povede ke ztrátě kontroly nad přístrojem.

- (10) Vložte nový kotouč pily a ujistěte se, že směr otáčení je správný. Směr otáčení je vyznačen šipkami na kotouči pily a ochranném krytu. Kontaktní plochy mezi podložkou (A), kotoučem pily, podložkou (B) a upevňovacím šroubem kotouče pily musí být čisté.
- (11) Nasaďte podložku (B). Ujistěte se, že je podložka (B) nasazena správně.
- (12) Klíčem na vnitřní šestihrany utáhněte upevňovací šroub kotouče pily (max. 5 Nm).

#### UPOZORNĚNÍ

- Používejte pouze ostré, nepoškozené kotouče pily. Nepoužívejte kotouče pily, které jsou prasklé nebo změnily svůj tvar.
- Zásadně nepoužívejte kotouče pily vyrobené z vysokolegované rychlořezné oceli (HSS).
- Zásadně nepoužívejte takové kotouče pily, které neodpovídají uvedeným parametrům. Používejte pouze takové kotouče pily, jejichž průměr odpovídá označením uvedeným na pile.
- Kotouč pily musí být vhodný pro otáčky při běhu naprázdno.
- Používejte takový kotouč pily, který je vhodný pro daný zpracovávaný materiál.
- Používejte pouze originální kotouče pily HIKOKI. Kotouče pily určené k řezání dřeva nebo podobných materiálů musí odpovídat normě EN 847-1.

## MONTÁŽ A PROVOZ

Činnost	Obrázek	Strana
Vyjmutí a vložení akumulátoru	7	4
Nabíjení	8	4
Ukazatel zbývající kapacity akumulátoru	19	6
Nabíjení USB zařízení z elektrické zásuvky	20-a	6
Nabíjení USB zařízení a akumulátoru z elektrické zásuvky	20-b	6
Jak nabít US zařízení	21	6
Po dokončení nabíjení USB zařízení	22	6
Výběr příslušenství	—	316



- (13) Otočte zajišťovací pákou proti směru hodinových ručiček až na doraz a současně držte rukojf jednou rukou. Motorová část se vyhoupne nahoru.

#### UPOZORNĚNÍ

Nikdy se kotočce pily nedotýkejte ihned po jeho použití. Kov je horký a může vás snadno popálit.

#### 3. Kontrola správné funkce brzdy

Toto elektrické nářadí je vybaveno elektrickou brzdou, která se aktivuje po uvolnění spínače. Před použitím elektrického nářadí se ujistěte, že jeho elektrická brzda funguje správně. Pokud nefunguje správně, odnesete nástroj do AUTORIZOVANÉHO SERVISNÍHO CENTRA firmy HIKOKI.

## NASTAVENÍ PILY PŘED POUŽITÍM

#### VAROVÁNÍ

Aby se zabránilo vážným nehodám, ujistěte se, že je spínač v poloze VYPNUTO a vyjměte akumulátor.

#### 1. Nastavení hloubky řezu

Hloubku řezu je vhodné nastavit tak, aby pod obrobkem nevyčnívala více než polovina každého zubu kotočce pily. (Obr. 11-a)

<Nastavení v krocích po mm>

Stiskněte zajišťovací tlačítko a poved'te posun. Na odečítací hraně zjistěte nastavenou hloubku řezu.

(Pokud je používána vodící lišta "GR", odečet provádějte na odečítací hraně "GR".)

Znovu uvolněte zajišťovací tlačítko. (Obr. 11-b)

<Přesné nastavení (pro velmi přesné nastavení hloubky řezu)>

Hloubku řezu lze nastavit velmi přesně otáčením nastavovacího prvku.

Přesnou hloubku řezu určete změřením vyčnívajícího kotočce pily, popřípadě zkontrolujte výsledek pomocí zkušebního řezu.

#### 2. Šikmý kotočec pily pro šikmé řezy (Obr. 12)

Povolte dva pojistné šrouby a proved'te nastavení. Nakloňte motorovou část k základně. Z měřítka odečtete nastavený úhel. Znovu utáhněte oba pojistné šrouby.

Pro šikmý řez pod úhlem menším než 0° nebo větším než 45° (odříznutí spodní části):

Stiskněte tlačítko odříznutí spodní části a poté nakloňte. (Při příštím nastavení se funkce podříznutí automaticky deaktivuje.)

Při šikmém řezání upravte polohu skleněného ochranného krytu tak, aby nenarazil do řezaného obrobku.

#### VAROVÁNÍ

Pokud se upevňovací šroub uvolní, může dojít ke zranění. Po seřízení jej bezpečně utáhněte.

#### 3. Úprava úhlu kotočce pily

Úhel kotočce pily je nastavený z výroby. (Obr. 13)

V případě potřeby lze úhel kotočce pily upravit na 0° a na 45°. Otočte seřizovacím šroubem (B) (pro 0°) nebo seřizovacím šroubem (A) (pro 45°).

#### 4. Řezání s podélným stavítkem (prodává se samostatně) (Obr. 14)

Pro řezy rovnoběžné s přímkou hranou. Podélné stavítko lze zasunout z kterékoli z obou stran do dodané podpěry. Šířku řezu je možné odečíst na značce. Upevněte ho pomocí obou upínacích pák. Nejlepší je vypočítat přesnou šířku řezu tak, že se provede zkušební řez.

#### 5. Řezání s vodící lištou (prodává se samostatně) (Obr. 15)

Pro rovné řezné hrany bez natržení, s milimetrovou přesností. Protiskluzový náter udržuje povrch nepoškozovaný a chrání obrobek před poškrábáním. Viz kapitola Příslušenství. Otočný spínač se používá k nastavení dosednutí bez mezer.

K dispozici jsou dvě vodící drážky pro umístění zařízení na vodících kolejničích různých výrobců.

#### 6. Nastavení konektoru pro odsávání/vyhazování prachu

Konektor lze otočit do požadované polohy pro odsávání nebo vyhození pilin. Za tímto účelem konektor zasuňte až na doraz, otočte a opět vytáhněte. Konektor lze takto zajistit, aby se nemohl otočit, a to v 7 úrovních.

<Odsávání pilin>

Pro odsávání pilin připojte vhodnou odsávací jednotku se sací hadicí ke konektoru.

<Sáček na prach>

Vyjměte konektor. (Zatlačte na konektor až na doraz. Otočte jej tak, aby směřoval nahoru. Vyjměte a nastavte na jednu stranu.)

Osad'te prachový sáček. (Obr. 16)

#### 7. Nastavení ochranného skleněného krytu

Posouvejte ochranný skleněný kryt: do horní polohy pro šikmé řezy, do středové polohy pro řezy pod úhlem 0°, do spodní polohy při používání vodící lišty.

## OBSLUHA

#### VAROVÁNÍ

○ Po dokončení práce vyjměte akumulátor.

○ Nikdy se nedotýkejte pohyblivých částí.

○ Neupevňujte a nezajišťujte tlačítko zablokování. Kromě toho při přenášení elektrického nářadí držte prst mimo spouštěcí spínač. V opačném případě může dojít k nechtěnému zapnutí spínače na hlavním těle, což může vést k neočekávaným nehodám.

○ Nepoužívejte žádné brusné kotočce.

○ Používejte pouze kotočce o průměru uvedeném na identifikačním štítku výrobku.

○ Pokud se kotočec pily zastaví nebo během provozu vydává abnormální hluk, okamžitě vypněte spínač.

#### UPOZORNĚNÍ

○ Pro prodloužení životnosti je lithium-iontový akumulátor vybaven ochrannou funkcí zastavení odběru energie. Proto pokud dojde k přetížení nářadí, může se motor zastavit. Nejedná se však o závadu, ale o výsledek ochranné funkce. V takovém případě pusťte spínač nářadí a odstraňte příčinu přetížení.

○ Dbejte na to, abyste motor nezablokovali. Pokud je motor zablokovaný, okamžitě vypněte napájení. Pokud je motor po určitou dobu zablokovaný, může dojít ke spálení motoru nebo akumulátoru.

○ Před použitím zkontrolujte, zda je pohyb tlačítka zablokování plynulý.

#### 1. Zkontrolujte, zda je kotočec pily utažený.

Přestože je kotočec pily při montáži ve výrobním závodě bezpečně utažen pro jeho okamžité použití, nezapomeňte jej z důvodu opatrnosti znovu zkontrolovat. Upevňovací šroub kotočce pily se utahuje jeho otočením ve směru hodinových ručiček.

K jeho kontrole použijte dodaný klíč na vnitřní šestihrany. Další podrobnosti naleznete v části PŘED ZAHÁJENÍM PROVOZU.

#### 2. Zapnutí a vypnutí

Po zatlačení tlačítka zablokování směrem dopředu lze motorovou část posunout směrem dolů. Kotočec pily se poté vysune z ochranného krytu.

<Zapnutí>

Zatlačte na tlačítko zablokování dopředu a podržte ho stisknuté, poté stiskněte spouštěcí spínač.

<Vypnutí>

Uvolněte spouštěcí spínač.

#### 3. Předvolba rychlosti otáčení

Na kotočce se stupnicí vyberte příslušnou rychlost. Ohledně doporučených rychlostí viz Obr. 18.

# Čeština

## 4. Pracovní pokyny

### VAROVÁNÍ

- Pokud se kotouč pily dotýká obrobku, pilu nezapínajte ani nevypínajte.
- Před zahájením řezání nechte kotouč pily dosáhnout jeho plné rychlosti.
- Při řezání nikdy nevyjímejte pilu z obrobku, dokud se kotouč pily otáčí.
- Vyčkejte, až se kotouč pily zastaví.
- Pokud se kotouč pily zablokuje, stroj ihned vypněte.
- Neodkládejte stroj, dokud se kotouč pily úplně nezastaví.

### <Zanořené řezy>

Motorová část je v horní poloze a kotouč pily nevychází ze základny. Držte stroj pevně oběma rukama a položte ho základnou na obrobek. Zapněte stroj. Pomalu spusťte motorovou část do nastavené hloubky řezu a poté pomalu popojeďte ve směru řezu.

### <Řezání podél přímé linie>

V tomto případě se používá ukazatel řezu. Pokud je kotouč pily držen ve svislé poloze, levý okraj (označený červeně) označuje směr řezu. Pokud je kotouč pily držen v úhlu 45°, pravý okraj označuje směr řezu. (Obr. 17)

### <Řezání podél ochranné lišty upevněné na obrobku>

Pro dosažení přesné řezné hrany můžete na obrobek připevnit ochrannou kolejnici a následně vést ruční kotoučovou pilu její základnou podél této ochranné lišty.

### UPOZORNĚNÍ

- Aby nedošlo k nadměrnému zahřátí hrotů kotouče pily nebo k poškození kotouče pily, při řezání nepoužívejte na kotouč pily nadměrnou sílu. Nechte kotouč pohybovat se plynule vpřed.
- V situaci, kdy je kotoučová pila provozována nepřetržitě za provádění postupných výměn akumulátorů za náhradní akumulátor, má motor tendenci se přehřívat. Proto vždy, když se kryt nářadí zahřeje, dejte pile na chvíli pauzu.
- Vyvarujte se řezání ve stavu, kdy je spodek základny nad zpracovávaným obrobkem. V opačném případě může dojít k zablokování motoru.

## 4. Čištění vnitřku ochranného krytu

Pravidelně kontrolujte a čistěte, abyste se ujistili, že se piliny ani jiný odpadní materiál nehromadí uvnitř krytu pily. Při kontrole a čištění vždy sejměte řetěz pily (Obr. 24).

## 5. Kontrola svorek (nářadí i akumulátoru)

Zkontrolujte, že se na svorkách nenahromadily kovové částičky a prach.

Příležitostně totéž kontrolujte před, během a po práci s nářadím.

### UPOZORNĚNÍ

Odstraňte veškeré kovové částičky nebo prach, které se mohou nahromadit na svorkách.

Pokud tak neučiníte, může dojít k selhání.

## 6. Údržba povrchu

Pokud je přístroj znečištěný, otřete jej měkkým suchým hadříkem nebo hadříkem navlhčeným v mýdlové vodě. Nepoužívejte rozpouštědla s obsahem chlóru, benzin ani ředidlo, jelikož tyto látky rozpouštějí umělé hmoty.

## 7. Skladování

Elektrické nářadí a akumulátor skladujte na místě s teplotou nižší než 40°C a mimo dosah dětí.

### POZNÁMKA

Skladování lithium-iontových akumulátorů.

Před uskladněním lithium-iontových akumulátorů zkontrolujte, zda jsou plně nabitě.

Dlouhodobější skladování (3 měsíce a déle) málo nabitých akumulátorů může způsobit snížení jejich výkonu, výrazně snížit dobu použití, případně může dojít ke ztrátě schopnosti akumulátoru držet zátěž.

Výrazně sníženou dobu použití však lze obnovit dvěma až pěti cykly opakovaného nabíjení a využití akumulátorů. Pokud je doba využití akumulátoru extrémně krátká, nehleďte na to, že jste jej opakovaně nabili a použili, zkontrolujte, zda není akumulátor nefunkční a zvažte pořízení nového akumulátoru.

### UPOZORNĚNÍ

Při obsluze a údržbě elektrických zařízení musí být dodržovány bezpečnostní předpisy a normy platné v každé zemi, kde je výrobek používán.

### Důležité upozornění týkající se akumulátoru pro elektrické akumulátorové nářadí společnosti HiKOKI

Používejte vždy jeden z námi určených originálních akumulátorů. Nemůžeme zaručit bezpečnost a výkonnost našeho elektrického akumulátorového nářadí, pokud jsou používány jiné, než námi určené akumulátory nebo pokud je akumulátor rozebrán a změněn (např. byl rozebrán a nahrazen článkem akumulátoru nebo jiných vnitřních částí).

### ZÁRUKA

Ručíme za to, že elektrické nářadí HiKOKI splňuje zákonné/místně platné předpisy. Tato záruka nezahrnuje závady nebo poškození vzniklé v důsledku nesprávného použití, hrubého zacházení nebo normálního opotřebení. V případě reklamace zašlete prosím elektrické nářadí v nerozebraném stavu společně se ZÁRUČNÍM LISTEM připojeným na konci těchto pokynů pro obsluhu do autorizovaného servisního střediska společnosti HiKOKI.

## ÚDRŽBA A KONTROLA

### VAROVÁNÍ

Před údržbou a kontrolou se ujistěte, že je spínač vypnut a baterie vyjmuta.

#### 1. Kontrola pilového kotouče

Protože tupý pilový kotouč snižuje efektivitu a může způsobit poruchy motoru, naostřete nebo vyměňte pilový kotouč, jakmile zjistíte, že je opotřebený.

#### 2. Kontrola montážních šroubů

Pravidelně kontrolujte všechny montážní šrouby a zajistěte, aby byly řádně utaženy. Pokud jsou jakékoli šrouby uvolněné, okamžitě je dotáhněte. Pokud tak neučiníte, vystavujete se vážnému nebezpečí.

#### 3. Údržba motoru

Vinutí motoru je důležitou součástí tohoto nástroje. Chraňte jej před poškozením a dávejte pozor, aby nepřišlo do styku s čistícím olejem nebo s vodou.

Po 50 hodinách používání motor vyčistěte foukáním suchého vzduchu ze vzduchové pistole nebo jiného nástroje do větracích otvorů v krytu motoru (Obr. 23).

Nahromadění prachu nebo jiných částíček v motoru může vést k jeho poškození.

### VAROVÁNÍ

Abyste zabránili vdechování prachu nebo podráždění očí, noste ochranné brýle a protiprachovou masku při používání vzduchové pistole nebo jiného nástroje k čištění dolního chrániče, ventilačních otvorů nebo jiných součástí přístroje.

---

**Informace o hluku a vibracích**

Měřené hodnoty byly určeny podle EN62841 a deklarovány ve shodě s ISO 4871.

Změřená vážená hladina akustického výkonu A: 106 dB (A)

Změřená vážená hladina akustického tlaku A: 95 dB (A)

Nejistota K: 3 dB (A).

Používejte ochranu sluchu.

Celkové hodnoty vibrací (vektorový součet triax) stanovené dle normy EN62841.

Řezání dřevotřísky:

Hodnota vibračních emisí  $a_h < 2,5 \text{ m/s}^2$

Nejistota K = 1,5  $\text{m/s}^2$

---

Deklarovaná celková hodnota vibrací a deklarovaná hodnota hlukových emisí byly změřeny v souladu se standardním zkušebním postupem a lze je použít ke vzájemnému srovnávání jednotlivých nářadí.

Lze je rovněž použít k předběžnému posouzení expozice pracovníka jejich účinkům.

**VAROVÁNÍ**

- Vibrace a hlukové emise se mohou během skutečného používání elektrického nářadí lišit od deklarovaných celkových hodnot v závislosti na způsobech použití nářadí, zejména na druhu zpracovávaného obrobku; a
- Stanovte bezpečnostní opatření k ochraně obsluhy založená na odhadu vystavení vlivům v daných podmínkách použití (v úvahu je třeba vzít všechny části pracovního cyklu, například doby, kdy je nářadí vypnuté i kdy běží naprázdno před spuštěním).

---

**POZNÁMKA**

Vlivem stále pokračujícího výzkumného a vývojového programu společnosti HiKOKI mohou zde uvedené parametry podléhat změnám bez předchozího upozornění.

---

## ODSTRAŇOVÁNÍ PORUCH

Zkontrolujte dle níže uvedené tabulky, zda přístroj nepracuje správně. Pokud se tím neodstraní problém, porad'te se svým odborníkem nebo autorizovaným servisním střediskem HIKOKI.

### 1. Elektrické nářadí

Příznak	Možná příčina	Náprava
Nástroj neběží	Baterie je vybitá	Nabijte baterii.
	Akumulátor není řádně osazen.	Tlačte akumulátor dovnitř, dokud neuslyšíte cvaknutí.
Nástroj se náhle zastavil	Nástroj byl přetížen	Vyřešte problém způsobující přetížení.
	Ochrana proti přetížení je v činnosti.	
	Baterie se přehřála.	Nechte baterii vychladnout.
Přístroj nelze naklonit	Páka sklonu (přední) a křídlová matice sklonu (zadní) nejsou uvolněny.	Nejprve uvolněte páku sklonu (přední) a křídlovou matici sklonu (zadní) a poté zkuste přístroj naklonit. Po provedení nezbytných seřízení utáhněte uvolněné části.
Přístroj neřeže správně	Pilový kotouč je opotřebovaný nebo mu chybí zuby.	Vyměňte pilový kotouč za nový.
	Upevňovací šroub kotouče pily je uvolněný.	Pevně dotáhněte upevňovací šroub kotouče pily.
	Pilový kotouč je nainstalován obráceně.	Nainstalujte pilový kotouč ve správném směru.
Spínač nelze povytáhnout	Tlačítko zablokování není dostatečně stisknuto.	Zatlačte na tlačítko zablokování až na doraz.
Vyprazdňování pilin je nedostatečné	V krytu pily se nahromadily piliny.	Odstraňte piliny z vnitřku krytu pily.
Akumulátor nelze osadit	Pokoušíte se osadit jiný akumulátor, než je určený pro dané nářadí.	Vložte vícevoltový typ akumulátoru.

2. Nabíječka

Příznak	Možná příčina	Náprava
Kontrolka nabíjení rychle purpurová bliká a nabíjení baterie se nezahájilo.	Baterie není zasunuta až na doraz.	Zasuňte baterii až nadoraz.
	Na kontaktech baterie nebo v místě jejího upevnění se nacházejí nečistoty.	Nečistoty odstraňte.
Kontrolka nabíjení červeně bliká a nabíjení baterie se nezahájilo.	Baterie není zasunuta až na doraz.	Zasuňte baterii až nadoraz.
	Baterie se přehřála.	Pokud nezasáhnete, baterie se po vychladnutí začne automaticky nabíjet, to může nicméně snížit její životnost. Před nabíjením doporučujeme nechat baterii vychladnout na dobře větraném místě mimo dosah přímého slunečního světla.
Doba využití baterie je krátká, ačkoli je plně nabitá.	Životnost baterie skončila.	Vyměňte baterii za novou.
Nabití baterie trvá dlouho.	Teplota baterie, nabíječky či okolního prostředí je velmi nízká.	Baterii nabíjejte v interiéru nebo v jiném teplejším prostředí.
	Větrací otvory nabíječky jsou zakryté, což způsobuje přehřátí jejích vnitřních součástí.	Nezakrývejte větrací otvory.
	Větráček chlazení neběží.	Obraťte se na servisní středisko autorizované společností HiKOKI s žádostí o opravu.
Kontrolka USB napájení zhasla a napájení USB zařízení přestalo.	Baterie se téměř vybila.	Vyměňte baterii za jinou, která není tolik vybitá.
		Zapojte zástrčku nabíječky do zásuvky elektrické sítě.
Kontrolka USB napájení nezhasne, ani když bylo nabíjení USB zařízení dokončeno.	Kontrolka USB napájení se rozsvítí zeleně, čímž oznamuje, že je USB napájení možné.	Nejedná se o závadu.
Není jasné, jaký je stav nabíjení USB zařízení, či zda se jeho nabíjení úspěšně dokončilo.	Kontrolka USB napájení ani po dokončení nabíjení nezhasne.	Prohlídkou nabíjeného USB zařízení se ujistíte o jeho aktuálním stavu nabíjení.
Nabíjení USB zařízení se v průběhu náhle přeruší.	Během nabíjení USB zařízení, kdy byla zdrojem energie baterie, došlo k připojení nabíječky do zásuvky elektrické sítě.	Nejedná se o závadu. Nabíječka přeruší USB nabíjení na dobu zhruba 5 sekund, během nichž rozpoznává různé zdroje napájení.
	Během nabíjení USB zařízení, kdy byla zdrojem energie zásuvky elektrické sítě, došlo k vložení baterie do nabíječky.	
Za současného nabíjení baterie a USB zařízení se náhle nabíjení USB zařízení přeruší.	Baterie se plně nabila.	Nejedná se o závadu. Nabíječka přeruší USB nabíjení na dobu zhruba 5 sekund, zatímco kontroluje, zda se baterie úspěšně plně nabila.
Za současného nabíjení baterie a USB zařízení se nabíjení USB zařízení nezahájí.	Zbývající kapacita baterie je velmi nízká.	Nejedná se o závadu. Když kapacita baterie dosáhne určité úrovně, zahájí se USB nabíjení automaticky.

## GENEL ELEKTRİKLİ ALET GÜVENLİK UYARILARI

### ⚠ UYARI

Bu elektrikli aletle birlikte verilen tüm güvenlik uyarılarını, talimatları, şekilli açıklamaları ve teknik özellikleri okuyun.

Aşağıda listelenen tüm talimatlara uyulmaması elektrik çarpmasına, yangına ve/veya ciddi yaralanmaya neden olabilir.

**Bu kılavuzu gelecekte başvurmak üzere saklayın.**

Uyarılarda kullanılan "elektrikli alet" terimi, şebeke elektrliğiyle çalışan (kablolu) veya pille çalışan (kablesiz) elektrikli aletinizi belirtir.

### 1) Çalışma alanının güvenliği

- Çalışma alanını iyi aydınlatılmış ve temiz tutun.**  
*Dağınık veya karanlık alanlar kazalara davetiye çıkarır.*
- Elektrikli aletleri yanıcı sıvı, gaz veya toz gibi patlayıcı maddelerin bulunduğu ortamlarda çalıştırmayın.**  
*Elektrikli aletlerin çıkardığı kıvılcımlar toz veya gaz halindeki bu maddeleri ateşleyebilir.*
- Bir elektrikli aletle çalışırken çocukları ve izleyicileri uzaklaştırın.**  
*Dikkatinizin dağılması kontrolü kaybetmenize neden olabilir.*

### 2) Elektrik güvenliği

- Elektrikli aletin fişi elektrik prizine uygun olmalıdır.**  
**Fiş üzerinde herhangi bir değişiklik yapmayın.**  
**Topraklanmış elektrikli aletlerle herhangi bir adaptör kullanmayın.**  
*Fişlerde değişiklik yapılmaması ve uygun prizlerde kullanılması elektrik çarpması riskini azaltacaktır.*
- Borular, radyatörler, fırınlar ve buzdolapları gibi topraklanmış yüzeylerle gövde temasından kaçının.**  
*Vücudunuzun toprakla temasa geçmesi halinde elektrik çarpması riski artar.*
- Elektrikli aletleri yağmura veya ıslak ortamlara maruz bırakmayın.**  
*Elektrikli alete su girmesi elektrik çarpması riskini artıracaktır.*
- Elektrik kablosuna zarar vermeyin. Kesinlikle elektrikli aleti taşımak, çekmek veya fişini prizden çıkarmak için kabloyu kullanmayın.**  
**Kabloyu ısıdan, yağdan, keskin kenarlardan veya hareketli parçalardan uzak tutun.**  
*Hasar görmüş veya dolaşmış kablolar elektrik çarpması riskini artırır.*
- Elektrikli aleti açık alanda kullanırken, açık alanda kullanıma uygun bir uzatma kablosu kullanın.**  
*Açık alanda kullanıma uygun bir kablo kullanılması elektrik çarpması riskini azaltır.*
- Eğer bir elektrikli aletin ıslak bir yerde kullanılması kaçınılmaz ise, artık akım cihazıyla (RCD) korunan bir güç kaynağı kullanın.**  
*RCD kullanılması elektrik çarpması riskini azaltır.*

### 3) Kişisel emniyet

- Bir elektrikli alet kullanırken daima tetikte olun;**  
**yaptığınız işi izleyin ve sağduyulu davranın.**  
**Aleti yorgunken, alkol veya ilaç etkisi altındayken kullanmayın.**  
*Elektrikli aletleri kullanırken göstereceğiniz bir anlık dikkatsizlik ciddi yaralanmaya sonuçlanabilir.*

- Kişisel koruyucu donanım kullanın. Daima koruyucu gözlük takın.**  
*Uygun koşullar için kullanılan bir toz maskesi, kaymaz emniyet ayakkabıları, kask veya kulak koruyucu gibi koruyucu ekipmanlar yaralanmaları azaltacaktır.*
  - Aletin istenmeden çalışmasını engelleyin.**  
**Aleti güç kaynağına ve/veya akü ünitesine bağlamadan, kaldırmadan veya taşımadan önce, güç düğmesinin kapalı konumda olduğundan emin olun.**  
*Elektrikli aletleri parmağınız güç düğmesinin üzerinde olarak taşımanız veya güç düğmesi açılmış durumda fişini takmanız kazalara davetiye çıkarır.*
  - Elektrikli aletin gücünü açmadan önce alet üzerindeki ayar veya somun anahtarlarını çıkarın.**  
*Elektrikli aletlerin birine bağlı kalan bir somun anahtarı veya ayar anahtarı yaralanmaya yol açabilir.*
  - Çok uzanmayın. Uygun bir adım mesafesi bırakın ve sürekli olarak dengeni koruyun.**  
*Böylece, beklenmedik durumlarda aleti daha iyi kontrol etmeniz mümkün olur.*
  - Uygun şekilde giyinin. Bol elbiseler giymeyin veya takı takmayın. Saçlarınızı ve elbisenizi hareketli parçalardan uzak tutun.**  
*Bol elbiseler, takılar veya uzun saçlar hareketli parçalara takılabilir.*
  - Eğer toz çekme ve toplama bağlantıları için gerekli aygıtlar sağlanmışsa, bunların bağlı olduğundan ve doğru şekilde kullanıldığından emin olun.**  
*Toz toplama kullanımı, tozla ilişkili tehlikeleri azaltabilir.*
  - Aletlerin sık kullanılmasıyla elde edilen aşınalığın rahat davranmanıza ve aletin güvenlik prensiplerini ihmal etmenize sebep olmasına izin vermeyin.**  
*Dikkatsiz bir hareket, bir anda ciddi yaralanmalara neden olabilir.*
- 4) Elektrikli aletin kullanımı ve bakımı
- Elektrikli aleti zorlamayın. Uygulamanız için doğru alet kullanın.**  
*Doğru alet, işinizi daha iyi ve tasarlanmış olduğu hız değerinde daha güvenli şekilde yapacaktır.*
  - Elektrikli alet güç düğmesinden açılıp kapanıyorsa, aleti kullanmayın.**  
*Güç düğmesiyle kontrol edilemeyen bir alet tehlikelidir ve tamir edilmeden kullanılmamalıdır.*
  - Herhangi bir ayar yapmadan, aksesuarları değiştirmeden veya aleti saklamadan önce fişi güç kaynağından sökün ve/veya sökülebilirse pil bakımını elektrikli aletten çıkartın.**  
*Bu koruyucu güvenlik önlemleri, elektrikli aletin kazayla çalışma riskini azaltır.*
  - Atıl durumdaki elektrikli aletleri çocukların ulaşamayacağı bir yerde saklayın ve elektrikli alet ve bu kullanım talimatları hakkında bilgi sahibi olmayan kişilerin aleti kullanmasına izin vermeyin.**  
*Elektrikli aletler eğitimsiz kullanıcıların elinde tehlikelidir.*
  - Aletlerin ve aksesuarların bakımını yapın.**  
**Hareketli parçalarda yanlış hizalama veya sıkışma olup olmadığını, kırık parça olup olmadığını ve elektrikli aletin çalışmasını etkileyebilecek diğer koşulları kontrol edin.**  
**Eğer hasar varsa, kullanmadan önce aleti tamir ettirin.**  
*Kazaların çoğu elektrikli aletlere kötü bakım işlemleri uygulanmasından kaynaklanmaktadır.*

## ŞARJLI DAİRE TESTERE GÜVENLİK UYARILARI

- f) **Aletleri keskin ve temiz tutun.**  
*Uygun şekilde bakımı yapılan, keskin kenarlara sahip aletlerin sıkışma ihtimali daha azdır ve kontrol edilmesi daha kolaydır.*
- g) **Elektrikli aleti, aksesuarları, uçları, v.b., bu talimatlara uygun şekilde, çalışma koşullarını ve yapılacak işi göz önünde bulundurarak kullanın.**  
*Elektrikli aletin amaçlanan kullanımlardan farklı işlemler için kullanılması tehlikeli bir duruma yol açabilir.*
- h) **Tutamakları ve kavrama yüzeylerini kuru, temiz, yağsız ve gressiz tutun.**  
*Kaygan tutamaklar ve kavrama yüzeyleri, beklenmedik durumlarda aletin güvenli bir şekilde idare ve kontrol edilmesine izin vermez.*
- 5) **Akülü aletin kullanımı ve bakımı**
- a) **Ünitesi sadece üretici tarafından belirtilen şarj cihazıyla şarj edin.**  
*Bir akü ünitesi tipi için uygun olan bir şarj cihazı başka tipte bir akü ünitesiyle kullanıldığında yangın riski yaratılabilir.*
- b) **Elektrikli aletleri sadece özel olarak tasarlanmış olan akü üniteleri kullanın.**  
*Başka herhangi bir akü ünitesinin kullanılması yaralanma veya yangın riski yaratılabilir.*
- c) **Akü ünitesini kullanmadığı zamanlarda ataşlardan, madeni paralardan, anahtarlardan, çivilerden, vidalardan veya terminaler arasında bağlanti oluşturabilecek diğer küçük metal nesnelere uzak tutun.**  
*Akü kutuplarının kısa devre olması yanıklara veya yangına neden olabilir.*
- d) **Yanlış kullanım koşullarında aküden sıvı çıkışı olabilir; temas etmekten kaçının. Kazayla sıvıya temas edilmesi durumunda suyla yıkayın. Sıvının gözlere temas etmesi halinde, ayrıca bir doktora başvurun.**  
*Aküden fişkıran su tahriş veya yanıklara neden olabilir.*
- e) **Hasarlı veya değiştirilmiş bir pil takımını veya aleti kullanmayın.**  
*Hasarlı veya değiştirilmiş piller, yangın, patlama veya yaralanma riski ile sonuçlanan, öngörülemeyen davranışlar gösterebilir.*
- f) **Bir pil takımını veya aleti ateşe veya aşırı sıcaklığa maruz bırakmayın.**  
*130°C'nin üzerindeki sıcaklığa veya ateşe maruz kalma patlamaya neden olabilir.*
- g) **Tüm şarj talimatlarına uyun ve pil takımını veya aleti talimatlarda belirtilen sıcaklık aralığının dışında şarj etmeyin.**  
*Uygunsuz bir şekilde veya belirtilen aralıkların dışındaki sıcaklıklarda şarj etme, bataryaya zarar verebilir ve yangın riskini artırabilir.*
- 6) **Servis**
- a) **Elektrikli aletinizin servisini sadece orijinal yedek parçalar kullanmak suretiyle uzman bir tamirciye yaptırın.**  
*Böylece, elektrikli aletin güvenli kullanımı sağlanacaktır.*
- b) **Hasar görmüş pil takımlarına hiçbir zaman bakım yapmayın.**  
*Pil takımlarının bakımı sadece üretici veya yetkili servis sağlayıcıları tarafından yapılmalıdır.*

### ÖNLEM

**Çocukları ve akli dengesi yerinde olmayan kişileri uzak tutun.**

**Alet, kullanılmadığı zamanlarda çocukların ve akli dengesi yerinde olmayan kişilerin ulaşamayacağı bir yerde saklanmalıdır.**

### Kesme işlemleri

- a) **⚠ TEHLİKE: Ellerinizi kesme alanından ve bıçaktan uzak tutun. Diğer elinizi yardımcı kol veya motor gövdesi üzerinde tutun.**  
*Testereyi her iki elinizle tutarsanız, bıçak ellerinizi kesemez.*
- b) **İş parçasının altına uzanmayın.**  
*Muhafaza, iş parçasının altında sizi bıçaktan koruyamaz.*
- c) **Kesme derinliğini iş parçasının kalınlığına göre ayarlayın.**  
*İş parçasının altından, bıçak dişlerinin bir tam dişten az kısmı görünmelidir.*
- d) **Kesim yaparken iş parçasını kesinlikle ellerinizle veya bacağınızın üzerinde tutmayın. İş parçasını dengeli bir platforma sabitleyin.**  
*Vücudunuzun tehlikeye maruz kalması, bıçak sıkışması veya kontrol kaybı riskini asgariye düşürmek için işi uygun şekilde desteklemeniz önemlidir.*
- e) **Kesme aletinin gizli kablolarla temas edebileceği bir işlem gerçekleştirirken elektrikli aleti yalıtılmış kavrama yüzeylerinden tutun.**  
*"Aktif" bir telle temas, elektrikli aletin çıplak metal parçalarını "aktif" hale getirebilir ve kullanıcıya bir elektrik şoku verebilir.*
- f) **Yarma işlemi yaparken daima bir yarma perdesi veya düz kenar kılavuzu kullanın.**  
*Bu, kesme doğruluğunu artırır ve bıçak sıkışması olasılığını azaltır.*
- g) **Daima çark delikleri doğru boyut ve şekilde olan (yuvarlağa karşılık elmas) bıçaklar kullanın.**  
*Testerenin montaj donanımına uygun olmayan bıçaklar, merkezdən sapmış bir şekilde çalışarak kontrol kaybına neden olacaktır.*
- h) **Kesinlikle hasar görmüş veya yanlış bıçak rondelaları veya civata kullanmayın.**  
*Bıçak rondelaları ve civata, ideal çalışma performansı ve güvenliği için testereye özel şekilde tasarlanmıştır.*

- geri tepme, sıkışan, tutulan veya yanlış hizalanan bir testere bıçağına karşı ani bir tepki olup, kontrol edilemeyen testerenin yukarı doğru çıkmasına ve iş parçasından çıkarak operatöre yönelmesine neden olur;
  - bıçak sıkıştığında veya kapanan kertik tarafından sıkıca tutulduğunda, bıçak hareketi gecikir ve motor tepkisi üniteyi hızlıca geriye, operatöre doğru hareket ettirir;
  - eğer bıçak kesik içinde bükülür veya hizasını kaybederse, bıçağın arka kenarındaki dişler açıcın üst yüzeyine dalarak bıçağın kertiğın dışına çıkmasına ve geriye, operatöre doğru sıçramasına neden olabilir.
- Geri tepme, testerenin yanlış kullanılmasının ve/veya yanlış çalıştırma işlemlerinin veya koşullarının sonucu oluşur ve aşağıda belirtildiği gibi uygun önlemler alınarak engellenebilir.

- a) **Testereyi her iki elinizle sıkıca kavrayın ve kollarınızı geri tepme kuvvetlerine direnecek şekilde tutun. Vücudunuzun bıçağın bir kenarında, fakat bıçakla aynı doğrultuda tutun.**  
*Geri tepme testerenin geriye doğru sıçramasına neden olabilir; fakat eğer uygun önlemler alınırsa geri tepme kuvvetleri operatör tarafından kontrol edilebilir.*
- b) **Bıçak sıkıştığında veya herhangi bir nedenle bir kesme işlemine ara verdiğinizde, tetiği serbest bırakın ve bıçak tamamen duruncaya kadar testereyi malzemeye içinde hareketsiz tutun.**  
*Bıçak hareket halindeyken kesinlikle testereyi malzemeden çıkarmaya çalışmayın veya geriye doğru çekmeyin; aksi halde geri tepme oluşabilir.*  
*Bıçağın sıkışma nedenini araştırın ve gidermek için gereken işlemi yapın.*

## Türkçe

- c) **Testereyi iş parçası üzerinde tekrar çalıştırmaya başlarken, testere dişleri malzeme içinde kavramayacak şekilde testere bıçağını kertik içinde ortalayın.**  
Eğer testere bıçağı sıkışsa, testere yeniden çalıştırıldığında yukarı doğru hareket edebilir veya iş parçasından geri tepebilir.
- d) **Bıçak sıkışması ve geri tepme riskini asgariye düşürmek için büyük levhaları destekleyin.**  
Büyük levhalar kendi ağırlıkları altında bükülme eğilimi gösterirler. Destekler, her iki tarafta levhanın altına, kesme çizgisinin ve levha kenarının yakınına yerleştirilmelidir.
- e) **Körelmiş veya hasar görmüş bıçakları kullanmayın.**  
Bilenmemiş veya uygun şekilde ayarlanmamış bıçaklar dar kesikler üreterek aşın sürtmeye, bıçak sıkışmasına ve geri tepmeye neden olurlar.
- f) **Kesim yapmadan önce, bıçak derinliği ve eğim ayarı kilitleme levheleri sıkı ve emniyetli olmalıdır.**  
Kesim sırasında bıçak ayarının kayması, sıkışmaya ve geri tepmeye neden olabilir.
- g) **Mevcut duvarlarda veya başka kor alanlarda kesim yaparken çok dikkatli olun.**  
Çıkıntı yapan bıçak, geri tepmeye neden olabilecek nesnelere kesebilir.
3. Bıçak sıkışması ve GERİ TEPME riskini asgariye düşürmek için büyük levhaları destekleyin. Büyük levhalar kendi ağırlıkları altında bükülme eğilimi gösterirler (**Şek. 3-b**). Destekler, her iki tarafta levhanın altına, kesme çizgisinin ve levha kenarının yakınına **Şek. 3-a**'de gösterildiği şekilde yerleştirilmelidir. Bıçak sıkışması ve geri tepme riskini asgariye düşürmek için. Kesme işlemi, testerenin iş parçası üzerinde dayandırılmasını gerektirdiğinde, testere büyük kısım üzerine dayandırılmamalıdır ve küçük parça kesilir.
4. Çıkıntı yapan bıçak, GERİ TEPMEYE neden olabilecek nesnelere kesebilir.  
Elinizi veya parmaklarınızı testerenin arkasına ASLA koymayın (**Şek. 4**). Geri tepme olursa, testere kolayca elinizin üzerine geri doğru sıçrayabilir ve muhtemelen yaralanmaya sebep olabilir.
5. Testere altlığını geniş kısmını, iş parçasının sağlamca desteklenen kısmı üzerine yerleştirin, kesim işlemi yapıldığında düşecek kısma yerleştirmeyin. Şekillerde gösterildiği gibi **Şek. 5-a** tahtanın ucunun DOĞRU kesilme şeklini ve **Şek. 5-b** YANLIŞ kesilme şeklini göstermektedir. İş parçası küçük veya kısaysa, sıkıştırın. **KISA YERLERİ ELLE TUTMAYA ÇALIŞMAYIN!**
6. Bu kılavuzu kullanırken, kesilen malzemenin testere bıçağı ile kılavuz arasına kaymasına olanak sağlayacak eğimli bir kesim gerçekleştirmeye çalışmayın. Bunun yapılması yaralanmaya neden olabilir. (**Şek. 6**)
7. İşlem sırasında kulak koruyucu kullanın.
8. Sadece makine üzerinde belirtilen bıçak çapını kullanın.
9. Başka herhangi bir taşıma çarkı kullanmayın.
10. Deforme olmuş veya çatlamış testere bıçaklarını kullanmayın.
11. Yüksek hız çeliğinden yapılmış testere bıçaklarını kullanmayın.
12. Bu talimatlarda belirtilen özelliklere uymayan testere bıçaklarını kullanmayın.
13. Testere bıçaklarını disk üzerinde yanal baskı uygulayarak durdurmayın.
14. Testere bıçaklarını daima keskin tutun.
15. Muhafaza sisteminin geri çekme mekanizmasının doğru şekilde çalıştığından emin olun.
16. Daire testereyi hiçbir zaman testere bıçağı yukarıya veya yan tarafa bacak şekilde çalıştırmayın.
17. Malzemede çivi gibi yabancı maddeler bulunmadığından emin olun.
18. Herhangi bir ayar, servis veya bakım yapmadan önce pili çıkarın.
19. Fren geri tepmesine dikkat edin.  
Bu elektrikli alette, düğme serbest bırakıldığında işlev gören elektrikli bir fren bulunmaktadır. Fren çalışırken biraz geri tepme olduğu için, ana gövdeyi güvenli bir şekilde tuttuğunuzdan emin olun.
20. Düğmenin KAPALI konumunda olduğundan emin olun. Eğer düğme AÇIK konumunda iken pil elektrikli alete takılırsa, elektrikli alet hemen çalışmaya başlayarak ciddi bir kazaya neden olabilir.
21. Elektrikli aleti hiçbir zaman kilitleme vidaları veya sıkıştırma kolu gevşek veya kilit kolu indirilmiş durumdayken kullanmayın. Ayarlamalar yaptıktan sonra, kilit kolu ve diğer parçaları orijinal konularına geri getirdiğinizden emin olun.
22. Kesme işleminden önce, keseceğiniz malzemenin emin olun. Eğer kesilecek malzeme zararlı/toksik tozlar üretecekse, toz torbasının veya uygun toz çekme sisteminin toz çıkışına sıkıca bağlantı olduğundan emin olun. Ayrıca, mevcutsa toz maskesi kullanın.
- Kesmeye başlamadan önce, testere bıçağının tam devir hızını kazandığını onaylayın.
- Çalışma sırasında testere bıçağının durması veya anormal ses çıkarması halinde, derhal düğmeyi KAPATIN.

### Koruyucu işlevi

- a) **Her kullanın öncesinde koruyucunun doğru kapanıp kapanmadığını kontrol edin. Koruyucu serbest şekilde hareket etmiyorsa ve bıçağı anında içine almıyorsa testereyi kullanmayın. Hiçbir zaman koruyucuyu bıçak açıkta kalacak şekilde kelepçelemeyin veya bağlamayın.** Testere kazara düşürülürse koruyucu bükülebilir. Koruyucunun, tüm açılarda ve kesme derinliklerinde, serbestçe hareket ettiğinden ve bıçağı ya da başka herhangi bir parçaya temas etmediğinden emin olmak için kontrol edin.
- b) **Koruyucu geri dönüş yayının çalışmasını ve durumunu kontrol edin. Koruyucu ve yay düzgün çalışmıyorsa kullanmadan önce servis işlemleri yapılmalıdır.** Koruyucu, hasar görmüş parçalar, yapışkan birikintiler veya moloz birikmesi nedeniyle yavaş çalışabilir.
- c) **Bir "dalgiç kesimi" gerçekleştiren testerenin taban levhasının hareket etmediğinden emin olun.** Bıçağın yanlara kayması, yapışmaya ve muhtemelen geriye tepmeye neden olacaktır.
- d) **Testereyi tezgaha veya yere koymadan önce her zaman koruyucunun bıçağı kapladığına dikkat edin.** Korunmayan, serbest hareket eden bir bıçak testerenin arkaya doğru yürümesine ve geçtiği yerlerdeki her şeyi kesmesine neden olacaktır. Düğme serbest bırakıldıktan sonra bıçağın durması için gereken sürenin farkında olun.

## İLAVE GÜVENLİK UYARILARI

1. **UYARI:** İş parçasını düzgün bir şekilde desteklemek ve kişisel yaralanmaya sebep olabilecek kontrol kaybını önlemek için testereyi sıkı bir şekilde tutmak önemlidir. **Şek. 2** testerenin genel olarak nasıl desteklendiğini göstermektedir.
2. Altlık ile malzeme arasında boşluk olması durumunda kesme işleminden kaçının.  
Bıçak bağlanıyorsa veya herhangi bir nedenle bir kesme işlemine ara verdiğinizde, tetiği serbest bırakın ve bıçak tamamen duruncaya kadar testereyi malzeme içinde hareketsiz tutun. Bıçak hareket halindeyken kesinlikle testereyi malzemenin dışına çıkarmaya çalışmayın veya geriye doğru çekmeyin, GERİ TEPME oluşabilir. Bıçağın sıkışma nedenini araştırın ve gidermek için gereken işlemi yapın.



## LİTYUM-İYON BATARYAYLA İLGİLİ UYARI

- Daire testereyi, testere bıçağı yukarıya veya yan tarafa bakacak şekilde kullanmak son derece tehlikelidir. Bu tür olağan dışı uygulamalardan kaçınılmalıdır.
  - Malzemeleri keserken daima emniyet gözlüğü takın.
  - Bir işi bitirdiğinizde, pili çıkarın.
23. Aletin üzerinde görüntülenen dönüş hızına eşit veya bu hızdan daha yüksek bir hıza sahip bir testere bıçağı kullanın.
  24. Aleti ve pili daima -5 °C'ye ila 40 °C arasındaki sıcaklıklarda kullanın.
  25. Ünitenin olağandışı yüksek sıcaklık ürettiğini, zayıf çalıştığını veya anormal sesler çıkardığını fark ederseniz, derhal kullanımı durdurun ve güç düğmesini kapatın. Üniteyi satın aldığınız satıcıdan veya bir HİKOKI Yetkili Servis Merkezinden bir muayene ve onarım talep edin. Anormal şekilde çalışırken kullanmaya devam etmek yaralanmalara neden olabilir.
  26. Ünite yere düşerse veya başka bir cisme çarparsa, üniteyi çatlaklara, kırılmalara, deformasyona vs. karşı kontrol edin.  
Çatlak, kırılma veya deformasyon varken kullanılması yaralanmalara sebebiyet verebilir.
  27. Yüksek konumlarda çalışırken, diğer kişileri bölgeden uzaklaştırın ve altınızdaki koşulların farkında olun.
  28. Bataryayı daima 0°C'ye ila 40°C'ye arası sıcaklıkta şarj edin. 0°C'den düşük bir sıcaklık, tehlikeli olan aşırı şarja neden olacaktır. Batarya, 40°C'den daha yüksek bir sıcaklıkta şarj edilemez.  
En uygun şarj sıcaklığı 20°C'ye ila 25°C'dir.
  29. Şarj cihazını sürekli olarak kullanmayın.  
Bir şarj işlemi tamamlandığında, bataryanın bir sonraki şarj işlemine başlamadan önce şarj cihazını yaklaşık 15 dakika boyunca bekletin.
  30. Şarj edilebilir batarya bağlantı deliğine yabancı madde girmesine izin vermeyin.
  31. Kesinlikle şarj edilebilir bataryayı ve şarj cihazını sökmeyin.
  32. Kesinlikle şarj edilebilir bataryayı kısa devre yapmayın. Bataryanın kısa devre olması büyük bir elektrik akıma ve aşırı ısınmaya neden olacaktır. Bu, bataryanın yanmasına veya hasar görmesine yol açar.
  33. Bataryayı ateşe atmayın. Eğer batarya yanıyorsa patlayabilir.
  34. Şarj sonrası batarya ömrü pratik kullanım için çok kısaldığında bataryayı derhal satın aldığınız mağazaya götürün. Ömrü tükenen bataryayı atmayın.
  35. Şarj cihazının havalandırma deliklerine nesnel sokmayın. Şarj cihazının havalandırma deliklerine metal nesnel veya yanıcı maddeler sokulması, elektrik çarpması tehlikesine ve şarj cihazının hasar görmesine yol açacaktır.
  36. Bu üniteyi sürekli kullanırken, ünite motorda ve düğmede hasara neden olabilecek şekilde aşırı ısınabilir. Bu nedenle, gövde her ısındığında, aleti bir süre dinlendirin.
  37. Bataryanın sağlam bir şekilde takıldığından emin olun. Batarya gevşekse yerinden çıkarak bir kazaya neden olabilir.
  38. Alet veya batarya terminaleri (batarya montajı) deforme olmuşsa ürünü kullanmayın.  
Bataryayı takmak duman çıkmasına ya da tutuşmaya neden olabilecek bir kısa devreye neden olabilir.
  39. Aletin terminalerini (batarya montajı) talaş ve tozdan uzak tutun.  
○ Kullanmadan önce terminaler bölgesinde talaş ve toz birikmediğinden emin olun.  
○ Kullanım sırasında aletin üzerindeki talaş veya tozun bataryanın üzerine düşmesini engellemeye çalışın.  
○ Çalışmayı askıya aldığınız veya kullandıktan sonra, aleti düşen talaş veya toza maruz kalabileceği bir yerde bırakmayın.  
Bunun yapılması duman çıkmasına ya da tutuşmaya neden olabilecek bir kısa devreye neden olabilir.

durduran bir koruma işlevi mevcuttur.

Aşağıda açıklanan 1 ila 3 durumlarında, bu ürünün kullanırken anahtarları çekiyor olsanız bile motor durabilir. Bu bir arıza değil koruma işlevinin bir sonucudur.

1. Pil enerjisi tükendiğinde motor durur.  
Böyle bir durumda bataryayı derhal şarj edin.
2. Eğer alete fazla yüklenirse motor durabilir. Böyle bir durumda aletin anahtarını serbest bırakın ve aşırı yüklemenin sebeplerini ortadan kaldırın. Bunun ardından aleti tekrar kullanabilirsiniz.
3. Eğer batarya aşırı ısı koşullarında fazla ısınır, batarya gücü kesilebilir.  
Bu durumda, bataryayı kullanmayı keserek soğumasını bekleyin. Bunun ardından aleti tekrar kullanabilirsiniz.

Ayrıca, lütfen aşağıdaki uyarı ve ikazları dikkate alın.

### UYARI

Herhangi bir batarya sızıntısına, ısı üretilmesine, duman yayılmasına, patlamaya ve erken ateşlemeye meydan vermemek için, lütfen aşağıdaki uyarıları dikkate alın:

1. Batarya üzerinde talaş ve toz birikmediğinden emin olun.
- Çalışma sırasında batarya üzerine talaş ve toz dökülmediğinden emin olun.
- Çalışma sırasında elektrikli alet üzerine dökülen talaş ve tozun batarya üzerinde birikmediğinden emin olun.
- Kullanılmayan bir bataryayı talaşa ve toza maruz kalan bir yerde saklamayın.
- Bir bataryayı saklamadan önce, üzerine yapışabilecek talaş ve tozu temizleyin ve metal parçalarla (vida, çivi, v.b.) birlikte saklamayın.
2. Bataryayı çivi benzeri keskin nesnelarla delmeyin; çekiçle vurmayın; üzerine basmayın; atmayın ve şiddetli fiziksel darbeye maruz bırakmayın.
3. Açıkça hasarlı veya deforme olduğu görülen bataryayı kullanmayın.
4. Bataryayı belirtilenler dışında herhangi bir amaç için kullanmayın.
5. Eğer belirtilen şarj etme süresi geçmesine rağmen batarya tamamen şarj olmuyorsa, derhal şarj işlemi durdurun.
6. Bataryayı mikrodalga fırın, kurutucu veya yüksek basınçlı kaplar gibi ortamlardaki yüksek sıcaklık veya basınçlara maruz bırakmayın.
7. Sızıntı görülmesi veya kötü koku algılanması durumunda derhal ateşten uzaklaşın.
8. Güçlü statik elektrik üretilen bir yerde kullanmayın.
9. Eğer batarya sızıntısı, kötü koku, ısı üretilmesi, renk solması veya deformasyon varsa veya kullanım, şarj işlemi veya saklama sırasında herhangi bir şekilde anormallik görülürse, derhal cihazdan veya batarya şarj cihazından çıkarın ve kullanmayı kesin.
10. Bataryayı suya daldırmanın veya içinde herhangi bir sıvının akmasına izin vermeyin. Su gibi iletken sıvıların girişi, yangın veya patlama ile sonuçlanan hasarlara neden olabilir. Bataryanızı ile ve parlayıcı maddelerden uzak, serin, kuru bir yerde saklayın. Aşındırıcı gaz ortamlarından kaçınılmalıdır.

### İKAZ

1. Eğer bataryadan sızan sıvı gözlerinize kaçarsa, gözlerinizi ovuşturmayın; hemen temiz suyla iyice yıkayın ve derhal bir doktora başvurun.  
Bataryadan sızan bu sıvı, tedavi uygulanmaması durumunda göz problemlerine neden olabilir.
2. Eğer sıvı cildinizle veya elbiselerinizle temas ederse, derhal temiz suyla yıkayın.  
Sıvı, cilt tahrişine neden olabilir.
3. Eğer bataryayı ilk defa kullandığınızda pas, kötü koku, deformasyon ve/veya başka anormallikler saptarsanız, bataryayı kullanmayın ve derhal tedarikçisine veya satıcısına iade edin.

# Türkçe

## UYARI

Lityum iyon bataryanın kutbuna bir iletken yabancı madde girerse, batarya kısa devre olarak yangına neden olabilir. Lityum iyon bataryayı saklarken, aşağıdaki kurallara kesinlikle uyun.

- Saklama muhafazasına iletken döküntüler, çiviler veya demir tel ve bakır tel gibi teller koymayın.
- Kısa devre oluşmasını engellemek için, bataryayı alete takın veya saklamak için vantilatör görülmeyinceye kadar batarya kapağını emniyetli şekilde yerleştirin.

## LİTYUM İYON BATARYANIN TAŞINMASI İLE İLGİLİ

Bir lityum iyon bataryayı taşırken, lütfen aşağıdaki önlemlere uyun.

### UYARI

Taşıma şirketine lityum iyon batarya içeren bir paket olduğunu ve bataryanın çıkış gücünü bildirin ve taşımayı ayarlarken taşıma şirketinin talimatlarına uyun.

- Çıkış gücü 100 Wh aşan lityum iyon bataryalar Tehlikeli Malların nakliye sınıfı kapsamında değerlendirilir ve özel uygulama prosedürleri gerektirir.
- Yurt dışına taşıma için, uluslararası kanunlara ve varış ülkesinin kuralları ve yönetmeliklerine uymanız gerekir.
- BSL36B18 elektrikli el aletine yüklü ise güç çıkışı 100 Wh değerini aşacaktır ve ünite nakliye sınıflandırması için Tehlikeli Madde olarak derecelendirilecektir.

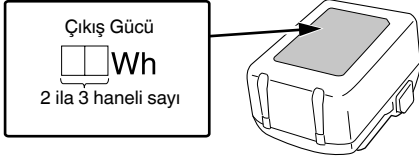

## USB CİHAZI BAĞLANTI ÖNLEMLERİ (UC18YSL3)

Beklenmedik bir sorun meydana gelirse, bu cihaza bağlı bir USB cihazındaki veriler bozulabilir veya kaybolabilir. Bu ürünle kullanmadan önce USB cihazında bulunan herhangi bir veriyi yedeklediğinizden daima emin olun.

Bağlı bir cihazda meydana gelebilecek herhangi bir hasardan veya bir USB cihazında kayıtlı herhangi bir verinin kaybolmasından veya bozulmasından dolayı şirketimizin kesinlikle hiçbir sorumluluk kabul etmeyeceğinden lütfen haberiniz olsun.

### UYARI

- Kullanmadan önce USB kablosunda herhangi bir kusur veya hasar olup olmadığını kontrol edin. Kusurlu veya hasarlı bir USB kablosunun kullanılması duman yayılımına veya tutuşmaya sebep olabilir.
- Ürün kullanılmadığında, USB bağlantı noktasını kauçuk kapakla örtün. USB bağlantı noktasında toz, vb. birikimi duman yayılımına veya tutuşmaya yol açabilir.

### NOT

- USB yeniden şarj etme işlemi sırasında bazen duraklama olabilir.
- Bir USB cihazı şarj edilmediği zaman, USB cihazını şarj aletinden çıkarın. Aksi halde, USB cihazın pil ömrü azalmakla kalmaz, beklenmedik kazalara da yol açabilir.
- Cihazın tipine bağlı olarak bazı USB cihazlarını şarj etmek mümkün olabilir.







## PARÇA ADLARI (Şek. 1 – Şek. 24)

①	Ayarlayıcı
②	Konektör
③	Koruyucu
④	Cam siperlik
⑤	Kilitleme vidası (diyagonal kesimler) (Arka)
⑥	Kelepçeleme kolu (yarma kılavuzu için) (Arka)
⑦	Kelepçeleme kolu (yarma kılavuzu için) (Ön)
⑧	Alt kesim düğmesi
⑨	Kilitleme vidası (diyagonal kesimler) (Ön)
⑩	Ölçek (diyagonal kesim açısı)
⑪	Alt tutacak
⑫	Kilitleme düğmesi
⑬	Durdurucu
⑭	Kilit kolu
⑮	Döner düğme
⑯	Altlık
⑰	Testere bıçağı
⑱	Alyan anahtarı
⑲	Batarya
⑳	İsim plakası
㉑	Kadran
㉒	Tutacak
㉓	Tetik düğmesi
㉔	Kilit açma düğmesi
㉕	Motor
㉖	Kesme göstergesi
㉗	Yarma kılavuzu
㉘	Mandal
㉙	Şarj gösterge lambası
㉚	Okuma kenarı
㉛	"Testere bıçağı değiştirme" sembolü
㉜	Testere bıçağı sabitleme vidası
㉝	Pul (B)
㉞	"GR" Kılavuz rayının okuma kenarı
㉟	Ayar vidası (A)
㊱	Ayar vidası (B)
㊲	İşaret
㊳	Kılavuz olukları
㊴	Batarya seviye gösterge düğmesi
㊵	Pil seviyesi gösterge lambası
㊶	Toz torbası
㊷	Lastik kapak
㊸	USB portu
㊹	USB kablosu
㊺	Hava tabancası







## SEMBOLLER

## UYARI

Aşağıda, bu makine için kullanılan simgeler gösterilmiştir. Makineyi kullanmadan önce bu simgelerin ne anlama geldiğini bildiğinizden emin olun.

	C3606DPA: Şarjlı Daire Testere
	Kullanıcı yaralanma riskini azaltmak için kullanım kılavuzunu okumalıdır.
	Daima koruyucu gözlük takın.
	Daima koruyucu kulaklık takın.
	Sadece AB ülkeleri için Elektrikli aletleri evdeki çöp kutusuna atmayın! Kullanım ömrünü dolduran elektrikli aletler, atık elektrikli ve elektronik cihazlarla ilgili 2012/19/AB Avrupa Direktifine ve bu Direktifin ulusal kanunlar çerçevesinde uygulanma şekline göre ayrı olarak toplanmalı ve çevre şartlarına uygun bir geri dönüşüm tesisine gönderilmelidir.
V	Anma gerilimi
n <sub>0</sub>	Yüksüz hız
I	AÇMA
O	KAPAMA
	Pili çıkartın
	Yasaklanmış eylem

## Batarya

	Yanıyor ; Kalan batarya gücü %75'in üzerinde.
	Yanıyor ; Kalan batarya gücü %50 – %75.
	Yanıyor ; Kalan batarya gücü %25 – %50.
	Yanıyor ; Kalan batarya gücü %25'in altında.
	Yanıp sönüyor ; Batarya gücü bitmek üzere. Bataryayı en kısa sürede şarj edin.
	Yanıp sönüyor ; Yüksek sıcaklık dolayısıyla çıkış gücü askıya alındı. Bataryayı aletten çıkarın ve tamamen soğumasına izin verin.
	Yanıp sönüyor ; Hata veya arıza nedeniyle çıkış gücü askıya alındı. Sorun bataryayla ilgili olabilir, bu nedenle satıcınızla iletişim kurun.

## NOT

LED lambanın açık unutulması nedeniyle batarya gücünün harcanmasını engellemek için, yaklaşık 2 dakika sonra lamba otomatik olarak söner.

## STANDART AKSESUARLAR

Ana üniteye (1 ünite) ilave olarak, ambalajda sayfa 315'te listelenen aksesuarlar yer alır

Standart aksesuarlar haber vermeden değiştirilebilir.

## UYGULAMALAR

Şarjlı daire testere ahşap, plastik ve diğer benzer malzemeleri kesmek için uygundur. İnce alüminyum plakalar (2 mm'den daha ince) ve alüminyum kaplama ahşap veya kompozit levhalar hariç metalleri kesmek için kullanılmamalıdır.

## TEKNİK ÖZELLİKLER

## 1. Elektrikli alet

Model	C3606DPA		
Voltaj	36 V		
Yüksüz hız	2500–5200 min <sup>-1</sup>		
Kapasite	Kesme derinliği	0°	66 mm
		45°	43 mm
Bıçak boyutu	165 mm (Ç) × 20 mm (Y)		
Maks. bıçak açısı	-1°–46°		
Bu alet için batarya mevcuttur*	Çok voltlu batarya		
Ağırlık**	5,4 kg (BSL36B18)		

\* Mevcut bataryalar (BSL3660/3620/3626, BSL18xx serisi vb.) bu aletle kullanılamaz. AC/DC adaptörünü kullanırken, fren fonksiyonunun performansı güç kaynağına göre değişir.

\*\* EPTA-Prosedürü 01/2014'e göre

## NOT

HİKOKI'nin sürekli araştırma ve geliştirme çalışmaları nedeniyle, burada belirtilen teknik özelliklerde önceden haber verilmeden değişiklik yapılabilir.

## Elektronik kontrol

- Yumuşak çalıştırma
- Aşırı yüklenme koruması  
Bu koruma özelliği, çalışma sırasında motorun aşırı yüklenmesi veya dönüş hızında belirgin bir düşüş olması durumunda motora giden gücü keser. Aşırı yüklenme koruma özelliği etkinleştirildiğinde motor durabilir. Böyle bir durumda aletin düğmesini serbest bırakın ve aşırı yüklenmenin sebeplerini ortadan kaldırın. Daha sonra aleti tekrar kullanabilirsiniz.
- Aşırı ısınma koruması  
Bu koruma özelliği, çalışma sırasında motorun aşırı ısınması durumunda motora giden gücü keser ve elektrikli aleti durdurur. Aşırı ısınma koruma özelliği etkinleştirildiğinde motor durabilir. Böyle bir durumda aletin düğmesini serbest bırakın ve birkaç dakika soğumasına müsaade edin. Daha sonra aleti tekrar kullanabilirsiniz.
- Fren işlevi  
Tetik kapalıyken fren etkinleşir. Fren fonksiyonunun performansı güç kaynağına göre değişir.

## Türkçe

### 2. Batarya

Model	BSL36B18
Voltaj	36 V / 18 V (Otomatik Geçiş*)
Batarya kapasitesi	4,0 Ah / 8,0 Ah (Otomatik Geçiş*)
Mevcut kablosuz ürünler**	Çok voltlu seri, 18 V ürün
Mevcut şarj cihazı	Lityum iyon bataryalar için kayar şarj cihazı

\* Alet kendi kendine otomatik olarak geçiş yapacaktır.







\*\* Ayrıntılar için lütfen genel kataloğumuza bakın.

## ŞARJ ETME

Elektrikli aleti kullanmadan önce bataryayı aşağıdaki şekilde şarj edin.

- Şarj cihazının elektrik fişini prize takın.**  
Şarj aletinin fişini bir prize takarken, şarj gösterge lambası kırmızı renkte yanıp sönecektir (1 saniye aralıklarla).
  - Bataryayı şarj cihazına takın**  
Bataryayı **Şek. 8** (sayfa 4)'de görüldüğü gibi şarj cihazına sıkıca takın.
  - Şarj etme**  
Şarj cihazına bir batarya takarken, şarj gösterge lambası mavi yanıp sönecektir.  
Batarya tamamen şarj olduğunda, şarj gösterge lambası yeşil yanacaktır. (Bkz. **Tablo 1**)
- (1) Şarj gösterge lambası bildirimleri  
Şarj gösterge lambasının bildirimleri, şarj aletinin veya şarj edilebilir pilin durumuna göre **Tablo 1**'de gösterildiği şekilde olacaktır.

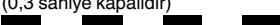
Tablo 1

Şarj gösterge lambasının bildirimleri				
Şarj gösterge lambası (KIRMIZI / MAVİ / YEŞİL / MOR)	Şarj öncesinde	Yanıp söner (KIRMIZI)	0,5 saniye yanar. Yanmaz 0,5 saniye için (0,5 saniye kapalıdır) 	Güç kaynağına bağlı
	Şarj sırasında	Yanıp söner (MAVİ)	0,5 saniye yanar. 1 saniye boyunca yanmaz. (1 saniye boyunca kapalı) 	Batarya kapasitesi %50'den daha az
		Yanıp söner (MAVİ)	1 saniye yanar. Yanmaz 0,5 saniye için (0,5 saniye kapalıdır) 	Batarya kapasitesi %80'den daha az
		Yanar (MAVİ)	Sürekli yanar. 	Batarya kapasitesi %80'den daha fazla
	Şarj etme tamamlandı	Yanar (YEŞİL)	Sürekli yanar. 	(Sürekli zil sesi: yaklaşık 6 saniye)
	Aşırı ısınma bekleme modu	Yanıp söner (KIRMIZI)	0,3 saniye yanar. Yanmaz 0,3 saniye için (0,3 saniye kapalıdır) 	Batarya aşırı ısınmış. Şarj yapılmıyor. (Batarya soğuduğunda şarj işlemi başlayacaktır)
	Şarj yapılamıyor	Titreşir (MOR)	0,1 saniye yanar. 0,1 saniye yanmaz. (0,1 saniye kapalıdır) 	Batarya veya şarj cihazı arızalı

- (2) Şarj edilebilir pilin şarj süresi ve sıcaklıklar hakkında Sıcaklıklar ve şarj süresi, **Tablo 2** de görüldüğü gibi olacaktır.

Tablo 2

Şarj makinesi		UC18YSL3					
Batarya	Batarya tipi	Li-ion					
	Bataryaların şarj edilebileceği sıcaklık aralığı	0°C – 50°C					
	Şarj gerilimi	V	14,4		18		
	Şarj süresi, yaklaşık (20°C'de)	min	BSL14xx serisi		BSL18xx serisi		Çok voltlu seri
			(4 hücre)	(8 hücre)	(5 hücre)	(10 hücre)	(10 hücre)
			BSL1415S : 15 BSL1415 : 15 BSL1415X : 15 BSL1420 : 20 BSL1425 : 25 BSL1430C : 30	BSL1430 : 20 BSL1440 : 26 BSL1450 : 32 BSL1460 : 38	BSL1815S : 15 BSL1815 : 15 BSL1815X : 15 BSL1820 : 20 BSL1820M : 20 BSL1825 : 25 BSL1830C : 30 BSL1840M : 40 BSL1850C : 32	BSL1830 : 20 BSL1840 : 26 BSL1850 : 32 BSL1850MA : 32 BSL1860 : 38	BSL36A18 : 32 BSL36B18 : 52
USB	Şarj gerilimi	V	5				
	Şarj akımı	A	2				

**NOT**

Şarj süresi, ortam sıcaklığına ve güç kaynağının voltajına göre farklılık gösterebilir.

**4. Şarj cihazının elektrik fişini prizden çıkarın.****5. Şarj cihazını sıkıca tutun ve bataryayı çekerek çıkarın.****NOT**

Şarj işleminden sonra bataryayı makineden çıkardığınızdan emin olun.

- Şarj gösterge lambası titreyerek yandığında (0,2 saniyelik aralıklarla), şarj aletinin pil konektöründe yabancı nesnelere olup olmadığını kontrol edin ve varsa çıkartın. Yabancı nesne yoksa, muhtemelen batarya veya şarj cihazı arıza yapmış demektir. Hemen yetkili Servis Merkezi'ne götürün.

**Yeni bataryalar, vb. durumundaki elektrik boşalmasıyla ilgili**

Yeni bataryaların dahili kimyasal maddeleri ve uzun bir süre boyunca kullanılmayan bataryalar aktif hale getirilmiş olmadığı için, birinci ve ikinci kez kullanımlarında elektrik boşalması düşük olabilir. Bu geçici bir olaydır ve bataryaları 2–3 kez şarj ederek şarj etmek için gerekli olan normal süre eski haline gelecektir.

**Bataryanın daha uzun süre çalışması için yapılması gerekenler.**

- (1) Bataryaları tamamen tükenmeden önce yeniden şarj edin.  
Aletin gücünün azaldığını hissettiğiniz zaman, aleti kullanmayı durdurun ve bataryayı yeniden şarj edin. Aleti kullanmaya devam ederseniz ve elektrik akımını tüketirseniz, batarya hasar görebilir ve ömrü kısılacaktır.
- (2) Yüksek sıcaklıklarda şarj etmekten kaçının.  
Şarj edilebilir bir batarya kullanımdan hemen sonra sıcak olacaktır. Bu şekildeki bir batarya kullanımdan hemen sonra şarj edilirse, dahili kimyasal maddesi bozulacak ve batarya ömrü kısılacaktır. Bataryayı kenara koyun ve bir süre soğuduktan sonra yeniden şarj edin.

**İKAZ**

- Eğer batarya uzun bir süre doğrudan güneş ışığına maruz kalan bir yerde bırakılması veya az önce kullanılmış olması nedeniyle ısınmışken şarj edilirse, şarj cihazının şarj gösterge lambası 0,3 saniye boyunca yanar, 0,3 saniye boyunca yanmaz (0,3 saniye boyunca kapalıdır). Böyle bir durumda, şarj işleminden önce akünün soğumasını bekleyin.

**MONTAJ VE ÇALIŞTIRMA**

İşlem	Şekil	Sayfa
Bataryayı çıkarma ve takma	7	4
Şarj etme	8	4
Batarya doluluk göstergesi	19	6
Bir USB cihazı elektrik prizinden şarj etme	20-a	6
Bir USB cihazı ve bataryayı elektrik prizinden şarj etme	20-b	6
USB cihazının şarj edilmesi	21	6
USB cihazının şarj edilmesi tamamlandığında	22	6
Aksesuarların seçimi	—	316

## KULLANMADAN ÖNCE

### UYARI

Ciddi kazaları önlemek için düğmenin KAPALI konumda olduğundan emin olun ve bataryayı çıkarın.

#### 1. Çalışma alanı ortamını kontrol edin

Moloz ve dağınıklık olmadığının emin olmak için çalışma alanını kontrol edin.

Gerekli personeli alandan uzaklaştırın. Aydınlatma ve havalandırmanın yeterli olduğundan emin olun.

#### 2. Testere bıçaklarını değiştirme

### UYARI

Testere bıçağı sabitleme vidası, birlikte verilen alyan anahtarı dışında başka aletler kullanılarak çalıştırılırsa vidanın aşırı sıkılması ve yetersiz sıkılması sonucunda yaralanmalar meydana gelebilir.

- (1) Mil, vida ve pullar üzerinde biriken tüm talaşları iyice temizleyin.
- (2) Kilitleme düğmesine basın ve hareket ettirin.
- (3) Okuma kenarı "testere bıçağı değiştirme" sembolünü işaret edecek şekilde hareket ettirin. (**Şek. 9-a**)
- (4) Kilitleme düğmesini tekrar serbest bırakın.
- (5) Kilit kolunu durma noktasına kadar saat yönünde döndürün. (**Şek. 9-b**)
- (6) Kilit açma düğmesini öne doğru itin ve motor bölümünü biraz indirin. Kilit açma düğmesini tekrar serbest bırakın.
- (7) Durma noktasında yerine oturana kadar motor bölümünü aşağıya bastırın.
- (8) Testere milini, kilit yerine oturana kadar testere bıçağı sabitleme vidasından alyan anahtarı ile yavaşça döndürün.
- (9) Testere bıçağı sabitleme vidasını saat yönünde çevirerek sökün ve pulu (B) çıkarın. Testere bıçağını çıkarın. (**Şek. 10**)

### İKAZ

Pulun (A) (testere bıçağı içindeki pul) doğru şekilde takıldığından emin olun: Pulun (A), 20 mm ve 5/8" (16 mm) çaplı olmak üzere iki tarafı vardır. Testere bıçağı montaj deliğinin pula (A) tam uyduğundan emin olun. Yanlış takılan testere bıçakları düzgün çalışmaz ve kontrol kaybına neden olur.

- (10) Yeni bir testere bıçağı takın, Dönüş yönünün doğru olduğundan emin olun. Dönüş yönü, testere bıçağı ve koruyucu üzerindeki oklarla gösterilir.
- (11) Pul (A), testere bıçağı, pul (B) ve testere bıçağı sabitleme vidası arasındaki temas alanları temiz olmalıdır.
- (12) Pulu (B) takın. Pulun (B) doğru yönde yerleştiğinden emin olun.
- (13) Testere bıçağı sabitleme vidasını alyan anahtar kullanarak sıkın (maks. 5 Nm).

### İKAZ

- Yalnızca keskin, hasar görmemiş testere bıçakları kullanın. Çatlak veya şekli değişmiş testere bıçaklarını kullanmayın.
  - Yüksek alaşımlı yüksek hızlı çelikten (HSS) imal edilmiş testere bıçaklarını kullanmayın.
  - Belirtilen derecelendirmeye uymayan testere bıçaklarını kullanmayın.
  - Yalnızca testere üzerindeki işaretlere uygun olan bir çapa sahip testere bıçakları kullanın.
  - Testere bıçağı yüksüz hızı uygun olmalıdır.
  - Kesilmekte olan malzemeye uygun bir testere bıçağı kullanın.
  - Yalnızca orijinal HİKOKI testere bıçakları kullanın. Ahşap veya benzer malzemeleri kesmeye yönelik testere bıçakları EN 847-1'e uygun olmalıdır.
- (13) Kilit kolunu bir elinizle tutarken kolu durma noktasına kadar saat yönünün tersi yönde döndürün. Motor bölümü yukarı doğru salınım yapar.

### İKAZ

Kullandıktan hemen sonra testere bıçağına kesinlikle dokunmayın. Metal sıcaktır ve elinizi kolayca yakabilir.

#### 3. Frenin doğru çalışıp çalışmadığını kontrol edin

Bu elektrikli alette, düğme serbest bırakıldığında işlev gören elektrikli bir fren bulunmaktadır. Elektrikli aleti kullanmadan önce, elektrikli frenin düzgün çalıştığından emin olun. Çalışmıyorsa aler bir HİKOKI YETKİLİ SERVİS MERKEZİ'ne getirin.

## KULLANMADAN ÖNCE TESTERENİN AYARLANMASI

### UYARI

Ciddi kazaları önlemek için düğmenin KAPALI konumda olduğundan emin olun ve bataryayı çıkarın.

#### 1. Kesme derinliğini ayarlama

Kesme derinliğinin, testere bıçağı üzerindeki her bir dişin yarısından daha fazlası iş parçasının altından dışarı çıkmayacak şekilde ayarlanması önerilir. (**Şek. 11-a**)

<mm adımlarında ayarlama>

Kilitleme düğmesine basın ve hareket ettirin. Okuma kenarında ayarlanan kesme derinliğini okuyun. (Kılavuz rayı "GR" kullanıldığında, "GR" okuma kenarındaki değeri okuyun.)

Kilitleme düğmesini tekrar serbest bırakın. (**Şek. 11-b**)

<Hassas ayarlama (son derece hassas kesme derinliği ayarı için)>

Kesme derinliği, ayarlayıcıyı döndürerek son derece hassas şekilde ayarlanabilir.

Testere bıçağının çıkıntısını ölçerek veya bir deneme kesiminin sonucunu kontrol ederek kesme derinliğini tam olarak belirleyin.

#### 2. Diagonal kesimler için testere bıçağına açı verme

(**Şek. 12**)

Ayan yapmak için iki kilitleme vidasını gevşetin. Motor bölümünü altlığa göre yatırın. Ölçekten ayarlanan açığı okuyun. Her iki kilitleme vidasını da yeniden sıkın. 0°den küçük veya 45°den büyük bir diagonal kesim açısı için (alt kesim):

Alt kesim düğmesine basın ve ardından açı verin. (Bir sonraki ayarlama sırasında, alt kesim fonksiyonu otomatik olarak devre dışı bırakılır.)

Bir açıyla keserken, cam siperliğin konumunu kesilecek iş parçasına çarpmayacak şekilde ayarlayın.

### UYARI

Kilitleme vidası gevşekse yaralanmaya neden olabilir. Ayarladıktan sonra sağlam bir şekilde sıkın.

#### 3. Testere bıçağı açısını düzeltme

Testere bıçağı açısı fabrikada ayarlanmıştır. (**Şek. 13**) Gerekirse testere bıçağı açısı 0° ve 45° için ayarlanabilir. Ayarlama vidasını (B) (0° için) veya ayar vidasını (A) (45° için) çevirin.

#### 4. Yarma kılavuzu ile kesme (ayrıca satılır) (Şek. 14)

Düz bir kenara paralel kesimler için. Yarma kılavuzu, kılavuz için sağlanan desteğe her iki taraftan da yerleştirilebilir. Kesme genişliği işaretten okunabilir. Her iki sıkıştırma kolunu kullanarak sabitleyin. En iyisi, bir deneme kesimi yaparak tam kesme genişliğinin hesaplanmasıdır.

#### 5. Kılavuz rayı ile kesme (ayrıca satılır) (Şek. 15)

Milimetre hassasiyetiyle tamamen düz, yırtıksız kesme kenarları için. Kayma önleyici kaplama yüzeyi güvenli tutar ve iş parçasını çiziklere karşı korur. Aksesuarlar bölümüne bakın. Döner düğme, boşluksuz bir geçme ayarlamak için kullanılır.

Makineleri farklı üreticilerin kılavuz rayları üzerine yerleştirmek için iki kılavuz oluğu vardır.

**6. Toz emme konektörünün / toz çıkarmayı ayarlama**

Konektör, testere talaşını emmek veya çıkarmak için istediğiniz konuma döndürülebilir. Bunu yapmak için konektörü durma noktasına kadar bastırın, çevirin ve tekrar dışarı çekin. Konektör dönmemesi için bu şekilde 7 adımda kilitlenebilir.

**<Testere talaşını çıkarma>**

Testere talaşını emmek için konektöre emme hortumu ile birlikte uygun bir emme ünitesi bağlayın.

**<Toz torbası>**

Konektörü çıkarın (konektörü durma noktasına kadar bastırın. Yukarıya bakacak şekilde çevirin. Çıkarın ve bir tarafa yerleştirin).

oz torbasını takın. (Şek. 16)

**7. Cam siperliği ayarlama**

Cam siperliği hareket ettirin: Diyagonal kesimler için üst konuma, 0° kesimler için orta konuma, bir kılavuz rayı kullanıldığında alt konuma.

- Keserken testere bıçağı dönerken makineyi malzemeden kesinlikle kaldırmayın.
- Testere bıçağının tamamen durmasına izin verin.
- Testere bıçağı bloke olursa makineyi hemen kapatın.
- Testere bıçağı tamamen durana kadar makineyi yere bırakmayın.

**<Dalıç kesimleri>**

Motor bölümü üst konumdadır, testere bıçağı altlıktan dışarı çıkıntı yapmaz. Makineyi iki elinizle sıkıca tutun ve altlığı iş parçasının üzerine yerleştirin. Makineyi çalıştırın. Motor bölümünü yavaşça, ayarlanan kesme derinliğine indirin ve ardından kesme yönünde yavaşça hareket ettirin.

**<Düz bir çizgi boyunca testere kesimi yapma>**

Kesme göstergesi burada kullanılır. Sol kenar (kırmızı ile işaretli), testere bıçağı dikey tutuluyorsa kesme yönünü gösterir. Sağ kenar, testere bıçağı 45°de tutuluyorsa kesme yönünü gösterir. (Şek. 17)

<İş parçası üzerine sabitlenmiş bir koruyucu ray boyunca kesme>

Tam kesme kenarı elde etmek için iş parçasına bir koruyucu rayı takabilirsiniz ve ardından elle tutulan dairesel testereyi altlığı bu koruyucu ray boyunca hareket ettirerek yönlendirebilirsiniz.

**İKAZ**

- Bıçak ucunun anormal derecede ısınmasını veya testere bıçağının hasar görmesini önlemek için kesme işlemi yaparken testere bıçağının bükülmesini veya testere bıçağına aşırı kuvvet uygulamayın. Bıçağın rahatça ileri hareket etmesine izin verin.
- Bataryanın hazırdaki yedek bataryalarla arka arkaya değiştirilmesi durumunda, dairesel testerenin sürekli çalıştırılması halinde motor aşırı ısınmaya meyillidir. Bu nedenle, muhafaza her ısındığında, testereyi bir süre dinlendirin.
- Altlığı altı kesilmekte olan malzemeden yukarıda durumdaysa kesme işlemi yapmaktan kaçının. Aksi takdirde, motor kilitlenebilir.

**KULLANIM****UYARI**

- Kullanımı tamamladıktan sonra bataryayı çıkarın.
- Hareketli parçalara kesinlikle dokunmayın.
- Kilit açma düğmesini sabitlemeyin. Ayrıca, elektrikli aleti taşırken parmağınızı tetik düğmesinden çekin. Aksi takdirde, ana gövde düğmesi kazara AÇIK konuma getirilebilir ve beklenmedik kazalara yol açabilir.
- Aşındırıcı diskleri kullanmayın.
- Yalnızca ürünün isim plakasında belirtilen bıçak çapını kullanın.
- Çalışma sırasında testere bıçağının durması veya anormal bir ses çıkarması durumunda, düğmeyi hemen kapatın.

**İKAZ**

- Çalışma ömrünü uzatmak için lityum iyon bataryada güç çıkışını durduran bir koruma işlevi mevcuttur. Bu nedenle, alet aşırı yüklenirse motor durabilir. Ancak bu bir sorun değil, koruma işlevinin sonucudur. Bu durumda, aletin düğmesini serbest bırakın ve aşırı yüklenme nedenlerini ortadan kaldırın.
- Motor kilitlemeye özen gösterin. Motor kilitlenirse hemen güç düğmesini kapatın. Motor bir süre kilitlenirse motor veya batarya yanabilir.
- Kullanmadan önce, kilit açma düğmesinin rahatça hareket edip etmediğini kontrol edin.
- 1. **Testere bıçağının sıkılıp sıkılmadığını kontrol edin**  
Testere bıçağının, hemen kullanıma hazır olması için fabrikada monte edildiğinde sağlam bir şekilde sıkılmış olmasına karşın dikkatli olmak adına tekrar kontrol ettiğinizden emin olun. Testere bıçağı sabitleme vidası saat yönünde döndürüldüğünde sıkılabilir. Kontrol etmek için birlikte verilen alyan anahtarını kullanın. Daha fazla ayrıntı için KULLANMADAN ÖNCE bölümüne başvurun.
- 2. **Açma ve kapatma**  
Kilit açma düğmesi ileri doğru itildiğinde, motor bölümü aşağıya doğru hareket ettirilebilir. Testere bıçağı o zaman koruyucudan çıkar.

**<Açma>**

Kilit açma düğmesi ileri itin ve orada tutun, ardından tetik düğmesini çalıştırın.

**<Kapatma>**

Tetik düğmesini serbest bırakın.

**3. Dönüş hızı ön seçimi**

Kadranda hızı seçin. Önerilen hızlar için bkz. Şek. 18.

**4. Çalışma Talimatları****UYARI**

- Testere bıçağı iş parçasına temas ederken makineyi açmayın veya kapatmayın.
- Bir kesim yapmadan önce, testere bıçağının tam hıza ulaşmasına izin verin.

**BAKIM VE MUAYENE****UYARI**

Bakım ve kontrolden önce düğmenin kapalı olduğundan ve pilin çıkarıldığından emin olun.

**1. Testere bıçağının muayene edilmesi**

Körelmiş bir testere bıçağı kullanılması verimi azaltacağından ve olası motor arızasına neden olacağından, aşınma fark eder etmez testere bıçağını bileyin veya değiştirin.

**2. Montaj vidalarının muayene edilmesi**

Tüm montaj vidalarını düzenli olarak kontrol edin ve uygun şekilde sıkılmış olduklarından emin olun. Gevşeyen vida varsa derhal sıkın. Aksi halde, ciddi tehlikeye yol açabilir.

**3. Motor birimi bakımı**

Motor sargısı bu aletin önemli bir parçasıdır. Hasar vermektten ve temizleme yağı veya suyu ile temastan kaçının.

50 saatlik kullanımdan sonra, motor gövdesinin havalandırma deliklerine bir hava tabancası veya diğer bir araç ile kuru hava üfleyerek motoru temizleyin (Şek. 23). Motoruda toz veya parçacık birikmesi hasara neden olacaktır.

**UYARI**

Tozun solunmasını veya göz iritasyonunu önlemek için alt muhafazayı, havalandırma deliklerini veya ürünün diğer parçalarını temizlemek için bir hava tabancası ya da başka bir alet kullanırken koruyucu güvenlik gözlükleri ve toz maskesi takın.

# Türkçe

## 4. Koruyucunun içini temizleme

Testere kapağının içinde talaş ve diğer kalıntıların toplanmadığından emin olmak için düzenli aralıklarla kontrol edin ve temizleyin. Kontrol ederken ve temizlerken testere bıçağını her zaman çıkarın (**Şek. 24**).

## 5. Terminalerin kontrolü (alet ve batarya)

Terminaler üzerinde talaş ve toz birikmediğinden emin olmak için kontrol edin.  
Zaman zaman çalışma öncesinde, sırasında ve sonrasında kontrol edin.

## İKAZ

Terminaler üzerinde biriken talaş veya toz varsa bunları temizleyin.

Bu işlemin yapılmaması arızayla sonuçlanabilir.

## 6. Dış yüzeyin temizlenmesi

Elektrikli alet kirlendiğinde, yumuşak kuru veya sabunlu suyla hafifçe ıslatılmış bir bezle silin. Plastik kısımları eritebileceğinden, klorlu çözücüler, benzin veya boya inceltici (tiner) kullanmayın.

## 7. Saklama

Elektrikli aleti ve aküyü 40°C'den düşük sıcaklıkta ve çocukların ulaşamayacağı bir yerde saklayın.

## NOT

Lityum-iyon Bataryaları Saklama.

Lityum-iyon bataryaları saklamadan önce tamamen şarj olduklarından emin olun.

Bataryaların uzun süre düşük şarjla saklanması (3 ay veya daha fazla) performansta düşmeye neden olabilir, batarya kullanım süresini önemli ölçüde azaltabilir veya bataryaları şarj edilemez hale getirebilir.

Bununla birlikte, önemli ölçüde azalan batarya kullanım süresi, bataryaların iki ila beş kez üstüste şarj edilip kullanılmasıyla düzeltilebilir.

Eğer ard arda şarj edilip kullanılmasına rağmen batarya kullanım süresi çok kısaysa, bataryaların kullanım ömrü bitmiştir ve yeni bataryalar almanız gerekir.

## İKAZ

Ağırlaş aletlerinin kullanımı ve bakımı konusunda her ülkede yürürlükte olan güvenlik düzenlemelerine ve standartlarına uygun davranılmalıdır.

### HiKOKI akülü el aletleri için batarya kullanımı hakkında önemli uyarı

Lütfen, daima belirtilen orijinal bataryalardan birini kullanın. Belirtilenlerden başka bataryalarla kullanılmaları durumunda, veya bataryanın sökülmesi ve modifiye edilmesi (örneğin, hücrelerin veya diğer iç parçaların sökülmesi veya değiştirilmesi) halinde akülü el aletlerimizin emniyetini ve performansını garanti edemiyoruz.

## GARANTİ

HiKOKI Elektrikli El Aletlerine yasalar / ülkelere özgü mevzuatlar çerçevesinde garanti veriyoruz. Bu garanti, yanlış veya kötü kullanımdan veya normal aşınma ve yıpranmadan kaynaklanan arıza ve hasarları kapsamamaktadır. Şikayet durumunda, lütfen Elektrikli El Aletini, sökülmemiş şekilde, bu Kullanım Kılavuzu'nun sonunda bulunan GARANTİ BELGESİYLE birlikte bir HiKOKI Yetkili Servis Merkezi'ne gönderin.

## Havadan yayılan gürültü ve titreşimle ilgili bilgiler

Ölçülen değerler EN62841'e göre belirlenmiş ve ISO 4871'e göre beyan edilmiştir.

Ölçülmüş A-ağırlıklı ses gücü seviyesi: 106 dB (A)

Ölçülmüş A-ağırlıklı ses basıncı seviyesi: 95 dB (A)

Belirsizlik K: 3 dB (A)

Kulak koruyucu takın.

EN62841'e göre belirlenen toplam vibrasyon değerleri (üç eksenli vektör toplamı).

Sunta kesme:

Vibrasyon emisyon değeri  $a_h < 2,5 \text{ m/s}^2$

Belirsizlik K = 1,5  $\text{m/s}^2$

Beyan edilen titreşim toplam değeri ve beyan edilen gürültü emisyon değeri standart bir test yöntemine göre ölçülmüştür ve bir aleti başka bir aletle kıyaslamak için kullanılabilir.

Aynı zamanda maruz kalmaya dair bir ön değerlendirmede de kullanılabilirler.

○ Elektrikli aletin gerçek kullanım sırasındaki titreşim ve gürültü emisyonları, aletin kullanım şekline, özellikle hangi tür iş parçası işlendiğine bağlı olarak beyan edilen toplam değerden farklı olabilir ve

○ Gerçek kullanım koşullarındaki maruz kalma değerlendirmesini esas alarak kullanıcıyı koruyacak güvenlik önlemlerini belirleyin (kullanım süresine ilave olarak aletin kapatıldığı ve rölantide çalıştığı zamanlarda çalışma çevriminde yer alan tüm parçaları dikkate alarak).

## NOT

HiKOKI'nin sürekli araştırma ve geliştirme çalışmaları nedeniyle, burada belirtilen teknik özelliklerde önceden haber verilmeden değişiklik yapılabilir.



## SORUN GİDERME

Alet normal şekilde çalışmazsa, aşağıdaki tabloda belirtilen kontrolleri uygulayın. Bu kontroller sorunu çözmezse, satıcınıza veya HiKOKİ Yetkili Servis Merkezine danışın.

### 1. Elektrikli alet

Belirti	Olası Nedeni	Çözüm
Alet çalışmıyor	Akü gücü kalmamıştır	Aküyü şarj edin.
	Batarya tamamen takılı değil.	Bir klik sesi duyana kadar bataryayı içeri bastırın.
Alet aniden durdu	Alet aşırı yüklenmiştir	Aşırı yüke sebep olan sorundan kurtulun.
	Aşırı yükleme koruması çalışıyor.	
	Pil aşırı ısınmış.	Bataryanın soğumasını bekleyin.
Eğilemez	Eğme kolu (ön) ve eğme kelebek somunu (arka) gevşetilmemiş.	Eğme kolunu (ön) ve eğme kelebek somununu (arka) gevşettikten sonra eğmeyi deneyin. Gerekli ayarlamaları yaptıktan sonra gevşetilen parçaları sıkın.
İyi kesmiyor	Testere bıçağı aşınmış veya eksik dişleri var.	Yeni bir testere bıçağıyla değiştirin.
	Testere bıçağı sabitleme vidası gevşek.	Testere bıçağı sabitleme vidasını iyice sıkın.
	Testere bıçağı ters takılmış.	Testere bıçağını doğru yönde takın.
Anahtar çekilemiyor	Kilit açma düğmesi yeterince bastırılmamış.	Kilit açma düğmesi sonuna kadar bastırın.
Talaş boşaltma yetersiz	Testere kapağında talaş birikmiş.	Testere kapağı içindeki talaşı temizleyin.
Batarya takılmıyor	Alet için belirlenen bataryanın dışında bir batarya takılmaya çalışılıyor.	Lütfen çok voltlu tip bir batarya takın.

# Türkçe

## 2. Şarj cihazı

Belirti	Olası Nedeni	Çözüm
Şarj gösterge lambası hızlı bir şekilde mor renkte titiyor ve pil şarj olmaya başlamıyor.	Pil tamamen takılmamıştır.	Pili sıkıca takın.
	Pil terminalinde veya pilin takıldığı yerde yabancı madde vardır.	Yabancı maddeyi temizleyin.
Şarj gösterge lambası kırmızı renkte yanıp sönüyor ve pil şarj olmaya başlamıyor.	Pil tamamen takılmamıştır.	Pili sıkıca takın.
	Pil aşırı ısınmıştır.	Eğer kendi haline bırakılırsa, pilin sıcaklığı düşerse pil otomatik olarak şarj olmaya başlayacaktır, ancak bu pil ömrünü azaltabilir. Şarj etmeden önce pilin doğrudan güneş ışığından uzakta iyi havalandırılan bir yerde soğutulması önerilir.
Pil tamamen şarjlı olmasına rağmen pil kullanım süresi kısa.	Pilin ömrü tükenmiştir.	Pili yenisi ile değiştirin.
Pilin şarj olması uzun sürüyor.	Pilin, şarj cihazının veya etraftaki ortamın sıcaklığı aşırı derecede düşüktür.	Pili iç mekanlarda veya daha sıcak başka bir ortamda şarj edin.
	Şarj cihazının açıklıkları tıkanmıştır bu da dahili bileşenlerin aşırı ısınmasına neden oluyordur.	Açıklıkları engellemekten kaçının.
	Soğutma fanı çalışmıyordur.	Onarım için yetkili bir HIKOKI Servis Merkezi ile iletişim kurun.
USB güç lambası kapandı ve USB cihazı şarj etmeyi durdurdu.	Pilin kapasitesi düşük hale gelmiştir.	Pili kapasitesi olan bir pille değiştirin.
		Şarj cihazının elektrik fişini bir elektrik prizine takın.
USB cihazı şarj etmeyi bitirmesine rağmen USB güç lambası kapanmıyor.	USB güç lambası USB'den şarj etmenin mümkün olduğunu göstermek için yeşil yanar.	Bu bir arıza değildir.
Bir USB cihazının şarj etme durumu veya şarjın tamamlanıp tamamlanmadığı belli değil.	Şarj tamamlanmış olmasına rağmen USB güç lambası kapanmıyor.	Şarj eden USB cihazının şarj etme durumunu onaylamak için cihazı inceleyin.
Bir USB cihazının şarj etmesi yarıda duruyor.	USB cihazı pili güç kaynağı olarak kullanarak şarj ediliyorken şarj cihazı bir elektrik prizine takılmıştır.	Bu bir arıza değildir. Şarj cihazı güç kaynakları arasında geçiş yaparken USB'den şarj etmeyi yaklaşık 5 saniye için durdurun.
	USB cihazı güç kaynağı olarak bir elektrik prizini kullanarak şarj ediliyorken şarj cihazına bir pil takılmıştır.	
Pil ve USB cihazı aynı anda şarj ediliyorken USB cihazının şarj edilmesi yarıda duruyor.	Pil tamamen şarj edilmiştir.	Bu bir arıza değildir. Şarj cihazı pilin şarj olmayı başarılı bir şekilde tamamlayıp tamamladığını kontrol ederken USB'den şarj etmeyi yaklaşık 5 saniye için durdurun.
Pil ve USB cihazı aynı anda şarj ediliyorken USB cihazının şarj edilmesi başlamıyor.	Kalan pil kapasitesi aşırı derecede düşüktür.	Bu bir arıza değildir. Pil kapasitesi belli bir seviyeye eriştiğinde, USB'den şarj etme otomatik olarak başlar.

## AVERTISMENTE GENERALE PRIVIND SIGURANȚA SCULELOR ELECTRICE

### ⚠ AVERTISMENT

Citiți toate avertismentele de siguranță, instrucțiunile, ilustrațiile și specificațiile furnizate cu această sculă electrică.

Nerespectarea tuturor instrucțiunilor de mai jos poate avea ca efect producerea de șocuri electrice, incendii și/sau vătămări grave.

**Păstrați toate avertismentele și toate instrucțiunile, pentru a le putea consulta pe viitor.**

Termenul "sculă electrică" prezent în toate avertismentele de mai jos se referă la scula dumneavoastră electrică alimentată la priză (cu cablu de alimentare) sau la scula electrică alimentată cu acumulatori (fără cablu de alimentare).

#### 1) Siguranța în zona de lucru

- Păstrați zona de lucru curată și bine iluminată.**  
Zonele de lucru dezordonate și întunecate predispun la accidente.
- Nu utilizați sculele electrice în atmosferă explozivă, cum ar fi în prezența lichidelor, gazelor sau a prafurilor inflamabile.**  
Sculele electrice produc scânteii care pot aprinde praful sau aburii.
- Țineți copiii sau privitorii la distanță în timp ce utilizați scula electrică.**  
Distragerea atenției vă poate face să pierdeți controlul asupra sculei.

#### 2) Siguranța electrică

- Ștecărele sculelor electrice trebuie să corespundă prizelor în care sunt introduse. Nu modificați niciodată ștecărul în niciun fel. Nu folosiți niciun fel de adaptatoare pentru ștecăr la sculele electrice cu împământare (legate la pământ). Ștecărele nemodificate și prizele corespunzătoare reduc riscul de șoc electric.**
- Evitați contactul corpului cu suprafețele împământate, cum ar fi conductele, radiatoarele, cuptoarele și frigiderele.**  
În cazul în care corpul dvs. este împământat există un risc crescut de electrocutare.
- Nu expuneți sculele electrice la ploaie și nu le lăsați în atmosferă umedă.**  
Intrarea apei într-o sculă electrică mărește riscul de electrocutare.
- Nu forțați cablul de alimentare. Nu folosiți niciodată cablul de alimentare pentru a transporta, a trage sau a scoate scula electrică din priză.**  
Țineți cablul de alimentare departe de căldură, ulei, muchii ascuțite și de piese în mișcare.  
Cablurile de alimentare deteriorate sau încolțite măresc riscul de șoc electric.
- Atunci când folosiți o sculă electrică în aer liber, utilizați un prelungitor adecvat pentru utilizarea în exterior.**  
Folosirea unui prelungitor adecvat pentru exterior reduce riscul de șoc electric.
- Dacă utilizarea într-o zonă umedă nu poate fi evitată, folosiți o sursă de alimentare cu întrerupător de protecție la curent rezidual (RCD). Folosirea dispozitivelor RCD reduce riscul producerii șocurilor electrice.**

#### 3) Siguranța personală

- Atunci când folosiți o sculă electrică fiți vigilenți, fiți atenți la ceea ce faceți și acționați conform bunului simț.**  
Nu folosiți scule electrice atunci când sunteți oboseți sau vă aflați sub influența drogurilor, a alcoolului sau a medicamentelor.  
Un moment de neatenție în timpul utilizării unei scule electrice poate provoca vătămări personale grave.
  - Folosiți echipament de protecție personală. Purtați întotdeauna protecție pentru ochi.**  
Echipamentele de protecție, cum ar fi măștile pentru praf, încălțămintea anti-alunecare, căștile sau protecțiile auditive, folosite în situațiile corespunzătoare vor reduce vătămările personale.
  - Preveniți pornirea neintenționată. Înainte de a conecta scula la priză și / sau la setul de acumulatori și înainte de a ridica sau transporta scula, asigurați-vă că întrerupătorul este pe poziția oprit.**  
Transportarea sculelor electrice cu degetul pe întrerupător sau introducerea în priză a sculelor electrice care au întrerupătorul pe poziția pornit sunt situații ce predispun la accidente.
  - Înainte de a pune scula electrică în funcțiune, îndepărtați toate cheile de reglare și orice alte chei.**  
O cheie sau o cheie de reglare rămase atașate de piesa rotativă a sculei electrice poate provoca vătămări personale.
  - Evitați dezechilibrarea. Mențineți permanent un contact corect al piciorului și un bun echilibru.**  
Acest lucru permite un mai bun control al sculei electrice în situații neașteptate.
  - Purtați haine corespunzătoare. Nu purtați haine largi și nici bijuterii. Țineți-vă părul și hainele la distanță de piesele în mișcare.**  
Hainele largi, bijuteriile și părul lung pot fi prinse în piesele în mișcare.
  - Dacă sunt prevăzute dispozitive de conectare la sisteme de extragere și colectare a prafului, asigurați-vă că acestea sunt conectate și sunt folosite corespunzător.**  
Utilizarea acestor dispozitive poate reduce pericolele legate de praf.
  - Nu lăsați obișnuința dobândită din utilizarea frecventă a sculelor să vă facă să deveniți superficiali și să ignorați principiile de siguranță în folosirea sculei.**  
O acțiune neglijentă poate provoca vătămări grave într-o fracțiune de secundă.
- #### 4) Utilizarea și îngrijirea sculei electrice
- Nu forțați scula electrică. Folosiți scula adecvată pentru aplicația dvs.**  
Scula potrivită va face treabă mai bună și mai sigură, la parametrii la care a fost proiectată.
  - Nu folosiți scula electrică în cazul în care întrerupătorul nu își îndeplinește funcția de pornire și oprire.**  
Sculele electrice care nu pot fi comandate prin intermediul întrerupătorului sunt periculoase și trebuie reparate.
  - Înainte de a face orice fel de reglaje, de a schimba accesoriile și de a depozita sculele electrice, scoateți ștecărul din priză și/sau scoateți setul de acumulatori din sculă, dacă este detașabil.**  
Aceste măsuri preventive de siguranță reduc riscul pornirii accidentale a sculei electrice.

- d) **Depozitați sculele electrice neutilizate departe de zona de acțiune a copiilor și nu lăsați persoanele care nu sunt familiarizate cu scula electrică sau cu prezentele instrucțiuni să folosească scula electrică.**

*Sculele electrice sunt periculoase în mâinile utilizatorilor neinstruiți.*

- e) **Întrețineți sculele electrice și accesoriile. Verificați alinierea și prinderea pieselor mobile, ruperea pieselor precum și orice alte aspecte care ar putea să influențeze funcționarea sculelor electrice. Dacă scula electrică este deteriorată, înainte de a o utiliza, duceți-o la reparat.**

*Multe accidente sunt provocate de scule electrice întreținute necorespunzător.*

- f) **Păstrați elementele de tăiere curate și ascuțite. Elementele de tăiere bine întreținute și cu muchiile de tăiere bine ascuțite sunt mai ușor de controlat și este mai puțin probabil să se agațe.**

- g) **Folosiți scula electrică, accesoriile și vârfurile etc. în conformitate cu prezentele instrucțiuni, luând în considerare condițiile de lucru și operațiunile ce urmează a fi efectuate.**

*Folosirea sculei electrice pentru alte operațiuni decât cele prevăzute poate avea ca efect apariția unor situații periculoase.*

- h) **Mentineți mânerul și suprafețele de prindere uscate, curate și ferite de ulei și unsoare.**

*Mânerul și suprafețele de prindere alunecoase nu permit manipularea și controlul sculei în condiții de siguranță în situații neașteptate.*

- 5) **Utilizarea și întreținerea sculelor cu acumulatori**

- a) **Încărcați numai cu încărcătorul indicat de producător.**

*Un încărcător adecvat unui anumit tip de pachet de acumulatori poate prezenta pericol de incendiu dacă este folosit pentru încărcarea altui tip de pachet de acumulatori.*

- b) **Folosiți sculele electrice exclusiv cu tipurile de pachete de acumulatori indicate.**

*Folosirea unui alt tip de pachet de acumulatori poate provoca vătămări sau incendii.*

- c) **Atunci când setul de acumulatori nu este folosit, țineți-l departe de obiecte metalice cum ar fi agrafe de birou, monede, chei, cuie, șuruburi sau alte obiecte metalice mici care ar putea realiza conectarea terminalelor setului de acumulatori.**

*Scurtcircuitarea terminalelor acumulatorilor poate provoca arsuri sau incendii.*

- d) **În cazul exploataării abuzive, din acumulatori poate ieși lichid; evitați contactul cu acest lichid. În cazul unui contact accidental, spălați cu apă. În cazul contactului cu ochii, consultați un medic.**

*Lichidul care iese din acumulatori poate provoca iritații sau arsuri.*

- e) **Nu utilizați un set de acumulatori sau o sculă care este deteriorat(ă) sau modificat(ă).**

*Este posibil ca acumulatorii deteriorați sau modificați să prezinte un comportament imprevizibil care poate duce la incendiu, explozie sau risc de vătămare.*

- f) **Nu expuneți un set de acumulatori sau o sculă la foc sau la temperaturi excesive.**

*Expunerea la foc sau la temperaturi de peste 130°C poate provoca explozie.*

- g) **Respectați toate instrucțiunile de încărcare și nu încărcați setul de acumulatori sau scula în afara intervalului de temperatură specificat în instrucțiuni.**

*Încărcarea necorespunzătoare sau la temperaturi în afara intervalului specificat poate deteriora acumulatorul și poate crește riscul de incendiu.*

- 6) **Service**

- a) **Scula electrică trebuie reparată de o persoană calificată, folosind numai piese de schimb identice.**

*Astfel se asigură menținerea siguranței sculei electrice.*

- b) **Nu reparați niciodată seturile de acumulatori deteriorați.**

*Repararea seturilor de acumulatori ar trebui efectuată numai de producător sau de furnizori de service autorizați.*

## PRECAUȚIE

**Țineți copiii și persoanele infirme la distanță.**

**Atunci când nu este folosită, scula electrică trebuie depozitată departe de zona de acțiune a copiilor și a persoanelor infirme.**

## AVERTISMENTE DE SIGURANȚĂ PRIVIND FIERĂSTRĂUL CIRCULAR CU ACUMULATOR

### Proceduri de tăiere

- a) **⚠ PERICOL: Țineți mâinile departe de zona de tăiere și de lamă. Țineți cealaltă mână pe mânerul auxiliar sau pe carcasa motorului.**

*Dacă ambele mâini tin fierăstrăul, acestea nu pot fi tăiate de lamă.*

- b) **Nu puneți mâna sub elementul de prelucrat.** Apărătoarea nu vă poate proteja împotriva lamei sub elementul de prelucrat.

- c) **Modificați adâncimea tăieturii în funcție de grosimea elementului.**

*Ar trebui să fie vizibil sub element mai puțin de un dinte complet al lamei.*

- d) **Nu țineți elementul de prelucrat în mână sau pe picior în timp ce îl tăiați. Fixați elementul de prelucrat pe o platformă stabilă.**

*Fixarea elementului este importantă pentru minimizarea expunerii corporale, întepenirii lamei, sau a pierderii controlului.*

- e) **Țineți scula electrică de suprafețele izolate de prindere atunci când efectuați o operație în care scula de tăiere poate intra în contact cu cablurile ascunse.**

*Atingerea cablului sub tensiune va pune de asemenea sub tensiune părțile metalice expuse, putând electrocuta operatorul.*

- f) **Când efectuați spintecări, utilizați întotdeauna un scut de protecție sau un ghidaj cu margine dreaptă.** Acest lucru îmbunătățește acuratețea tăieturii și reduce probabilitatea ca lama să se înțepenească.

- g) **Folosiți întotdeauna lame de mărimea și forma corectă (romb sau rotund) pentru orificiile axului.** Lamele care nu se potrivesc cu elementele de montură ale fierăstrăului se vor desprinde, ducând la pierderea controlului.

- h) **Nu folosiți niciodată șaibe sau șuruburi defecte sau greșite.**

*Șaibele și șuruburile lamei au fost special proiectate pentru fierăstrăul dumneavoastră, pentru execuție optimă și siguranță a exploatații.*

### Cauze ale reculului și avertismente conexe

- reculul este o reacție bruscă a unei lame ciupite, blocate sau alinate incorect, cauzând un ferăstrău necontrolat să se ridice și să iasă din elementul prelucrat înspre operator;
- atunci când lama este ciupită sau blocată strâns de lăcașul care se îngustează, lama se oprește și reacția motorului propulsează unitatea înspre operator;

- dacă lama se răsucește sau își pierde alinierea în tăietură, dinții din marginea posterioară a lamei se pot înțepeni în suprafața superioară a lemului cauzând lama să iasă din lăcaș și să sară spre operator.

Reculul este rezultatul folosirii greșite a ferăstrăului și/sau a folosirii de proceduri sau condiții de utilizare incorecte și poate fi evitat luând precauțiile necesare, după cum este prezentat mai jos.

- a) **Mențineți o priză fermă cu amândouă mâinile pe ferăstrău și poziționați brațele pentru a opune rezistență forțelor de recul. Poziționați-vă corpul pe oricare din părțile lamei, dar nu pe linie cu aceasta.** Reculul ar putea arunca ferăstrăul înapoi, dar forțele de recul pot fi controlate de către operator, dacă sunt luate măsurile de precauție corecte.
- b) **Când lama este blocată, sau când tăierea este întreruptă din orice motiv, eliberați trăgaciul și țineți ferăstrăul nemișcat în material până când lama se oprește complet.** Nu încercați niciodată să scoateți ferăstrăul din elementul prelucrat sau să trageți ferăstrăul înapoi, în timp ce lama este în mișcare, pentru că poate apărea forța de recul. Investigați și luați măsuri rectificatoare pentru a elimina cauza blocării lamei.
- c) **Când se repornește ferăstrăul în elementul prelucrat, centrați lama ferăstrăului în lăcaș astfel încât dinții să nu atingă materialul.** Dacă lama ferăstrăului se blochează, aceasta ar putea sări sau recula din elementul prelucrat, la repornirea ferăstrăului.
- d) **Susțineți panourile mari pentru a minimiza riscul ca lama să ciupească sau să reculeze.** Panourile mari tind să se încovoieze datorită greutateii lor. Suportul trebuie să fie poziționat sub panou în ambele părți, lângă linia de tăiere și aproape de marginea panoului.
- e) **Nu folosiți lame tocite sau deteriorate.** Lamele neascuțite sau incorect fixate produc locașuri înguste care duc la fricțiune excesivă, blocarea lamelor și reculul.
- f) **Manetele de blocare a ajustării înclinației și a adâncimii lamei trebuie strânse și fixate înainte de realizarea tăierii.** Dacă ajustarea lamei se modifică în timpul tăierii, aceasta poate duce la blocare și recul.
- g) **Folosiți atenție sporită atunci când tăiați în pereți deja construiți sau alte locuri fără vizibilitate.**

#### Funcționarea apărătorii

- a) **Verificați închiderea adecvată a apărătorii înainte de fiecare utilizare. Nu operați fierăstrăul dacă apărătoarea nu se mișcă liber și nu se închide instantaneu peste lamă. Nu fixați și nu legați niciodată apărătoarea pentru a lăsa lama expusă.** Dacă fierăstrăul cade accidental pe jos, apărătoarea se poate îndoi. Verificați pentru a vă asigura că apărătoarea se mișcă liber și că, în toate unghiurile și adâncimile de tăiere, nu atinge lama sau orice altă piesă.
- b) **Verificați funcționarea și starea arcului de revenire al apărătorii. Dacă apărătoarea și arcul nu funcționează corespunzător, acestea trebuie reparate înainte de utilizare.** Piesele defecte, depunerile cleioase sau acumulările de așchii pot determina încetinirea funcționării apărătorii.
- c) **Asigurați-vă că placa de bază a fierăstrăului nu se va mișca în timp ce efectuați o "tăietură în adâncime".** Deplasarea laterală a lamei va duce la blocare și probabil la reculul acesteia.

- d) **Întotdeauna verificați ca apărătoarea să acopere lama înainte de a pune ferăstrăul pe banc sau podea.** O lamă neprotejată, care încă se mai rotește din inerție, va deplasa fierăstrăul în sens opus direcției de tăiere tăind orice îi stă în cale. Fiți conștienți că lama are nevoie de un anumit timp pentru a se opri după ce comutatorul este eliberat.

### AVERTISMENTE SUPLIMENTARE PRIVIND SIGURANȚA

1. **AVERTISMENT:** Este important să susțineți bine piesa de lucru și să țineți ferăstrăul ferm pentru a preveni pierderea controlului care ar putea provoca rănirea dumneavoastră. **Fig. 2** ilustrează poziția tipică de ținere a ferăstrăului în mână.
2. Evitați tăierea în starea în care baza s-a desprins de pe material. Când lama este blocată sau când tăierea este întreruptă din orice motiv, eliberați trăgaciul și țineți ferăstrăul nemișcat în material până când lama se oprește complet. Nu încercați niciodată să scoateți ferăstrăul din elementul prelucrat sau să trageți ferăstrăul înapoi în timp ce lama este în mișcare, pentru că poate apărea forța de RECUL. Investigați și luați măsuri rectificatoare pentru a elimina cauza blocării lamei.
3. să ciupească sau să RECULEZE. Panourile mari tind să se încovoieze datorită greutateii lor (**Fig. 3-b**). Suporturile trebuie să fie poziționate sub panou în ambele părți, lângă linia de tăiere și aproape de marginea panoului, așa cum se arată în **Fig. 3-a**. Pentru a minimiza riscul ca lama să ciupească sau să reculeze. Când operația de tăiere necesită așezarea ferăstrăului pe piesa de lucru, fierăstrăul trebuie ășezat pe partea mai mare și partea mai mică va fi tăiată.
4. Lama ieșită în afară poate tăia obiecte care pot cauza RECUL. Nu puneți NICIODATĂ mâna sau degetele în spatele ferăstrăului (**Fig. 4**). Dacă se produce recul, ferăstrăul poate sări cu ușurință înapoi peste mâna dumneavoastră, putând provoca răni grave.
5. Așezați porțiunea mai largă a bazei ferăstrăului pe acea parte a piesei de lucru care este susținută ferm, nu pe secțiunea care va cădea atunci când se va face tăierea. Ca exemplu, **Fig. 5-a** ilustrează metoda CORECTĂ de a tăia capătul unei scânduri, iar **Fig. 5-b**, metoda GREȘITĂ. Dacă piesa de lucru este scurtă sau mică, fixați-o cu o clemă.
6. **NU ÎNCERCAȚI SĂ ȚINETI PIESE SCURTE CU MÂNĂ!** Atunci când folosiți ghidajul, nu încercați o tăietură înclinată care ar permite materialului tăiat să alunece între lama fierăstrăului și ghidaj. Această acțiune ar putea provoca rănirea. (**Fig. 6**)
7. Pentru protejarea auzului pe durata folosirii, purtați protecție auditivă.
8. Utilizați pe sculă doar lama cu diametrul specificat.
9. Nu utilizați discuri abrazive.
10. Nu folosiți lame deformate sau crăpate.
11. Nu folosiți lame din oțel rapid.
12. Nu folosiți lame care nu corespund caracteristicilor specificate în instrucțiuni.
13. Nu opriți lamele aplicând presiune laterală pe disc.
14. Păstrați întotdeauna lamele ferăstrăului ascuțite.
15. Asigurați-vă că mecanismul de retragere al apărătorii inferioare funcționează corect.
16. Nu operați niciodată fierăstrăul circular cu lama sa orientată în sus sau în lateral.
17. Asigurați-vă că materialul nu conține materii străine cum ar fi cuiele.
18. Scoateți acumulatorul înainte de a realiza orice reglare, lucrare de service sau de întreținere.

19. Țineți cont de reculul frânei.  
Această sculă electrică dispune de o frână electrică ce funcționează atunci când comutatorul este eliberat. Deoarece există un recul atunci când frâna funcționează, asigurați-vă că țineți bine corpul principal.
20. Asigurați-vă că întrerupătorul este în poziția OPRIT.  
Dacă acumulatorul instalat pe scula electrică în timp ce întrerupătorul este în poziția PORNIT, scula electrică va începe operarea imediat, ceea ce ar putea produce un accident grav.
21. Nu utilizați niciodată o sculă electrică cu șuruburile de blocare sau cu maneta de prindere slăbite sau cu maneta de blocare coborâtă. După efectuarea reglajelor, asigurați-vă că readuceți maneta de blocare și celelalte piese în pozițiile lor inițiale.
22. Înainte de operațiunea de tăiere, asigurați-vă că materialul pe care îl veți tăia. Dacă considerați că materialul ce urmează a fi tăiat va genera prafuri dăunătoare / toxice, asigurați-vă că sacul de praf sau sistemul adecvat de extragere a prafului este conectat ferm la gura de aspirație.
- Purtați, de asemenea, masca de praf, dacă este disponibilă.
- Înainte de a începe să tăiați, asigurați-vă că lama a ajuns la viteza maximă de rotație.
  - Dacă lama se oprește sau face zgomote neobișnuite în timpul operațiunii, comutați imediat întrerupătorul pe poziția INCHIS.
  - Utilizarea fierăstrăului circular cu lama sa orientată în sus sau în lateral este foarte periculoasă. Asemenea utilizări neobișnuite trebuie evitate.
  - Purtați întotdeauna ochelari de protecție când tăiați materiale.
  - După ce ați terminat o lucrare, scoateți acumulatorul.
23. Utilizați o lamă de fierăstrău cu o viteză afișată care este egală cu sau mai mare decât viteza de rotație afișată pe sculă.
24. Utilizați întotdeauna scula și acumulatorul la temperaturi între -5 °C și 40 °C.
25. Dacă observați că unitatea produce temperaturi neobișnuite de ridicate, funcționează prost sau face zgomote anormale, opriți imediat utilizarea și opriți comutatorul de alimentare. Solicitați verificarea și reparația de către distribuitorul de la care ați achiziționat produsul sau unui Centru de Service Autorizat HiKOKI. Continuarea utilizării când funcționează anormal ar putea cauza răni.
26. Dacă unitatea scapă din mână din greșeală sau lovește alt obiect, verificați unitatea cu grijă pentru a detecta eventualele crăpături, spargerea sau deformarea etc. Dacă unitatea prezintă crăpături, este spartă sau deformată, ar putea fi cauzate leziuni.
27. Când lucrați în locații înalte, eliberați zona de alte persoane și aveți grijă la condițiile de sub dumneavoastră.
28. Încărcați acumulatorul întotdeauna la temperaturi de 0°C-40°C. O temperatură sub 0°C va duce la supraîncărcare, acest lucru fiind periculos. Acumulatorul nu poate fi încărcat la o temperatură de peste 40°C. Temperatura cea mai potrivită pentru încărcare este de 20°C-25°C.
29. Nu utilizați încărcătorul în mod continuu.  
Când s-a finalizat o încărcare, lăsați încărcătorul să stea timp de circa 15 minute, înainte de următoarea încărcare a unui acumulator.
30. Nu permiteți pătrunderea materiilor străine în orificiul pentru conectarea acumulatorului.
31. Nu demontați niciodată acumulatorul sau încărcătorul.
32. Nu scurtcircuitați niciodată acumulatorul. Scurtcircuitarea acumulatorului va produce un curent electric puternic și acesta se va supraîncălzi. Acumulatorul va arde sau se va strica.
33. Nu aruncați acumulatorul în foc. Dacă acumulatorul este ars, acesta poate exploda.
34. Aduceți acumulatorul la magazinul de la care a fost cumpărat de îndată ce durata de viață a acestuia, după încărcare, devine prea scurtă pentru uz practic. Nu aruncați acumulatorul consumat.
35. Nu introduceți obiecte în fantele de ventilație ale încărcătorului. Introducerea obiectelor de metal sau inflamabile în fantele de ventilație ale încărcătorului va duce la pericol de șoc electric sau deteriorarea încărcătorului.
36. Când se folosește această unitate în continuu, unitatea se poate supraîncălzi, ceea ce ar putea duce la deteriorarea motorului și a comutatorului. Prin urmare, ori de câte ori carcasa se încinge, nu mai folosiți scula o vreme.
37. Asigurați-vă că acumulatorul este montat ferm. Dacă este slăbit chiar și puțin, acesta poate cădea și poate produce accidente.
38. Nu utilizați produsul dacă scula sau bornele acumulatorului (asamblarea acumulatorului) sunt deformate.  
Instalarea acumulatorului poate provoca un scurtcircuit care ar putea duce la emisie de fum sau aprindere.
39. Păstrați terminalele sculei (asamblarea acumulatorului) fără șpan și praf.
- Înainte de utilizare, asigurați-vă că nu s-au colectat șpan și praf în zona bornelor.
  - În timpul funcționării, încercați să evitați căderea șpanului sau prafului de pe sculă pe acumulator.
  - La întreruperea operațiunii sau după utilizare, nu lăsați scula într-o zonă în care aceasta poate fi expusă la cădere de șpan sau praf.  
Nerespectarea acestei indicații poate provoca un scurtcircuit care ar putea duce la emisie de fum sau aprindere.

## PRECAUȚII REFERITOARE LA ACUMULATORUL LITIU-ION

Pentru prelungirea duratei de viață, acumulatorul litiu-ion este echipat cu o protecție pentru oprirea furnizării de energie.

În situațiile 1 la 3 descrise mai jos, atunci când folosiți aparatul, chiar dacă acționați întrerupătorul, motorul se poate opri. Aceasta nu este o defecțiune, ci un rezultat al funcției de protecție.

1. Atunci când acumulatorul este descărcat, motorul se oprește.

În această situație încărcați imediat acumulatorul.

2. În situația suprasolicitării aparatului, motorul se poate opri. În această situație, eliberați întrerupătorul și îndepărtați cauza suprasolicitării. După aceasta, puteți folosi din nou aparatul.

3. În situația supraîncălzirii acumulatorului în timpul lucrului, alimentarea aparatului de la acumulator se poate întrerupe.

În această situație, încetați să mai utilizați acumulatorul și lăsați-l să se răcească. După aceasta, puteți folosi din nou aparatul.

Mai mult, vă rugăm să acordați atenție următoarelor avertismente și indicații privind precauția.

### AVERTISMENT

Pentru a împiedica apariția scurgerilor la acumulator, a generării de căldură, emisiilor de fum, exploziei și aprinderii, vă rugăm să respectați următoarele măsuri de precauție.

1. Asigurați-vă că pe acumulator nu se strânge șpan și nici praf.

○ În timpul lucrului, asigurați-vă că pe acumulator nu cade șpan și nici praf.

○ Asigurați-vă că șpanul și praful care cad pe scula electrică în timpul lucrului nu se strâng pe acumulator.

## DESPRE TRANSPORTAREA ACUMULATORULUI LITIU-ION

Când transportați un acumulator litiu-ion, vă rugăm să respectați următoarele instrucțiuni.

### AVERTISMENT

Notificați compania transportatoare că un pachet conține un acumulator litiu-ion, informați compania cu privire la puterea sa de ieșire și respectați instrucțiunile companiei transportatoare atunci când aranjați un transport.

- Acumulatorii litiu-ion care depășesc puterea de ieșire de 100 Wh sunt considerați ca făcând parte din categoria de clasificare a materialelor periculoase și vor necesita proceduri de aplicare speciale.
- Pentru transportul în străinătate, trebuie să respectați legea internațională, precum și regulile și reglementările țării de destinație.
- În cazul în care este instalat în BSL36B18 în scula electrică, puterea de ieșire va depăși 100 Wh și unitatea va fi clasificată ca mărfuri periculoase pentru clasificarea cheltuielilor de transport.

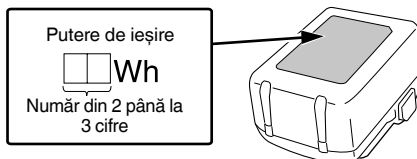

## PRECAUȚII PRIVITOARE LA CONECTAREA DISPOZITIVULUI USB (UC18YSL3)

Când apare o problemă neașteptată, datele de pe un dispozitiv USB conectat la acest produs pot fi deteriorate sau pierdute. Asigurați-vă întotdeauna că ați salvat o copie de siguranță a datelor de pe dispozitivul USB înainte de a folosi acest produs.

Vă rugăm să rețineți că firma noastră nu își asumă nicio răspundere pentru datele depozitate pe un dispozitiv USB care sunt deteriorate sau pierdute și nici pentru defectele care pot apărea la un dispozitiv conectat.

### AVERTISMENT

- Înainte de utilizare, verificați cablul USB conectat pentru orice fel de defect sau deteriorare. Folosirea unui cablu USB defect sau deteriorat poate cauza emisii de fum sau aprindere.
- În cazul în care nu utilizați produsul, acoperiți portul USB cu capacul de cauciuc. Acumularea de praf etc. în portul USB poate cauza emisii de fum sau aprindere.

### NOTĂ

- Ocazional, ar putea exista o pauză în timpul reîncărcării USB.
- Când nu se încarcă un dispozitiv USB, scoateți dispozitivul USB din încărcător. În caz contrar, se poate reduce durata de viață a acumulatorului unui dispozitiv USB și, totodată, se pot produce accidente neașteptate.
- Este posibil să nu se poată încărca unele dispozitive USB, în funcție de tipul dispozitivului.

- Nu depozitați un acumulator nefolosit într-un loc expus la șpan și la praf.
- Înainte de a depozita un acumulator, îndepărtați de pe acesta toate urmele de șpan și de praf și nu depozitați acumulatorul împreună cu piese metalice (șuruburi, cuie etc.).
- 2. Nu găuriți acumulatorul cu obiecte ascuțite cum ar fi cuiele, nu îl loviți cu ciocanul, nu călcați pe el, nu îl aruncați și nu îl supuneți unor șocuri fizice puternice.
- 3. Nu utilizați un acumulator care pare deteriorat sau care este deformat.
- 4. Nu folosiți acumulatorul în alte scopuri decât cele indicate.
- 5. În cazul în care acumulatorul nu se încarcă după trecerea timpului de încărcare specificat, încetați imediat să îl mai încărcați.
- 6. Nu expuneți acumulatorul la temperaturi sau presiuni ridicate, de exemplu nu îl introduceți într-un cuptor cu microunde, într-un uscător sau într-un container presurizat.
- 7. Țineți-l departe de flacără imediat ce observați scurgeri sau mirosuri neplăcute.
- 8. Nu îl folosiți în locuri în care se generează o puternică electricitate statică.
- 9. În cazul în care observați la acumulator scurgeri, mirosuri neplăcute, generare de căldură, decolorări sau deformări, scoateți-l imediat din echipament sau din încărcător și încetați să îl mai utilizați.
- 10. Nu scufundați acumulatorul sau nu permiteți fluidelor să curgă în interior. Pătrunderea lichidului conductor, precum apa, poate provoca daune care pot duce la incendiu sau explozie. Depozitați acumulatorul dvs. într-un loc răcoros și uscat, departe de elementele combustibile și inflamabile. Trebuie evitate atmosferele gazeoase corozive.

### PRECAUȚIE

1. În cazul în care lichidul ce se scurge din acumulator intră în contact cu ochii, nu vă frecăți la ochi și spălați-i bine cu apă proaspătă curată, cum ar fi apa de la robinet și consultați imediat un medic.  
În cazul în care nu faceți tratament, lichidul poate provoca probleme oculare.
2. În cazul în care lichidul se scurge pe piele sau pe haine, spălați imediat cu apă proaspătă curată, cum ar fi apa de la robinet.  
Există posibilitatea ca acest lucru să provoace iritarea pielii.
3. În cazul în care la prima utilizare a acumulatorului detectați mirosuri neplăcute, supraîncălzire, dacă observați rugină, decolorare, deformare și/sau alte nereguli, nu folosiți acumulatorul și înapoiați-l furnizorului sau vânzătorului.

### AVERTISMENT

Dacă o materie străină, cu proprietăți conductive, intră în terminalul acumulatorului cu litiu ion, acesta se poate scurtcircuita, ducând la incendiu. Respectați cu strictețe următoarele reguli când depozitați acumulatorul cu litiu ion.

- Nu introduceți reziduură cu proprietăți conductive, cuie sau sârme de oțel și cupru în cutia pentru depozitare.
- Pentru a preveni scurtcircuitarea, încărcați acumulatorul în scula sau aplicați ferm capacul acumulatorului, pentru depozitare, până când nu se mai vede ventilatorul.









## NUMELE PĂRȚILOR (Fig. 1 – Fig. 24)

①	Dispozitiv de reglare
②	Conector
③	Apărătoare
④	Apărătoare de sticlă
⑤	Șurub de blocare (tăieturi pe diagonală) (spate)
⑥	Manetă de prindere (pentru rigla de ghidare) (spate)
⑦	Manetă de prindere (pentru rigla de ghidare) (față)
⑧	Buton de decupare
⑨	Șurub de blocare (tăieturi pe diagonală) (față)
⑩	Scală (unghi de tăiere în diagonală)
⑪	Mâner secundar
⑫	Buton de blocare
⑬	Opritor
⑭	Manetă de blocare
⑮	Buton rotativ
⑯	Bază
⑰	Lamă fi erăstrău
⑱	Cheie hexagonală
⑲	Acumulator
⑳	Plăcuță indicatoare
㉑	Forma
㉒	Mâner
㉓	Comutator de pornire
㉔	Buton blocare-oprită
㉕	Motor
㉖	Indicator de tăiere
㉗	Riglă de ghidare
㉘	Clapetă de închidere
㉙	Indicator luminos de încărcare
㉚	Margine de citire
㉛	Simbol "schimbarea lamei fierăstrăului"
㉜	Șurub de fixare a lamei fierăstrăului
㉝	Șaibă (B)
㉞	Marginea de citire a șinei de ghidaj "GR"
㉟	Șurub de reglare (A)
㊱	Șurub de reglare (B)
㊲	Marcare
㊳	Caneluri de ghidare
㊴	Comutator indicator al nivelului de încărcare a acumulatorului
㊵	Indicator luminos nivel baterie
㊶	Sac de praf
㊷	Capac de cauciuc
㊸	Port USB
㊹	Cablu USB
㊺	Pistol cu aer

## SIMBOLURI

### AVERTISMENT

În cele ce urmează sunt prezentate simbolurile folosite pentru mașină. Înainte de utilizare, asigurați-vă că înțelegeți semnificația acestora.

	C3606DPA: Fierăstrau circular cu acumulator
	Pentru a reduce riscul de accidente, utilizatorul trebuie să citească manualul de utilizare.
	Purtați întotdeauna protecție pentru ochi.
	Purtați întotdeauna protecție auditivă.
	Numai pentru țările membre UE Nu aruncați această sculă electrică împreună cu deșeurile menajere! În conformitate cu Directiva Europeană 2012/19/UE referitoare la deșeurile reprezentând echipamente electrice și electronice și la implementarea acesteia în conformitate cu legislațiile naționale, sculele electrice care au ajuns la finalul duratei de folosire trebuie colectate separat și duse la o unitate de reciclare compatibilă cu mediul înconjurător.
V	Tensiune nominală
$n_0$	Viteză la mers în gol
	Pornire
	Oprire
	Deconectați acumulatorul
	A acțiune interzisă



## Acumulator

	Luminează; Acumulatorul este încărcat peste 75%.
	Luminează; Acumulatorul este încărcat între 50%-75%.
	Luminează; Acumulatorul este încărcat între 25%-50%.
	Luminează; Acumulatorul este încărcat mai puțin de 25%.
	Clipește; Acumulatorul este aproape descărcat. Reîncărcați acumulatorul cât mai curând posibil.
	Clipește; Furnizarea de energie este oprită datorită temperaturii ridicate. Îndepărtați acumulatorul din sculă și lăsați-l să se răcească complet.
	Clipește; Furnizarea de energie este suspendată din cauza unei avarii sau a unei defecțiuni. Problema ar putea fi acumulatorul așa că vă rugăm să contactați distribuitorul dvs.

## NOTĂ

Ledul se stinge în mod automat după 2 minute, pentru a evita descărcarea acumulatorului, dacă ați uitat să îl stingeți.

## ACCESORII STANDARD

Pe lângă unitatea principală (1 unitate), pachetul conține și accesoriile enumerate la pagina 315.

Accesoriile standard sunt supuse modificărilor fără notificare prealabilă.

## APLICAȚII

Fierăstrăul circular cu acumulator este adecvat pentru tăierea lemnului, a materialelor plastice și a altor materiale similare. Nu trebuie utilizat pentru debitarea metalelor, cu excepția plăcilor subțiri din aluminiu (mai subțiri de 2 mm) și a panourilor de lemn laminate cu aluminiu sau a plăcilor compozite.

## SPECIFICAȚII

## 1. Sculă electrică

Model	C3606DPA	
Tensiune de alimentare	36 V	
Viteză fără sarcină	2500–5200 min <sup>-1</sup>	
Capacitate	Adâncimea de tăiere	0°
		45°
		66 mm
		43 mm
Dimensiune lamă	165 mm (D) × 20 mm (G)	
Unghi max. lamă	-1°–46°	
Acumulator disponibil pentru această sculă*	Acumulator multi-volt	
**Greutate	5,4 kg (BSL36B18)	

\* Acumulatorile existente (seriile BSL3660/3620/3626, BSL18xx etc.) nu pot fi utilizate cu această sculă.  
Când se utilizează adaptorul de c.a./c.c., performanța funcției de frânare variază în funcție de sursa de alimentare.

\*\* Conform Procedura EPTA 01/2014

## NOTĂ

Ca urmare a programului continuu de cercetare și dezvoltare derulat de HiKOKI, prezentele specificații pot fi modificate fără notificare prealabilă.

## Control electronic

- Soft-start (limitarea curentului de pornire)
- Protecție împotriva suprasolicitării  
Această caracteristică de protecție întrerupe alimentarea motorului în cazul unei suprasarcini a motorului sau a depășirii reducerii vitezei de rotație în timpul operării. Când caracteristica de protecție la suprasolicitare a fost activată, motorul se poate opri.  
În acest caz, eliberați întrerupătorul sculei și îndepărtați cauza suprasolicitării.  
După aceasta, o puteți folosi din nou.
- Protecție împotriva supraîncălzirii  
Această caracteristică de protecție întrerupe alimentarea motorului și oprește scula electrică în cazul supraîncălzirii motorului în timpul operării. Când caracteristica de protecție la supraîncălzire a fost activată, motorul se poate opri.  
În acest caz, eliberați întrerupătorul sculei și lăsați-o câteva minute să se răcească.  
După aceasta, o puteți folosi din nou.
- Funcție de frânare  
Frâna se activează atunci când declanșatorul este dezactivat.  
Performanța funcției de frânare variază în funcție de sursa de alimentare.

## 2. Acumulator

Model	BSL36B18
Tensiune	36 V / 18 V (Comutare Automată*)
Capacitate acumulator	4,0 Ah / 8,0 Ah (Comutare Automată*)
Produse fără fir disponibile**	Seria multi volt, produs 18 V
Încărcător disponibil	Încărcător culisant pentru acumulatori litiu-ion

\* Scula însăși va comuta automat.

\*\* Vă rugăm să consultați catalogul nostru general pentru detalii.

## ÎNCĂRCARE

Înainte de a utiliza scula electrică, încărcăți acumulatorii după cum urmează.

1. **Conectați cablul de alimentare al încărcătorului la priză.** Când conectați ștecărul încărcătorului la o priză, indicatorul luminos de încărcare va clipi în culoarea roșie (la intervale de 1 secundă).
2. **Introduceți acumulatorul în încărcător.** Introduceți corect acumulatorul în încărcător, conform **Fig. 8** (la pagina 4).
3. **Încărcare**  
Când introduceți un acumulator în încărcător, indicatorul luminos de încărcare va clipi în culoare albastră. Atunci când acumulatorul se încarcă complet, indicatorul luminos de încărcare va lumina în culoare verde. (Vezi **Tabelul 1**)

(1) Semnificațiile indicatorului luminos de încărcare  
Semnificațiile indicatorului luminos de încărcare sunt prezentate în **Tabelul 1**, conform stării încărcătorului sau a acumulatorului.



#### 4. Deconectați cablul de alimentare al încărcătorului de la priză.

#### 5. Țineți ferm încărcătorul și scoateți acumulatorul.

#### NOTĂ

Asigurați-vă că scoateți acumulatorul din încărcător și apoi depozitați-l.

#### Cu privire la descărcarea electrică în caz de acumulatori noi etc.

Întrucât substanța chimică din interiorul acumulatorilor noi și a acumulatorilor care nu au fost folosiți o perioadă lungă de timp nu este activă, descărcarea electrică poate fi scăzută la prima și a doua lor folosire. Acesta este un fenomen temporar și perioada normală de încărcare va fi restabilită după încărcarea acumulatorilor de 2-3 ori.

#### Ce puteți face pentru prelungirea duratei de viață a acumulatorilor.

- (1) Reîncărcați acumulatorii înainte să se consume complet. Când simțiți că scula nu mai are putere, nu o mai folosiți și reîncărcați acumulatorul. Dacă veți continua să folosiți scula și curentul electric se consumă, acumulatorul se poate deteriora, astfel scurtându-i-se durata de viață.
- (2) Evitați reîncărcarea la temperaturi înalte. Un acumulator reîncărcabil este fierbinte imediat după utilizare. Dacă un astfel de acumulator este reîncărcat imediat după utilizare, substanța chimică din el își va pierde proprietățile și durata de viață a acumulatorului se va scurta. Lăsați acumulatorul să stea puțin și reîncărcați-l după ce s-a răcit.

#### PRECAUȚIE

- Dacă acumulatorul este încărcat cât timp este încălzit din cauză că a fost lăsat o perioadă lungă de timp într-un loc expus la lumina directă a soarelui sau pentru că acumulatorul tocmai a fost folosit, indicatorul luminos de încărcare se aprinde timp de 0,3 secunde, nu luminează timp de 0,3 secunde (se stinge pentru 0,3 secunde). Într-un astfel de caz, lăsați mai întâi acumulatorul să se răcească, apoi începeți încărcarea.
- Când indicatorul luminos de încărcare pâlpâie (la intervale de 0,2 secunde), verificați dacă în conectorul încărcătorului există corpuri străine și îndepărtați-le. În cazul în care nu există obiecte străine, este posibil ca acumulatorul sau încărcătorul să se fi defectat. Duceți-l la o unitate de service autorizată.

## ASAMBLARE ȘI OPERARE

Acțiune	Figură	Pagină
Scoaterea și introducerea acumulatorului	7	4
Încărcare	8	4
Indicator încărcare acumulator	19	6
Încărcarea unui dispozitiv USB de la o priză electrică	20-a	6
Încărcarea unui dispozitiv USB și a unui acumulator de la o priză electrică	20-b	6
Cum să reîncărcați dispozitivul USB	21	6
Când dispozitivul USB este complet încărcat	22	6
Selectarea accesoriilor	—	316

## ÎNAINTE DE UTILIZARE

#### AVERTISMENT

Pentru a evita un accident grav, asigurați-vă că comutatorul este în poziția OPRIT și scoateți acumulatorul.

#### 1. Verificarea mediului zonei de lucru

Verificați zona de lucru pentru a vă asigura că nu există resturi de materiale și dezordine.

Eliberați zona de personalul care nu este necesar. Asigurați-vă că iluminarea și ventilația sunt adecvate.

#### 2. Schimbarea lamelor fierăstrăului

#### AVERTISMENT

Dacă șurubul de fixare a lamei fierăstrăului este prelucrat folosind alte scule decât cheia hexagonală furnizată, pot avea loc strângerea excesivă și strângerea insuficientă, cauzând răniri.

- (1) Îndepărtați temeinic rumegușul care s-a acumulat pe arbore, pe șurub și pe șaibe.
- (2) Apăsăți butonul de blocare și deplasați-l.
- (3) Deplasați astfel încât marginea de citire să fie îndreptată spre simbolul "schimbarea lamei fierăstrăului". (Fig. 9-a)
- (4) Eliberați din nou butonul de blocare.
- (5) Rotiți maneta de blocare în sensul acelor de ceasornic până la capăt. (Fig. 9-b)
- (6) Împingeți înainte butonul blocare-oprită și coborâți puțin secțiunea motorului. Eliberați din nou butonul blocare-oprită.
- (7) Împingeți în jos secțiunea motorului până când se blochează în poziție.
- (8) Rotiți încet arborele fierăstrăului cu cheia hexagonală în șurubul de fixare a lamei fierăstrăului până când se blochează.
- (9) Deșurubați șurubul de fixare a lamei fierăstrăului în sensul acelor de ceasornic și scoateți șaiba (B). Scoateți lama fierăstrăului. (Fig. 10)

#### PRECAUȚIE

Asigurați-vă că șaiba (A) (șaiba din interiorul lamei fierăstrăului) este introdusă corect: șaiba (A) are 2 laturi, diametrul 20 mm și 5/8" (16 mm). Asigurați o potrivire precisă a orificiului de montare a lamei fierăstrăului pe șaiba (A). Lamele de fierăstrău montate greșit nu funcționează corect și duc la pierderea controlului.

- (10) Introduceți o nouă lamă de fierăstrău. Asigurați-vă că direcția de rotație este corectă. Direcția de rotație este indicată de săgețile de pe lama fierăstrăului și de pe apărătoare.

Zonele de contact dintre șaiba (A), lama fierăstrăului, șaiba (B) și șurubul de fixare a lamei fierăstrăului trebuie să fie curate.

- (11) Puneți șaiba (B). Asigurați-vă că șaiba (B) este introdusă în mod corect.
- (12) Strângeți șurubul de fixare a lamei fierăstrăului folosind o cheia hexagonală (max. 5 Nm).

#### PRECAUȚIE

- Utilizați numai lame de fierăstrău ascuțite, nedeteriorate. Nu utilizați lame de fierăstrău care sunt crăpate sau care și-au schimbat forma.
- Nu utilizați nicio lamă de fierăstrău alcătuită din oțel rapid, aliaj de înaltă calitate (HSS).
- Nu utilizați nicio lamă de fierăstrău care nu este conformă cu clasificarea specificată.
- Utilizați numai lame de fierăstrău cu un diametru conform marcajelor de pe fierăstrău.
- Lama fierăstrăului trebuie să fie adecvată pentru viteza la mers în gol.
- Folosiți o lamă de fierăstrău potrivită pentru materialul ce va fi tăiat.
- Utilizați numai lame de fierăstrău HIKOKI originale. Lamele de fierăstrău destinate tăierii lemnului sau a materialelor similare trebuie să fie conforme cu EN 847-1.

## Română

(13) Rotiți maneta de blocare în sens invers acelor de ceasornic până la capăt în timp ce țineți mânerul cu o singură mână. Secțiunea motorului se deplasează în sus.

### PRECAUȚIE

Nu atingeți niciodată lama fierăstrăului imediat după utilizare. Metalul este fierbinte și vă poate arde cu ușurință pielea.

### 3. Verificarea funcționării corespunzătoare a frânei

Această sculă electrică dispune de o frână electrică ce funcționează atunci când comutatorul este eliberat. Înainte de a utiliza scula electrică, asigurați-vă că frâna electrică funcționează corespunzător. În caz contrar, duceți scula la un CENTRU DE SERVICE AUTORIZAT HiKOKI.

### 5. Tăierea cu o șină de ghidaj (comercializată separat) (Fig. 15)

Pentru margini de tăiere drepte, fără rupturi, cu precizie milimetrică. Stratul anti-alunecare menține suprafața sigură și protejează piesa de prelucrat împotriva zgărierurilor. Consultați secțiunea Accesorii. Butonul rotativ este utilizat pentru a seta o potrivire fără joc. Există două caneluri de ghidare pentru amplasarea mașinilor pe șenile de ghidare de la diferiți producători.

### 6. Setarea conectorului de extragere/evacuare a prafului

Conectorul poate fi rotit în poziția dorită pentru a extrage sau a evacua rumegușul. Pentru a realiza acest lucru, apăsați conectorul până la capăt, rotiți-l și scoateți-l din nou. Conectorul poate fi astfel blocat în 7 trepte, astfel încât să nu se poată roti.

<Extragerea rumegușului>

Pentru a extrage rumegușul, conectați la conector o unitate de extragere adecvată cu furtun de aspirație.

<Sac de praf>

Scoateți conectorul (apăsați conectorul până la capăt. Rotiți-l astfel încât să fie orientat în sus. Scoateți-l și puneți-l deoparte).

Atașați sacul de praf. (Fig. 16)

### 7. Reglarea apărătorii de sticlă

Deplasați apărătoarea de sticlă: poziția superioară pentru tăieturi în diagonală, poziția centrală pentru tăieturi la 0°, poziția inferioară atunci când se folosește o șină de ghidaj.

## OPREȚIRE

### AVERTISMENT

- Scoateți acumulatorul după finalizarea operațiunii.
- Nu atingeți niciodată piesele mobile.
- Nu fixați și asigurați butonul blocare-oprită. În plus, nu țineți degetul pe comutatorul de pornire atunci când scula electrică este transportată. În caz contrar, comutatorul corpului principal poate fi PORNIC accidental, ducând la accidente neașteptate.
- Nu folosiți niciun fel de discuri abrazive.
- Utilizați numai diametrul lamei specificat pe plăcuța indicatoare a produsului.
- În cazul în care lama fierăstrăului trebuie oprită sau face un zgomot anormal în timpul operării, opriți imediat comutatorul.

### PRECAUȚIE

- Pentru a extinde durata de funcționare, acumulatorul litiu-ion este echipat cu funcția de protecție pentru a opri puterea debitată la ieșire. Prin urmare, dacă scula este supraîncărcată, motorul se poate opri. Totuși, acest lucru nu este o problemă, ci rezultatul funcției de protecție. În acest caz, eliberați comutatorul sculei și eliminați cauzele supraîncărcării.
- Aveți grijă să nu blocați motorul. Dacă motorul este blocat, opriți imediat alimentarea. Dacă motorul este blocat o anumită perioadă de timp, motorul sau acumulatorul pot fi arse.
- Înainte de utilizare, verificați dacă butonul blocare-oprită se deplasează cu ușurință.

### 1. Verificați dacă lama fierăstrăului este strânsă

În timp ce lama fierăstrăului este strânsă bine pentru utilizare imediată atunci când este asamblată în fabrică, asigurați-vă că o verificați din nou din motive de precauție. Un șurub de fixare a lamei fierăstrăului poate fi strâns atunci când este rotit în sensul acelor de ceasornic.

Utilizați cheia hexagonală furnizată pentru a-l verifica. Pentru mai multe detalii, consultați secțiunea ÎNAINTE DE UTILIZARE.

## REGLAREA FIERĂSTRĂULUI ÎNAINTE DE UTILIZARE

### AVERTISMENT

Pentru a evita accidentele grave, asigurați-vă că comutatorul este în poziția OPRIT și scoateți acumulatorul.

### 1. Setarea adâncimii de tăiere

Este recomandabil să setați adâncimea de tăiere în așa fel încât să nu iasă mai mult de jumătate din fiecare dinte a lamei fierăstrăului sub piesa de prelucrat. (Fig. 11-a)

<Reglarea în trepte mm>

Apăsați butonul de blocare și deplasați-l. Citiți adâncimea de tăiere setată la marginea de citire.

(Când se folosește șina de ghidaj "GR", citiți pe marginea de citire "GR".)

Eliberați din nou butonul de blocare. (Fig. 11-b)

<Reglare exactă (pentru reglarea extrem de precisă a adâncimii de tăiere)>

Adâncimea de tăiere poate fi setată cu precizie, prin rotirea dispozitivului de reglare.

Determinați adâncimea exactă de tăiere măsurând lama proeminentă a fierăstrăului sau verificați rezultatul printr-o tăietură de probă.

### 2. Înclinarea lamei fierăstrăului pentru tăieturi în diagonală (Fig. 12)

Slăbiți cele două șuruburi de blocare pentru a efectua setarea. Înclinați secțiunea motorului spre bază. Citiți unghiul care a fost setat de pe scală. Strângeți din nou ambele șuruburi de blocare.

Pentru un unghi de tăiere în diagonală mai mic de 0° sau mai mare de 45° (decupaj):

Apăsați butonul de decupare și apoi înclinați.

(În timpul următoarei reglări, funcția de decupare este dezactivată automat.)

La tăierea la un unghi, reglați poziția apărătorii de sticlă astfel încât aceasta să nu lovească piesa de prelucrat care este tăiată.

### AVERTISMENT

Dacă șurubul de blocare este slăbit, se poate produce vătămare. Strângeți-l bine după reglare.

### 3. Corectarea unghiului lamei fierăstrăului

Unghiul lamei fierăstrăului a fost reglat din fabrică. (Fig. 13)

Dacă este necesar, unghiul lamei fierăstrăului poate fi reglat la 0° și la 45°. Rotiți șurubul de reglare (B) (pentru 0°) sau șurubul de reglare (A) (pentru 45°).

### 4. Tăierea cu o riglă de ghidare (comercializată separat) (Fig. 14)

Pentru tăieturi paralele cu o margine dreaptă. Rigla de ghidare poate fi introdusă din ambele părți în suportul prevăzut pentru aceasta. Lățimea de tăiere poate fi citită la marcaj. Fixați-o utilizând ambele manete de prindere. Cel mai bine este să calculați lățimea exactă de tăiere făcând o tăietură de probă.

## ÎNȚREȚINERE ȘI VERIFICARE

### AVERTISMENT

Asigurați-vă că ați oprit comutatorul și ați îndepărtat acumulatorul înainte de întreținere și inspecție.

#### 1. Inspectarea lamei

Întrucât folosirea unei lame tocite va afecta eficiența și va cauza posibile defecțiuni la motor, ascuțiți sau schimbați lama de îndată ce abrazivitatea este vizibilă.

#### 2. Inspectarea șuruburilor de asamblare

Inspectați cu regularitate toate șuruburile de asamblare și asigurați-vă că sunt fixate corespunzător. Dacă există șuruburi care nu sunt fixe, fixați-le imediat. Nerespectarea avertismentului poate duce la riscuri serioase.

#### 3. Întreținere unitate motor

Bobina motorului este o piesă importantă a acestei scule. Evitați deteriorarea și aveți grijă să evitați contactul cu uleiul de curățare sau cu apa.

După 50 de ore de utilizare, curățați motorul suflând în orificiile de ventilație ale carcasei motorului aer uscat cu un pistol cu aer sau cu altă sculă (Fig. 23).

Acumularea de praf sau de particule în motor poate duce la deteriorare.

### AVERTISMENT

Pentru a evita inhalarea prafului sau iritarea ochilor, purtați ochelari de protecție și mască de protecție împotriva prafului atunci când utilizați un pistol cu aer sau altă sculă pentru a curăța protecția inferioară, orificiile de ventilație sau alte piese ale produsului.

#### 4. Curățarea interiorului apărătorii

Verificați și curățați în mod regulat pentru a vă asigura că rumegușul de la ferăstrău și alte reziduuri nu se colectează în interiorul capacului de ferăstrău. Scoateți întotdeauna lama ferăstrăului atunci când verificați și curățați (Fig. 24).

#### 5. Inspectarea bornelor (sculă și acumulator)

Verificați pentru a vă asigura că șpanul și praful nu au fost colectate pe borne.

Ocazional verificați înainte, în timpul și după operare.

### PRECAUȚIE

Îndepărtați orice șpan sau praf care s-ar fi putut colecta pe borne.

Nerespectarea acestei indicații ar putea avea ca rezultat defectarea sculei.

#### 6. Curățarea exteriorului

Când scula electrică este murdară, ștergeți-o cu o cârpă moale uscată sau cu o cârpă înmuiată în soluție de apă cu săpun. Nu folosiți solvenți pe bază de clor, benzină și nici diluanți, deoarece aceștia topesc masele plastice.

#### 7. Depozitare

Depozitați scula electrică și acumulatorul într-un loc în care temperatura este sub 40°C și nu lăsați produsul la îndemâna copiilor.

### NOTĂ

Depozitarea acumulatorilor litiu-ion.

Asigurați-vă că acumulatorii litiu-ion au fost complet încărcăți înainte de a-i depozita.

Depozitarea prelungită (3 luni sau mai mult) a acumulatorilor cu un nivel de încărcare scăzut poate duce la scăderea performanței, la reducerea semnificativă a timpului de utilizare a acumulatorilor sau poate face acumulatorii incapabili să stea încărcăți.

Cu toate acestea, timpul de utilizare a acumulatorilor semnificativ de redus poate reveni la normal prin încărcarea și utilizarea acumulatorilor în mod repetat, de două până la cinci ori.

Dacă durata de folosire a acumulatorului este foarte scurtă în ciuda încărcării și folosirii repetate, schimbați acumulatorii.

## 2. Pornirea și oprirea

Când butonul blocare-oprită este împins spre înainte, secțiunea motorului poate fi deplasată în jos. Lama fierăstrăului iese apoi din apărătoare.

### <Pornirea>

Împingeți înainte butonul blocare-oprită și mențineți, apoi acționați comutatorul de pornire.

### <Oprirea>

Eliberați comutatorul de pornire.

## 3. Preselectarea vitezei de rotație

Selectați viteza pe cadran. Pentru vitezele recomandate, consultați Fig. 18.

## 4. Instrucțiuni de lucru

### AVERTISMENT

○ Nu porniți sau opriți mașina în timp ce lama fierăstrăului atinge piesa de prelucrat.

○ Lăsați lama fierăstrăului să atingă viteza maximă înainte de a efectua o tăietură.

○ La tăiere, nu îndepărtați niciodată mașina din material cu lama fierăstrăului învârtindu-se.

Lăsați lama fierăstrăului să se oprească.

○ Dacă lama fierăstrăului se blochează, opriți imediat mașina.

○ Nu puneți jos mașina până când lama fierăstrăului nu s-a oprit.

### <Tăieturi în adâncime>

Secțiunea motorului este în poziția superioară, lama fierăstrăului nu iese din bază. Țineți mașina strâns cu ambele mâini și așezați-o cu baza pe piesa de prelucrat. Porniți mașina. Coborâți încet secțiunea motorului până la adâncimea de tăiere setată și apoi deplasați încet în direcția de tăiere.

### <Tăierea pe o linie dreaptă>

Aici este utilizat indicatorul de tăiere. Marginea din stânga (marcată cu roșu) indică direcția de tăiere dacă lama fierăstrăului este ținută vertical. Marginea din dreapta indică direcția de tăiere dacă lama fierăstrăului este ținută la 45°. (Fig. 17)

<Tăierea de-a lungul unei șine de protecție fixată pe piesa de prelucrat>

Pentru a obține o tăietură exactă, puteți fixa o șină de protecție pe piesa de prelucrat și apoi să ghidați fierăstrăul circular manual prin intermediul bazei de-a lungul acestei șine de protecție.

### PRECAUȚIE

○ Pentru a evita încălzirea anormală a vârfului lamei sau deteriorarea lamei fierăstrăului, nu răsuciți și nu aplicați o forță excesivă asupra lamei fierăstrăului atunci când tăiați. Lăsați lama să se deplaseze ușor înainte.

○ În situația în care fierăstrăul circular este utilizat continuu în timpul înlocuirii acumulatorului cu acumulatori de rezervă stocați unul după altul, motorul tinde să se supraîncălzească. Prin urmare, ori de câte ori carcasa se încinge, faceți o pauză.

○ Evitați operațiunea de tăiere în cazul în care fundul bazei este instabil pe materialul care urmează a fi tăiat. În caz contrar, motorul se poate bloca.

# Română

## PRECAUȚIE

Pe durata folosirii și a operațiunilor de întreținere a mașinii trebuie respectate reglementările și standardele naționale privind securitatea.

### **Notă importantă pentru bateriile uneltelor HiKOKI cu acumulatori**

Utilizați întotdeauna acumulatori originali. Nu garantăm siguranța și performanța uneltei dacă se utilizează alți acumulatori decât cei recomandați sau dacă acumulatorul original este dezmembrat sau modificat (cum ar fi demontarea și înlocuirea celulelor sau a altor părți interne).

## GARANȚIE

Garantăm sculele electrice HiKOKI în conformitate cu reglementările statutare/specifice țării. Această garanție nu acoperă defectele sau daunele provocate de utilizarea necorespunzătoare, abuz sau de uzura și deteriorarea normale. În cazul în care aveți reclamații, vă rugăm să trimiteți scula electrică nedemontată, împreună cu CERTIFICATUL DE GARANȚIE care se găsește la finalul prezentelor Instrucțiuni de utilizare, la o unitate service autorizată de HiKOKI.

### **Informații privind nivelul de zgomot transmis prin aer și nivelul de vibrații**

Valorile măsurate au fost determinate în conformitate cu EN62841 și sunt declarate conforme cu ISO 4871.

Nivelul tipic al puterii sonore ponderate A: 106 dB (A)

Nivelul tipic al presiunii sonore ponderate A: 95 dB (A)

Incertitudine K : 3 dB (A).

Purtați protecție auditivă.

Valorile totale ale vibrațiilor (suma vectorială pe cele trei axe) au fost stabilite în conformitate cu EN62841.

Tăierea placajului:

Valoarea emisiei de vibrații  $a_h < 2,5 \text{ m/s}^2$

Incertitudine K = 1,5 m/s<sup>2</sup>

Valoarea totală declarată a vibrațiilor și valoarea declarată a emisiei de zgomot au fost măsurate în conformitate cu o metodă standard de testare și pot fi utilizate pentru compararea unei scule cu alta.

Acestea pot fi utilizate și ca o evaluare preliminară a expunerii.

### **AVERTISMENT**

- Vibrațiile și emisia de zgomot în timpul folosirii efective a sculei electrice pot diferi de valorile totale declarate, în funcție de modurile în care este utilizată scula, în special de ce tip de piesă de prelucrat este procesată; și
- Identificați măsuri de siguranță ce trebuie luate pentru protejarea operatorului și care sunt bazate pe estimarea expunerii, în condiții reale de utilizare (ținând seama de toate componentele ciclului de utilizare, cum ar fi timpul necesar opririi sculei și timpul de funcționare suplimentar la pornirea sculei).

### **NOTĂ**

Ca urmare a programului continuu de cercetare și dezvoltare derulat de HiKOKI, prezentele specificații pot fi modificate fără notificare prealabilă.

## REMEDIEREA PROBLEMELOR

Dacă aparatul funcționează anormal, efectuați verificările din tabelul de mai jos. Dacă problema nu se remediază, consultați distribuitorul sau Centrul de service autorizat HIKOKI.

### 1. Sculă electrică

Simptom	Cauză posibilă	Remediu
Instrumentul nu funcționează	Nicio durată de alimentare rămasă în acumulator	Încărcați acumulatorul.
	Acumulatorul nu este complet instalat.	Împingeți acumulatorul înăuntru până când auziți un clic.
Instrumentul s-a oprit brusc	Instrumentul a fost supraîncărcat	Rezolvați problema care cauzează suprasolicitarea.
	Protecția la suprasarcină este în funcțiune.	
	Acumulatorul este supraîncălzit.	Lăsați acumulatorul să se răcească.
Nu poate fi înclinat	Pârghia de înclinare (din față) și piulița tip fluture de înclinare (din spate) nu sunt slăbite.	Încercați să înclinați după slăbirea pârghiei de înclinare (față) și a piuliței de înclinare tip fluture (în spate). Strângeți piesele slăbite după efectuarea ajustărilor necesare.
Nu taie bine	Pânza de ferăstrău este uzată sau îi lipsesc zimiți.	Înlocuiți cu o pânză de ferăstrău nouă.
	Șurubul de fixare a lamei fierăstrăului este slăbit.	Strângeți bine șurubul de fixare a lamei fierăstrăului.
	Lama de ferăstrău este montată invers.	Montați lama de ferăstrău în direcția corectă.
Comutatorul nu poate fi tras	Butonul blocare-oprită nu este apăsat suficient.	Apăsați butonul blocare-oprită până la capăt.
Deșeurile de rumeguș sunt puține	Praful de rumeguș s-a acumulat în carcasa ferăstrăului.	Îndepărtați rumegușul din interiorul carcasei ferăstrăului.
Acumulatorul nu poate fi instalat	Încercarea de a instala un alt acumulator decât cel specificat pentru sculă.	Vă rugăm să instalați un acumulator de tip multi-volt.

# Română

## 2. Încărcător

Simptom	Cauză posibilă	Remediu
Lampa de indicare a încărcării pâlpâie rapid violet, iar încărcarea acumulatorului nu începe.	Acumulatorul nu este introdus complet.	Introduceți acumulatorul bine.
	În bornele acumulatorului sau în locul de atașare a acumulatorului există corpuri străine.	Scoateți corpurile străine.
Lampa de indicare a încărcării clipește în culoare roșie, iar procesul de încărcare a acumulatorului nu începe.	Acumulatorul nu este introdus complet.	Introduceți acumulatorul bine.
	Acumulatorul este supraîncălzit.	Dacă este lăsat așa, în cazul în care temperatura acestuia scade, acumulatorul va începe să se încarce automat, dar acest lucru poate reduce durata de viață a acumulatorului. Se recomandă ca înainte de a-l încărca, acumulatorul să fie răcit într-un loc bine ventilat, departe de lumina directă a soarelui.
Timpul de utilizare a acumulatorului este scurt, chiar dacă acumulatorul este încărcat complet.	Durata de viață a acumulatorului este epuizată.	Înlocuiți acumulatorul cu unul nou.
Acumulatorul se încarcă foarte greu.	Temperatura acumulatorului, a încărcătorului sau a mediului înconjurător este extrem de scăzută.	Încărcați acumulatorul în spațiu interior sau într-un alt mediu mai cald.
	Orificiile încărcătorului sunt blocate, cauzând supraîncălzirea componentelor sale interne.	Evitați blocarea orificiilor.
	Ventilatorul de răcire nu funcționează.	Contactați un centru de service autorizat HiKOKI pentru efectuarea de reparații.
Indicatorul de curent USB s-a oprit, iar dispozitivul USB nu se mai încarcă.	Capacitatea acumulatorului a început să se diminueze.	Înlocuiți acumulatorul cu unul care are suficientă capacitate.
		Conectați ștecărul de rețea al încărcătorului într-o priză electrică.
Indicatorul de curent USB nu se oprește, chiar dacă dispozitivul USB s-a încărcat.	Indicatorul de curent USB luminează în verde pentru a indica faptul că USB-ul poate fi încărcat.	Aceasta nu este o defecțiune.
Gradul de încărcare a unui dispozitiv USB nu este clar și în mod similar nu se știe dacă încărcarea este completă.	Indicatorul de curent USB nu se stinge, chiar dacă încărcarea s-a terminat.	Examinați dispozitivul USB, care se încarcă, pentru a confirma gradul său de încărcare.
Încărcarea unui dispozitiv USB se oprește la mijlocul programului.	Încărcătorul a fost conectat la o priză electrică, în timp ce dispozitivul USB a fost încărcat folosind un acumulator drept sursă de curent electric.	Aceasta nu este o defecțiune. Încărcătorul oprește încărcarea USB-lui timp de aproximativ 5 secunde, atunci când distinge surse de curent electric diferite.
	Acumulatorul a fost introdus în încărcător, în timp ce dispozitivul USB a fost încărcat folosind o priză de curent electric drept sursă de curent electric.	
Încărcarea dispozitivului USB se oprește la jumătatea programului dacă acumulatorul și dispozitivul USB sunt încărcate simultan.	Acumulatorul s-a încărcat complet.	Aceasta nu este o defecțiune. Încărcătorul oprește încărcarea USB-ului timp de aproximativ 5 secunde, timp în care verificați dacă încărcarea acumulatorului s-a finalizat cu succes.
Încărcarea dispozitivului USB nu începe dacă acumulatorul și dispozitivul USB sunt încărcate simultan.	Capacitatea rămasă a acumulatorului este foarte diminuată.	Aceasta nu este o defecțiune. Când capacitatea acumulatorului atinge un anumit nivel, încărcarea USB-lui începe automat.



## SPLOŠNA VARNOSTNA NAVODILA ZA ELEKTRIČNA ORODJA

### ⚠ OPOZORILO

Preberite vsa varnostna opozorila, navodila, slikovne prikaze in specifikacije, ki so priložena orodju.

Neupoštevanje vseh spodaj navedenih navodil lahko povzroči električni udar, požar in/ali resne telesne poškodbe.

Vsa opozorila in navodila shranite, ker jih boste v prihodnje še potrebovali.

Izraz "električno orodje" v opozorilih se nanaša na električno orodje, ki se napaja z električnim pogonom (z električnim kablom) in na akumulatorsko električno orodje (brez električnega kabla).

### 1) Varnost na delovnem mestu

#### a) Delovno mesto mora biti čisto in dobro osvetljeno.

Nered in neosvetljena področja lahko povzročijo nezgodo.

#### b) Električnega orodja ne uporabljajte v eksplozivnih okoljih, na primer v bližini vnetljivih tekočin, plinov ali prahu.

Električno orodje pri delu proizvaja iskre, ki lahko vnamejo prah ali hlape.

#### c) Med delom z električnim orodjem ne dovolite, da bi se vam otroci ali druge osebe približale.

Z motenjem vaše pozornosti lahko izgubite nadzor nad orodjem.

### 2) Električna varnost

#### a) Priključni vtičak električnega orodja mora ustrezati vtičnici. Vtičaka ni dovoljeno kakor koli spreminjati. Pri ozemljenih električnih orodjih ne uporabljajte vtičavev z adapterji.

Nespremenjeni vtičaki in ustrezne vtičnice zmanjšujejo tveganje električnega udara.

#### b) Preprečite stik z ozemljenimi površinami, kot so cevi, grelci, štedilniki in hladilniki.

Ko je vaše telo ozemljeno, je nevarnost električnega udara večja.

#### c) Električnega orodja ne izpostavljajte dežju ali vlagi.

Vdor vode v električno orodje povečuje tveganje električnega udara.

#### d) Ne zlorablajte kabla. Kabla ne uporabljajte za prenašanje električnega orodja in ne vlecite za kabel, če želite vtičak izvleči iz vtičnice.

Kabla ne izpostavljajte vročini, olju, ostrim robovom in premikajočim se delom.

Poškodovani in zapleteni kablil povečujejo tveganje električnega udara.

#### e) Kadar uporabljate električno orodje zunaj, uporabljajte kabelski podaljšek, ki je primeren za delo na prostem.

Z uporabo kabelskega podaljška, ki je izdelan za delo na prostem, je tveganje električnega udara manjše.

#### f) Če je delo z električnim orodjem v vlažnem okolju neizogibno, uporabite stikalo za zaščito pred diferencialnim tokom.

Zaščitno stikalo zmanjšuje tveganje električnega udara.

### 3) Osebna varnost

#### a) Bodite pozorni, pazite kaj delate ter se dela z električnim orodjem lotite z razumom.

Električnega orodja ne uporabljajte, če ste utrujeni ali pod vplivom mamil, alkohola ali zdravil.

Trenutek nepozornosti med delom z električnim orodjem je lahko vzrok za resne telesne poškodbe.

#### b) Uporabite osebno zaščitno opremo. Vedno nosite zaščitna očala.

Nošenje zaščitne opreme, kot so maska za prah, protizdrsní zaščitni čevlji, varnostna čelada ali zaščitni glušniki, kar je odvisno od vrste in načina uporabe električnega orodja, zmanjšuje tveganje telesnih poškodb.

#### c) Izogibajte se nenamernemu zagonu. Preden orodje priključite na električno omrežje in/ali na akumulator, preden ga dvignete ali nosite, se prepričajte da je orodje izklopljeno.

Prenašanje električnega orodja s prstom na stikalu ali priključitev vklopljenega električnega orodja na električno omrežje je lahko vzrok za nezgodo.

#### d) Preden električno orodje vklopite, odstranite nastavitvena orodja in izvijače.

Orodje ali ključ, ki se nahaja na vrtečem delu električnega orodja lahko povzroči telesne poškodbe.

#### e) Izogibajte se nenormalni drži. Poskrbite za trdno stojišče in za stalno ravnotežje.

Na ta način lahko v nepričakovanih situacijah bolje nadzorujete električno orodje.

#### f) Nosite primerna oblačila. Med delom ne nosite ohlapnih oblačil ali nakita. Las in oblačil ne približujte premikajočim se delom.

Ohlapna oblačila, nakit ali dolgi lasje se lahko ujamejo med premikajoče se dele.

#### g) Če je na napravo možno montirati priprave za odsesavanje ali prestrezanje prahu, se prepričajte, da so te ustrezno priključene in pravilno uporabljene.

Zbiranje prahu lahko zmanjša nevarnosti povezane s prahom.

#### h) Ne dovolite, da vas znanje, pridobljeno s pogostim rokovanjem z orodjem, zavade, da zanemarite varnostna navodila za ravnanje z orodjem.

Neprevidnost lahko že v delčku sekunde povzroči hude telesne poškodbe.

### 4) Uporaba in vzdrževanje električnega orodja

#### a) Električnega orodja ne preobremenjujte. Za izbrano delo uporabite ustrezno električno orodje.

Z ustreznim električnim orodjem boste delo opravili bolje in varneje.

#### b) Električnega orodja ne uporabljate, če stikalo za vklop/izklop orodja ne deluje.

Električno orodje, ki ga ni več možno vklopiti ali izklopiti, je nevarno in ga je potrebno popraviti.

#### c) Pred nastavljanjem orodja, zamenjavo priključkov ali shranjevanjem orodja izvlecite vtičak električnega orodja iz vira napajanja in/ali odstranite akumulator.

S takšnimi preventivnimi varnostnimi ukrepi preprečujete nenamerni zagon orodja.

#### d) Električno orodje shranite izven dosega otrok in ne dovolite upravljanja orodja osebam, ki orodja ne poznajo in niso prebrale teh navodil.

Električno orodje je nevarno v rokah neizkušenih uporabnikov.

#### e) Vzdržujte električno orodje in priključke. Preverite pravilno delovanje premičnih delov orodja, poškodbe delov in druga stanja, ki bi lahko vplivala na delovanje električnega orodja. V primeru poškodb je potrebno električno orodje pred uporabo popraviti.

Slabo vzdrževano električno orodje je vzrok mnogih nesreč.

#### f) Rezalno orodje naj bo ostro in čisto.

Pravilno vzdrževano rezalno orodje z ostrimi robovi se manj pogosto zatika in je lažje vodljivo.

## VARNOSTNA OPOZORILA ZA BATERIJSKO POTOPNO ŽAGO

### Postopek žaganja

- a) **⚠ NEVARNOST: Rok ne približujte mestu žaganja in žaginemu listu. Drugo roko imejte na dodatnem ročaju ali na ohišju motorja.**  
Če boste žago držali z obema rokama, ju žagin list ne bo mogel poškodovati.
- b) **Ne segajte pod obdelovanec.**  
Zaščitni pokrov vas ne bo mogel zaščititi pred žaginim listom pod obdelovancem.
- c) **Globino rezanja nastavite glede na debelino obdelovanca.**  
Pod obdelovancem se lahko vidi manj kot ena širina zoba žaginega lista.
- d) **Obdelovanca med žaganjem nikoli ne držite v rokah ali nad nogo. Obdelovanec pritrdite na stabilno podlago.**  
Pomembno je, da je obdelovanec dobro pritrjen in se tako zmanjša tveganje telesnega stika, zatikanje žaginega lista ali izgube nadzora.
- e) **Električno orodje držite za izolirane prijemalne površine, ko izvajate opravilo, pri katerem se lahko rezalno orodje dotakne skritih napeljav.**  
Stik z vodnikom pod napetostjo lahko napetost prenese na izpostavljene kovinske dele električnega orodja in povzroči električni udar.
- f) **Pri vzdolžnih rezih vedno uporabite naslon ali raven vodilni rob.**  
S tem bo rez natančnejši in možnost, da se žagin list zatakne manjša.
- g) **Vedno uporabljajte žagine liste ustreznih velikosti, ki se prilaga obliki vpenjalne prirobnice (oblika romba ali kroga).**  
Žagini listi, ki ne ustrezajo montažnim delom žage, se vrtijo neenakomerno in povzročijo izgubo nadzora.
- h) **Nikoli ne uporabljajte poškodovanih ali neustreznih podložk ali vijakov žaginega lista.**  
Podložke in vijaki žaginega lista so izdelani posebej za vašo žago in zagotavljajo optimalno zmogljivost in varno delovanje.

### Vzroki povratnega udarca in ustrezna opozorila

- povratni udarec je nenadna reakcija stisnjene, zataknjene ali nepravilno naravnane žaginega lista, posledica česar je lahko неконтролиран sunek žage iz obdelovanca v smeri uporabnika;
  - ko se žagin list stisne ali zatakne v ozkem rezu, žagin list zablokira in sila motorja hitro potisne žago nazaj proti uporabniku;
  - če se žagin list v rezu zvije ali narobe poravna, se lahko zobje zadnjega dela žaginega lista zataknejo na površini obdelovanca, zaradi česar se žagin list premakne iz reza nazaj proti uporabniku.
- Povratni udarec je rezultat nepravilne rabe žage in/ali nepravilnih postopkov ali pogojev uporabe, katerim se lahko izognete s spodaj navedenimi ustreznimi varnostnimi ukrepi.

- a) **Žago trdno držite z obema rokama in premaknite roki v položaj, v katerem boste lahko vzdržali silo povratnega udarca. S telesom se postavite na katero koli stran žaginega lista, tako da ta ni nikoli v liniji z vašim telesom.**  
V primeru povratnega udarca lahko žaga skoči nazaj, vendar pa lahko uporabnik z upoštevanjem ustreznih varnostnih ukrepov, silo povratnega udarca vseeno obvlada.

- g) **Električno orodje, pribor, vsadna orodja in podobno uporabljajte v skladu s temi navodili, pri čemer upoštevajte delovne pogoje in dejavnost, ki jo boste opravljali.**

*Uporabo električnega orodja v druge namene lahko privede do nevarne situacije.*

- h) **Ročaji in prijemalne površine naj bodo suhe, čiste in brez olja in masti.**  
*Spolzki ročaji in prijemalne površine ne omogočajo varnega ravnanja in nadzora orodja v nepričakovanih situacijah.*

### 5) Uporaba in vzdrževanje akumulatorja

- a) **Polnite samo s polnilnikom, ki ga je določil proizvajalec.**

*Polnilnik, ki je primeren za en tip akumulatorja lahko povzroči nevarnost požara, če ga uporabite z drugim akumulatorjem.*

- b) **Električna orodja uporabljajte samo s posebej izdelanimi akumulatorji.**

*Uporaba drugih akumulatorjev lahko povzroči tveganje poškodb in požara.*

- c) **Ko akumulatorja ne uporabljate ga shranite vstran od kovinskih predmetov kot so sponke, kovanci, ključi, želblji, vijaki ter drugih manjših kovinskih predmetov, ki lahko povežejo en priključek z drugim.**

*Kratek stik med priključki na akumulatorju lahko povzroči opekline ali požar.*

- d) **Med nepravilno rabo lahko iz akumulatorja priteče tekočina; izogibajte se stiku z njo. V primeru, da pride do stika, takoj operite z vodo. V primeru, da pride tekočina v stik z očmi, poiščite dodatno zdravniško pomoč.**

*Tekočina iz akumulatorja lahko povzroči vnetje ali opekline.*

- e) **Ne uporabljajte poškodovanega ali spremenjenega baterijskega vložka ali orodja.**

*Poškodovane ali spremenjene baterije so nepredvidljive, povzročijo lahko požar, eksplozijo ali poškodbe.*

- f) **Baterijskega vložka ali orodja ne izpostavljajte požaru ali prekomerni temperaturi.**

*Izpostavljenost požaru ali temperaturi nad 130°C lahko povzroči eksplozijo.*

- g) **Upoštevajte vsa navodila za polnjenje in baterijskega vložka ali orodja ne napolnite zunaj temperaturnega območja, določenega v navodilih.**

*Nepravilno polnjenje ali polnjenje pri temperaturah zunaj določenega območja lahko poškoduje baterijo in poveča nevarnost požara.*

### 6) Servisiranje

- a) **Električno orodje lahko servisira le usposobljena oseba, ki mora uporabljati originalne nadomestne dele.**

*Na ta način se ohrani varnost električnega orodja.*

- b) **Nikoli ne popravljajte poškodovanih baterijskih vložkov.**

*Baterijske vložke lahko servisirajo samo proizvajalec ali pooblaščen servisierji.*

### VARNOSTNI UKREP

Preprečite dostop otrokom in neusposobljenim osebam. Kadar orodja ne uporabljate, ga shranite nedosegljivo otrokom in neusposobljenim osebam.

- b) Če se žagin list zatakne ali se žaganje prekine zaradi katerega drugega vzroka, izpusnite stikalo za vklop/izklop in držite žago negibno v obdelovancu dokler se žagin list popolnoma ne ustavi. Žage nikoli ne poskušajte odstraniti iz obdelovanca ali jo povleči nazaj, medtem ko se list še giblje, saj lahko pride do povratnega udarca. Odkrijte vzrok zatikanja žaginega lista in ga odstranite.
- c) Ko ponovno zaženete žago, ki tiči v obdelovancu, centrirajte žagin list v reži in preverite, da se zobje niso zataknil v material. Zataknen žagin list se lahko ob ponovnem zagonu žage premakne iz obdelovanca ali povzroči povratni udarec.
- d) Večje plošče podprite, da zmanjšate tveganje zatikanja žaginega lista ali povratnega udarca. Večje plošče se lahko ukrivijo pod lastno težo. Ploščo je potrebno podpreti na obeh straneh, v bližini reže kot tudi ob robu.
- e) Ne uporabljajte topih ali strokovanih žaginih listov. Neostri ali neustrezno nameščeni žagini listi delajo ozke reze in ustvarjajo povečano trenje, zatikanje lista in povratni udarec.
- f) Pred žaganjem pritegnite blokirne ročice za prilagajanje globine in kota reza. Če se nastavitve med žaganjem spremenijo, se lahko žagin list zatakne in povzroči povratni udarec.
- g) Pri žaganju v obstoječe stene ali območja, ki jih ne vidite, bodite izredno previdni. Prodirajoč list se lahko pri žaganju v skrite predmete zatakne, kar lahko povzroči povratni udarec.

#### Funkcija zaščite

- a) Pred vsako uporabo preverite, ali se ščitnik pravilno zapira. Ne uporabljajte žage, če se ščitnik ne premika prosto in takoj zapre rezilo. Ščitnika nikoli ne spnite ali zavežite tako, da je rezilo izpostavljeno. Če žaga pomotoma pade, se lahko ščitnik upogne. Preverite, ali se ščitnik prosto giblje in se ne dotika rezila ali katerega koli drugega dela, v vseh kotih in globinah reza.
- b) Preverite delovanje in stanje vzmeti za ščitnik. Če ščitnik in vzmet ne delujeta pravilno, ju je treba pred uporabo popraviti. Ščitnik lahko deluje počasi zaradi poškodovanih delov, gumijastih usedlin ali nabiranja odpadkov.
- c) Prepričajte se, da se osnovna plošča žage ne bo premaknila, ko izvajate "potopni rez". Premik rezila na stran bo povzročil zatikanje in verjetnost povratnega udarca.
- d) Vedno upoštevajte, da ščitnik prekriva rezilo, preden postavite žago na mizo ali tla. Nezaščiten rezilo bo povzročilo, da žaga hodi nazaj in reže vse, kar ji je na poti. Zavedajte se časa, ki je potreben, da se rezilo ustavi po sprostitvi stikala.
3. Večje plošče podprite, da zmanjšate tveganje zatikanja žaginega lista in POVRATNEGA UDARCA. Večje plošče se lahko ukrivijo pod lastno težo (SI. 3-b). Ploščo je potrebno podpreti na obeh straneh, v bližini reže kot tudi ob robu, kot je prikazano na SI. 3-a. Za zmanjšanje tveganja zatikanja žaginega lista in povratnega udarca. Ko mora med rezanjem žaga počivati na obdelovancu, mora žaga počivati na večjem delu in manjši del mora biti odrezan.
4. Prodirajoč list se lahko pri žaganju v skrite predmete zatakne, kar lahko povzroči POVRATNI UDAREC. Dlani ali prstov nikoli ne postavite za žago (SI. 4). Če pride do povratnega udarca, se lahko zgodi, da žaga skoči nazaj proti vaši roki in povzroči resne poškodbe.
5. Širši del podnožja žage položite na del obdelovanca, ki je dobro podprt in ne na del, ki ob odpadel, ko bo rez opravljen. Na primer SI. 5-a prikazuje PRAVILEN način, kako odrezati konec deske in SI. 5-b prikazuje NAPAČEN način. Če je obdelovanec kratek ali majhen, ga pritrдите s sponami. KRATKIH DELOV NE DRŽITE Z ROKO!
6. Ko uporabljate vodilo, ne poskušajte nagnjenega reza, ki bi povzročil zdrs rezanega materiala med žagin list in vodilo. V nasprotnem primeru lahko pride do poškodb. (SI. 6)
7. Nosite ušesne zamaške, da si zaščitite ušesa med delovanjem.
8. Uporabite le premer rezila, ki je označen na orodju.
9. Ne uporabljajte obrabljenega kolesa.
10. Ne uporabljajte deformiranih ali počenih žaginih listov.
11. Ne uporabljajte žaginih listov narejenih iz hitroreznega jekla.
12. Ne uporabljajte žaginih listov, ki ne ustrezajo karakteristikam navedenih v teh navodilih.
13. Žaginega lista ne ustavljajte s stranskim pritiskom na ploščo.
14. Žagini listi morajo biti vedno ostri.
15. Prepričajte se, da mehanizem zaščitnega sistema deluje pravilno.
16. Potopne žage nikoli ne uporabljajte z obrnjenim žaginim listom navzgor ali na stran.
17. Prepričajte se, da obdelovanec ne vsebuje tujih snovi kot so žebliji.
18. Izvlecite akumulator, preden se lotite kakršnekoli prilagoditve, servisiranja ali vzdrževanja.
19. Bodite pozorni na povratni udarec zavore. To električno orodje ima električno zavoro, ki deluje, ko spustite stikalo. Ker med delovanjem zavore pride do povratnega udarca, poskrbite, da glavno ohišje držite trdno.
20. Prepričajte se, da je stikalo v položaju IZKLOP. Če je akumulator nameščen v električnem orodju med tem, ko je stikalo v položaju VKLOP, bo električno orodje nemudoma pričelo delovati, kar lahko vodi do resne poškodbe.
21. Nikoli ne uporabljajte električnega orodja z zrahljanimi zaklepnimi vijaki ali vpenjalno ročico ali s spuščeno ročico za zaklepanje. Po nastavitvah se prepričajte, da ste ročico za zaklepanje in druge dele vrnili v prvotne položaje.
22. Pred žaganjem se prepričajte o obdelovancu, ki ga boste žagali. Če menite, da bo žagan obdelovanec ustvarjal škodljiv/strupen prah, se prepričajte da je vrečka za prah ali ustrezen sistem za odsesavanje prahu tesno pritrjen na odprtino za prah. Dodatno uporabite še masko za zaščito pred prahom, če je na voljo.
- Preden pričnete žagati preverite, da se žagin list vrti s polno hitrostjo.
  - Če bi se žagin list med uporabo ustavil ali proizvajal nenavaden hrup, takoj izklopite stikalo za vklop.

## DODATNA VARNOSTNA NAVODILA

1. **OPOZORILO:** Pomembno je, da obdelovanec primerno podprete in držite žago trdno v roki, da ne izgubite nadzora, kar bi lahko privedlo do telesne poškodbe. SI. 2 prikazuje tipično podporo žage z roko.
2. Izogibajte se rezanja v primeru, ko se je spodnji del podnožja dvignil z materiala. Če se žagin list zatakne ali se žaganje prekine zaradi katerega drugega vzroka, izpusnite stikalo za vklop/izklop in držite žago negibno v obdelovancu, dokler se žagin list popolnoma ne ustavi. Žage nikoli ne poskušajte odstraniti iz obdelovanca ali je povleči nazaj, medtem ko se list še giblje, saj lahko pride do POVRATNEGA UDARCA. Odkrijte vzrok zatikanja žaginega lista in ga odstranite.

- Uporaba potopne žage z žaginim listom obrnjenim navzgor ali vstran je zelo nevarna. Takšni nenavadni uporabi se izogibajte.
  - Pri žaganju obdelovancev vedno nosite zaščitna očala.
  - Ko zaključite z delom, izvlecite baterijo.
23. Uporabite žagin list s prikazano hitrostjo, ki je enaka ali višja od hitrosti vrtenja, prikazane na orodju.
24. Orodje in baterijo vedno uporabljajte pri temperaturi med  $-5^{\circ}\text{C}$  in  $40^{\circ}\text{C}$ .
25. Če opazite, da naprava ustvarja nenavdno visoke temperature, deluje slabo ali oddaja neobičajne zvoke, takoj prenehajte z uporabo in izklopite stikalo za napajanje. Zahtevajte pregled ali popravilo pri prodajalcu, kjer ste enoto kupili, ali pri pooblaščenem servisnem centru HiKOKI.  
Če nadaljujete z rabo pri nenormalnem delovanju naprave, lahko pride do poškodb.
26. Če naprava pomotoma pade ali udari ob drug predmet, jo temeljito pregledjte glede razpok, zloma ali deformacije, itd.  
Če ima naprava razpoke, zlome ali deformacije, lahko pride do poškodb.
27. Pri delu na dvignjenih lokacijah odstranite druge osebe z območja in bodite pozorni na pogoje pod vami.
28. Baterijo vedno polnite pri temperaturi  $0^{\circ}\text{C}$ – $40^{\circ}\text{C}$ . Temperatura, nižja od  $0^{\circ}\text{C}$ , bo povzročila prenapolnjenost, kar je nevarno. Baterije ni mogoče polniti pri temperaturi, višji od  $40^{\circ}\text{C}$ . Najbolj primerna temperatura za polnjenje je med  $20$ – $25^{\circ}\text{C}$ .
29. Ne uporabljajte polnilnika neprekinjeno.  
Ko se eno polnjenje konča, odložite polnilnik za približno 15 minut, preden ponovno polnite baterijo.
30. Ne dovolite, da bi v luknjo, ki povezuje polnilno baterijo prišel tujek.
31. Polnilne baterije in polnilnika nikoli ne razstavljajte.
32. V polnilni bateriji nikoli ne povzročite kratkega stika. Kratak stik v bateriji bo povzročil visok električni tok in pregrevanje. Posledica tega bo pregretje ali poškodba baterije.
33. Baterije ne izpostavljajte ognju. Če baterija pregori, lahko eksplodira.
34. Ko se življenjska doba baterije zmanjša za normalno uporabo, jo takoj nesite v trgovino, kjer ste jo kupili. Prazne baterije ne zavrzite.
35. V prezačevalne reže polnilnika ne vstavljajte predmetov. Vstavljanje kovinskih ali vnetljivih predmetov v prezačevalne reže polnilnika lahko povzroči tveganje električnega udara ali poškodbo polnilnika.
36. Pri nepretrgani uporabi se naprava lahko pregreje, kar povzroči škodo na motorju in na stikalu. Zato vedno, ko se ohljuje segreje, orodje odložite za nekaj časa.
37. Prepričajte se, da je baterija trdno nameščena. Če je kakorkoli slabo nameščena lahko odpade in povzroči nesrečo.
38. Izdelka ne uporabljajte, če se orodje ali električni kontakti baterije (baterijski nosilec) deformirajo. Nameščanje baterije lahko povzroči kratki stik, ki lahko vodi do izhajanja dima ali vžiga.
39. Na električnih kontaktih (baterijski nosilec) orodja se ne smejo nabrati ostužki ali prah.
- Pred uporabo se prepričajte, da se na kontaktih niso nabrali ostužki in prah.
  - Med uporabo poskusite preprečiti padanje ostužkov ali prahu z orodja na baterijo.
  - Pri prekinitvi delovanja ali po uporabi orodja ne puščajte na območju, kjer je lahko izpostavljeno padajočim ostužkom ali prahu.  
To lahko povzroči kratki stik, ki lahko vodi do izhajanja dima ali vžiga.

## OPOZORILO ZA LITIJ-IONSKO BATERIJO

Za podaljšanje življenjske dobe je litij-ionska baterija opremljena z zaščitno funkcijo, ki ustavi delovanje.

V spodaj opisanih primerih od 1 do 3 se pri uporabi tega izdelka, tudi če ugasnete stikalo, motor lahko ustavi. To ni težava, ampak rezultat zaščitne funkcije.

1. Ko se porabi preostala moč baterije, se motor ugasne.  
V tem primeru baterijo takoj napolnite.
2. Če je orodje preobremenjeno, se motor lahko ustavi. V tem primeru sprostite stikalo orodja in odstranite vzroke za preobremenitev. Po tem lahko orodje znova uporabite.
3. Če se baterija pregreje zaradi preobremenitve, se bo ustavil dovod moči.  
V tem primeru prenehajte z uporabo baterije in počakajte, da se ohladi. Po tem lahko orodje znova uporabite.

Prosimo, da upoštevate naslednja opozorila in svarila.

### OPOZORILO

Da bi preprečili iztekanje baterije, ustvarjanje toplote, oddajanje dima, eksplozijo in vžig, prosimo, da upoštevate naslednja varnostna opozorila.

1. Preprečite nabiranje ostužkov in prahu na bateriji.
  - Med delom poskrbite, da ostužki in prah ne padajo na baterijo.
  - Med delom poskrbite, da se morebitni ostužki in prah z električnega orodja ne nabirajo na bateriji.
  - Neuporabljeno baterijo ne shranjujte na mestu, kjer je izpostavljena ostužkom in prahu.
  - Preden baterijo shranite odstranite ostužke ter prah, ki se lahko sprimejo na baterijo in ne hranite jo skupaj s kovinskimi deli (vijaki, žebliji itn.).
2. Baterijo ne prebadajte z ostrimi predmeti kot so žebliji, ne udarjajte s kladivom, ne stopite nanjo, jo ne mečite ali izpostavljajte težkih fizičnim udarom.
3. Vidno poškodovane ali deformirane baterije ne uporabljajte.
4. Baterijo uporabljajte le za določene namene.
5. Če se baterija ne napolni tudi po preteku določenega časa polnjenja, polnjenje takoj prekinite.
6. Baterije ne postavljajte ali izpostavljajte visokim temperaturam ali visokem pritisku, na primer v mikrovalovni pečici, sušilcu ali visokotlačni komori.
7. Ob zaznavi iztekanja ali neprijetnega vonja jo takoj odmaknite od ognja.
8. Ne uporabljajte je v prostorih, kjer se ustvarja močna statična elektrika.
9. Ob iztekanju baterije, čudnem vonju, ustvarjanju toplote, razbarvanju ali deformaciji oziroma v kolikor je videti čudna med uporabo, polnjenjem ali shranjevanjem jo takoj odstranite iz opreme ali polnilnika in jo prenehajte uporabljati.
10. Ne potaplajte baterije in ne dovolite, da vanjo stečejo kakršnekolik tekočine. Vstop prevodne tekočine, kot je voda, lahko povzroči poškodbe ter posledično požar ali eksplozijo. Baterijo shranjujte na hladnem, suhem mestu, stran od lahko vnetljivih in gorljivih predmetov. Izgibati se je potrebno jedkim plinskimi ozračjem.

### POZOR

1. Če tekočina, ki izteka iz baterije pride v stik z vašimi očmi jih ne drgnite, ampak jih operite s svežo, čisto vodo ter takoj obiščite zdravnika.  
Če ne boste obiskali zdravnika, lahko tekočina povzroči težave z očmi.
2. V primeru, da tekočina pride v stik s kožo ali oblačili jih takoj operite s čisto vodo.  
Obstaja možnost, da lahko to povzroči draženje kože.
3. Če opazite rjo, čuden vonj, pregrevanje, razbarvanje, deformacijo in/ali druge nepravilnosti pri prvi uporabi baterije, je ne uporabljajte in jo vrnite dobavitelju ali prodajalcu.

**OPOZORILO**

Če v priključek litij-ionske baterije pride prevoden tujek, lahko pride v bateriji do kratkega stika, kar lahko sproži požar. Ob shranjevanju litij-ionske baterije upoštevajte naslednjo vsebino.

- V škatlo za shranjevanje ne shranjujte prevodnih stvari, žebeljev in žic kot sta železna in bakrena žica.
- Da preprečite nastanek kratkega stika, namestite baterijo v orodje ali pa varno vstavite pokrov baterije, ki pokriva prezačevalno režo.

**GLEDE TRANSPORTA LITIJEVIH BATERIJ**

Pri transportu litijevih baterij upoštevajte naslednje previdnostne ukrepe.

**OPOZORILO**

Obvestite transportno podjetje o tem, da paket vsebuje litijevo baterijo, in o izhodni moči ter upoštevajte navodila transportnega podjetja, ko urejate prevoz.

- Litijeve baterije, ki imajo izhodno moč višjo od 100 Wh so označene kot nevarno blago in za njih boste morali izpolniti posebne prijavnne postopke.
- Pri mednarodnem transportu morate upoštevati mednarodno zakonodajo in pravila ter ureditve ciljne države.
- Če je v električnem orodju nameščen BSL36B18, bo izhodna moč preseгла 100 Wh in enota bo razvrščena kot nevarno blago za klasifikacijo tovora.

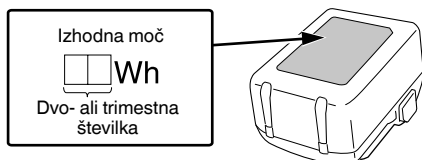
**PREVIDNOSTNI UKREPI ZA POVEZAVO Z NAPRAVO USB (UC18YSL3)**

Ko pride do nepričakovane težave, je mogoče, da bodo podatki na napravi USB, ki je povezana s tem izdelkom, poškodovani ali izgubljeni. Vedno naredite varnostno kopijo podatkov na napravi USB, preden jo uporabite s tem izdelkom.

Naše podjetje ne prevzema odgovornosti za podatke, ki so shranjeni na napravi USB in se poškodujejo ali izgubijo, ali za poškodbe na povezani napravi.

**OPOZORILO**

- Pred uporabo preverite, če so na kablu USB kakršne koli napake ali poškodbe. Uporaba okvarjenega ali poškodovanega kabla USB lahko povzroči dim ali ogenj.
- Ko proizvoda ne uporabljate, pokrijte vrata USB z gumijastim pokrovčkom. Zbiranje prahu itd. v vratih USB lahko povzroči nastajanje dima ali ogenj.

**OPOMBA**

- Med polnjenjem USB lahko pride do občasnih prekinitev.
- Ko naprave USB ne polnite, odstranite napravo USB s polnilnika. Če tega ne boste storili, boste skrajšali življenjsko dobo naprave USB, pride pa lahko tudi do nepričakovanih nesreč.
- V tem primeru morda ne bo mogoče napolniti naprav USB, kar je odvisno od vrste naprave.









## IMENA DELOV (SI. 1 – SI. 24)

①	Regulator
②	Priključek
③	Ščitnik
④	Ščitnik za steklo
⑤	Blokirni vijak (diagonalni rezi) (zadaj)
⑥	Vpenjalna ročica (za ograjo) (zadaj)
⑦	Vpenjalna ročica (za ograjo) (spredaj)
⑧	Gumb za spodrezovanje
⑨	Blokirni vijak (diagonalni rezi) (spredaj)
⑩	Merilo (kot diagonale)
⑪	Področaj
⑫	Gumb za zaklepanje
⑬	Ustavljalo
⑭	Zaklop vzvoda
⑮	Vrtljivi gumb
⑯	Osnovna plošča
⑰	Žagin list
⑱	Šesterorbni ključ
⑲	Akumulator
⑳	Napisna ploščica
㉑	Številčnica
㉒	Ročaj
㉓	Stikalo za sprožitev
㉔	Gumb za izklop zaklepa
㉕	Motor
㉖	Indikator rezanja
㉗	Ograja
㉘	Zatič
㉙	Kontrolna lučka polnjenja
㉚	Rob za odčitavanje
㉛	Simbol "zamenjava žaginega lista"
㉜	Vijak za pritrditve žaginega lista
㉝	Podložka (B)
㉞	Odčitni rob vodilne tirnice "GR"
㉟	Nastavitveni vijak (A)
㊱	Nastavitveni vijak (B)
㊲	Oznaka
㊳	Vodilni utori
㊴	Indikatorsko stikalo napoljenosti baterije
㊵	Indikatorska lučka napoljenosti baterije
㊶	Vreča za prah
㊷	Gumijasti pokrov
㊸	Vrata USB
㊹	Kabel USB
㊺	Zračna pištola







## SIMBOLI

## OPOZORILO

V nadaljevanju so prikazani simboli, uporabljeni pri stroju. Pred uporabo se prepričajte, da jih razumete.

	C3606DPA: Baterijska potopna žaga
	Da ne bi prišlo do poškodb, mora uporabnik prebrati navodila.
	Vedno nosite zaščitna očala.
	Vedno uporabljajte glušnike.
	Samo za države EU Električnih orodij ne odlagajte med hišne odpadke! V skladu z evropsko direktivo 2012/19/EU o odpadni električni in elektronski opremi in njeni uresničitvi v skladu z nacionalnim pravom se morajo električna orodja, ki so dosegla življenjsko dobo ločeno zbirati in okolju prijazno reciklirati.
V	Ocenjena napetost
$n_0$	Vrtljna frekvenca brez obremenitve
	Stikalo za vklop
	Stikalo za izklop
	Odklopite baterijo
	Prepovedan postopek

## Baterija

	Zasveti ; Preostala moč baterije je več kot 75%.
	Zasveti ; Preostala moč baterije je med 50 in 75%.
	Zasveti ; Preostala moč baterije je med 25 in 50%.
	Zasveti ; Preostala moč baterije je manj kot 25%.
	Utripa ; Baterija je skoraj prazna. Baterijo napolnite takoj, ko bo mogoče.
	Utripa ; Izhod se je ustavil zaradi visoke temperature. Odstranite baterijo in počakajte, da se orodje v celoti ohladi.
	Utripa ; Izhod je prekinjen zaradi napake ali okvare. Težava je lahko baterija, zato se obrnite na prodajalca.

## OPOMBA

Da se prepreči poraba baterije ob pozabljenem izklopu LED lučke, se ta samodejno izklopi v približno 2 minutah.

**STANDARDNA OPREMA**

Zraven glavnega orodja (1 orodje) vsebuje paket pribor napisan na strani 315.

Standardni pribor se lahko spremeni brez obvestila.

**UPORABA**

Baterijska potopna žaga je primerna za žaganje lesa, plastike in drugih podobnih materialov. Ne sme se uporabljati za žaganje kovin, razen za tanke aluminijaste pločevine (tanjše od 2 mm) in z aluminijem laminirane lesene ali kompozitne plošče.

**SPECIFIKACIJE**

## 1. Električno orodje

Model		C3606DPA	
Napetost		36 V	
Hitrost v prostem teku		2500–5200 min <sup>-1</sup>	
Kapaciteta	Globina žaganja	0°	66 mm
		45°	43 mm
Velikost rezila		165 mm (D) × 20 mm (V)	
Največ. kot rezila		-1°–46°	
Baterija na voljo za to orodje*		Večvoltna baterija	
Teža**		5,4 kg (BSL36B18)	

\* Obstoječe baterije (serije BSL3660/3620/3626, BSL18xx itd.) se ne morejo uporabljati s tem orodjem. Pri uporabi AC/DC adapterja se delovanje zavorne funkcije razlikuje glede na vir napajanja.

\*\* Glede na postopek EPTA 01/2014

**OPOMBA**

Zaradi HiKOKIJEVEGA programa nenehnega raziskovanja in razvoja se specifikacije lahko spremenijo brez predhodnega obvestila.

**Elektronski nadzor**

- Mehak zagon
- Zaščita pred preobremenitvijo  
Ta zaščita prekine električni tok do motorja v primeru preobremenitve ali nenavadnega zmanjšanja hitrosti vrtenja med delovanjem. Ko je aktivirana zaščita pred preobremenitvijo, je mogoče, da se motor ustavi. V tem primeru sprostite stikalo orodja in odstranite vzroke za preobremenitev. Nato lahko orodje znova uporabite.
- Zaščita pred pregrevanjem  
Ta zaščita prekine električni tok do motorja in ustavi električno orodje v primeru pregrevanja motorja med delovanjem. Ko je aktivirana zaščita pred pregrevanjem, je mogoče, da se motor ustavi. V tem primeru sprostite stikalo orodja in ga nekaj minut pustite, da se ohladi. Nato lahko orodje znova uporabite.
- Zavorna funkcija  
Zavora se aktivira, ko je sprožilec izklopljen. Učinkovitost zavorne funkcije se razlikuje glede na vir napajanja.

## 2. Baterija

Model	BSL36B18
Napetost	36 V / 18 V (samodejni preklap*)
Kapaciteta baterije	4,0 Ah / 8,0 Ah (samodejni preklap*)
Razpoložljivi brežični izdelki**	Večvoltne serije, izdelek 18 V
Razpoložljiv polnillec	Drсни polnilnik za litij-ionske baterije

\* Orodje se bo samodejno preklapilo.

\*\* Podrobnosti si oglejte v našem splošnem katalogu.

**POLNENJE**

Pred uporabo električnega orodja napolnite baterijo po sledečem postopku.

**1. Napajalni kabel polnilnika vključite v vtičnico.**

Ob priključitvi vtičaka polnilnika v vtičnico bo kontrolna lučka napoljenosti utripala rdeče (v 1-sekundnih intervalih).

**2. Vstavite baterijo v polnilnik.**

Trdno vstavite baterijo v polnilnik, kot je prikazano na **Sl. 8** (na strani 4).

**3. Polnjenje**

Pri vstavljanju baterije v polnilnik bo kontrolna lučka napoljenosti utripala modro.

Ko bo baterija povsem napolnjena, bo kontrolna lučka gorela zeleno. (Glej **Tabela 1**)

**(1) Označba kontrolne lučke napoljenosti**

Označbe kontrolne lučke napoljenosti bodo takšne, kot je prikazano v **Tabeli 1**, glede na pogoje polnilnika ali baterije za polnjenje.





## 4. Izključite napajalni kabel polnilnika iz vtičnice.

## 5. Polnilnik trdno primate in izvlecite baterijo.

## OPOMBA

Baterijo izvlecite iz polnilnika po uporabi in jo shranite.

## V zvezi z električnim tokom v primeru novih baterij itd.

Ker notranja kemijska snov novih baterij in baterij, ki niso bile dlje časa uporabljene, ni aktivirana, je lahko električni tok nizek, ko jih uporabljate prvič in drugič. To je časovno omejen pojav in normalen čas, potreben za polnjenje, se povrne po 2–3 polnjenjih baterije.

## Kaj storiti za daljše delovanje baterij.

- (1) Baterije napolnite, preden se popolnoma spraznijo. Če začutite, da moč orodja upada, ga prenehajte uporabljati in napolnite njegovo baterijo. Če nadaljujete z uporabo orodja in porabite električni tok, se lahko baterija poškoduje, kar skrajša njeno življenjsko dobo.
- (2) Izogibajte se polnjenju pri visokih temperaturah. Akumulatorska baterija bo takoj po uporabi vroča. Če boste takšno baterijo polnili takoj po uporabi, se bo njena notranja kemijska snov izčrpala in življenjska doba baterije se bo skrajšala. Pustite baterijo in jo napolnite potem, ko se je nekaj časa ohlajala.

## POZOR

- Pri polnjenju segrete baterije, ki je bila dalj časa izpostavljena neposredni sončni svetlobi ali pa je bila pravkar uporabljena, bo kontrolna lučka napoljenosti zasvetila za 0,3 sekunde, ne bo svetila za 0,3 sekunde (ugasne se za 0,3 sekunde). V takem primeru najprej počakajte, da se baterija ohladi, in šele nato pričnite s polnjenjem.
- Ko kontrolna lučka napoljenosti utripa (vsake 0,2 sekunde), preverite, ali so na kontaktih polnilnika tujki, in jih odstranite. Če tujkov ni, gre verjetno za okvaro baterije ali polnilnika. Odnosite ju v pooblaščen servisni center.

## NAMESTITEV IN DELOVANJE

Delo	Slika	Stran
Odstranitev in namestitev baterije	7	4
Polnjenje	8	4
Indikator preostale energije baterije	19	6
Polnjenje naprave USB preko električne vtičnice	20-a	6
Polnjenje naprave USB in baterije preko električne vtičnice	20-b	6
Kako napolniti napravo USB	21	6
Ko je polnjenje naprave USB zaključeno	22	6
Izbira pribora	—	316

## PRED UPRAVLJANJEM

## OPOZORILO

Da se izognete resni nesreči, se prepričajte, da je stikalo v položaju IZKLOPLJENO, in izvlecite baterijo.

## 1. Preverite delovno okolje

Preverite delovno območje in se prepričajte, da ni delcev in nerada.

Odstranite iz območja nepotrebno osebe. Prepričajte se, da sta osvetlitev in prezračevanje ustrezna.

## 2. Zamenjava listov žage

## OPOZORILO

Če pritrdilni vijak žaginega lista obdelujete z drugimi orodji kot s priloženim šestrobnim ključem, lahko pride do prekomernega zategovanja in nezadostnega zategovanja, kar lahko povzroči poškodbe.

- (1) Temeljito odstranite vso žagovino, ki se je nabrala na vretenu, vijaku in podložkah.
- (2) Pritisnite gumb za zaklepanje in se premaknite.
- (3) Premaknite se tako, da je rob odditavanja obrnjen proti simbolu "zamenjava žaginega lista". (SI. 9-a)
- (4) Ponovno spustite gumb za zaklepanje.
- (5) Obrnite zaklepno ročico v smeri urinega kazalca do konca. (SI. 9-b)
- (6) Potisnite gumb za zaklepanje naprej in nekoliko spustite del motorja. Ponovno spustite gumb za izklop zaklepa.
- (7) Potisnite del motorja navzdol, dokler se ne zaskoči na mestu.
- (8) Počasi obračajte vreteno žage s šestrobnim ključem v pritrldnem vijaku žaginega lista, dokler se zaklep ne zaskoči.
- (9) Odvijte pritrdilni vijak žaginega lista v smeri urnega kazalca in odstranite podložko (B). Odstranite žagin list. (SI. 10)

## POZOR

Prepričajte se, da je podložka (A) (podložka znotraj žaginega lista) pravilno vstavljena: podložka (A) ima 2 strani, premer 20 mm in 5/8" (16 mm). Zagotovite natančno prileganje luknje za pritrditev žaginega lista na podložko (A). Nepravilno nameščeni žagini listi ne delujejo gladko in vodijo do izgube nadzora.

- (10) Vstavite nov žagin list. Preverite, ali je smer vrtenja pravilna. Smer vrtenja je označena s puščicami na žaginem listu in ščitniku. Stična območja med podložko (A), žaginim listom, podložko (B) in pritrdilnim vijakom žaginega lista morajo biti čista.
- (11) Namestite podložko (B). Prepričajte se, da je podložka (B) pravilno vstavljena.
- (12) Privijte pritrdilni vijak žaginega lista s šestrobnim ključem (največ 5 Nm).

## POZOR

- Uporabljajte samo ostre, nepoškodovane žagine liste. Ne uporabljajte žaginih listov, ki so počeni ali so spremenili svojo obliko.
  - Ne uporabljajte žaginih listov iz visokolegiranega hitrozreznega jekla (HSS).
  - Ne uporabljajte žaginih listov, ki niso v skladu s predpisano oceno. Uporabljajte samo žagine liste s premerom v skladu z oznakami na žagi.
  - List žage mora biti primeren za hitrost brez obremenitve.
  - Uporabite žagin list, ki je primeren za material, ki ga žagate.
  - Uporabljajte samo originalne žagine liste HiKOKI. Listi žage, namenjeni za rezanje lesa ali podobnih materialov, morajo ustrezati standardu EN 847-1.
- (13) Ročico za zaklepanje zavrtite v nasprotni smeri urinega kazalca do konca, medtem ko z eno roko držite ročico. Motorni del se zasuka navzgor.

## POZOR

Ne dotikajte se žaginega lista takoj po uporabi. Kovina je vroča in zlahka opeče kožo.

## 3. Preverite pravilno delovanje zavore

To električno orodje ima električno zavoro, ki deluje, ko spustite stikalo. Pred uporabo električnega orodja se prepričajte, da električna zavora pravilno deluje. Če ne deluje, prinesite orodje v POOBLAŠČENI SERVISNI CENTER HIKOKI.

<Vreča za prah>

Odstranite priključek (priključek potisnite do konca. Obrnite ju tako, da je obrnjena navzgor. Odstranite in postavite na eno stran).

Pritrđite vrečko za prah. (SI. 16)

## 7. Nastavitev ščitnika za steklo

Premaknite ščitnik za steklo: zgornji položaj za diagonalne reze, osrednji položaj za reze 0°, spodnji položaj, ko uporabljate vodilno tirnico.

## NASTAVITEV ŹAGE PRED UPORABO

### OPOZORILO

Da se izognete resnim nesrečam, se prepričajte, da je stikalo v položaju IZKLOPLJENO, in izvlecite baterijo.

#### 1. Nastavitev globine reza

Priporočljivo je, da globino reza nastavite tako, da pod obdelovancem ne štrli več kot polovica vsakega zoba na Źaginem listu. (SI. 11-a)

<Nastavitev v korakih mm>

Pritisnite gumb za zaklepanje in prestavite. Odčitajte nastavljeno globino reza na odčitnem robu. (Če se uporablja vodilna tirnica "GR", odčitajte na robu za odčitavanje "GR".)

Ponovno spustite gumb za zaklepanje. (SI. 11-b)

<Natančna nastavitev (za izjemno natančno nastavitev globine reza)>

Globino reza je mogoče izjemno natančno nastaviti z vrtenjem regulatorja.

Določite natančno globino reza z merjenjem štrlečega Źaginega lista ali preverite rezultat s poskusnim rezom.

#### 2. Poševni Źagin list za diagonalne reze (SI. 12)

Odvijte dva pritrdilna vijaka, da opravite nastavitev. Nagnite del motorja ob podlago. Odčitajte kot, ki je bil nastavljen na lestvici. Ponovno privijte oba pritrdilna vijaka.

Za diagonalni rezni kot, manjši od 0° ali večji od 45° (podrez):

Pritisnite gumb za spodrezovanje in nato nagnite. (Pri naslednji nastavitvi se funkcija spodrezovanja samodejno deaktivira.)

Pri rezanju pod kotom prilagodite položaj zaščitnega stekla tako, da ne zadene obdelovanca, ki ga režete.

### OPOZORILO

Če je nastavljen vijak zrahljan, lahko pride do poškodb. Po prilagoditvi ga trdno pritegnite.

#### 3. Popravljanje kota Źaginega lista

Kot Źaginega lista je bil tovarniško nastavljen. (SI. 13)

Po potrebi lahko kot Źaginega lista nastavite za 0° in 45°. Obrnite nastavitveni vijak (B) (za 0°) ali nastavitveni vijak (A) (za 45°).

#### 4. Źaganje z ograjo proti trganju (naprodaj posebej) (SI. 14)

Za reze, vzporedne z ravnim robom. Ograjo proti trganju lahko vstavite z obeh strani v zanj predvideno oporo. Širina reza se lahko odčita na oznaki. Pritrdite z obehma vpenjalnima vzvodoma. Najbolje je izračunati natančno širino reza s preizkusnim rezom.

#### 5. Źaganje z vodilno tirnico (naprodaj posebej) (SI. 15)

Za ravne rezalne robove brez trganja z milimetrsko natančnostjo. Protidrnsni premaz ohranja površino varno in ščiti obdelovanec pred praskami. Glejte razdelek o dodatni opremi. Vrtljivi gumb se uporablja za nastavitev prilaganja brez zračnosti.

Na voljo sta dva vodilna utora za namestitev strojev na vodilne tirnice različnih proizvajalcev.

#### 6. Nastavitev priključka za odsesavanje/izmet prahu

Priključek lahko zavrtite v zeleni položaj za ekstrakcijo ali izmet Źagovine. Če Źelite to narediti, potisnite priključek do konca, obrnite in ponovno izvlecite. Priključek se tako lahko zaklene v 7 korakih, tako da se ne more obrniti.

<Ekstrakcija Źagovine>

Za ekstrakcijo Źagovine na priključek priključite ustrezno sesalno enoto s sesalno cevjo.

## DELOVANJE

### OPOZORILO

- Po končanem delovanju izvlecite baterijo.
- Nikoli se ne dotikajte globljih delov.
- Ne popravljajte pritrdite gumba za zaklepanje. Poleg tega držite prst stran od stikala za sprožilec, ko električno orodje nosite naokoli. V nasprotnem primeru se lahko glavno stikalo nehote VKLOPI, kar povzroči kritične nesreče.
- Ne uporabljajte abrazivnih kolotov.
- Uporabljajte samo premer rezila, ki je naveden na imenski ploščici izdelka.
- Če se Źagin list ustavi ali med delovanjem zasliši nenormalen zvok, takoj izklopite stikalo.

### POZOR

- Za podaljšanje Źivljenjske dobe je litij-ionska baterija opremljena z zaščitno funkcijo za zaustavitev izhoda. Zato se lahko motor ustavi, če je orodje preobremenjeno. Vendar to ni teŹava, ampak posledica zaščitne funkcije. V tem primeru sprostite stikalo orodja in odpravite vzroke preobremenitve.
- Pazite, da ne zaklenete motorja. Če je motor zaklenjen, takoj izklopite napajanje. Če je motor za nekaj časa zaklenjen, je motor ali baterija morda zgorela.
- Pred uporabo preverite, ali se gumb za odklepanje premika gladko.

#### 1. Preverite, ali je Źagin list zategnjen

Čeprav je Źagin list varno zategnjen za takojšnjo uporabo, ko je tovarniško sestavljen, ga zaradi previdnosti ponovno preverite. Vijak za pritrditev Źaginega lista lahko zategnete, ko ga obrnete v smeri urinega kazalca.

Za preverjanje uporabite priloŹeni šestrobni kljuĉ. Za dodatne podrobnosti glejte postavko PRED UPRAVLJANJEM.

#### 2. Vklapljanje in izklapljanje

Ko je gumb za zaklepanje potisnjen naprej, se lahko del motorja premakne navzdol. Źagin list nato izstopi iz šĉitnika.

<Vklapljanje>

Potisnite gumb za izklop naprej in ga držite, nato pa aktivirajte sproŹilno stikalo.

<Izklapljanje>

Sprostite sproŹilno stikalo.

#### 3. Predizbira hitrosti vrtenja

Izberite hitrost na številĉnici. Za priporoĉene hitrosti glejte SI. 18.

#### 4. Delovne smeri

### OPOZORILO

- Stroja ne vklaplajte ali izklaplajte, ko se Źagin list dotika obdelovanca.
- Pustite, da Źagin list doseŹe svojo polno hitrost, preden naredite rez.
- Pri Źaganju stroja nikoli ne odstranjujte z materiala tako, da se Źagin list vrti.
- Pustite, da se Źagin list ustavi.
- Če se Źagin list zamaši, stroj takoj izklopite.
- Stroja ne spuŹajĉte, dokler se Źagin list ne ustavi.

## &lt;Potopni rezi&gt;

Odsek motorja je v zgornjem položaju, žagin list ne štrli iz podnožja. Stroj trdno primite z obema rokama in ga s podstavkom položite na obdelovanec. Stikalo na napravi. Odsek motorja počasi spustite na nastavljeno globino reza in se nato počasi premikajte v smeri rezanja.

## &lt;Žaganje po ravni črti&gt;

Tu se uporablja indikator rezanja. Levi rob (označen rdeče) označuje smer reza, če žagin list držite navpično. Desni rob označuje smer reza, če žagin list držimo pod kotom 45°. (SI. 17)

## &lt;Žaganje vzdolž zaščitne ograje, pritrjene na obdelovanec&gt;

Da dosežete natančen rezalni rob, lahko na obdelovanec pritržite zaščitno ograjo in nato ročno krožno žago s pomočjo podstavka vodite vzdolž te zaščitne ograje.

**POZOR**

- Da preprečite nenormalno segrevanje konice lista ali poškodbe žaginega lista, med rezanjem ne zvijajte ali uporabljajte prevelike sile na žagin list. Pustite, da se rezilo gladko premika naprej.
- V primeru, ko krožna žaga deluje neprekinjeno med zamenjavo baterije z založenimi rezervnimi baterijami ena za drugo, se motor nagiba k pregrevanju. Zato, vsakič, ko se ohišje segreje, pustite žago za nekaj časa.
- Izogibajte se rezanju v stanju, ko je dno podlage ohlapno od materiala, ki ga režete. V nasprotnem primeru se lahko motor zaklene.

**VZDRŽEVANJE IN PREGLEDOVANJE****OPOZORILO**

Prepričajte se, da pred vzdrževanjem in pregledom izklopite stikalo in odstranite akumulator.

**1. Pregled žaginega lista**

Ker uporaba topih žaginih listov zmanjša učinkovitost in lahko povzroči okvaro motorja, nabrusite ali zamenjajte žagine liste takoj, ko opazite obrabo.

**2. Pregled montažnih vijakov**

Redno pregledujte vse montažne vijake in zagotovite, da so tesno pritrjeni. V kolikor bi kateri vijak bil zrahljan ga takoj privijte. Če tega ne storite lahko pride do resne nevarnosti.

**3. Vzdrževanje motorja**

Navitje motorja je pomemben del tega orodja. Pazite, da se ne poškoduje in da ne pride v stik s čistilnim oljem in vodo.

Po 50 urah uporabe očistite motor s pihanjem v prezračevalne luknje ohišje motorja s suhim zrakom iz zračne pištole ali drugega orodja (SI. 23).

Prah ali kopičenje delcev v motorju lahko privede do okvare motorja.

**OPOZORILO**

Če želite preprečiti vdihavanje prahu ali draženje oči, nosite zaščitna očala in zaščitno masko proti prahu, ko uporabljate zračno pištolo ali drugo orodje za čiščenje spodnje zaščite, prezračevalnih odprtín in drugih delov orodja.

**4. Čiščenje notranjosti ščitnika**

Redno preverjajte in očistite, da zagotovite, da se žagovina in drugi ostanki ne zbirajo v notranjosti pokrova žage. Pri preverjanju in čiščenju vedno odstranite žagin list (SI. 24).

**5. Pregled kontaktov (orodje in baterija)**

Pred uporabo se prepričajte, da se na kontaktih niso nabrali ostružki in prah.

Občasno preverite pred, med in po uporabi.

**POZOR**

Odstranite ostružke ali prah, ki se je morda nabral na kontaktih.

V nasprotnem primeru lahko pride do okvare.

**6. Čiščenje zunanosti**

Umazano električno orodje obrišite z mehko suho krpo ali s krpo, navlaženo z milnico. Ne uporabljajte klorovih raztopin, bencina ali razredčevalcev barve, saj ti stopijo plastiko.

**7. Skladiščenje**

Električno orodje in baterijo shranjujte na mestu, kjer je temperatura nižja od 40°C in zunaj dosega otrok.

**OPOMBA**

Shranjevanje litij-ionskih baterij.

Zagotovite, da so litij-ionske baterije popolnoma napolnjene, preden jih shranite.

Dolgotrajno shranjevanje baterij (3 mesece ali več), ki so le malo napolnjene, lahko vodi do slabšega delovanja, znatnega zmanjšanja časa uporabe baterije ali povzroči, da baterij ni več možno napolniti.

Vendar pa se lahko znatno zmanjšan čas uporabe baterije popravi tako, da se baterije dva do petkrat ponavljajoče napolnijo in uporabijo.

Če je kljub ponavljajočem polnjenju in uporabi čas baterije še vedno zelo kratek, baterije zavržite in kupite nove.

**POZOR**

Pri uporabi in vzdrževanju električnih orodjih je treba upoštevati varnostne uredbe in standarde, ki so določene za vsako državo.

**Pomembno obvestilo o baterijah za akumulatorsko orodje HiKOKI**

Obvezno uporabljajte naše originalne akumulatorske baterije. Za varnost in pravilno delovanje našega akumulatorskega električnega orodja ne jamčimo, če uporabljate baterije, ki jih ni izdelalo naše podjetje, in če baterijo razstavite ali preoblikujete (na primer razstavite in zamenjate celice ali druge notranje dele).

**GARANCIJA**

Garantiramo za HiKOKI električna orodja v skladu z ustavno/državno veljavnimi uredbami. Garancija ne zajema napak ali poškodb, ki nastanejo zaradi nepravilne uporabe, zlorabe ali normalne obrabe. V primeru pritožbe pošljite sestavljeno električno orodje skupaj z GARANCIJSKIM CERTIFIKATOM, ki ga najdete na koncu teh navodil za uporabo, na pooblaščen servis HiKOKI.

## Informacije o hrupu in vibracijah

Izmerjene vrednosti so bile določene glede na EN62841 in navedene v skladu z ISO 4871.

A tipično vrednoten nivo jakosti hrupa: 106 dB (A)

A tipično vrednoten nivo zvočnega tlaka: 95 dB (A)

Nezanesljivost K: 3 dB (A).

Obvezna uporaba glušnikov.

Skupna vrednost vibracij (vsota vektorja triax) je v skladu s standardom EN62841.

Žaganje iverne plošče:

Vrednost emisije vibracij  $a_h < 2,5 \text{ m/s}^2$

Nezanesljivost K =  $1,5 \text{ m/s}^2$

---

Deklarovana hodnota vibrácií a deklarovaná hodnota emisií hluku boli namerané v súlade so štandardnou skúšobnou metódou a môže sa použiť na porovnanie jedného náradia s druhým.

Môžu sa použiť aj na predbežné určenie pôsobenia.

### OPOZORILO

- Vibrácie a emisia hluku pri skutočnom použití elektrického náradia sa môžu od deklarovanej celkovej hodnoty líšiť v závislosti od spôsobu použitia náradia, najmä od druhu spracovávaného obrobku; a
- Prepoznajte varnostne ukrepe za zaščitú uporabníka, ki temeljijo na oceni izpostavljanja v dejanskih pogojih uporabe (z upoštevanjem vseh delov obratovalnega ciklusa, kot so obdobja, ko je orodje izključeno, in ko orodje teče v prostem teku dodatno k času zagona).

### OPOMBA

Zaradi HiKOKIJEVEGA programa nenehnega raziskovanja in razvoja se specifikacije lahko spremenijo brez predhodnega obvestila.

---

## ODPRAVLJANJE MOTENJ

Uporabite pregled v spodnji tabeli, če orodje ne deluje normalno. Če to ne odpravi težave, se posvetujte z vašim prodajalcem ali HiKOKI pooblaščenim servisnim centrom.

## 1. Električno orodje

Težava	Mogoč vzrok	Odprava
Orodje ne deluje	Baterija je prazna	Napolnite baterijo.
	Baterija ni povsem vstavljena.	Potiskajte baterijo, dokler ne slišite klika.
Orodje se je nenadoma ustavilo	Orodje je bilo preobremenjeno	Odpravite težavo, ki povzroča preobremenjenost.
	Deluje zaščita pred preobremenitvijo.	
	Baterija je pregreta.	Naj se baterija ohladi.
Ne sme biti nagnjen	Vzvod za nastavev naklona (spredaj) in krilna matica za naklon (zadaj) nista odtegnjena.	Poskusite nagniti po sprostitvi vzvoda za nastavev naklona (spredaj) in krilne matice za naklon (zadaj). Po opravljenih potrebnih nastavitvah zategnite odtegnjene dele.
Ne reže dobro	Žagin list je obrabljen ali ima manjkajoče zobe.	Zamenjajte z novim žagininim listom.
	Vijak za pritrditev žaginega lista je zrahljan.	Trdno privijte pritrdilni vijak žaginega lista.
	Žagin list je nameščen v obratno smer.	Žagin list namestite v pravo smer.
Stikala ni mogoče pritisniti	Gumb za zaklepanje ni dovolj pritisnjen.	Potisnite gumb za zaklepanje do konca.
Izpuh žagovine je slab	Žagovina se je nabrala v pokrovu žage.	Odstranite žagovino z notranje strani pokrova žage.
Baterije ni mogoče namestiti	Poskušanje namestitve baterije, ki ni navedena za orodje.	Namestite večvoltno baterijo.

# Slovenščina

## 2. Polnilnik

Težava	Mogoč vzrok	Odprava
Lučka za prikaz polnjenja hitro utripa v vijolični barvi in polnjenje baterije se ne prične.	Baterija ni povsem vstavljena.	Čvrsto vstavite baterijo.
	Na kontaktih baterije ali na mestu, kjer je baterija pritrjena, so tujki.	Odstranite tujke.
Lučka za prikaz polnjenja utripa rdeče in polnjenje baterije se ne prične.	Baterija ni povsem vstavljena.	Čvrsto vstavite baterijo.
	Baterija je pregreta.	Če jo pustite pri miru, se bo baterija pričela samodejno polniti, če se bo znižala njena temperatura, vendar lahko to vpliva na življenjsko dobo baterije. Priporočamo, da baterijo ohladite na dobro prezračevanem mestu brez neposredne sončne svetlobe.
Čas delovanja baterije je kratek, čeprav je baterija popolnoma napolnjena.	Življenjska doba baterije je potekla.	Zamenjajte baterijo z novo.
Baterija se polni veliko časa.	Temperatura baterije, polnilnika ali okolice je zelo nizka.	Napolnite baterijo v notranjih prostorih ali v drugem toplem okolju.
	Odprtine polnilnika so blokirane, zato so se notranje komponente pregrele.	Ne blokirajte odprtin.
	Hladilni ventilator ne deluje.	Kontaktirajte pooblaščen servisni center HiKOKI zaradi popravil.
Lučka za napajanje USB se je izklopila in naprava USB se je nehala polniti.	Baterija je skoraj prazna.	Zamenjajte baterijo z baterijo, ki ni prazna.
		Povežite vtičač polnilnika s vtičnico.
Lučka za napajanje USB se ne izklopi, čeprav je naprava USB končala s polnjenjem.	Lučka za polnjenje USB postane zelene barve, da prikaže, da je polnjenje z USB mogoče.	To ni okvara.
Ni jasno, kakšno je stanje napolnjenosti naprave USB in ali je polnjenje končano.	Lučka za napajanje USB se ne izklopi, tudi ko je polnjenje zaključeno.	Preverite stanje polnjenja naprave USB, ki se polni.
Polnjenje naprave USB se na sredi ustavi.	Polnilnik ste povezali z električno vtičnico, medtem ko se je polnila naprava USB, ki je za vir energije uporabljala baterijo.	To ni okvara. Polnilnik ustavi polnjenje USB za okoli 5 sekund, ko menjuje vire napajanja.
	V polnilnik ste vstavili baterijo, medtem ko se je polnila naprava USB z električno vtičnico kot virom energije.	
Polnjenje naprave USB se na sredi ustavi, ko se hkrati polnita baterija in naprava USB.	Baterija je povsem napolnjena.	To ni okvara. Polnilnik ustavi polnjenje USB za okoli 5 sekund, ko preveri, če se je baterija uspešno povsem napolnila.
Polnjenje naprave USB se ne prične, ko se hkrati polnita baterija in naprava USB.	Preostala zmogljivost baterije je zelo nizka.	To ni okvara. Ko zmogljivost baterije doseže določeno raven, se samodejno prične polnjenje USB.

## VŠEOBECNÉ BEZPEČNOSTNÉ VÝSTRAHY PRE ELEKTRICKÉ NÁRADIE

### ⚠ VÝSTRAHA

Prečítajte si všetky bezpečnostné varovania, pokyny, ilustrácie a technické parametre, ktoré boli dodané s týmto elektrickým náradím.

Nedodržanie výstrah a pokynov môže viesť k zasiahnutiu elektrickým prúdom, požiaru a/alebo vážnemu poraneniu.

Všetky výstrahy a pokyny uschovajte pre možnú potrebu v budúcnosti.

Výraz "elektrické náradie", ktorý je uvedený na výstrahách, označuje vaše elektrické náradie napájané zo siete (so sieťovým káblom) alebo náradie napájané akumulátorom (bez sieťového kábla).

#### 1) Bezpečnosť na pracovisku

a) Svoje pracovisko udržiavajte čisté a dobre osvetlené.

*Neporiadok a tmavé plochy zvyšujú pravdepodobnosť úrazov.*

b) Elektrické náradie nepoužívajte vo výbušnom prostredí, ako napríklad v prítomnosti horľavých kvapalín, plynov alebo prachu.

*Elektrické náradie vytvára iskry, ktoré môžu zapáliť prach alebo výpar.*

c) Počas práce s elektrickým náradím by sa mali okolostojaci a deti zdržiavať mimo elektrického náradia.

*Odvedenie pozornosti môže spôsobiť neschopnosť ovládania náradia.*

#### 2) Elektrická bezpečnosť

a) Zástrčka elektrického náradia musí vyhovovať sieťovej zásuvke. Zástrčku nikdy a žiadnym spôsobom neupravujte. V spojení s uzemneným elektrickým náradím nepoužívajte žiadne rozbočovacie zásuvky.

*Neupravované zástrčky a správne vyhovujúce zásuvky znižujú riziko zasiahnutia elektrickým prúdom.*

b) Zabráňte telesnému kontaktu s uzemnenými povrchmi, akými sú trubky, radiátory, sporáky a chladničky.

*Existuje zvýšené riziko zasiahnutia elektrickým prúdom v prípade, ak je vaše telo uzemnené.*

c) Elektrické náradie nevystavujte účinkom dažďa alebo mokrého prostredia.

*Pri vniknutí vody do elektrického náradia sa zvyšuje riziko zasiahnutia elektrickým prúdom.*

d) Kábel nepoužívajte nesprávnym spôsobom. Kábel nikdy nepoužívajte na prenášanie, ťahanie a náradie neodpájajte od prívodu energie ťahaním za kábel.

*Kábel chráňte pred teplom, olejom, ostrými hranami alebo pohybujúcimi sa časťami.*

*Poškodené alebo zamotané káble zvyšujú riziko zasiahnutia elektrickým prúdom.*

e) Pri používaní elektrického náradia vonku používajte predĺžovací kábel vhodný na použitie vonku.

*Používanie kábla vhodného na používanie vonku znižuje riziko zasiahnutia elektrickým prúdom.*

f) V prípade, ak je nevyhnutné používať elektrické náradie vo vlhkom prostredí, používajte prúd elektrického prúdu chránený zariadením pred zvyškovým prúdom (RCD).

*Používanie RCD znižuje riziko zasiahnutia elektrickým prúdom.*

#### 3) Osobná bezpečnosť

a) Pri používaní elektrického náradia zostaňte pozorný, sústredte sa na vykonávanú prácu a používajte všetky zmysly.

*Elektrické náradie nepoužívajte ak ste unavený, alebo ste pod vplyvom drog, alkoholu alebo liekov. Chvilka nepozornosti počas práce s elektrickým náradím môže spôsobiť vážne osobné poranenie.*

b) Používajte osobné ochranné pracovné prostriedky. Vždy si nasadte ochranu na oči.

*Ochranné prostriedky, akými sú protiprachová maska, protišmykové bezpečnostné topánky, ochranná prilba alebo chrániče sluchu, ktoré sa používajú pre patričné podmienky, znižujú vznik osobných poranení.*

c) Zabráňte neúmyselnému spusteniu. Pred pripojením k sieťovému zdroju a/alebo akumulátoru, uchopením alebo prenášaním náradia sa uistite, že vypínač je vo vypnutej polohe.

*Prenášanie náradia s prstom na vypínači alebo aktivovanie náradia elektrickým prúdom, keď je spínač v zapnutej polohe, prívolaáva úrazy.*

d) Pred zapnutím z elektrického náradia odstráňte všetky nastavovacie kľúče alebo skrutkovače.

*Skrutkovač alebo kľúč, ktorý zostal pripojený k otáčajúcej sa časti elektrického náradia môže spôsobiť osobné poranenie.*

e) Nepredkláňajte sa. Vždy si zachovajte správnu rovnováhu a zabezpečte správny postoj.

*Toto umožní lepšie ovládanie elektrického náradia v neočakávaných situáciách.*

f) Vhodne sa oblečte. Pri práci nenoste voľný odev alebo šperky. Udržujte svoje vlasy a oblečenie v dostatočnej vzdialenosti od pohybujúcich sa častí.

*Voľné oblečenie, šperky alebo dlhé vlasy sa môžu zachytiť do pohyblivých častí.*

g) Ak je zariadenie vybavené na pripojenie vysávača alebo vrecka na zachytávanie prachu, pripojte ich k náradiu a pri práci ich správne používajte.

*Používanie zariadení na zachytávanie prachu môže znížiť riziko spôsobených prachom.*

h) Nedovoľte, aby ste sa vďaka skúsenostiam získaným častým používaním náradí stali príliš sebaistými a ignorovali zásady bezpečnosti.

*Neopatrné zaobchádzanie môže spôsobiť vážne zranenie v zlomku sekundy.*

a) Elektrické náradie nepreťažujte. Na prácu používajte vždy náradie, ktoré je na ňu určené.

*Správne elektrické náradie vykonáva prácu, na ktorú je určené lepšie a bezpečnejšie.*

b) Náradie s poškodeným vypínačom, ktorý sa nedá zapnúť alebo vypnúť, nepoužívajte.

*Akékoľvek náradie, ktoré nemôže byť ovládané vypínačom je nebezpečné a musí sa opraviť.*

c) Predtým, ako vykonáte akékoľvek úpravy, výmenu príslušenstva alebo skôr, než elektrické náradie odložíte, odpojte ho od zdroja napájania a/alebo odpojte akumulátor, pokiaľ je odnímateľný.

*Tieto preventívne bezpečnostné opatrenia znižujú riziko náhodného spustenia elektrického náradia.*

d) Nečinné elektrické náradie skladujte mimo dosahu detí a nedovoľte, aby toto elektrické náradie obsluhovali osoby, ktoré nie sú oboznámené s elektrickým náradím alebo s týmto návodom.

*V rukách neškolených osôb je elektrické náradie nebezpečné.*

- e) **Vykonávajte údržbu elektrického náradia a príslušenstva.** Skontrolujte nesprávne centrovanie alebo zablokovanie pohyblivých častí, poškodenie častí, alebo akékoľvek iné okolnosti, ktoré by mohli ovplyvniť činnosť elektrického náradia. V prípade poškodenia musíte dať elektrické náradie pred ďalším použitím opraviť.
- Mnohé nehody sú spôsobené práve nesprávne udržiavaným elektrickým náradím.*
- f) **Rezný nástroj udržiavajte ostrý a čistý.**  
*Správne udržiavaný rezný nástroj s ostrými brítmí je menej náchylný na zablokovanie a je ľahšie ovládateľný.*
- g) **Elektrické náradie, príslušenstvo, britý náradia atď. používajte v súlade s týmito pokynmi a berte do úvahy pracovné podmienky a charakter vykonávanej práce.**  
*Používanie elektrického náradia na iné, než určené činnosti môže viesť k vzniku nebezpečných situácií.*
- h) **Rukoväte a uchopovacie povrchy uchovávajte v suchu, čistote a neznečistené olejmi a mazivom.**  
*Kľzké rukoväte a uchopovacie povrchy neumožňujú bezpečnú manipuláciu a ovládanie náradia v neočakávaných situáciách.*
- 5) **Starostlivosť a použitie akumulátorového náradia**
- a) **Nabíjajte len nabíjačkou, ktorú uvádza výrobca.**  
*Nabíjačka, ktorá je vhodná pre jeden typ akumulátora, môže predstavovať riziko, ak sa použije na nabíjanie iného typu akumulátora.*
- b) **Elektrické náradie používajte len so špecificky určeným typom akumulátorov.**  
*Používanie iného typu akumulátora môže predstavovať riziko poranenia a požiaru.*
- c) **Ak sa akumulátor nepoužíva, chráňte ho pred kontaktom s kovovými predmetmi, ako sú kancelárske spony, mince, kľúče, klince, skrutky alebo iné malé kovové predmety, ktoré môžu spôsobiť vzájomné prepojenie koncoviek.**  
*Vzájomné skratovanie koncoviek akumulátora môže mať za následok popálenie alebo požiar.*
- d) **Pri nesprávnych podmienkach používania môže dôjsť k unikaniu kvapaliny z akumulátora. Vyhňte sa kontaktu s touto kvapalinou. V prípade náhodného kontaktu zasiahnuté miesto opláchnite vodou. Ak kvapalina zasiahne oči, opláchnite ich vodou a vyhľadajte lekársku pomoc.**  
*Kvapalina unikajúca z akumulátora môže spôsobiť podráždenie alebo popálenie.*
- e) **Nepoužívajte akumulátor alebo nástroj, ktorý je poškodený alebo upravený.**  
*Poškodené alebo modifikované batérie môžu vykazovať nepredvídateľné správanie, ktoré má za následok požiar, explóziu alebo riziko zranenia.*
- f) **Nevystavujte akumulátor ani nástroj ohňu alebo nadmernej teplote.**  
*Vystavenie ohňu alebo teploty nad 130°C môže spôsobiť výbuch.*
- g) **Dodržujte všetky pokyny na nabíjanie a nenabíjajte akumulátor ani nástroj mimo rozsahu teplôt uvedeného v návode.**  
*Nesprávne nabíjanie alebo nabíjanie pri teplotách mimo určeného rozsahu môže poškodiť batériu a zvyšit riziko požiaru.*
- 6) **Servis**
- a) **Servis na svojom elektrickom náradí nechajte vykonávať len kvalifikovaným personálom a pri použití jedine originálnych náhradných dielov.**  
*Tým sa zabezpečí zachovanie bezpečnosti elektrického náradia.*

- b) **Nikdy neopravujte poškodené batérie.**

*Servis akumulátorov by mal vykonávať iba výrobca alebo autorizovaná poskytovateľia služieb.*

## BEZPEČNOSTNÉ OPATRENIA

Zabráňte prístupu detí a nezainteresovaných osôb. Keď náradie nepoužívate, mali by ste ho uložiť mimo dosahu detí a nezainteresovaných osôb.

## BEZPEČNOSTNÉ VAROVANIA PRE AKUMULÁTOROVÚ PONORNÚ PÍLU

### Proces rezania

- a) **NEBEZPEČENSTVO: Ruky udrzte mimo reznej oblasti a čepele. Druhú ruku majte na pomocnej rukoväti alebo kryte motora.**  
*Ak pílu držíte obidvomi rukami, nemôžu sa porezať o čepeľ.*
- b) **Nesiahajte pod obrobok.**  
*Kryt vás nedokáže chrániť pred čepeľou na mieste pod obrobkom.*
- c) **Reznú hĺbku nastavte na hrúbku obrobku.**  
*Pod obrobkom by ste mali vidieť menej, ako celý zub zo zubov na čepeľ.*
- d) **Obrobok pri rezaní nikdy nedržte rukami alebo nad nohou. Obrobok pripievajte k pevnej ploche.**  
*Je dôležité, aby ste obrobok správne podopreli, aby ste minimalizovali vystavenie tela, uviaznutie čepele alebo stratu kontroly.*
- e) **Pri vykonávaní činnosti, pri ktorej sa rezací nástroj môže dotknúť skrytej kabeľáže, držte elektrické náradie za izolované uchopovacie plochy.**  
*Pri kontakte so "živým" vodičom môžu byť kovové časti elektrického nástroja vystavené prúdu a mohli by operátorovi spôsobiť poranenie elektrickým prúdom.*
- f) **Pri rezaní vždy používajte chránič pri rezaní alebo vodičok rovného okraja.**  
*Týmto sa vylepší presnosť rezu a znižuje šanca na uviaznutie čepele.*
- g) **Vždy používajte čepele správnej veľkosti a tvaru (diamantové verzus okrúhle).**  
*Cepele, ktoré nezodpovedajú montážnemu technickému vybaveniu píly, nebudú pri otáčaní vycentrované, čo spôsobí stratu kontroly.*
- h) **Nikdy nepoužívajte poškodené alebo nesprávne podložky alebo skrutky čepele.**  
*Podložky a skrutky čepele boli špeciálne skonštruované pre vašu pílu kvôli optimálnemu výkonu a bezpečnosti pri prevádzke.*

### Príčiny spätného nárazu a príslušné varovania

- spätný náraz je náhla reakcia na zovretú, zaseknutú alebo nevyrovnanú čepeľ píly, ktorá spôsobí nekontrolované zdvihnutie píly od obrobku smerom k operátorovi,
  - keď je čepeľ priláčená alebo pevne zaseknutá uzatvorením rezu, zastaví sa a reakcia motora poháňa jednotku rýchlo späť k operátorovi,
  - ak sa čepeľ prekrúti alebo je nevyrovnaná v reze, zuby na zadnej strane čepele sa môžu zabodnúť do horného povrchu dreva, čo spôsobí vylzenie čepele z rezu a odskočenie smerom k operátorovi.
- Výsledkom spätného nárazu píly je nesprávne použitie a/alebo nesprávny prevádzkový postup alebo podmienky a môžete sa mu vyhnúť, ak budete dodržiavať nižšie uvedené bezpečnostné opatrenia.



- a) **Udržujte pevné uchopenie obidvomi rukami na pile a ruky majte tak, aby odolali silám spätného nárazu. Svoje telo držte na ktorejkoľvek strane kotúča, ale nie v priamej línii s kotúčom.**  
Spätný náraz môže spôsobiť odskočenie pily. Ak vykonáte správne opatrenia, môžete ovládať sily spätného nárazu.
- b) **Ak sa kotúč zachytáva alebo z nejakého dôvodu prerušuje rez, uvoľnite spúšťač a podržte píku bez pohybu v materiáli, až kým sa kotúč úplne nezastaví. Nikdy sa nepokúšajte odstrániť pílu z obrobku ani pílu neťahajte dozadu, kým je kotúč v pohybe, pretože by sa mohol vyskytnúť spätný náraz.**  
Vyšetrite a vykonajte nápravné činnosti na eliminovanie príčiny zachytávania kotúča.
- c) **Pri rešartovaní pily v obrobku vycentrujte kotúč pily v reze tak, aby neboli v materiáli zasunuté zuby.** Ak sa kotúč zachytí, môže sa po rešartovaní pily vysunúť alebo spôsobiť spätný náraz z obrobku.
- d) **Podoprite veľkými panelmi, aby ste minimalizovali nebezpečenstvo zaklinenia a spätného nárazu.** Veľké panely majú tendenciu prehnutia sa pod vlastnou váhou. Podpory musia byť umiestnené pod panelom na obidvoch stranách, vedľa línie rezu a blízko okraja panela.
- e) **Nepoužívajte tupé alebo poškodené kotúče.** Nenaostrené alebo nesprávne nastavené kotúče môžu produkovať tesný rez, čo môže spôsobiť nadmerné trenie, zachytenie kotúča a spätný náraz.
- f) **Poistné páky hĺbky kotúča a nastavenia sklonu musia byť pred vykonaním rezu pevne zaistené a zabezpečené.**  
Ak sa nastavenie kotúča počas rezania posunie, môže spôsobiť zachytenie a spätný náraz.
- g) **Pri rezaní do existujúcich stien alebo iných zakrytých miest buďte mimoriadne opatrní.** Vychýňajúci kotúč môže prerezať predmety, ktoré môžu spôsobiť spätný náraz.

#### Funkcia ochranného krytu

- a) **Pred každým použitím skontrolujte, či je ochranný kryt správne zatvorený. Nepoužívajte pílu, ak sa ochranný kryt nepohybuje voľne a ak okamžite neuzatvorí kotúč. Nikdy neupínajte ani neuvádzajte ochranný kryt tak, aby bol odkrytý kotúč.** Ak dôjde k náhodnému pádu pily, ochranný kryt sa môže ohnúť. Skontrolujte, aby ste sa uistili, že sa ochranný kryt voľne pohybuje a že sa nedotýka kotúča ani žiadnej inej časti pily vo všetkých uhloch a hĺbkach rezu.
- b) **Skontrolujte činnosť a stav vratnej pružiny ochranného krytu. Ak ochranný kryt a pružina nefungujú správne, pred použitím sa musí vykonať ich servis.** Ochranný kryt môže fungovať nemotorne kvôli poškodeným dielom, lepkavým usadeninám alebo nahromadeniu nečistôt.
- c) **Zabezpečte, aby sa základná doska pily pri vykonávaní "ponorného rezu" nepohybovala.** Bočný posuv kotúča spôsobí zaseknutie a pravdepodobný spätný náraz.
- d) **Pred umiestnením pily na pracovný stôl alebo podlahu vždy dbajte na to, aby ochranný kryt zakrýval kotúč.** Nechránený, voľne sa pohybujúci kotúč spôsobí pomalý posuv pily dozadu, pričom rozreže čokoľvek, čo jej stojí v ceste. Uvedomte si čas potrebný na zastavenie kotúča po uvoľnení spínača.
2. **Vyhýbajte sa rezaniu v takých prípadoch, kedy základňa nie je pripevnená k materiálu.**  
Ak sa kotúč zachytáva alebo z nejakého dôvodu prerušuje rez, uvoľnite spúšťač a podržte píku bez pohybu v materiáli, až kým sa kotúč úplne nezastaví. Nikdy sa nepokúšajte odstrániť pílu z obrobku ani ju neťahajte dozadu, kým je kotúč v pohybe, pretože by sa mohol vyskytnúť SPÄTNÝ NÁRAZ. Vyšetrite a vykonajte nápravné činnosti na eliminovanie príčiny zachytávania kotúča.
3. **Veľké panely podoprite, aby ste minimalizovali nebezpečenstvo zaklinenia a SPÄTNÉHO NÁRAZU.** Veľké panely majú tendenciu prehnutia sa pod vlastnou váhou (**Obr. 3-b**). Podpory musia byť umiestnené pod panelom na obidvoch stranách, vedľa línie rezu a blízko okraja panela, ako je to zobrazené na **Obr. 3-a**.  
Pre minimalizovanie nebezpečenstva zaklinenia a spätného nárazu. Ak výkon rezania vyžaduje pozastavenie pily na obrobku, píla by mala spočívať na väčšej časti obrobku a menšiu časť treba odrezať.
4. **Vychýňajúci kotúč môže prerezať predmety, ktoré môžu spôsobiť SPÄTNÝ NÁRAZ.**  
NIKDY nedávajte ruku alebo prsty za pílu (**Obr. 4**). Ak nastane spätný náraz, píla môže ľahko skočiť smerom dozadu cez vašu ruku a spôsobiť tak vážne zranenie.
5. **Umiestnite širšiu časť základne pily na tú časť obrobku, ktorá je pevne podopretá, nie na časť, ktorá po vykonaní rezu odpadne.** Ako napríklad **Obr. 5-a** zobrazuje SPRÁVNE odrezanie konca dosky a **Obr. 5-b** NESPRÁVNE. Ak je obrobok krátky či malý, svorka je dolu.  
**NESKÚŠAJTE DRŽAŤ KRÁTKE ČASTI RUKOU**
6. **Pri použití vodiča sa nepokúšajte o šikmý rez, ktorý by umožnil, aby rezaný materiál prešiel medzi čepeľ a vodiacu lištu.** Mohlo by to spôsobiť zranenie. (**Obr. 6**)
7. **Počas prevádzky si chráňte uši slúchadlami.**
8. **Používajte iba priemer britzu, ktoré je uvedené na stroji.**
9. **Nepoužívajte žiadny abrazívny kotúč.**
10. **Nepoužívajte pilové kotúče, ktoré sú zdeformované alebo prasknuté.**
11. **Nepoužívajte pilové kotúče, ktoré sú vyrobené z vysokorychlostnej ocele.**
12. **Nepoužívajte pilové kotúče, ktoré nevyhovujú technickým parametrom, ktoré sú popísané v týchto pokynoch.**
13. **Pilové kotúče nezastavujte vyvíjaním bočného tlaku na disk.**
14. **Pilový kotúč vždy udrzte ostrý.**
15. **Skontrolujte, či zatahovací mechanizmus systému krytu funguje správne.**
16. **Nikdy nepoužívajte ponornú pílu s pilovým listom otočeným nahor alebo do strany.**
17. **Skontrolujte, či je materiál bez cudzích látok, ako sú napríklad klice.**
18. **Pred vykonávaním akéhokoľvek nastavenia, údržby alebo opráv batériu vyberte.**
19. **Dávajte pozor na spätný náraz brzdy.**  
Toto elektrické náradie je vybavené elektrickou brzdou, ktorá funguje po uvoľnení spínača. Pretože dochádza k spätnému nárazu pri uvoľnení brzdy do činnosti, uistite sa, že hlavnú časť náradia držíte bezpečne.
20. **Skontrolujte, či je spínač v polohe OFF (VYP).** Ak batériu vkladáte do elektrického náradia, keď je spínač v polohe ON (ZAP), elektrické náradie začne okamžite fungovať, čo môže spôsobiť vážnu nehodu.
21. **Nikdy nepoužívajte elektrické náradie s uvoľnenými poistnými skrutkami alebo upínacou pákou alebo so spustenou poistnou pákou.** Po vykonaní nastavenia nezabudnite vrátiť poistnú páku a ostatné časti do pôvodnej polohy.

#### ĎALŠIE BEZPEČNOSTNÉ VAROVANIA

1. **VÝSTRAHA:** Dôležité je správne pridržanie obrobku a pevné držanie pily, aby ste predišli strate kontroly nad ňou, čo by mohlo spôsobiť zranenie osôb. **Obr. 2** zobrazuje typické podoprenie pily rukou.

22. Pred rezaním zabezpečte materiál, ktorý idete rezať. Ak sa očakáva, že rezaný materiál bude generovať škodlivý/toxický prach skontrolujte, či je k výstupu prachu pevne pripojené prachové vrecko alebo príslušný systém na extrahovanie prachu.
- Ak je k dispozícii, nasadte si aj protiprachovú masku.
- Pred spustením pily sa uistite, že pilový kotúč dosiahol plné otáčky.
  - Ak sa pilový kotúč zastaví alebo vydáva nenormálny zvuk počas prevádzky, okamžite vypnite vypínač.
  - Používanie ponornej pily s pilovým listom smerujúcim nahor alebo do strany je veľmi nebezpečné. Takýmto nezvyčajným aplikáciám sa musíte vyhnúť.
  - Pri rezaní materiálov si vždy nasadte ochranné okuliare.
  - Po dokončení práce vyberte batériu.
23. Pilový list používajte so zobrazenými otáčkami, ktoré sú rovnaké alebo vyššie ako otáčky zobrazené na náraďi.
24. Náradie a batériu používajte vždy pri teplotách od -5°C do 40°C.
25. Ak si všimnete, že sa zariadenie zahrieva na nezvyčajne vysokú teplotu, podáva nedostatočný výkon alebo vydáva nezvyčajné zvuky, okamžite ho prestaňte používať a vypnite hlavný vypínač. Žiadajte kontrolu a opravu u predajcu výrobku, u ktorého ste ho zakúpili alebo v autorizovanom servisnom stredisku spoločnosti HiKOKI.
- Ak budete pokračovať v používaní pri abnormálnej prevádzke, môže dôjsť k zraneniu.
26. Ak jednotka náhodou spadne alebo narazí na iný predmet, dôkladne skontrolujte, či nie je prasknutá, zlomená, zdeformovaná a pod.
- Prasknutá, zlomená alebo zdeformovaná jednotka môže spôsobiť poranenia.
27. Pri práci vo výškach zabezpečte, aby sa v priestore pod vami nenachádzali žiadne osoby a majte o danom priestore prehľad.
28. Batériu vždy nabíjajte pri teplote 0°C–40°C. Teplota, ktorá je nižšia ako 0°C bude viesť k prebitiu, ktoré je nebezpečné. Batériu nesmiete nabíjať pri teplote, ktorá je vyššia ako 40°C.
- Najvhodnejšia teplota na nabíjanie je 20°C–25°C.
29. Nabíjačku nepoužívajte nepretržite.
- Po dokončení jedného nabíjania nechajte nabíjačku približne 15 minút pred ďalším nabíjaním batérie.
30. Nedovoľte, aby sa do otvoru na pripojenie nabíjateľnej batérie dostali akékoľvek cudzie telesá.
31. Nabíjateľnú batériu a nabíjačku nikdy nerozoberajte.
32. Nabíjateľnú batériu nikdy neskratujte. Skratovanie batérie bude viesť k veľkému elektrickému prúdu a prehriatiu. Následkom bude spálenie alebo poškodenie batérie.
33. Batériu neháďte do ohňa. Ak batéria horí, môže explodovať.
34. Ak je životnosť ďalšieho nabíjania príliš krátke na praktické použitie, odnesť batériu do predajne, v ktorej ste ju zakúpili. Vyčerpanú batériu nelikvidujte.
35. Do ventilačných otvorov na nabíjačke nevkladajte žiadne predmety. Ak do ventilačných otvorov vložíte kovové predmety alebo horľavé materiály, bude to viesť k nebezpečenstvu poranenia elektrickým prúdom alebo sa poškodí nabíjačka.
36. Ak používate túto jednotku nepretržite, môže dôjsť k jej prehriatiu, čo vedie k poškodeniu motora a spínača. Preto vždy keď sa plášť zohreje na vysokú teplotu, prácu s náradím na chvíľu prerušte.
37. Skontrolujte, či je batéria nainštalovaná pevne. Ak je uvoľnená, mohla by vypadnúť a spôsobiť nehodu.
38. Výrobok nepoužívajte, ak je zdeformovaný nástroj alebo svorky batérie (držiak batérie).
- Instalácia batérie môže spôsobiť skrat, ktorý by mohol viesť k emisii dymu alebo k vznieteniu.

39. Svorky nástroja (držiak na batériu) udržiavajte bez kovových pilín a prachu.
- Pred použitím sa uistite, že v oblasti svoriek sa nenachádzajú kovové piliny a prach.
  - Počas použitia sa snažte zabrániť tomu, aby z nástroja padali na batériu kovové piliny alebo prach.
  - Pri prerušení prevádzky alebo po použití nenechávajte nástroj v oblasti, kde by mohol byť vystavený padajúcim kovovým pilinám alebo prachu.
- Ak tak urobíte, môže to spôsobiť skrat, ktorý by mohol viesť k emisii dymu alebo k vznieteniu.

## UPOZORNENIE OHĽADNE LÍTIOVO-IÓNOVÝCH BATÉRIÍ

Kvôli predĺženiu životnosti je lítiovo-iónová batéria vybavená ochrannou funkciou, ktorá preruší výkon.

V nižšie uvedených prípadoch 1 až 3 sa motor počas používania výrobku zastaví dokonca aj vtedy, keď potiahnete vypínač. Nejde o chybu, je to výsledok ochrannej funkcie.

1. Motor sa zastaví, keď sa vyčije batéria.  
V takomto prípade ju okamžite nabite.
2. Motor sa môže zastaviť v prípade preťaženia náradia.  
V takomto prípade uvoľnite vypínač náradia a odstráňte príčinu preťaženia. Následne ho budete môcť opäť použiť.
3. Batériový pohon sa môže zastaviť, ak pri preťažení dôjde k prehrievaniu batérie.  
V takomto prípade prestaňte batériu používať a nechajte ju vychladnúť. Následne ho budete môcť opäť použiť.

Okrem toho, berte na zreteľ nasledujúce výstrahy a upozornenia.

### VYSTRAHA

Aby ste zabránili vytekaniu kvapaliny z batérie, generovaniu tepla, unikaniu dymu, výbuchu a vznieteniu, dodržiavajte nasledujúce bezpečnostné opatrenia.

1. Nedovoľte, aby sa na batérii zachytávali kovové piliny a prach.
- Nedovoľte, aby počas práce padali na batériu kovové piliny a prach.
- Uistite sa, že sa na batérii nenazbierali kovové piliny a prach, ktoré padajú na elektrické náradie počas práce.
- Nepoužívajte batériu neskladujte na mieste s výskytom kovových pilín a prachu.
- Pred uskladnením z batérie odstráňte kovové piliny a prach, ktoré sa mohli na nej zachytiť a neskladujte ju spolu s kovovými súčastami (skrutky, kince, apod.).
2. Batériu neprepichujte ostrými predmetmi, ako sú napríklad kince, neudierajte po nej kladivom, nestúpajte na ňu, neháďte ju, ani ju nevystavujte silným fyzickým nárazom.
3. Očividne poškodenú alebo zdeformovanú batériu nepoužívajte.
4. Batériu nepoužívajte na iné, ako stanovené účely.
5. Ak sa batéria nenabije ani po uplynutí zadanej doby na nabíjanie, okamžite prestaňte s ďalším nabíjaním.
6. Batériu nevystavujte účinkom vysokých teplôt ani veľkého tlaku, ani ju nevkladajte do mikrovlnnej rúry, sušičky alebo vysokotlakovej nádoby.
7. Keď dôjde k unikaniu tekutiny, alebo ak zacítite odporný zápach, batériu okamžite odnesť mimo ohňa.
8. Batériu nepoužívajte na miestach, kde dochádza ku generovaniu silnej statickej elektriny.
9. Ak počas používania, nabíjania alebo skladovania dochádza k unikaniu tekutiny z batérie, ak zacítite odporný zápach, alebo ak dochádza ku generovaniu tepla, zmene farby, deformáciám alebo k čomukoľvek neštandardnému, batériu okamžite vyberte z náradia alebo z nabíjačky a prestaňte ju používať.

10. Batériu neponárajte ani nedovoľte, aby sa do nej dostali akékoľvek kvapaliny. Vniknutie vodivej kvapaliny, ako je napríklad voda, môže spôsobiť poškodenie, ktoré môže spôsobiť požiar alebo výbuch. Batériu skladujte na chladnom, suchom mieste, mimo výbušných a horľavých predmetov. Musíte sa vyhnúť prostrediam s korozívnymi plynmi.

#### UPOZORNENIE

1. Ak sa tekutina unikajúca z batérie dostane do očí, oči si nešúchajte a dôkladne si ich vypláchnite čerstvou čistou vodou, ako je pitná voda z vodovodu a okamžite vyhľadajte lekársku pomoc.  
Ak nevyhľadáte ošetrovanie, tekutina môže spôsobiť problémy zraku.
2. Ak sa tekutina dostane na kožu alebo odev, okamžite ich dôkladne umyte alebo očistite čistou vodou, ako je pitná voda z vodovodu.  
Existuje možnosť, že môže dôjsť k podráždeniu pokožky.
3. Ak pri prvotnom používaní akumulátora zistíte výskyt hrdze, odporný zápach, prehrievanie, stratu farby, deformácie a/alebo iné nezrovnalosti, batériu nepoužívajte a vráťte ju predajcovi alebo dodávateľovi.

#### VÝSTRAHA

- Ak sa do svorky lítiovo-iónovej batérie dostane vodivé cudzie teleso, batéria môže zoskratovať a spôsobiť požiar. Pri uskladňovaní lítiovo-iónovej batérie určite dodržiavajte nasledovné pravidlá.
- Do skladovacej skrinky nekladajte vodivé odrezky, klince ani drôty, ako je napríklad oceľový drôt a medený drôt.
  - Aby ste predišli zoskratovaniu, vložte batériu do nástroja alebo pri uskladnení pevne založte kryt batérie, až kým nevidíte ventilátor.

## PREPRAVA TÝKAJÚCA SA LÍTIOVO-IÓNOVÝCH BATÉRIÍ

Pri preprave lítiovo-iónovej batérie dodržiavajte nasledovné opatrenia.

#### VÝSTRAHA

Pri organizovaní prepravy ohlásťte prepravnej spoločnosti, že balenie obsahuje lítiovo-iónovú batériu, informujte ju o výstupnom výkone a postupujte podľa pokynov prepravnej spoločnosti.

- Lítium-iónové batérie, ktoré prekračujú výkon 100 Wh, sú pri transporte označené ako nebezpečný tovar, ktorý vyžaduje špeciálne aplikačné postupy.
- Pri preprave do zahraničia musíte vyhovieť medzinárodným zákonom, pravidlám a predpisom cieľovej krajiny.
- Keď je BSL36B18 nainštalovaný v elektrickom náradí, výstupný výkon presiahne 100 Wh a jednotka bude pre nákladnú dopravu klasifikovaná ako nebezpečný tovar.

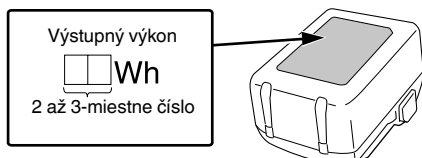

## BEZPEČNOSTNÉ OPATRENIA PRE PRIPOJENIE USB ZARIADENIA (UC18YSL3)

Ak sa vyskytnú neočakávané problémy, údaje na USB zariadení, ktoré je pripojené k tomuto výrobku, sa môžu poškodiť alebo stratiť. Pred použitím tohto výrobku sa vždy uistite, že ste si záložovali všetky údaje, ktoré sa nachádzajú na USB zariadení.

Veďte si do úvahy, že naša spoločnosť nepreberá žiadnu zodpovednosť za údaje, ktoré sú uložené na USB zariadení, ktoré sa poškodia alebo stratia, ani za žiadne škody, ktoré sa môžu vyskytnúť na pripojenom zariadení.

#### VÝSTRAHA

- Pred použitím skontrolujte spojovací USB kábel, či nie je chýbný alebo poškodený.  
Použitím chybného alebo poškodeného kábla USB môžete spôsobiť vznik dymu alebo zapálenie.
- Ak výrobok nepoužívate, zakryte USB port gumeným krytom.  
Hromadením prachu atď. v USB porte môže vzniknúť dym alebo zapálenie.

#### POZNÁMKA

- Počas USB nabíjania sa môže vyskytnúť príležitostné pozastavenie.
- Ak sa USB zariadenie nenabíja, vyberte USB zariadenie z nabíjačky.  
Nedodržanie toto pokynu nemusí len znížiť životnosť batérie USB zariadenia, ale môže viesť aj k neočakávaným nehodám.
- Niektoré USB zariadenia sa nedajú nabíjať, záleží od typu zariadenia.









## NÁZVY DIELOV (Obr. 1 – Obr. 24)

①	Nastavovač
②	Konektor
③	Kryt
④	Ochranné sklo
⑤	Poistná skrutka (diagonálne rezy) (vzadu)
⑥	Upinacia páka (pre chránič na pozdĺžne rezanie) (vzadu)
⑦	Upinacia páka (pre chránič na pozdĺžne rezanie) (vpredu)
⑧	Tlačidlo podrezania
⑨	Poistná skrutka (diagonálne rezy) (vpredu)
⑩	Mierka (uhol diagonálneho rezu)
⑪	Pomocná rukoväť
⑫	Poistné tlačidlo
⑬	Zarážka
⑭	Poistná páka
⑮	Otočné tlačidlo
⑯	Základňa
⑰	Pílový list
⑱	Kľúč na vnútorné šesťhrany
⑲	Batéria
⑳	Typový štítok
㉑	Kotúč se stupnicou
㉒	Rukoväť
㉓	Spínač spúšte
㉔	Tlačidlo odistenia
㉕	Motor
㉖	Indikátor rezu
㉗	Chránič na pozdĺžne rezanie
㉘	Západka
㉙	Kontrolka nabíjania
㉚	Odčítací okraj
㉛	Symbol "výmeny pílového listu"
㉜	Upevňovacia skrutka pílového listu
㉝	Podložka (B)
㉞	Odčítací okraj vodiacej lišty "GR"
㉟	Nastavovacia skrutka (A)
㊱	Nastavovacia skrutka (B)
㊲	Označenie
㊳	Vodiace drážky
㊴	Spínač kontrolky úrovne nabitia batérie
㊵	Kontrolka úrovne nabitia batérie
㊶	Vrečko na prach
㊷	Gumený kryt
㊸	USB port
㊹	USB kábel
㊺	Vzduchová pištoľ

## SYMBOLY

## VÝSTRAHA

Nižšie sú zobrazené symboly, ktoré sa v prípade strojného zariadenia používajú. Pred použitím náradia sa oboznámte s významom týchto symbolov.

	C3606DPA: Akumulátorová ponorná píla
	Aby sa znížilo riziko zranenia, musí si užívateľ prečítať návod na obsluhu.
	Vždy si nasadzte ochranu na oči.
	Vždy si nasadzte chrániče sluchu.
	Iba pre krajiny EÚ Elektrické náradie nelikvidujte spolu s domácim odpadom! Aby ste dodržali ustanovenia európskej smernice 2012/19/EÚ o odpadových elektrických a elektronických zariadeniach a jej implementáciu v zmysle národnej legislatívy, je potrebné elektrické náradie po uplynutí jeho doby životnosti separovať a doručiť na environmentálne prijateľné miesto recyklovania.
V	Menovité napätie
$n_0$	Voľnobežné otáčky
	Zapnutie
	Vypnutie
	Odpojte akumulátor
	Zakázaná činnosť

## Batéria

	Svieti; Zostávajúca kapacita batérie je nad 75%.
	Svieti; Zostávajúca kapacita batérie je 50%–75%.
	Svieti; Zostávajúca kapacita batérie je 25%–50%.
	Svieti; Zostávajúca kapacita batérie je menej ako 25%.
	Bliká; Zostávajúca kapacita batérie je takmer nulová. Čo najskôr dobite batériu.
	Bliká; Prevádzka sa prerušila kvôli vysokej teplote. Vyberte batériu z nástroja a nechajte ju úplne vychladnúť.
	Bliká; Prevádzka sa prerušila kvôli zlyhaniu alebo poruche. Problémom môže byť batéria, preto kontaktujte svojho predajcu.

## POZNÁMKA

Aby ste zabránili spotrebe energie, ktorá je spôsobená zabudnutím vypnutia LED kontrolky, kontrolka sa vypne automaticky po približne 2 minútach.

## ŠTANDARDNÉ PRÍSLUŠENSTVO

Okrem hlavnej jednotky (1 jednotka) obsahuje balenie príslušenstvo, ktoré je uvedené na strane 315.

Štandardné príslušenstvo podlieha zmenám bez predchádzajúceho oznámenia.

## POUŽITIE

Akumulátorová ponorná píla je vhodná na rezanie dreva, plastov a iných podobných materiálov. Nesmie sa používať na rezanie kovov, okrem tenkého hliníkového plechu (tenšieho ako 2 mm) a drevených alebo kompozitných dosiek s vrstvou hliníka.

## TECHNICKÉ PARAMETRE

## 1. Elektrické náradie

Model		C3606DPA	
Napätie		36 V	
Otáčky naprázdno		2500–5200 min <sup>-1</sup>	
Kapacita	Rezná hĺbka	0°	66 mm
		45°	43 mm
Veľkosť listu		165 mm (H) × 20 mm (V)	
Max. uhol listu		-1°–46°	
Batéria dostupná pre tento nástroj*		Multivoltová batéria	
Hmotnosť**		5,4 kg (BSL36B18)	

\* Existujúce batérie (série BSL3660/3620/3626, BSL18xx atď.) nemôžete používať s týmto nástrojom.  
Pri použití sieťového adaptéra sa výkon funkcie brzdy líši v závislosti od zdroja napájania.

\*\* V súlade s postupom EPTA 01/2014

## POZNÁMKA

Vzhľadom na pokračujúci program výskumu a vývoja v spoločnosti HiKOKI si vyhradzuje právo zmien tu uvedených technických parametrov bez predchádzajúceho upozornenia.

## Elektronické ovládanie

- Pozvoľný rozbeh
- Ochrana proti preťaženiu  
Táto ochranná funkcia vypne napájanie motora v prípade preťaženia motora alebo pri nápadnom spomalení rýchlosti otáčok počas prevádzky.  
Ak bola funkcia proti preťaženiu aktivovaná, motor sa môže zastaviť.  
V takomto prípade uvoľnite vypínač na náradí a odstráňte príčinu preťaženia.  
Následne ho budete môcť opäť použiť.
- Ochrana proti prehriatiu  
Táto ochranná funkcia vypne napájanie motora a zastaví prevádzku náradia v prípade prehriatia motora počas prevádzky.  
Ak bola funkcia proti prehriatiu aktivovaná, motor sa môže zastaviť.  
V takomto prípade uvoľnite vypínač náradia a nechajte ho chladnúť niekoľko minút.  
Následne ho budete môcť opäť použiť.
- Brzdová funkcia  
Brzda sa aktivuje, keď je spínač vypnutý.  
Výkon funkcie brzdy sa líši v závislosti od zdroja napájania.

## 2. Batéria

Model	BSL36B18
Napätie	36 V / 18 V (automatické prepínanie*)
Kapacita batérie	4,0 Ah / 8,0 Ah (automatické prepínanie*)
Dostupné bezdrôtové produkty**	Multivoltová séria, 18 V produkt
Dostupná nabíjačka	Posuvná nabíjačka pre lítium-iónové batérie

\* Nástroj sa sám automaticky prepne.

\*\* Podrobnosti nájdete v našom všeobecnom katalogu.

## NABÍJANIE

Pred použitím elektrického náradia nabite batériu nasledovne.

## 1. Pripojte napájací kábel nabíjačky k zásuvke.

Po pripojení zástrčky nabíjačky k zásuvke začne blikat kontrolka nabíjania načerveno (v 1-sekundových intervaloch).

## 2. Vložte batériu do nabíjačky.

Batériu pevne vložte do nabíjačky tak, ako je to zobrazené na Obr. 8 (na strane 4).

## 3. Nabíjanie

Pri vkladaní batérie do nabíjačky bude kontrolka nabíjania blikat namodro.  
Po úplnom nabití batérie začne kontrolka svietiť nazeleno. (Pozrite **Tabuľku 1**)

- (1) Význam svetla kontrolky nabíjania  
Významy svetla kontrolky nabíjania sú uvedené v **Tabuľke 1**, a to podľa stavu nabíjačky alebo nabíjateľnej batérie.



4. Odpojte napájací kábel nabíjačky zo zásuvky.  
5. Nabíjačku pevne uchopte a vytiahnite batériu.

**POZNÁMKA**

Po použití nezabudnite z nabíjačky vybrať batériu a potom ju odložiť.

**Čo sa týka elektrického výboja v prípade nových batérií, atď.**

Vzhľadom na to, že chemická látka nachádzajúca vo vnútri nových batérií a v batériách, ktoré sa po dlhšiu dobu nepoužívali, nie je aktivovaná, elektrický výboj môže byť po prvom a druhom použití slabý. Je to dočasný jav a optimálny čas potrebný na nabíjanie sa obnoví po opätovnom nabíjaní batérií 2–3 krát.

**Ako predĺžiť životnosť batérií.**

- (1) Nabite batérie skôr ako sa úplne vybijú.  
Ak máte pocit, že výkon náradia slabne, prerušte jeho používanie a batériu náradia znova nabite. Ak budete náradie aj naďalej používať a vyčerpáte elektrický prúd, batéria sa môže poškodiť a jej životnosť sa tým skráti.
- (2) Vyhybajte sa nabíjaniu pri vysokých teplotách.  
Nabíjateľná batéria bude horúca ihneď po použití. Ak sa takáto batéria nabíja ihneď po použití, jej vnútorná chemická látka sa poškodí a životnosť batérie sa skráti. Nechajte batériu na chvíľu vychladnúť a až potom ju znova nabíjajte.

**UPOZORNENIE**

- Keď je batéria nabíjaná a je horúca z dôvodu, že bola dlho vystavená priamemu slnečnému svetlu alebo z dôvodu, že bola práve používaná, kontrolka nabíjania nabíjačky sa na 0,3 sekundy rozsvieti a 0,3 sekundy nebude svietiť (na 0,3 sekundy sa vypne). V takom prípade nechajte batériu najskôr vychladnúť a až potom ju začnite nabíjať.
- Keď kontrolka nabíjania bliká (v 0,2 sekundových intervaloch), skontrolujte, či sa v konektore batérie na nabíjačke nenachádzajú cudzie predmety, a vyberte ich. Ak nenájdete žiadne cudzie predmety, pravdepodobne došlo k poruche batérie alebo nabíjačky. Odnesť ich do autorizovaného servisného strediska.

**MONTÁŽ A OBSLUHA**

Činnosť	Obrázok	Strana
Vyberanie a vkladanie batérie	7	4
Nabíjanie	8	4
Indikátor zostávajúcej kapacity batérie	19	6
Nabíjanie USB zariadenia z elektrickej zásuvky	20-a	6
Nabíjanie USB zariadenia a batérie z elektrickej zásuvky	20-b	6
Ako nabíjať USB zariadenie	21	6
Po ukončení nabíjania USB zariadenia	22	6
Výber príslušenstva	—	316

**PRED POUŽITÍM****VÝSTRAHA**

Aby ste predišli vážnej nehode, uistite sa, že je spínač vo vypnutej polohe a vytiahnite batériu.

**1. Skontrolujte pracovný priestor**

Skontrolujte, či sa v pracovnom priestore nenachádzajú odpady a neporiadok.

Zabezpečte, aby sa v priestore nenachádzali nepotrební pracovníci. Zabezpečte dostatočné osvetlenie a vetranie.

**2. Výmena pilového listu****VÝSTRAHA**

Ak sa na upevňovaciu skrutku pilového listu použije iné náradie ako dodaný kľúč na vnútorné šesťhrany, môže dôjsť k nadmernému alebo nedostatočnému utiahnutiu, čo môže mať za následok poranenie.

- (1) Dôkladne odstráňte všetky piliny, ktoré sa nahromadili na vretene, skrutke a podložkách.
- (2) Stlačte poistné tlačidlo a posuňte.
- (3) Posun vykonajte tak, aby odčítací okraj smeroval na symbol "výmeny pilového listu". (**Obr. 9-a**)
- (4) Opätovne uvoľnite poistné tlačidlo.
- (5) Otočte poistnú páku v smere hodinových ručičiek až na doraz. (**Obr. 9-b**)
- (6) Stlačte tlačidlo odistenia dopredu a trochu spustite motorovú časť. Opätovne uvoľnite tlačidlo odistenia.
- (7) Zatlačte motorovú časť nadol, kým sa nezaistí na mieste dorazu.
- (8) Pomaly otáčajte vreteno pily pomocou kľúča na vnútorné šesťhrany v upevňovacej skrutke pilového listu, kým sa poistka nezaistí.
- (9) Odskrutkujte upevňovaciu skrutku pilového listu v smere hodinových ručičiek a odstráňte podložku (B). Odstráňte pilový list. (**Obr. 10**)

**UPOZORNENIE**

Skontrolujte, či je podložka (A) (podložka vo vnútri pilového listu) vložená správne: podložka (A) má 2 strany, priemer 20 mm a 5/8" (16 mm). Dbajte na presné priľnutie montážneho otvoru pilového listu k podložke (A). Nesprávne nainštalované pilové listy nemajú hladký chod a vedú k strate kontroly.

- (10) Vložte nový pilový list. Uistite sa, že je smer otáčania správny. Smer otáčania je vyznačený šípkami na pilovom liste a ochrannom kryte.  
Kontaktné plochy medzi podložkou (A), pilovým listom, podložkou (B) a upevňovaciu skrutkou pilového listu musia byť čisté.
- (11) Nasadte podložku (B). Uistite sa, že je podložka (B) vložená správne.
- (12) Utiahnite upevňovaciu skrutku pilového listu pomocou kľúča na vnútorné šesťhrany (max. 5 Nm).

**UPOZORNENIE**

- Používajte len ostré, nepoškodené pilové listy. Nepoužívajte pilové listy, ktoré sú prasknuté alebo zmenili svoj tvar.
  - Nikdy nepoužívajte pilové listy vyrobené z vysokolegovanej rýchloreznej ocele (HSS).
  - Nikdy nepoužívajte pilové listy, ktoré nezodpovedajú špecifikovaným parametrom.  
Používajte len pilové listy s priemerom podľa označenia na pile.
  - Pilový list musí byť vhodný pre otáčky bez zaťaženia.
  - Používajte pilový list, ktorý je vhodný pre rezaný materiál.
  - Používajte len originálne pilové listy HiKOKI. Pilové listy určené na rezanie dreva alebo podobných materiálov musia spĺňať požiadavky normy EN 847-1.
- (13) Otočte poistnú páku proti smeru hodinových ručičiek až na doraz, pričom držte rukoväť jednou rukou. Motorová časť sa vykllopí nahor.

**UPOZORNENIE**

Pilového listu sa nikdy nedotýkajte bezprostredne po použití. Kov je horúci a môže vám ľahko popáliť pokožku.

## 3. Kontrola správneho fungovania brzdy

Toto elektrické náradie je vybavené elektrickou brzdou, ktorá funguje po uvoľnení spínača. Pred použitím elektrického náradia sa uistite, že elektrická brzda funguje správne. Ak to tak nie je, odneste náradie do AUTORIZOVANÉHO SERVISNEHO CENTRA spoločnosti HIKOKI.

## 6. Nastavenie konektora na odsávanie/vyhadzovanie prachu

Konektor možno otočiť do požadovanej polohy na odsávanie alebo vyhadzovanie pilín. Za týmto účelom zatlačte konektor až na doraz, otočte a znovu vytiahnite. Konektor tak možno zablokovať v 7 krokoch, aby sa nemohol otáčať.

<Odsávanie pilín>

Na odsávanie pilín pripojte ku konektoru vhodnú odsávaciu jednotku so sacou hadicou.

<Vrecko na prach>

Odstráňte konektor (zatlačte konektor až na doraz. Otočte ho tak, aby smeroval nahor. Odstráňte ho a odložte nabok).

Pripevnite vrecko na prach. (Obr. 16)

## 7. Nastavenie ochranného skla

Ochranné sklo posuňte: horná poloha pre diagonálne rezy, stredná poloha pre 0° rezy, spodná poloha pri použití vodiacej lišty.

## PREVÁDZKA

### VÝSTRAHA

- Po skončení prevádzky vytiahnite batériu.
- Nikdy sa nedotýkajte pohyblivých častí.
- Neupevňujte ani nezaistujte tlačidlo odistenia. Okrem toho držte svoj prst pri prenášaní elektrického náradia mimo spínača spúšte. V opačnom prípade môže dôjsť k neúmyselnému zapnutiu hlavného spínača telesa, čo môže mať za následok neočakávané nehody.
- Nepoužívajte žiadne brúsne kotúče.
- Používajte len listy s priemerom, ktorý je uvedený na typovom štítku produktu.
- Ak sa pilový list počas prevádzky zastaví alebo vydáva neobvyklý zvuk, okamžite vypnite spínač.

### UPOZORNENIE

- Na predĺženie životnosti je lítium-iónová batéria vybavená ochrannou funkciou na zastavenie výstupu. Preto, ak dôjde k preťaženiu náradia, motor sa môže zastaviť. To však nie je problém, ale výsledok ochrannej funkcie. V takom prípade uvoľnite spínač náradia a odstráňte príčinu preťaženia.
- Dávajte pozor, aby ste nezablokovali motor. Ak dôjde k zablokovaniu motora, okamžite vypnite napájanie. Ak je motor na chvíľu zablokovaný, môže dôjsť k spáleniu motora alebo batérie.
- Pred použitím skontrolujte, či sa tlačidlo odistenia pohybuje hladko.

### 1. Skontrolujte, či je pilový list dotiahnutý

Hoci je pilový list pri montáži vo výrobe bezpečne utiahnutý na okamžitú použitie, nezabudnite ho kvôli opatrnosti ešte raz skontrolovať. Upevňovacia skrutka pilového listu sa dá utiahnuť, keď sa otáča v smere hodinových ručičiek.

Na kontrolu použite dodaný kľúč na vnútorné šesťhrany. Ďalšie informácie nájdete v časti PRED POUŽITÍM.

### 2. Zapnutie a vypnutie

Po stlačení tlačidla odistenia smerom dopredu sa dá motorová časť posunúť smerom nadol. Vtedy sa pilový list vysunie z ochranného krytu.

<Zapnutie>

Stlačte tlačidlo odistenia smerom dopredu a podržte ho. Potom aktivujte spínač spúšte.

<Vypnutie>

Uvoľnite spínač spúšte.

### 3. Predvoľba rýchlosti otáčok

Na kotúči so stupnicou vyberte otáčky. Odporúčané otáčky nájdete na Obr. 18.

## NASTAVENIE PÍLY PRED POUŽITÍM

### VÝSTRAHA

Abyste predišli vážnym nehodám, uistite sa, že je spínač vo vypnutej polohe (OFF) a vytiahnite batériu.

### 1. Nastavenie hĺbky rezu

Hĺbku rezu vám odporúčame nastaviť tak, aby pod obrobkom nevychýľovala viac ako polovica každého zubu pilového listu. (Obr. 11-a)

<Nastavenie v krokoch po mm>

Stlačte poistné tlačidlo a posuňte. Na odčítacom okraji odčítajte nastavenú hĺbku rezu.

(Pri použití vodiacej lišty "GR" odčítavajte na odčítacom okraji "GR".)

Opätovne uvoľnite poistné tlačidlo. (Obr. 11-b)

<Presné nastavenie (na mimoriadne presné nastavenie hĺbky rezu)>

Hĺbku rezu možno nastaviť mimoriadne presne otáčaním nastavovača.

Presnú hĺbku rezu určite odmeraním vyčnievajúceho pilového listu alebo výsledok skontrolujte skúšobným rezom.

### 2. Šikmý pilový list pre diagonálne rezy (Obr. 12)

Uvoľnite dve poistné skrutky a vykonajte nastavenie. Nakloňte motorovú časť k základni. Odčítajte nastavený uhol zo stupnice. Opätovne utiahnite obe poistné skrutky. Pre uhol diagonálneho rezu menší ako 0° alebo väčší ako 45° (podrezanie):

Stlačte tlačidlo podrezania a potom zošikmite.

(Pri ďalšom nastavení sa funkcia podrezania automaticky deaktivuje.)

Pri rezaní v určitom uhle nastavte polohu sklenného chrániča tak, aby nenarazil do rezaného obrobku.

### VÝSTRAHA

Ak bude poistná skrutka uvoľnená, môže dôjsť k zraneniu. Po nastavení ju pevne pritiahnite.

### 3. Korekcia uhla pilového listu

Uhol pilového listu bol nastavený vo výrobe. (Obr. 13)

V prípade potreby je možné nastaviť uhol pilového listu na 0° a 45°. Otočte nastavovaciu skrutku (B) (pre 0°) alebo nastavovaciu skrutku (A) (pre 45°).

### 4. Pílenie s chráničom na pozdĺžne rezanie (predáva sa samostatne) (Obr. 14)

Na rezy rovnobežné s rovným okrajom. Chránič na pozdĺžne rezanie sa dá zasunúť z oboch strán do podpery, ktorá je preň určená. Šírku rezu možno odčítať na značke. Upevnite pomocou oboch upínacích pák. Presnú šírku rezu je najlepšie vypočítať vykonaním skúšobného rezu.

### 5. Pílenie s vodiacou lištou (predáva sa samostatne) (Obr. 15)

Na rovné rezné hrany bez trhlín s milimetrovou presnosťou. Protišmykový povlak udržiava povrch bezpečný a chráni obrobok pred poškrabávaním. Pozrite si časť Príslušenstvo. Otočné tlačidlo sa používa na nastavenie uloženia bez vôle.

Na umiestnenie nástrojov na vodiace koľajnice od rôznych výrobcov sú k dispozícii dve vodiace drážky.



#### 4. Pracovné pokyny

##### VÝSTRAHA

- Zariadenie nezapínajte a nevypínajte, keď sa pilový list dotýka obrobku.
- Pred vykonaním rezu počkajte, kým pilový list nedosiahne plné otáčky.
- Pri pílení nikdy neodťahujte zariadenie od materiálu s otáčajúcim sa pilovým listom. Počkajte, kým sa pilový list nezastaví.
- Ak sa pilový list zablokuje, okamžite vypnite zariadenie.
- Zariadenie nepokladajte, kým sa pilový list nezastaví.

##### <Ponorné rezy>

Motorová časť je v hornej polohe, pilový list nevyčnieva zo základne. Zariadenie pevne držte obidvomi rukami a položte ho základňou na obrobok. Zapnite zariadenie. Pomaly spúšťajte motorovú časť do nastavenej hĺbky rezu a potom sa pomaly pohybujte v smere rezu.

##### <Pílenie pozdĺž priamky>

Tu sa používa indikátor rezu. Ľavý okraj (označený načerveno) označuje smer rezu, ak je pilový list držaný zvisle. Právý okraj označuje smer rezu, ak je pilový list držaný pod 45° uhlom. (Obr. 17)

##### <Pílenie pozdĺž ochrannej lišty upevnenej na obrobku>

Aby ste dosiahli presnú reznú hranu, môžete na obrobok pripievnit ochrannú lištu a potom viesť ručnú kotúčovú pílu pomocou základne pozdĺž tejto ochrannej lišty.

##### UPOZORNENIE

- Aby ste zabránili abnormálnemu zahriatiu špičky pilového listu alebo jeho poškodeniu, pri rezaní pilovým listom nekrúťte ani naň nevyvíjajte nadmernú silu. Nechajte list plynulo postupovať dopredu.
- V situácii, keď je kotúčová píla nepretržite v prevádzke pri výmene batérie za náhradnú batériu, má motor tendenciu sa prehrievať. Preto vždy, keď sa plášť zahreje, dajte píle na chvíľu prestávku.
- Vyhňte sa rezaniu v stave, keď je spodná časť základne nadnášaná rezaným materiálom. V opačnom prípade môže dôjsť k zablokovaniu motora.

## ÚDRŽBA A KONTROLA

##### VÝSTRAHA

Pred vykonaním údržby a kontroly sa uistite, či ste vyplí spínač a vybrali batériu.

##### 1. Kontrola pilového kotúča

Keďže otupenie nástroja zníži výkonnosť a spôsobuje poruchu motora, pilové kotúče naostrite alebo vymeňte hneď, ako si všimnete opotrebovanie.

##### 2. Kontrola montážnych skrutiek

Všetky montážne skrutky pravidelne kontrolujte a uistite sa, že sú riadne dotiahnuté. Ak je ktorákoľvek skrutka uvoľnená, okamžite ju dotiahnite. Nedodržanie tohto pokynu môže viesť k vážnemu nebezpečenstvu.

##### 3. Údržba motorovej jednotky

Vinutie motora je dôležitou súčasťou tohto nástroja. Chráňte pred poškodením a dávajte pozor, aby nedošlo ku kontaktu s čistiacim olejom alebo vodou.

Po 50 hodinách používania vyčistite motor fúknutím suchého vzduchu vzduchovou pištoľou do vetracích otvorov v kryte motora alebo iným nástrojom (Obr. 23). Prach alebo hromadenie častíc v motore môže viesť k poškodeniu.

##### VÝSTRAHA

Aby ste zabránili vdychovaniu prachu alebo podráždeniu očí, používajte pri používaní vzduchovej pištole alebo iného nástroja na čistenie dolného krytu, ventilačných otvorov alebo iných častí výrobku ochranné okuliare a masku proti prachu.

##### 4. Čistenie vnútornej strany ochranného krytu

Pravidelne kontrolujte a vyčistite tak, aby ste sa uistili, že sa piliny a ostatné zvyšky nezachytávajú vo vnútri krytu píly. Pri kontrole a čistení vždy odstráňte pilovú čepeľ. (Obr. 24).

##### 5. Kontrola svoriek (nástroj a batéria)

Skontrolujte, či sa na svorkách nenazbierali kovové piliny a prach.

Príležitostne kontrolujte pred, počas a po prevádzke.

##### UPOZORNENIE

Odstráňte všetky kovové piliny alebo prach, ktoré sa mohli nazbierať na svorkách.

Nedodržanie tohto pokynu môže viesť k poruche.

##### 6. Čistenie vonkajšku

Ak sa elektrické náradie znečistí, utrite ho mäkkou, suchou tkaninou alebo tkaninou navlhčenou v mydlovej vode. Nepoužívajte chlórové rozpúšťadlá, benzín ani riedidlá na farby, pretože rozpúšťajú plasty.

##### 7. Skladovanie

Elektrické náradie a batériu skladujte na miestach s teplotou do 40°C a mimo dosahu detí.

##### POZNÁMKA

Skladovanie lítiovo-iónových batérií

Pred skladovaním lítiovo-iónových batérií sa presvedčite, že sú úplne nabité.

Dlhodobé skladovanie (3 mesiace alebo viac) batérií s nízkou úrovňou nabitia môže viesť k zhoršeniu výkonu, viditeľnému skráteniu času používania batérií alebo k stavu, že sa batérie rýchlo vybijú.

Viditeľne skrátený čas používania batérií však možno predĺžiť pomocou dvoch až piatich cyklov nabitia a používania batérií až do ich vybitia.

Ak sa čas používania batérie extrémne skráti napriek opakovanému nabíjaniu a používaniu, považujte batérie za úplne vybité a zakúpte nové batérie.

##### UPOZORNENIE

V rámci prevádzkovania alebo údržby elektrického náradia je nutné dodržiavať bezpečnostné nariadenia a normy platné v patričnej krajine.

##### Dôležité upozornenie ohľadne batérií pre elektrické akumulátorové náradie značky HIKOKI

Vždy používajte jednu nami navrhnutú originálnu batériu. Ak budete používať batérie, ktoré sú iné, ako batérie navrhnuté našou spoločnosťou, alebo ak dôjde k rozobratiu alebo úprave batérie (ako je rozobratie a výmena článkov alebo iných interných dielov), nemôžeme vám zaručiť bezpečnosť a výkon nášho akumulátorového náradia.

##### ZÁRUKA

Garantujeme, že elektrické náradie značky HIKOKI vyhovuje zákonným/národným nariadeniam. Táto záruka sa nevzťahuje na poruchy alebo poškodenia, ktoré sú spôsobené nesprávnym používaním, zlým zaobchádzaním alebo štandardným opotrebovaním a odrením. V prípade reklamácie doručte elektrické náradie v nerozobratom stave spolu so ZÁRUKÝM LISTOM, ktorý nájdete na konci tohto návodu na obsluhu, do autorizovaného servisného strediska spoločnosti HIKOKI.

## Informácie ohľadne vzduchom prenášaného hluku a vibrácií

Namerané hodnoty boli stanovené podľa normy EN62841 a deklarované podľa ISO 4871.

Nameraná vážená úroveň hladiny akustického výkonu A:  
106 dB (A)  
Nameraná vážená úroveň hladiny akustického tlaku A:  
95 dB (A)

Odchýlka K: 3 dB (A).

Používajte chrániče sluchu.

Výsledné celkové hodnoty pre vibrácie (suma pre trojosový vektor) stanovené podľa EN62841.

Rezaná drevotrieková doska:

Hodnota vibračných emisií  $a_h < 2,5 \text{ m/s}^2$

Odchýlka K = 1,5 m/s<sup>2</sup>

---

Deklarirana skupna vrednost treslajev in deklarirana vrednost emisij hrupa sta bili izmerjeni v skladu s standardno testno metodo in se lahko uporabita za primerjavo enega orodja z drugim.

Prav tako se lahko uporabita pri preliminarni oceni izpostavljenosti.

### VYSTRÁHA

- Tresljaji in emisije hrupa med dejansko uporabo električnega orodja se lahko razlikujejo od deklarirane skupne vrednosti v odvisnosti od načinov uporabe orodja, zlasti vrste obdelovanca; in
- Vyznačte bezpečnostné opatrenia s cieľom chrániť obsluhu, ktoré sa zakladajú na odhade expozície v rámci skutočných podmienok používania (berúc do úvahy všetky súčasti prevádzkového cyklu, ako sú doby vypnutia náradia a doby voľnobehu náradia, ktoré sú doplnkom doby spustenia náradia).

---

### POZNÁMKA

Vzhľadom na pokračujúci program výskumu a vývoja v spoločnosti HiKOKI si vyhradzuje právo zmien tu uvedených technických parametrov bez predchádzajúceho upozornenia.

---

## RIEŠENIE PROBLÉMOV

Pokiaľ náradie nefunguje štandardným spôsobom, použite postupy uvedené v tabuľke nižšie. Pokiaľ nedokážete problém odstrániť, poraďte sa s predajcom alebo s autorizovaným servisným strediskom spoločnosti HIKOKI.

### 1. Elektrické náradie

Príznak	Možná príčina	Náprava
Náradie nefunguje	Žiadna zvyšná kapacita batérie	Nabite batériu.
	Batéria nie je úplne nainštalovaná.	Batériu zatlačajte, až kým nezačujete kliknutie.
Náradie sa náhle zastavilo	Náradie je preťažené	Zbavte sa problému, ktorý spôsobuje preťaženie.
	V prevádzke je ochrana proti preťaženiu.	
	Batéria je prehriata.	Nechajte batériu vychladnúť.
Nedá sa nakloniť	Páka sklonu (vpredu) a krídlová matica sklonu (vzadu) nie sú uvoľnené.	O naklonenie sa pokúste po uvoľnení páky sklonu (vpredu) a krídlovej matice sklonu (vzadu). Po vykonaní potrebných úprav utiahnite uvoľnené časti.
Náradie nereže dobre	Pílový kotúč je opotrebovaný alebo mu chýbajú zuby.	Vymeňte ho za nový pílový kotúč.
	Upevňovacia skrutka pílového listu je uvoľnená.	Pevne utiahnite upevňovaciu skrutku pílového listu.
	Pílový kotúč je nainštalovaný opačne.	Namontujte pílový kotúč v správnom smere.
Spínač nie je možné stlačiť	Tlačidlo odistenia nie je dostatočne zatlačené.	Úplne zatlačte tlačidlo odistenia.
Nedostatočné vypúšťanie pilín	V kryte píly sa nahromadili piliny.	Odstráňte piliny, ktoré sa nahromadili v kryte píly.
Batéria sa nedá nainštalovať	Pokúšate sa nainštalovať inú batériu, ako je určená pre nástroj.	Nainštalujte prosím multivoltovú batériu.

# Slovenčina

## 2. Nabijačka

Príznak	Možná príčina	Náprava
Indikátor nabíjania rýchlo bliká fialovou farbou a nabíjanie akumulátora sa nezačalo.	Batéria nie je úplne zasunutá.	Batériu vložte pevne.
	Na koncovke batérie alebo v mieste jej pripojenia sa nachádza cudzí predmet.	Odstraňte cudzí predmet.
Bliká červená kontrolka nabíjania a nabíjanie batérie sa nezačalo.	Batéria nie je úplne zasunutá.	Batériu vložte pevne.
	Batéria je prehriata.	Ak sa nechá tak, po znížení teploty batérie sa automaticky začne nabíjať, čo však môže znížiť životnosť batérie. Pred nabíjaním sa odporúča nechať batériu vychladnúť na dostatočne vetranom mieste, mimo priameho slnečného žiarenia.
Doba používania batérie je krátka aj napriek tomu, že je batéria plne nabitá.	Životnosť batérie je vyčerpaná.	Batériu vymeňte za novú.
Batéria sa dlho nabíja.	Teplota batérie, nabíjačky alebo okolitého prostredia je veľmi nízka.	Batériu nabíjajte vo vnútri alebo v inom teplejšom prostredí.
	Ak sa otvory na nabíjačke zakryjú, spôsobí to prehriatie vnútorných komponentov.	Dbajte na to, aby nedošlo k zakrytiu otvorov.
	Ventilátor chladenia nefunguje.	Kontaktujte autorizované servisné stredisko spoločnosti HiKOKI kvôli oprave.
Kontrolka USB napájania sa vypla a USB zariadenie sa nenabíja.	Kapacita batérie sa znížila.	Vymeňte batériu za takú, ktorá zvýšnú kapacitu má.
		Pripojte zástrčku napájania z nabíjačky do elektrickej zásuvky.
Kontrolka USB napájania sa nevypla ani po ukončení nabíjania USB zariadenia.	Kontrolka USB napájania sa rozsvieti nazeleno, čo znamená, že nabíjanie cez USB je možné.	Nejde o poruchu.
Nie je možné sledovať stav nabíjania USB zariadenia, alebo či sa nabíjanie ukončilo.	Ani po ukončení nabíjania sa kontrolka USB napájania nevypla.	Skontrolujte USB zariadenie ktoré sa nabíja, aby ste potvrdili stav nabíjania.
Nabíjanie USB zariadenia sa pozastaví.	Nabíjačka bola zapojená do elektrickej zásuvky, kým USB zariadenie sa nabíjalo za pomoci batérie ako zdroja napájania.	Nejde o poruchu. Nabíjačka pozastaví nabíjanie USB približne na 5 sekúnd, kedy prebieha rozlišovanie medzi zdrojmi napájania.
	Batéria bola zapojená do nabíjačky, kým USB zariadenie sa nabíjalo za pomoci elektrickej zásuvky ako zdroja napájania.	
Nabíjanie USB zariadenia sa pozastaví, ak sa batéria a USB zariadenie nabíjajú naraz.	Batéria je plne nabitá.	Nejde o poruchu. Nabíjačka pozastaví nabíjanie USB približne na 5 sekúnd, pokiaľ skontroluje, či sa nabíjanie batérie úspešne dokončilo.
Nabíjanie USB zariadenia sa nespustí, ak sa batéria a USB zariadenie nabíjajú naraz.	Zvyšná kapacita batérie je veľmi nízka.	Nejde o poruchu. Ak kapacita batérie dosiahne určitú úroveň, USB nabíjanie začne automaticky.

## ОБЩИ МЕРКИ ЗА БЕЗОПАСНОСТ ПРИ ИЗПОЛЗВАНЕ НА ЕЛЕКТРИЧЕСКИ ИНСТРУМЕНТИ

### ⚠ ПРЕДУПРЕЖДЕНИЕ

Прочетете всички предупреждения за безопасност, инструкции, илюстрации и спецификации, предоставени с този електрически инструмент.

Неспазването на всички инструкции може да доведе до електрически удар, пожар и/или сериозни наранявания.

Запазете и съхранявайте инструкциите за последващи справки и приложение.

Терминът "електрически инструменти", използван в предупрежденията за безопасност, се отнася до електрически инструменти, захранвани (с кабел) от мрежата, или такива с батерии (безжични).

#### 1) Безопасност на работното място

**a) Поддържайте работното място подредено и добре осветено.**

Неподредени или не добре осветени работни места са предпоставка за инциденти.

**b) Не използвайте електрически инструмент във взривоопасна среда, при наличие на запалими течности, газ или прах.**

Електрическите инструменти произвеждат искри, които могат да доведат до възпламеняване.

**c) Не позволявайте достъп на странични лица и деца при работа с електрически инструменти.**

Невнимание по време на работа може да доведе до загуба на контрол върху процеса.

#### 2) Електрическа безопасност

**a) Щепселите на електрическите инструменти трябва да отговарят на типа на контактите.**

Никога не правете каквито и да било промени по щепселите. Не използвайте преходни щепсели за включване на заземени електрически инструменти.

Щепсели, по които не са правени модификации и съответстват на контактите намаляват риска от електрически удар.

**b) При работа с електрически инструменти избягвайте контакт на тялото със заземени повърхности като тръби, радиатори и хладилници.**

Съществува повишен риск от електрически удар, ако тялото Ви стане част от заземителния контур.

**c) Не излагайте електрическите инструменти на влиянието на влага или дъжд.**

Попадането на влага в електрическите инструменти повишава риска от електрически удар.

**d) Не нарушавайте целостта на кабелите. Никога не изключвайте електрическите уреди, като издърпвате от кабела.**

Пазете кабелите от източници на топлина, от смазочни материали, остри ръбове и подвижни компоненти.

Наранени или преплетени кабели повишават риска от електрически удар.

**e) Когато използвате електрически уред на открито, използвайте удължител, подходящ за външни условия на работа.**

Използвайте кабел, подходящ за външни условия, който намалява риска от електрически удар.

**f) Ако е наложително използването на електрически инструмент във влажни условия, използвайте уреди с диференциална защита (RCD) срещу утечка.** Използването на диференциална защита намалява риска от електрически удар.

#### 3) Лична безопасност

**a) Бъдете бдителни, внимавайте в действията си и използвайте разумно електрическите инструменти.**

Не използвайте електрически инструмент, когато сте изморени, или под влиянието на лекарствени средства, алкохол или опиати.

Всяко невнимание при работа с електрически инструменти може да доведе до сериозни наранявания.

**b) Използвайте лични предпазни средства. Винаги носете защитни очила или маска.**

Защитните средства, като прахозащитна маска, защитни обувки с устойчива на плъзгане подметка, каска, или антифони, използвани според условията на работа, ще намалят опасността от нараняване.

**c) Предотвратяване на случайно включване.**

Уверете се, че бутонът за старт на уреда е в изключено положение, преди да свържете електрически инструмент към източник на захранване и/или батерия, нанто и преди да го вземете или пренасяте.

Пренасянето на инструменти с пръст на старт бутон, или на превключателя на захранването, носи опасност от инциденти.

**d) Отстранете всички работни приставки, преди да включите уреда към захранването.**

Гаечен ключ или инструмент, забравен в ротационни компоненти на електрически инструмент, може да доведе до нараняване.

**e) Не се пресягайте. През цялото време трябва да имате стабилна опора и да поддържате баланс на тялото.**

Това осигурява по-добър контрол върху електрическите инструменти при неочаквани ситуации.

**f) Носете подходящо облекло. Не носете преналено широки дрехи или бижута. Дръжте косата и дрехите си далеч от движещите се части.**

Широките дрехи, бижута и дълга коса могат да бъдат захванати от подвижните компоненти.

**g) Ако са осигурени устройства за присъединяване към прахоуловителни инсталации, уверете се, че са правилно присъединени.**

Използването на прахоуловители и циклонни може да намали свързаните със замърсяването рискове.

**h) Не позволявайте опитността ви, придобита от честото използване на инструменти, да ви създаде самочувствие, заради което да игнорирате принципите на безопасност при работа с инструменти.**

Невнимателно действие може да доведе до тежки наранявания в рамките на части от секундата.

#### 4) Експлоатация и поддръжка на електрически инструменти

**a) Не насилвайте електрическите инструменти. Използвайте подходящ електрически инструмент за съответните цели.**

Подходящият електрически инструмент осигурява безопасното и по-добро извършване на работните действия при предвидените номинални параметри.

- b) Не използвайте електрическия инструмент, ако не може да бъде включен или изключен от съответния старт бутон или превключвател. *Всеки електрически инструмент, който не може да се контролира от превключвателя, е опасен и подлежи на ремонт.*
- c) Изключете щепсела на инструмента от източника на захранване и/или извадете батерииния панел от инструмента, ако той позволява сваляне, преди да извършвате настройки, при смяна на приставки или при съхранение. *Тези предпазни мерки намаляват риска от случайно и нежелано включване на електрическия инструмент.*
- d) Съхранявайте неизползваните електрически инструменти далеч от достъп на деца и не позволявайте на лица, непознати с начина на работа с инструментите и тези инструкции, да работят с тях. *Електрическите инструменти представляват опасност в ръцете на неопитни лица.*
- e) Поддържайте електроинструментите и аксесоарите. Проверявайте центровната и закрепването на подвижните части, проверявайте за повредени части, които могат да се отразят на работата на електрическите инструменти. Ако установите повреди, отстранете ги преди да използвате електрическите инструменти. *Много злополуки се дължат на лоша поддръжка на електрическите инструменти.*
- f) Поддържайте режещите инструменти заточени и чисти. *Правилно поддържаните режещи инструменти, с наточени режещи елементи, се управляват и контролират по-лесно.*
- g) Използвайте електрически инструменти, приставки и аксесоари, и т.н., съгласно тези инструкции, като вземете предвид работните условия и вида работи, които ще се извършват. *Използване на електрическите инструменти за работи, различни от тези, за които са предвидени, може да доведе до повишен риск и опасни ситуации.*
- h) Пазете ръкохватките и повърхностите за захващане сухи, чисти, без масло и грес. *Хлъзгавите ръкохватки и повърхности за захващане не позволяват безопасната работа и управление на инструмента в неочаквани ситуации.*
- 5) Експлоатация и поддръжка на електрически инструменти захранвани от батерии
- a) Заредяйте уредите само със зарядните устройства, посочени от производителя. *Зарядно устройство, подходящо за един тип батерии, може да създаде риск от пожар при използване за друг тип батерии.*
- b) Използвайте електрическите инструменти само с определения за тях тип батерии. *Използването на друг тип батерии създава риск от нараняване и пожар.*
- c) Когато не използвате батериите, те трябва да се съхраняват далеч от други метални предмети като кламери, монети, ключове, гвоздеи, винтове или други малки метални предмети, които могат да осъществят контакт между клемите им. *Контакт между клемите на батериите може да доведе от искри или пожар.*
- d) При неподходящи условия на съхранение, батериите могат да изтекат; избягвайте контакт. Ако случайно влезете в контакт с електролитната течност, изплакнете обилно с вода. Ако попадне електролит в очите, изплакнете обилно и потърсете медицинска помощ. *Електролитът на батериите може да причини възпаление или изгаряния.*
- e) Не използвайте батерия или инструмент, които са повредени или модифицирани. *Повредените или модифицирани батерии могат да имат непредвидимо поведение, което да доведе до пожар, експлозия или риск от нараняване.*
- f) Не излагайте батерията или инструмента на огън или на прекалено висока температура. *Излагането на огън или на температура над 130°C може да предизвика експлозия.*
- g) Следвайте всички инструкции за зареждане и не зареждайте батерията или инструмента извън температурния диапазон, указан в инструкциите. *Неправилното зареждане или зареждане при температури извън определения диапазон може да повреди батерията и да увеличи риска от пожар.*
- 6) Обслужване
- a) Обслужването на електрическите инструменти трябва да се извършва само от квалифицирани сервизни работници, при използване на оригинални резервни части. *Това ще гарантира безопасността при работа с електрическите инструменти.*
- b) Никога не обслужвайте повредени батерии. *Обслужването на батериите трябва да се извършва само от производителя или от оторизираните доставчици на услуги.*

## ВНИМАНИЕ

Не допускате в зоната на работа деца и възрастни хора.

Когато не използвате електрическите инструменти, съхранявайте ги далеч от достъп на деца и възрастни хора.

## ПРЕДУПРЕЖДЕНИЯ ЗА БЕЗОПАСНОСТ ПРИ РЯЗАНЕ С АКУМУЛАТОРЕН ПОТАПАЩ ЦИРКУЛЯР

### Процедури за рязане

- a) **⚠ ОПАСНОСТ:** Пазете ръцете си от зоната на рязане и острието. Дръжте другата си ръка върху помощната ръкохватка, или конуха на мотора. *Ако държите циркуляра с две ръце ще избегнете порязване.*
- b) Не се пресягайте под детайла, предмет на рязане с циркуляра. *Предпазителят на циркуляра не може да Ви защити от острието под детайла.*
- c) Регулирайте дълбочината на рязане до тази на работния детайл. *Под детайла трябва да се подава и вижда не повече от половин режеш зъб на циркуляра.*

- d) **Никога не дръжте детайла в ръцете си или срещу крапа си, докато режете.** Укрепете детайла върху устойчива платформа.  
Укрепването на детайла е особено важно за минимизиране на наранявания по открити части от тялото, работния диск и предотвратяване на загуба на контрол.
- e) **Дръжте електроинструмента за изолираните повърхности при извършване на работа, при която режещият инструмент може да засегне скрито окабеляване.**  
Контакт с проводник под напрежение ще доведе до провеждане на напрежението и върху металните части на електрическия инструмент и до електрически удар за оператора
- f) **При надлъжни разрези, използвайте водач или прав ъгъл.**  
Това подобрява точността и намалява вероятността от деформиране на диска.
- g) **Винаги използвайте дискове с подходящ размер и форма (ромбовиден или кръгъл) на отвора за работния шпиндел.**  
Дискове, които не отговарят на монтажните отвори на циркуляра, ще работят ексцентрично, което води до загуба на управление.
- h) **Никога не използвайте повредени или неподходящи дискове, шайби или болтове.**  
Шайбите и болтовете на диска са специално проектирани за Вашия циркуляр, за максимална ефективност и безопасност при работа.
- c) **Когато възобновите отново работа с циркуляра върху работния детайл, центрирайте диска в среznия канал така, че зъбът да не зазира в материала.**  
Ако острието на циркуляра се заклещи, то може да излезе или да даде откат от детайла при възобновяване на работа.
- d) **Придържайте плоскостите с големи размери за да избегнете риска от заклещване на диска и получаването на откат.**  
Големите плоскостии обикновено провисват в краищата под собствената си тежест. Трябва да се поставят опори под плоскостите от двете страни, в близост до линията на срязване на плоскостта.
- e) **Не използвайте тгли или повредени дискове.**  
Незаточените или неправилно поставени дискове могат да направят тесен прорез, като повишават триенето, а дискът ще заклещи и дава откат.
- f) **Регулирайте и блокираци лостове за дълбочина и ъгъл на рязане на диска трябва да бъдат стегнати и застопорени преди започване на рязане.**  
Ако настройките се променят по време на рязане, това може да доведе до заклещване и откат на диска.
- g) **Бъдете особено внимателни при рязане в съществуващи стени или други зони.**  
Видимият ръб на диска може да прорезе обекти, които да причинят откат.

#### Функция на предпазител

#### Предупреждения и причини за “биене” и откат.

- Откатът е внезапна реакция на прищипан, заклещен или неподравнен диск, което води до неконтролирано излизане на диска от работния детайл по посока на оператора;
- Когато острието е заклещено или заседнало в среznия канал на дървото, то спира да се върти, а реакцията на мотора е да завърти уреда бързо назад към оператора;
- Ако дискът се окриви или разцентрова по време на рязане, задният зъб може да се забие в дървесината и да накара диска да излезе от среznия канал, или да отскочи към оператора.

Откатът е резултат от неправилно използване на циркуляра и/или неправилна процедура на рязане и може да се избегне при спазване на инструкциите, предоставени по-долу.

- a) **Упражнявайте здрав захват върху двете дръжки на циркуляра, като ръцете Ви трябва да бъдат в позиция, в която могат да противодействат на откат или “биене”.** Позиционирайте тялото си така, че да бъде от която и да е страна на диска, но не и в права линия с диска.  
Откатът може да накара циркуляра да отскочи назад, но тези сили могат да се управляват от оператора, ако бъдат взети предпазни мерки.
- b) **Когато дискът заклещи, или при преиъсване на рязането по канвата и да било причина, освободете спусъка и дръжте циркуляра неподвижно в детайла, който режете, докато дискът спре напълно.**  
Никога не опитвайте да отстраните циркуляра от работния детайл, или да го издърпате назад докато дискът се върти, тъй като може да се получи откат.  
Проверете причината и вземете мерки за да елиминирате причината за заклещване на диска.
- a) **Проверявайте предпазителя за правилно затваряне преди всяка употреба. Не работете с триона, ако предпазителът не се двини свободно и не затваря веднага острието. Никога не захващайте и не прикрепяйте предпазителя така, че острието да е открито.** Ако циркулярът бъде изпуснат случайно, предпазителът може да се огъне. Проверете дали предпазителът се двини свободно и не докосва острието или друга част във всички тгли и дълбочини на рязане.
- b) **Проверете работата и състоянието на възвратната пружина на предпазителя.** Ако предпазителът и пружината не работят правилно, те трябва да се обслужат преди употреба. Предпазителът може да работи бавно поради повредени части, смолисти отлагания или натрупване на замърсявания.
- c) **Уверете се, че основата плоча на циркуляра няма да се премести, докато извършвате “рязане чрез връзване”.** Преместването на острието настрани ще причини засядане и откат.
- d) **Винаги се уверявайте, че предпазителът покрива острието преди да оставите циркуляра на тезгяха или на пода.** Незащитеното, движещо се свободно острие, ще накара циркуляра да върви назад, режейки всичко по пътя си. Вземете предвид времето, необходимо на острието да спре, след като превключвателят бъде освободен.

#### ДОПЪЛНИТЕЛНИ МЕРКИ ЗА БЕЗОПАСНОСТ

1. **ПРЕДУПРЕЖДЕНИЕ:** Важно е да осигурите надеждно материала и да държите здраво циркуляра, за да не изгубите контрол и да се нараните. **Фиг. 2** показва обичайния начин на придържане на циркуляра.

2. основата е над обработвания материал. Когато дискът заклини, или при прекъсване на рязането по каквато и да било причина, освободете спусъка и дръжте циркуляра неподвижно в детайла, докато дискът спре напълно. Никога не опитвайте да отстраните циркуляра от работния детайл или да го дръпнете назад, докато дискът се върти, тъй като може да се получи ОТКАТ. Проверете причината и вземете мерки за да елиминирате причината за заклиняване на диска.
3. Осигурете големите плоскости, за да сведете до минимум риска от заклиняване на диска и ОТКАТ. Големите плоскости обикновено провисват под собствената си тежест (**Фиг. 3-b**). Трябва да се поставят опори от двете страни на плоскостта - в близост до линията на срязване и в близост до края на плоскостта, както е показано на **Фиг. 3-a**. За да сведете до минимум риска от заклиняване на диска и откат. Когато рязането налага циркулярът да лежи върху работния детайл, той трябва да легне върху големата част и да се отреже малката.
4. Режещата част на диска може да среже обекти, които да причинят ОТКАТ. НИКОГА не слагайте ръката или пръстите си зад циркуляра (**Фиг. 4**). Ако се получи откат, циркулярът може да отскочи назад над ръката ви и да причини тежка травма.
5. В по-широката си част основата на циркуляра трябва да бъде върху добре осигурената част на материала, а не върху частта, която ще падне при отрязването. Например: **Фиг. 5-a** показва ПРАВИЛНИЯ начин да се отреже краят на плоскостта, а **Фиг. 5-b** показва ГРЕШНИЯ начин. Застопорете обработвания детайл със стегли, ако е къс или малък. НЕ СЕ ОПИТВАЙТЕ ДА ДЪРЖИТЕ КЪСИ ДЕТАЙЛИ С РЪКА!
6. Когато използвате водоча, не се опитвайте да правите наклонен срез, който може да позволи на материала да се плъзне между острието на триона и водоча. Това може да причини нараняване. (**Фиг. 6**)
7. Носете тапи за уши, за да предпазите ушите си по време на работа.
8. Използвайте само режещ диск с диаметър, указан на машината.
9. Не използвайте каквито и да било абразивни дискове.
10. Не използвайте деформирани или напукани дискове.
11. Не използвайте дискове, изработени от инструментална стомана.
12. Не използвайте дискове, които не отговарят на спецификациите, дадени в тези инструкции.
13. Не спирайте дисковете чрез упражняване на страничен натиск върху тях.
14. Винаги поддържайте дисковете заточени.
15. Уверете се, че приборищият механизъм на системата на предпазителя работи добре.
16. Никога не работете с акумулаторния потапящ циркуляр с острие, обърнато нагоре или настрана.
17. Уверете се, че материалът, който ще режете, не съдържа чужди тела, като гвоздеи.
18. Преди регулиране, обслужване или поддръжка извадете батерията.
19. Внимавайте за откат при спиране. Този електрически инструмент има електрическа спирачка, която се задейства при отпускане на превключвателя. При задействането на спирачката се получава лек откат, затова дръжте уреда здраво.
20. Уверете се, че превключвателят е в изключено положение. Ако сложите батерията в инструмента, докато превключвателят е във включено положение, той незабавно ще започне да работи, което може да причини сериозен инцидент.
21. Никога не използвайте електроинструмент с разхлабени заключващи винтове или затягащ лост или със спуснат лост за застопоряване. След като направите настройките, се уверете се, че сте върнали лоста за застопоряване и другите части в първоначалните им позиции.
22. Преди операции по рязане, уверете се, какъв е материалът, който ще обработвате. Ако материалът, който ще обработвате, се очаква да генерира вреден /токсичен прах, уверете се, че торбичката на съответната почистваща система е свързана здраво към изхода за прахови частици. Освен това, носете маска, ако е налична.
  - Преди да започнете да режете, уверете се, че дискът е постигнал пълната си скорост на ротация.
  - Ако дискът спре, или започне да издава нетипичен шум при работа, веднага натиснете бутон ИЗКЛ.
  - Използването акумулаторния потапящ циркуляр в дълбочина с режещ диск, насочен нагоре или настрана, е много опасно. Да се избягват такива нетипични начини на използване.
  - При рязане на каквито и да било материали, винаги носете предпазни очила.
  - Когато приключите с работата, извадете акумулатора.
23. Използвайте режещия диск с показаната скорост, която е равна или по-висока от скоростта на въртене, показана на инструмента.
24. Винаги използвайте инструмента и батерията при температури между -5 °C и 40 °C.
25. Ако забележите, че уредът генерира прекомерно високи температури, не работи добре или издава нетипични шумове, незабавно спрете да го използвате и изключете ключа на захранването. Поискайте оглед и ремонт от търговеца, от когото сте закупили устройството, или от оторизиран сервизен център на HIKOKI.
  - Ако продължите да го използвате при необичайна работа, това може да доведе до наранявания.
26. Ако устройството бъде неволно изпуснато или удари друг предмет, направете цялостен оглед на устройството за пукнатини, счупване или деформация и др. Може да възникнат наранявания, ако по устройството има пукнатини, счупване или деформация.
27. Когато работите на високо място, в зоната не трябва да има други хора; имайте предвид и условията под вас.
28. Винаги зареждайте батерията при температура 0°C–40°C. Температура, по-ниска от 0°C, ще доведе до презареждане, което е опасно. Батерията не може да бъде зареждана при температури над 40°C. Най-подходящата температура за зареждане е 20°C–25°C.
29. Не използвайте зарядното устройство непрекъснато. Когато едно зареждане приключи, оставете зарядното устройство за около 15 минути преди следващото зареждане на батерия.
30. Не допускайте проникването на чужди тела в отвора на връзката за батериите.
31. Никога не разглобявайте презареждащите се акумулаторни батерии и зарядното.
32. Никога не давайте на късо акумулаторните батерии. Късо съединение може да причини пренапрежение и прегряване. Това може да доведе до повреда или изгаряне на батерията.
33. Отработените батерии не трябва да се изгарят. Това може да доведе до експлозия.



34. Върнете батериите в магазина, от който са били закупени, веднага след като цигъла на живот на презаредените батерии стане прекалено къс за да се използват. Отработените батерии не трябва да се изхвърлят.
35. Не поставяйте предмети върху отворите за охлаждане на зарядното устройство. Вкарването на метални или запалими предмети във вентилационните слотове е доведе до опасно от електрически удар или ще повредят зарядното устройство.
36. При продължителна работа инструментът може да прегрее и съответно да се стигне до повреда на двигателя и превключвателя. Затова, когато корпусът се нагорещи, оставайте инструмента за малко.
37. Уверете се, че батерията е добре и здраво поставена. Ако е и най-малко разхлабен, може да се извади и да причини инцидент.
38. Не използвайте продукта, ако уредът или клемите на батерията (за монтаж на батерията) са деформирани.  
Поставянето на батерията може да причини късо съединение, което може да доведе до поява на дим или запалване.
39. Поддържайте клемите на инструмента (за монтаж на батерията) чисти от пръст и прах.
  - Преди работа се уверете, че в зоната на клемите няма натрупани прах и стружки.
  - По време на работа се опитвайте да избегнете попадането на стружки или прах върху батерията.
  - При прекратяване на работа или след употреба не оставайте инструмента на място, където може да бъде изложен на прах и стружки.  
Неспазването на това може да причини късо съединение, което може да доведе до поява на дим или запалване.

- При съхранение на батерия, отстранете евентуално натрупани стружки и прах, като не трябва да се съхранява заедно с метални предмети (болтове, гвоздеи и др.).
2. Пазете батерията от пробиване с остри предмети като гвоздеи, от удар с чук, настъпване, или от силен физически удар.
3. Не използвайте видимо повредена или деформирана батерия.
4. предзначението ѝ.
5. Ако батерията не може да се зареди напълно, дори след като изтече препоръчвания период от време, незабавно прекратете последващи опити за зареждане.
6. Не излагайте батерията на високи температури или налягане, не поставяйте в микровълнова фурна, сушилна или контейнери под високо налягане.
7. При установяване на теч или неприятна миризма от батерията, не излагайте на въздействието на силна топлина или открити пламъци.
8. Не използвайте батерията в мета, където се генерира силно статично електричество.
9. Ако батерията тече, има неприятна миризма, загрява или се обезцвети и деформира, или ако се появят необичайни признаци при употреба, презареждане и съхранение, незабавно я отстранете от оборудването или зарядното и не я използвайте.
10. Не потапяйте батерията и не позволявайте навлизането на течности в нея. Проникването на проводими течности като например вода, може да доведе до повреди и да причини пожар или експлозия. Съхранявайте батерията на хладно и сухо място, далеч от горими и леснозапалими материали. Избягвайте атмосфери с корозивни газове.

**ВНИМАНИЕ**

1. Ако електролит от батерията попадне в очите, не ги търкайте, а изплакнете обилно с чиста, напр. чешмяна, вода и потърсете незабавно лекарска помощ.  
Ако не се вземат мерки, електролитът може да причини очни проблеми.
2. Ако електролит от батерията попадне върху кожата или дрехите, незабавно измийте с чиста, напр. чешмяна, вода.  
Възможно е електролитът да причини кожно възпаление.
3. Ако при първото използване на батерията забележите ръжда, неприятен мирис, прегряване, обезцветяване, деформиране и/или други нередности, не я използвайте и я върнете на доставчика или търговеца, от който сте я закупили.

**ПРЕДУПРЕЖДЕНИЕ**

Ако чуждо тяло, което е проводник, попадне върху клемите на литиево-йонната батерия, тя може да даде на късо и да причини пожар. Когато съхранявате литиево-йонната батерия спазвайте следните правила за безопасност.

- В кутията за съхраняване не поставяйте проводящи предмети като гвоздеи, парчета проводници и медна тел.
- За да предотвратите късо съединение, след вкарване на батерията в електрическия инструмент поставяйте капака ѝ така, че вентилаторът да не се вижда.

**ГРИЖА ЗА ЛИТИЕВО-ЙОННАТА БАТЕРИЯ**

За да удължите живота на литиево-йонната батерия, тя има защитна функция за прекъсване на подаването на заряд.

В случаите 1 до 3, описани по-долу, когато използвате това изделие, дори при натискане на спусъка, моторът може да спре. Това не е в следствие на повреда, а на защитна функция.

1. Когато разрядът на батерията намалее значително, моторът спира.  
В такъв случай, заредете батерията незабавно.
2. Ако инструментът е бил претоварен, моторът може да спре. В този случай, освободете спусъка и отстранете причината за претоварване. След това може да използвате уреда отново.
3. Ако батерията е прегряла при претоварване, тя може да откаже да работи.  
В този случай, спрете използването ѝ, и я оставете да се охлади. След това може да използвате уреда отново.

Освен това, моля, спазвайте следните предупреждения.

**ПРЕДУПРЕЖДЕНИЕ**

За да предотвратите разреждане на батерията, загряване, поява на дим, запалване и експлозия, уверете се, че спазвате указанията за безопасност.

1. Уверете се, че по батерията не се натрупват прах и стружки.
  - Уверете се, че по батерията не се натрупват прах и стружки по време на работа.
  - Уверете се, че прах и стружки не се натрупват върху батерията по време на работа.
  - Не съхранявайте неизползваните батерии в места, където са изложени на въздействието на прах и стружки.

## ОТНОСНО ТРАНСПОРТА НА ЛИТИЕВО-ЙОННА БАТЕРИЯ

При транспортиране на литиево-йонна батерия, моля спазвайте следните предпазни мерки.

### ПРЕДУПРЕЖДЕНИЕ

Уведомете транспортната компания, че пратката съдържа литиево-йонна батерия, информирайте компанията за нейната изходна мощност и спазвайте инструкциите на транспортната компания, когато уреждате транспорта.

- Литиево-йонните батерии, които надвишават изходна мощност от 100 Wh, се считат за транспортна категория Опасни стоки и изискват прилагането на специални процедури.
- За транспортиране в чужбина трябва да спазите международните закони и правила и разпоредби на страната, до която се транспортират.
- Ако BSL36B18 е монтиран в електроинструмента, мощността ще надвиши 100 Wh и уредът ще бъде класифициран като опасен товар съгласно класификацията на товарите.

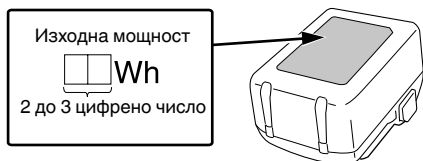

## ПРЕДПАЗНИ МЕРКИ ЗА СВЪРЗВАНЕ НА USB УСТРОЙСТВО (UC18YSL3)

При възникване на неочакван проблем, данните в USB устройство, свързано към този продукт, могат да бъдат повредени или загубени. Винаги осигурявайте резервно копие на всички данни, съдържащи се в USB устройството, преди използването на този продукт.

Моля, имайте предвид, че нашата компания не носи отговорност за данните, съхранени в USB устройство, които са повредени или загубени, нито за повреда, която може да възникне в него.

### ПРЕДУПРЕЖДЕНИЕ

- Преди употреба проверете свързващия USB кабел за дефекти или повреди. Използването на дефектен или повреден USB кабел може да доведе до появата на дим или да причини запалване.
- Когато продуктът не се използва, поставете гумения капак върху USB порта. Натрупването на прах и други отпадъци в USB порта може да доведе до появата на дим или да причини запалване.

### ЗАБЕЛЕЖКА

- Възможно е USB зареждането да прекъсва на моменти.
- Извадете USB устройството от зарядното, когато не се зарежда. В противен случай животът на батерията на USB устройството може да се скъси, както и да се стигне до неочаквани инциденти.
- Възможно е да не можете да заредите някои USB устройства, в зависимост от типа устройство.

## ИМЕ НА ЧАСТИТЕ (Фиг. 1 – Фиг. 24)

①	Регулатор
②	Конектор
③	Предпазител
④	Стъклен предпазител
⑤	Застопоряващ винт (диагонални срязвания) (отзад)
⑥	Затягащ лост (за оградата за рязане) (отзад)
⑦	Затягащ лост (за оградата за рязане) (отпред)
⑧	Бутон за работа под наклон
⑨	Заключващ винт (диагонални рязания) (отпред)
⑩	Скала (диагонален ъгъл на рязане)
⑪	Допълнителна ръкохватка
⑫	Заклучващ бутон
⑬	Ограничител
⑭	Лост за застопоряване
⑮	Бутон за завъртане
⑯	Основа
⑰	Режещ диск
⑱	Шестостенен гаечен ключ
⑲	Батерия
⑳	Заводска табела
㉑	Циферблат
㉒	Ръкохватка
㉓	Пусков превключвател
㉔	Отключващ бутон
㉕	Двигател
㉖	Индикатор за рязане
㉗	Ограда за изрязване
㉘	Фиксатор
㉙	Лампа на индикатора за зареждане
⑳	Край на отчитане
㉑	Символ "смяна на режещия диск"
㉒	Винт за закрепване на режещия диск
㉓	Подложна шайба (B)
㉔	Отчитане на ръба на направляващата шина "GR"
㉕	Регулиращ винт (A)
㉖	Регулиращ винт (B)
㉗	Маркировка
㉘	Направляващи канали
㉙	Лампа на индикатор за нивото на батерията
㉚	Превключвател за режима на осветление
㉛	Торбичка за стърготини
㉜	Гумен капак
㉝	USB порт
㉞	USB кабел
㉟	Пневматичен пистолет

## СИМВОЛИ

### ПРЕДУПРЕЖДЕНИЕ

Използвани са следните символи. Уверете се, че разбирате значението им, преди използване на уреда.

	C3606DPA: Акумулаторен потапящ циркуляр
	За да намали риска от наранявания, потребителят трябва да прочете ръководството за работа.
	Винаги носете защитни очила или маска.
	Винаги носете антифони.
	Само за страни от ЕС Не изхвърляйте електрически уреди заедно с битовите отпадъци! Във връзка с разпоредбите на Европейска Директива 2012/19/ЕС за електрическите и електронни уреди и нейното приложение съгласно националните законодателства, електрически уреди, които излизат от употреба трябва да се събират отделно и предават в специализирани пунктове за рециклиране.
V	Номинално напрежение
n <sub>0</sub>	Скорост на празен ход
I	Включване
O	Изключване
	Изключете батерията
	Забранено действие

### Батерия

	Свети; Остават над 75% от заряда на батерията.
	Свети; От заряда на батерията остават 50%–75%.
	Свети; От заряда на батерията остават 25%–50%.
	Свети; От заряда на батерията остават по-малко от 25%.
	Мига; Батерията е почти изцяло разредена. Заредете батерията при първа възможност.
	Мига; Отдаването на мощност е спряно поради високата температура. Извадете батерията от инструмента и я оставете да се охлади напълно.
	Мига; Отдаването на мощност е спряно поради повреда или неизправност. Проблемът може да бъде батерията, така че моля свържете се с търговския си представител.

### ЗАБЕЛЕЖКА

За да предотвратите разряд на батерията, поради забравен светещ LED индикатор, същият автоматично изгасва след около 2 минути.

## СТАНДАРТНИ АКСЕСОАРИ

В допълнение към основния комплект (1 комплект) са предоставени и аксесоарите и приставките, изброени на стр. 315.

Стандартните приставки и аксесоари са предмет на промяна без предупреждение.

## ПРИЛОЖЕНИЯ

Акумулаторният потапящ циркуляр е подходящ за рязане на дърво, пластмаса и други подобни материали. Той не трябва да се използва за рязане на метали, освен за тънки алуминиеви листове (по-тънки от 2 мм) и ламинатни или композитни панели.

## СПЕЦИФИКАЦИИ

### 1. Електрически инструмент

Модел	C3606DPA		
Напрежение	36 V		
Обороти на празен ход	2500–5200 мин <sup>-1</sup>		
Капацитет	Дълбочина на рязане	0°	66 мм
		45°	43 мм
Размер на острието	165 мм (Ш) × 20 мм (В)		
Макс. ъгъл на острието	-1°–46°		
Батерията е налична за този инструмент*	Мултиволтова батерия		
Тегло**	5,4 кг (BSL36B18)		

\* Съществуващите батерии (BSL3660/3620/3626, серии BSL18xx и т.н.) не могат да се използват с този инструмент.

При използване на адаптера за променлив/постоянен ток, ефективността на спирателната функция варира в зависимост от източника на захранване.

\*\* Съгласно ЕРТА-процедура 01/2014

### ЗАБЕЛЕЖКА

Поради непрекъснатото развитие на научно-развойната програма на HiKOKI, дадените тук спецификации са предмет на промяна без уведомление.

### Електронен контрол

- Мек старт
  - Защита от претоварване
- Тази защитна функция изключва захранването на двигателя, ако той се претовари или ако скоростта на въртене намалее необичайно по време на работа. При активиране на функцията за защита от претоварване двигателят може да спре. В този случай освободете спусъка на инструмента и отстранете причините за претоварването. След това може да използвате инструмента отново.



- (2) Относно температурата и времето за зареждане на акумулаторната батерия  
 Температурата и времето за зареждане ще бъдат тези, показани в **Таблица 2**.

**Таблица 2**

		Зарядно	UC18YSL3				
Батерия	Напрежение при зареждане		Li-ion				
	Температури, при които батерията може да бъде заредена		0°C – 50°C				
	Вид батерия	V	14,4		18		
	Приблизително време за зареждане (при 20°C)	мин	Серия BSL14xx		Серия BSL18xx		Мултиволтови серии
			(4 клетки)	(8 клетки)	(5 клетки)	(10 клетки)	(10 клетки)
		BSL1415S : 15 BSL1415 : 15 BSL1415X : 15 BSL1420 : 20 BSL1425 : 25 BSL1430C : 30	BSL1430 : 20 BSL1440 : 26 BSL1450 : 32 BSL1460 : 38	BSL1815S : 15 BSL1815 : 15 BSL1815X : 15 BSL1820 : 20 BSL1820M : 20 BSL1825 : 25 BSL1830C : 30 BSL1840M : 40 BSL1850C : 32	BSL1830 : 20 BSL1840 : 26 BSL1850 : 32 BSL1850MA : 32 BSL1860 : 38	BSL36A18 : 32 BSL36B18 : 52	
USB	Напрежение при зареждане	V	5				
	Заряден ток	A	2				

**ЗАБЕЛЕЖКА**

Времето за зареждане може да варира според околната температура и източника на напрежение.

4. Разначете **захранващия кабел на зарядното устройство от контакта.**  
 5. **Хванете добре зарядното устройство и издърпайте батерията.**

**ЗАБЕЛЕЖКА**

Уверете се, че сте извадили батерията от зарядното устройство след употреба и я запазете.

**Относно електрическите разряди при нови батерии и т.н.**

Тъй като вътрешният химически състав на новите батерии или батерии, които не са били ползвани дълго време, не е активирани, електрическият разряд може да е нисък при първа и втора употреба. Това е временно явление и нормалното време за зареждане ще бъде възстановено, като презаредите батериите 2-3 пъти.

**Как да удължите работата на батериите.**

- (1) Презаредяйте батериите, преди да се изтощат напълно.  
 Когато усетите, че мощността на уреда намалява, спрете употреба и заредете батерията. Ако продължите работа с уреда и изхабите електрическия ток, батерията може да се повреди и животът ѝ ще бъде по-кратък.
- (2) Избягвайте презаредяване при високи температури. Зареждаемата батерия ще бъде гореща веднага след употреба. Ако в това състояние батерията се презареди веднага след употреба, вътрешният ѝ химически състав ще се влоши и животът на батерията ще се скъси. Оставете батерията и я заредете, след като е изстинала за известно време.

**ВНИМАНИЕ**

- Ако батерията се зарежда в загрято състояние след продължително излагане на пряка слънчева светлина или след непосредствено използване, светодиода за заряд на зарядното устройство светва за 0,3 секунди и изгасва за 0,3 секунди (изключен за 0,3 секунди). В такъв случай, първо оставете батерията да се охладни и след това започнете зареждането.
- Когато светодиода за заряд мига (на интервали от 0,2 секунди), проверете за чужди тела в конектора за батерия на зарядното устройство и ги отстранете. Ако няма чужди тела, вероятно батерията или зарядното устройство са повредени. Занесете ги в оторизиран сервизен център.

## МОНТАЖ И ЕКСПЛОАТАЦИЯ

Действие	Фигура	Страница
Отстраняване и поставяне на батерията	7	4
Зареждане	8	4
Индикатор за нивото на батерията	19	6
Зареждане на USB устройство от електрически източник	20-a	6
Зареждане на USB устройство и батерия от електрически източник	20-b	6
Как се презарежда USB устройство	21	6
При завършване на зареждането на USB устройство	22	6
Избор на аксесоари	—	316

## ПРЕДИ РАБОТА

### ПРЕДУПРЕЖДЕНИЕ

За да избегнете сериозен инцидент, уверете се, че превключателят е в положение OFF (Изкл.), и извадете батерията.

#### 1. Проверка на работната зона

Проверете работната зона, за да се уверите, че няма остатъци и други замърсявания.

Освободете зоната на ненужния персонал. Уверете се, че светлинните и вентилационните са подходящи.

#### 2. Смяна на режещия диск

### ПРЕДУПРЕЖДЕНИЕ

Ако фиксиращият винт на режещия диск се използва с други инструменти, различни от предоставения шестостенен гаечен ключ, е възможно излишно затягане и недостатъчно затягане, което може да доведе до нараняване.

- (1) Отстранете старателно стърготините, които са се натрупали по шпиндела, винта и шайбите.
- (2) Натиснете бутона за заключване и го преместете.
- (3) Движете го така, че ръбът за отчитане да е насочен към символа "смяна на режещия диск". (Фиг. 9-a)
- (4) Освободете отново заключващия бутон.
- (5) Завъртете лоста за застопоряване по посока на часовниковата стрелка докато спре да се движи. (Фиг. 9-b)
- (6) Натиснете отключващия бутон напред и спуснете малко корпуса на двигателя. Освободете отново отключващия бутон.
- (7) Натиснете блока на двигателя надолу, докато се застопори на мястото си на спиране.
- (8) Завъртете бавно шпиндела на триона с помощта на шестостенния гаечен ключ във винта за фиксиране на режещия диск, докато блокировката се застопори.
- (9) Отвийте винта за закрепване на режещия диск по посока на часовниковата стрелка и свалете подложната шайба (B). Свалете режещия диск. (Фиг. 10)

### ВНИМАНИЕ

Уверете се, че шайбата (A) (шайбата във вътрешността на режещия диск) е поставена по правилния начин: Шайбата (A) има две страни с диаметър 20 мм и 5/8 инча (16 мм). Уверете се, че монтажният отвор на режещия диск е точно прилепнал към шайбата (A). Неправилно монтирани режещи дискове не работят плавно и водят до загуба на контрол.

- (10) Поставете нов режещ диск, уверете се, че посоката на въртене е правилна. Посоката на въртене е обозначена със стрелки върху режещия диск и предпазителя. Контактните зони между шайбата (A), режещия диск, подложната шайба (B) и винта за закрепване на режещия диск трябва да бъдат чисти.
- (11) Поставете подложната шайба (B). Уверете се, че подложната шайба (B) е поставена по правилния начин.
- (12) Затегнете винта за фиксиране на режещия диск с шестостенен гаечен ключ (макс. 5 Nm).

### ВНИМАНИЕ

- Използвайте само остри, неповредени режещи дискове. Не използвайте режещи дискове, които са спукани или са променили формата си.
  - Не използвайте режещи дискове, изработени от високолегирана високоскоростна стомана (HSS).
  - Не използвайте режещи дискове, които не отговарят на посочените стойности.
- Използвайте само режещ диск с диаметър в съответствие с маркировките на триона.
- Режещият диск трябва да е подходящ за скоростта на празен ход.
  - Използвайте режещ диск, който е подходящ за материала, който се реже.
  - Използвайте само оригинални режещи дискове HIKOKI. Режещи дискове, които са предназначени за рязане на дърво или подобни материали, в съответствие с EN 847 -1.
- (13) Завъртете лоста за заключване в посока обратна на часовниковата стрелка до упор, като държите дръжката с една ръка. Двигателната част се издига нагоре.

### ВНИМАНИЕ

Никога не докосвайте режещия диск непосредствено след употреба. Металната част е гореща и може лесно да изгори кожата Ви.

#### 3. Проверете за нормална работа на спирачката

Този електрически инструмент има електрическа спирачка, която се задейства при отпускане на превключателя. Преди да използвате електрическия инструмент, се уверете, че електрическата спирачка функционира правилно. Ако не работи правилно, занесете уреда в УПЪЛНОМОЩЕН СЕРВИЗ НА HIKOKI.

## НАСТРОЙКА НА ТРИОНА ПРЕДИ УПОТРЕБА

### ПРЕДУПРЕЖДЕНИЕ

За да избегнете сериозни инциденти, се уверете, че превключателят е в положение OFF (Изкл.), и извадете батерията.

#### 1. Настройка на дълбочината на рязане

Препоръчително е да настроите дълбочината на рязане така, че не повече от половината от всеки зъб на режещия диск да излиза под обработвания детайл. (Фиг. 11-a)

<Регулиране в стъпки по мм >

Натиснете бутона за заключване и го преместете. Прочетете зададената дълбочина на рязане на контролния ръб.

(Когато се използва направляващата шина "GR", отчитането се извършва по ръба на отчитане "GR"). Освободете отново заключващия бутон. (Фиг. 11-b)

<Прецизно регулиране (за изключително прецизно регулиране на дълбочината на рязане) >

Дълбочината на рязане може да се настрои изключително прецизно чрез завъртане на регулатора.

Определете точната дълбочина на рязане чрез измерване на режещия диск на триона или проверете резултата чрез пробно рязане.

**2. Наклонен режещ диск за диагонални разрези (Фиг. 12)**

Разхлабете двата заключващи винта, за да направите настройката. Наклонете блока на двигателя към основата. Отчетете зададения ъгъл от скалата. Затегнете отново и двата задържащи винта.

За ъгъл на рендосване, по-малък от 0° или по-голям 45° (рязане):

Натиснете бутона за рязане под ъгъл и след това наклонете.

(По време на следващата настройка, функцията за рязане се деактивира автоматично.)

Когато режете под ъгъл, регулирайте позицията на предпазното стъкло така, че да не се удря в рязания детайл.

**ПРЕДУПРЕЖДЕНИЕ**

Ако фиксиращият винт е разхлабен, може да се стигне до нараняване. След регулирането го затегнете здраво.

**3. Коририране на ъгъла на режещия диск**

Ъгълът на режещия диск е фабрично настроен. (Фиг. 13)

При необходимост, ъгълът на режещия диск може да се регулира на 0° и за 45°. Завъртете регулиращия винт (Б) (за 0°) или регулиращия винт (А) (за 45°).

**4. Рязане с ограда за рязане (продава се отделно) (Фиг. 14)**

За рязане паралелно към прав ръб. Оградата за рязане може да бъде поставена от двете страни в предвидената за нея опора. Широчината на рязане може да се отчита по маркировката. Фиксирайте чрез двата закрепващи лоста. Най-добре е да изчислите точната ширина на рязане, като направите тестово срязване.

**5. Рязане с направляваща шина (продава се отделно) (Фиг. 15)**

За идеално прави ръбове на рязане без разкъсвания с милиметрова точност. Покритието против хлъзгане поддържа повърхността безопасна и предпазва обработвания детайл от надрасване. Вижте раздел за принадлежности. Въртящият се бутон се използва за настройка на прилягане без хлабини. Има два направляващи жлеба за поставяне на машините върху направляваща шина от различни производители.

**6. Конектор за извличане / изхвърляне на прах**

Конекторът може да се завърти в желаната позиция за извличане или изхвърляне на стърготини. За целта, натиснете съединителя до ограничителя, завъртете и го издръпайте отново. Така съединителят може да се заключи в 7 стъпки, за да не може да се върти.

< Извличане на дървени стърготини >

За извличане на стърготините, свържете подходящ аспиратор със смукателен маркуч към конектора.

< Торбичка за стърготини >

Отстранете конектора (натиснете съединителя навътре до упор. Завъртете го така, че да сочи нагоре. Извадете и го поставете на едната страна). Поставете торбичката за прах. (Фиг. 16)

**7. Регулиране на стъкления предпазител**

Преместете стъкления предпазител: горна позиция за диагонални срезове, централна позиция за срезове под ъгъл 0°, долна позиция, когато се използва направляваща шина.

**РАБОТА**

**ПРЕДУПРЕЖДЕНИЕ**

- Извадете батерията след приключване на работата.
- Никога не докосвайте подвижните части.
- Не ремонтирайте и не обезопасявайте отключващия бутон. Освен това, когато пренасяте електроинструмента, не дръжте пръста си на спусъка. В противен случай, превключвателят на основното тяло може да бъде ВКЛЮЧЕН по невнимание, което да доведе до неочаквани инциденти.
- Не използвайте абразивни дискове.
- Използвайте само остриета с диаметър, посочен на заводската табела на продукта.
- Ако режещият диск спре или издаде необичаен шум по време на работа, незабавно изключете превключвателя.

**ВНИМАНИЕ**

- За да се удължи животът на литиево-йонната батерия, тя е снабдена със защитна функция за спиране на изразходването. Затова, ако инструментът е претоварен, двигателят може да спре. Това обаче не е повреда, а резултатът от защитната функция. В този случай, освободете спусъка и отстранете причините за претоварването.
- Внимавайте да не заключите двигателя. Ако двигателят е заключен, незабавно изключете електрическия блок. Ако двигателят остане блокиран за известно време, двигателят или батерията може да изгорят.
- Преди употреба, проверете дали отключващият бутон се движи плавно.

**1. Проверете дали режещият диск е затегнат**

Въпреки че при слобяването в завода, режещият диск е здраво затегнат за незабавна употреба, не забравяйте да го проверите отново от съображения за предпазливост. Винтът за закрепване на режещия диск може да се затегне, когато се завърти по посока на часовниковата стрелка. Използвайте доставения шестстенен гаечен ключ, за да го проверите. За повече подробности, вижте точката ПРЕДИ РАБОТА.

**2. Включване и изключване**

Когато отключващият бутон е натиснат напред, блокът на двигателя може да се премести надолу. Режещият диск след това излиза от предпазителя.

<Включване>

Натиснете отключващия бутон напред и задръжте, след което задействайте спусъка.

<Изключване>

Освободете пусковия превключвател.

**3. Предварителен избор на скорост на въртене**

Изберете скоростта с циферблата. За препоръчителните скорости вижте Фиг. 18.

**4. Инструкции за работа**

**ПРЕДУПРЕЖДЕНИЕ**

- Не включвайте или изключвайте машината, докато режещия диск докосва детайла.
- Оставете режещият диск да достигне пълната си скорост, преди да извършите рязане.
- При рязане, никога не отделяйте машината от материала при въртящ се режещ диск.
- Оставете режещия диск да спре да се върти.
- Ако режещият диск блокира, веднага изключете машината.

# Български

- Не оставяйте машината, докато режещият диск не спре.

## <Дълбоки разрези >

Блокът на двигателя е в горна позиция, а режещият диск не стърчи от основата. Дръжте машината здраво с две ръце и я поставете с основата върху обработвания детайл. Включете машината. Спускате бавно блока на двигателя до зададена дълбочина на рязане и след това се движите бавно в посоката на рязане.

## <Рязане по права линия>

Индикаторът за рязане се използва тук. Левият край (маркиран в червено) показва посоката на рязане, ако режещият диск се държи вертикално. Десният край показва посоката на срязане, ако режещият диск се държи на 45°. (Фиг. 17)

## <Рязане по дължина на направляващата шина, закрепена за детайла>

За да постигнете точен режещ ръб, можете да прикрепите направляващата шина към обработвания детайл и след това да водите режещия диск с помощта на основата по тази направляваща шина.

## ВНИМАНИЕ

- За да избегнете необичайно загряване на върха на режещия диск или повреда на триона, не усуквайте и не прилагайте прекомерна сила върху режещия диск по време на рязане. Оставете острието да се движи плавно напред.
- В случаите, когато трионът работи непрекъснато, докато се сменя батерията с резервни батерии една след друга, двигателят може да прегрее. Следователно, когато корпусът се нагорещи, оставяйте триона за малко.
- Избягвайте рязането, когато дъното на основата е на повърхността на рязания материал. В противен случай, двигателят може да се заключи.

## ПОДДРЪЖКА И ИНСПЕКЦИЯ

### ПРЕДУПРЕЖДЕНИЕ

Уверете се, че ключът е изключен и акумулаторът е свален преди поддръжка и проверка.

#### 1. Инспекция на диска

Тъй като използването на изтъпен диск намалява ефективността и затруднява работата на мотора, заточете или подменете режещите дискове, веднага щом забележите следи от износване.

#### 2. Инспекция на фиксиращи винтове

Редовно инспектирайте всички фиксиращи винтове и се уверете, че са добре затегнати. Ако установите разхлабен винт, незабавно го затегнете. Неспазването на горното крие рискове от злополуки и нараняване.

#### 3. Поддръжка на мотора

Намотката на мотора е важна част от този инструмент. Избягвайте повреждане и внимавайте, за да избегнете контакт с почистващото масло или вода.

След 50 часа на употреба, почистете мотора чрез продухване във вентилационните отвори на корпуса на мотора с pistolет за сух въздух или друг инструмент (Фиг. 23).

Прах или натрупване на частици в мотора може да доведе до повреда.

### ПРЕДУПРЕЖДЕНИЕ

За да предотвратите вдишване на прах или раздражение на очите, носете предпазни очила и маска за прах, когато използвате pistolета за въздух или друг инструмент за почистване на долния предпазител, вентилационните отвори или други части на продукта.

#### 4. Почистване на вътрешната страна на предпазителя

Периодично проверявайте и почиствайте, за да сте сигурни, че дървени стърготини и други остатъци не се натрупват от вътрешната страна на капачето на триона. Винаги изваждайте острието на триона при проверка и почистване (Фиг. 24).

#### 5. Проверка на клемите (инструмент и батерия)

Уверете се, че по клемите не са се събрали прах и стружки. От време на време проверявайте преди, по време и след операцията.

## ВНИМАНИЕ

Отстранете евентуално натрупани стружки и прах от клемите. В противен случай има опасност от повреда.

#### 6. Външно почистване

При замърсяване избършете инструмента с мека, суха кърпа или кърпа, навлажнена със сапунена вода. Не използвайте разтворители на алкохолна, бензинова основа, или разреждатели за бои, тъй като те ще разядат пластмасовите повърхности.

#### 7. Съхранение

Съхранявайте инструмента и батерията при температура под 40°C на място, недостъпно за деца.

## ЗАБЕЛЕЖКА

Съхранение на литиево-йонни батерии.

Уверете се, че литиево-йонните батерии са напълно заредени, преди да ги оставите за съхранение.

Продължително съхранение (3 месеца или повече) на непълно заредени батерии може да доведе до лоша работа, значително съксяване на живота на батериите или да ги направи негодни за употреба. Въпреки това, батерии със значително охъсен живот могат да бъдат възстановени, чрез няколкократно зареждане и пълното им разреждане от два до пет пъти.

Ако полезният живот на батерията е значително съкратен, независимо от многократното зареждане и използване, считайте батерията за износена и сменете с нова.

## ВНИМАНИЕ

По време на работа и поддръжка на електрически уреди трябва да се спазват разпоредбите и стандартите за безопасност за всяка страна.

### Важна информация за батерии за безжични инструменти NiKOKI

Моля, винаги използвайте нашите оригинални батерии. Не гарантираме безопасността и работата на уреда, когато се използват батерии, различни от посочените от нас, или когато са правени промени по батериите (като разглобяване и подмяна на клетките или други вътрешни компоненти).

## ГАРАНЦИЯ

Предоставяме гаранция за Електрически Инструменти NiKOKI съгласно специфичните местни законодателства на съответните държави. Настоящата гаранция не покрива дефекти или повреди, причинени от неправилно или небрежно използване, както и дължащи се на обичайно износване на компонентите. В случай на рекламация, моля, изпратете Електрическият Инструмент, в неразглобен вид, с ГАРАНЦИОННАТА КАРТА, продълствена в края на инструментите, на оторизиран сервизен център на NiKOKI.



---

**Информация за шумово замърсяване и вибрации**

Измерените стойности отговарят на изискванията на EN62841 и съответстват на ISO 4871.

Измерено А-претеглено шумово ниво: 106 dB (A)

Измерено А-претеглена сила на звука: 95 dB (A)

Неточност К : 3 dB (A).

Носете антифони.

Общи стойности на вибрации (векторна сума) определени съгласно EN62841.

Рязане на ПДЧ:

Стойност на вибрации  $a_h < 2,5$  м/сек<sup>2</sup>

Неточност К = 1,5 м/сек<sup>2</sup>

---

Декларираната обща стойност на вибрациите и декларираната стойност на шумовите емисии са измерени в съответствие със стандартен метод за изпитване и могат да бъдат използвани за сравняване на един инструмент с друг.

Те могат да се използват и при предварителна оценка на експозицията.

**ПРЕДУПРЕЖДЕНИЕ**

- Излъчването на вибрации и шум по време на действителната употреба на електроинструмента може да се различава от декларираната обща стойност в зависимост от начините, по които се използва инструментът, особено какъв вид детайл се обработва; и
- Идентифициране на мерките за безопасност за оператора, въз основа оценка на въздействието при действителни условия на използване (като се вземат предвид всички елементи от работния цикъл, като периоди на включване и изключване, както и работа на празни обороти непосредствено преди и след момента на използване).

---

**ЗАБЕЛЕЖКА**

Поради непрекъснатото развитие на научно-развойната програма на НіКОКІ, дадените тук спецификации са предмет на промяна без уведомление.

---

## ОТСТРАНЯВАНЕ НА НЕИЗПРАВНОСТИ

Използвайте инспекциите в таблицата по-долу, ако инструментът не функционира нормално. Ако с това проблемът не бъде отстранен, обърнете се към вашия дилър или към оторизирания сервизен център на HIKOKI.

### 1. Електрически инструмент

Симптом	Възможна причина	Отстраняване
Уредът не работи	Няма повече енергия в акумулатора	Заредете акумулатора.
	Батерията не е напълно поставена.	Вкарайте батерията навътре, докато чуete леко щракване.
Уредът е спрял внезапно	Уредът е бил пренатоварен	Отстранете проблема, причиняващ претоварването.
	Защитата срещу претоварване е в действие.	
	Акумулаторът е прегрял.	
Не може да бъде под наклон	Лостът за накланяне (в предната част) и крилчатата гайка за накланяне (в задната част) не се разхлабени.	Опитайте да наклоните след като разхлабите лоста за накланяне (в предната част) и крилчатата гайка за накланяне (в задната част). Затегнете разхлабените части след извършване на необходимите настройки.
Не реже добре	Режещият диск е износен или има липсващ зъб.	Сменете с нов диск.
	Монтажният винт на режещият диск е разхлабен.	Затегнете здраво винта за фиксиране на режещия диск.
	Режещият диск е монтиран наобратно.	Монтирайте режещия диск в правилната посока.
Превключвателят не може да се издърпа	Отключващият бутон не е натиснат достатъчно навътре.	Натиснете отключващия бутон докрай.
Изхвърлянето на дървени стърготини е лошо	В капака на триона са натрупани дървени стърготини.	Извадете дървените стърготини от капака на триона.
Батерията не може да бъде инсталирана	При опит да поставите батерия, различна от тази за инструмента.	Моля инсталирайте батерия от мултиволтов тип.

2. Зарядно устройство

Симптом	Възможна причина	Отстраняване
Индикаторната лампа за заряд мига бързо в лилаво, но зареждането на акумулатора не започва.	Акумулаторът не е поставен докрай.	Поставете акумулатора стабилно.
	Има чужди тела в клемата на акумулатора или където акумулаторът е прикрепен.	Отстранете външните предмети.
Индикаторната лампа за заряд мига в червено, но зареждането на акумулатора не започва.	Акумулаторът не е поставен докрай.	Поставете акумулатора стабилно.
	Акумулаторът е прегрял.	Акумулаторът автоматично ще започне да се зарежда, ако температурата спадне, но това намалява живота му. Препоръчително е преди зареждане акумулаторът да се охлади на добре проветриво място, далеч от пряка слънчева светлина.
Времето на използване на акумулатора е кратко, макар и да е изцяло зареден.	Животът на акумулатора е завършил.	Заменете акумулатора с нов.
Акумулаторът се нуждае от много време за зареждане.	Температурата на акумулатора, зарядното устройство или околната среда е прекалено ниска.	Заредете акумулатора на закрито или в друга по-топла среда.
	Вентилационните канали на акумулатора са блокирани, което причинява прегряване на вътрешните компоненти.	Избягвайте блокирането на каналите.
	Охлаждащият вентилатор не работи.	Свържете се с оторизиран сервизен център на HiKOKI за поправка.
Лампата за USB захранване е изключена и USB устройството не се зарежда.	Зарядът на акумулатора е понижен.	Заменете акумулатора с друг, който има оставащ капацитет.
		Включете щепсела на зарядното устройство в електрически контакт.
Лампата на USB захранването не се изключва, въпреки че е завършило зареждането на USB устройството.	Лампата на USB захранването свети в зелено, за да покаже, че е възможно зареждането на USB.	Това не означава, че има неизправност.
Не е ясно какъв е статусът на зареждане на USB устройството и дали неговото зареждане е приключило.	Лампата за USB захранването не се изключва, дори когато захранването приключи.	Проверете USB устройството, което се зарежда, за да потвърдите неговия статус на зареждане.
Зареждането на USB устройството спира по средата.	Зарядното устройство е включено в електрически контакт, докато USB устройството се зарежда, използвайки акумулатора като източник на захранване.	Това не означава, че има неизправност. Зарядното устройство прекъсва зареждането на USB за около 5 секунди при преминаване между различни източници на захранване.
	В зарядното устройство е включен акумулатор, докато USB устройството се зарежда, използвайки електрически контакт като източник на захранване.	
Зареждането на USB устройството прекъсва по средата, когато акумулаторът и USB устройството се зареждат по едно и също време.	Акумулаторът е напълно зареден.	Това не означава, че има неизправност. Зарядното устройство прекъсва USB зареждането за около 5 секунди, докато проверява дали акумулаторът е зареден успешно.
Зареждането на USB устройството не започва, когато акумулаторът и USB устройството се зареждат по едно и също време.	Оставащият капацитет на акумулатора е изключително нисък.	Това не означава, че има неизправност. Когато капацитетът на акумулатора достигне определено ниво, USB зареждането започва автоматично.

## OPŠTA BEZBEDNOSNA UPOZORENJA ZA ELEKTRIČNI ALAT

### ⚠ UPOZORENJE

Pročitajte sva bezbednosna upozorenja, uputstva, ilustracije i specifikacije koje ste dobili uz ovaj električni alat.

Propust da se slede sva dole navedena uputstva može da izazove strujni udar, požar i/ili teške povrede.

Sačuvajte sva upozorenja i uputstva za buduću upotrebu.

Izraz "električni alat" u ovim upozorenjima odnosi se na električni alat napajan iz mreže (pomoću kabla) ili na alat napajan iz baterije (bez kabla).

#### 1) Bezbednost radnog područja

a) Radno područje održavajte čistim i dobro osvetljenim.

Zbog zakrčenog ili mračnog prostora mogu se dogoditi nesreće.

b) Električnim alatom nemojte da rukujete u eksplozivnoj atmosferi, na primer u prisustvu zapaljivih tečnosti, gasova ili prašine.

Električni alati stvaraju varnice koje mogu da zapale prašinu ili isparenja.

c) Decu i posmatrače držite podalje dok rukujete električnim alatom.

Zbog ometanja možete da izgubite kontrolu nad njim.

#### 2) Električna bezbednost

a) Utičkači električnog alata moraju da odgovaraju utičnici. Nikada ni na koji način nemojte da prepravljate utikač. Nemojte da koristite nikakve adaptere za utikače dok rukujete uzemljenim električnim alatom.

Utičkači koji nisu prepravljani i odgovarajuće utičnice smanjuju opasnost od strujnog udara.

b) Izbegavajte kontakt sa uzemljenim površinama kao što su cevi, radijatori, šporeti ili frižideri.

Opasnost od strujnog udara se povećava ako vam je telo uzemljeno.

c) Električni alat nemojte da ostavljate na kiši ili izloženog vlazi.

Voda koja proдре u električni alat povećava opasnost od strujnog udara.

d) Nemojte da zloupotrebljavate kabl. Kabl nikada nemojte da koristite da biste nosili, vukili ili isključivali iz struje električni alat.

Kabl držite podalje od toplote, ulja, oštih ivica ili pokretnih delova.

Oštećeni ili upetljani kablovi povećavaju opasnost od strujnog udara.

e) Kada električni alat koristite napolju, koristite produžni kabl koji je predviđen za spoljnu upotrebu.

Korišćenjem kabla koji je predviđen za spoljnu upotrebu smanjuje se opasnost od strujnog udara.

f) Ako nije moguće izbeći upotrebu električnog alata na vlažnom mestu, koristite napajanje zaštićeno zaštitnom strujnom sklopkom (RCD).

Korišćenjem RCD-a smanjuje se opasnost od strujnog udara.

#### 3) Lična bezbednost

a) Kada rukujete električnim alatom budite na oprezu, pazite šta radite i koristite zdrav razum. Nemojte da koristite električni alat kada ste umorni ili ako ste pod uticajem droge, alkohola ili lekova.

Trenutak nepažnje tokom upotrebe električnog alata može dovesti do teške povrede.

b) Koristite ličnu zaštitnu opremu. Uvek nosite zaštitu za oči.

Zaštitna oprema kao što je maska za prašinu, neklizajuća radna obuća, šlem i zaštita za sluh, koja se koristi u odgovarajućim uslovima, smanjuje opasnost od povređivanja.

c) Onemogućite slučajno uključivanje. Pre priključivanja na izvor napajanja i/ili baterije, uzimanja ili prenošenja alata, proverite da li se prekidač nalazi u položaju isključeno.

Prenošenje električnog alata sa prstom na prekidaču ili uključivanje napajanja alata dok je prekidač u položaju uključeno može dovesti do nesreće.

d) Pre uključivanja električnog alata uklonite ključ za podešavanje.

Ključ koji je ostao pričvršćen na rotacionom delu električnog alata može da nanese povredu.

e) Nemojte se isticati. Sve vreme održavajte dobar oslonac i ravnotežu.

Zahvaljujući tome imaćete bolju kontrolu nad električnim alatom u neočekivanim situacijama.

f) Nosite odgovarajuću odeću. Nemojte da nosite široku odeću ili nakit. Kosu i odeću držite podalje od pokretnih delova.

Pokretni delovi mogu da zahvate široku odeću, nakit ili dugu kosu.

g) Ako uređaj ima priključak za posudu za izvlačenje i prikupljanje prašine, postarajte se da ona bude ispravno priključena i korišćena.

Upotrebom posude za prikupljanje prašine mogu da se smanje opasnosti povezane s prašinom.

h) Ne dopustite da poznavanje stečeno usled česte upotrebe alata utiče na to da postanete puni puzdanja i da ignorišete principe bezbednosti alata.

Neoprezno rukovanje može da izazove ozbiljnu povredu u deliću sekunde.

#### 4) Upotreba i održavanje električnog alata

a) Nemojte koristiti električni alat na silu. Koristite električni alat koji odgovara poslu koji želite obaviti.

Odgovarajućim električnim alatom posao ćete obaviti bolje i bezbednije pri brzini za koju je predviđen.

b) Nemojte da koristite električni alat ako ne možete da ga uključite i isključite prekidačem.

Svaki električni alat kojim ne može da se upravlja prekidačem predstavlja opasnost i mora biti popravljen.

c) Izvucite utikač iz izvora napajanja i/ili uklonite bateriju, ako može da se izvadi, iz električnog alata pre vršenja bilo kakvih podešavanja, menjanja pribora ili odlaganja električnog alata. Ove preventivne mere bezbednosti smanjuju opasnost od slučajnog uključivanja električnog alata.

d) Nekorišćeni električni alat odložite van domašaja dece i nemojte dozvoliti da ga koriste osobe koje nisu upoznate s njim ili ovim uputstvima.

Električni alat je opasan u rukama osoba koje ne znaju kako se on koristi.

e) Održavajte električni alat i dodatke. Proverite da li su pokretni delovi dobro namešteni i pričvršćeni, da li ima delova koji su polomljeni ili postoji neko stanje koje može uticati na rad električnog alata. Ako je oštećen, električni alat treba popraviti pre upotrebe.

Mnoge nezgode su izazvane električnim alatom koji nije dobro održavan.

## BEZBEDNOSNA UPOZORENJA ZA AKUMULATORSKU KRUŽNU TESTERU SA URANJANJEM

### Postupci sečenja

- a) **⚠ OPASNOST:** Ruke držite podalje od područja sečenja i sečiva. Drugu ruku držite na pomoćnoj ručki ili na kućištu motora.  
Ako sa obe ruke držite testeru, sečivo neće moći da ih poseče.
- b) **Nemojte posezati rukama ispod dela koji obrađujete.** Štitnik ne može da vas zaštiti od onog dela sečiva koji se nalazi ispod dela koji obrađujete.
- c) **Podesite dubinu sečenja na debljinu dela koji obrađujete.**  
Ispod dela koji obrađujete treba da se vidi manje od polovine zuba testere.
- d) **Nikada nemojte da držite predmet obrade rukama ili preko nogu dok ga sečete.** Učvrstite deo koji obrađujete na stabilnoj platformi.  
Važno je da ispravno poduprete deo koji obrađujete da biste smanjili izloženost tela, zaglavlivanje sečiva ili gubitak kontrole.
- e) **Držite alat za napajanje za izolirane površine za držanje, kada izvršavate rad gde alat za sečenje može da dođe u kontakt sa skrivenim žicama.**  
Kontakt sa žicom pod naponom može da prenese napon do nepokrivenih metalnih delova električnog alata zbog čega rukovalac može da doživi strujni udar.
- f) **Prilikom testiranja uvek koristite štitnik ili vodicu.**  
Time se povećava preciznost sečenja i smanjuju šanse za zaglavlivanje sečiva.
- g) **Uvek koristite sečiva odgovarajuće veličine i ispravnog oblika (trapezoidne u odnosu na okrugle).**  
Sečiva koja ne odgovaraju načinu montaže na testeri okretaću se van centra, izazivajući gubitak kontrole.
- h) **Nikada nemojte da koristite oštećene ili neispravne podloške ili vijak za sečivo.**  
Podloške za sečivo i vijak posebno su dizajnirani za vašu testeru radi postizanja optimalnog učinka i sigurnosti rada.

### Uzroci povratnog udara i povezana upozorenja

- povratni udar je izenadna reakcija na priklješteno, zaglavljeno ili nepopravljeno sečivo testere koje izaziva nekontrolisano podizanje testere iz dela koji se obrađuje prema korisniku;
- kada se sečivo priklješti ili zaglavi u delu koji se obrađuje, sečivo će se zaustaviti, a motor će naglo odbaciti uređaj prema korisniku;
- ako se sečivo deformiše ili izađe iz reza, zubi na zadnjem delu sečiva mogu da zagrebu gornju površinu drveta, što može da izazove iskakanje sečiva i odbacivanje prema korisniku.

Povratni udar je posledica pogrešnog korišćenja testere i/ili neodgovarajućih radnih postupaka ili uslova i može da se izbegne preduzimanjem odgovarajućih mera navedenih u nastavku.

- a) **Čvrsto držite testeru obema rukama i postavite ih tako da možete da se oduprete silama povratnog udara. Postavite telo s bilo koje strane sečiva, ali nikako ne u ravni sa sečivom.**  
Povratni udar može da izazove odskakivanje testere unazad, ali korisnik može da kontroliše sile povratnog udara ako preduzme odgovarajuće mere predostrožnosti.

- f) **Alate za sečenje održavajte oštrim i čistim.**  
*Manja je verovatnoća da će se zaglaviti ispravno održavani alat za sečenje sa naoštrenim oštricama i takav alat je lakše kontrolisati.*
- g) **Električni alat, pribor, rezne pločice itd. koristite u skladu sa ovim uputstvima, uzimajući u obzir uslove rada i posao koji treba obaviti.**  
*Korišćenje električnog alata za namene za koje nije predviđen može prouzrokovati opasne situacije.*
- h) **Održavajte ručke i površine koje se hvataju suvim, čistim i bez ulja i masti.**  
*Klizave ručke i površine za hvatanje ne dopuštaju bezbedno rukovanje i kontrolu alata u neočekivanim situacijama.*

### 5) Upotreba i održavanje alata s baterijom

- a) **Dopunjavajte isključivo punjačem koji je predvideo proizvođač.**  
*Punjač koji je predviđen za jednu bateriju može da izazove opasnost od požara kada se koristi za drugu bateriju.*
- b) **Koristite električni alat isključivo sa konkretno predviđenim baterijama.**  
*Korišćenje bilo koje druge baterije može izazvati opasnost od povređivanja i požara.*
- c) **Kada se baterija ne koristi, držite je podalje od metalnih predmeta kao što su spajalice, novčići, ključevi, ekseri, zavrtnji ili drugi mali metalni predmeti koji mogu napraviti spoj između dva kontakta.**  
*Stvaranje kratkog spoja između kontakta na bateriji može da izazove opekotine ili požar.*
- d) **U uslovima pogrešnog korišćenja, tečnost može da iscuri iz baterije; izbegavajte kontakt. Ako do kontakta slučajno dođe, isperite vodom. Ako vam tečnost dospe u oči, potražite i pomoć lekara.**  
*Tečnost iscurila iz baterije može da izazove iritaciju ili opekotine.*
- e) **Ne koristite bateriju ili alat koji je oštećen ili modifikovan.**  
*Oštećene ili modifikovane baterije mogu izazvati nepredvidljivo ponašanje koje dovodi do požara, eksplozije ili opasnosti od povreda.*
- f) **Nemojte izlagati bateriju ili alat vatri ili prekomernoj temperaturi.**  
*Izlaganje vatri ili temperaturi iznad 130°C može izazvati eksploziju.*
- g) **Pratite sva uputstva za punjenje i ne punitite bateriju ili alat van temperaturnog opsega navedenog u uputstvima.**  
*Nepravilno punjenje ili na temperaturama izvan navedenog opsega može oštetiti bateriju i povećati rizik od požara.*

### 6) Servisiranje

- a) **Servisiranje vašeg električnog alata prepustite stručnom serviseru koji će koristiti isključivo identične rezervne delove.**  
*Time će se očuvati bezbednost električnog alata.*
- b) **Nikada ne koristite oštećene baterije.**  
*Servis baterija treba da vrše samo proizvođač ili ovlašćeni pružaoci usluga.*

### MERE PREDOSTROŽNOSTI

Decu i nemoćne osobe držite podalje.

Kada se ne koristi, alat treba držati van domašaja dece i nemoćnih osoba.

- b) Kada sečivo krene ukrivo u rezu ili kada iz nekog razloga prekidate sa sečenjem, pustite prekidač i držite testeru nepomično u materijalu sve dok se sečivo potpuno ne zaustavi. Nikada nemojte da pokušavate da izvadite testeru iz dela koji obrađujete ili da povučete testeru unazad dok se sečivo kreće jer to može da izazove povratni udar. Istražite i otklonite uzroke zbog kojih je sečivo krenulo ukrivo.
- c) Prilikom ponovnog pokretanja testere u delu koji obrađujete, centrirajte sečivo testere u rez tako da da zubi testere ne budu u materijalu. Ako testera dodiruje materijal, prilikom ponovnog pokretanja može da se podigne ili odskoči iz dela koji obrađujete.
- d) Poduprite velike ploče da bi se smanjila opasnost od zaglavlivanja i izbacivanja sečiva. Velike ploče imaju sklonost da se obese pod vlastitom težinom. Oslonice treba postaviti ispod ploče na obe strane, blizu linije reza i blizu ivice ploče.
- e) Nemojte da koristite tupa ili oštećena sečiva. Tupa ili neispravno postavljena sečiva prave uzan rez što izaziva povećano trenje, zaglavlivanje testere i povratni udar.
- f) Poluga za podešavanje dubine sečiva i kosine mora biti čvrsto stegnuta pre sečenja. Ako se podešenost sečiva promeni tokom sečenja, to može da izazove zaglavlivanje i povratni udar.
- g) Budite posebno oprezni prilikom sečenja zidova ili drugih sličnih područja. Sečivo bi moglo da dođe u doticaj s predmetom koji mogu izazovu povratni udar.
2. Izbegavajte sečenje u položaju u kome je osnova podignuta od materijala. Kada se sečivo zaglavi ili kada iz nekog razloga prekidate sa sečenjem, pustite prekidač i držite testeru nepomično u materijalu sve dok se sečivo potpuno ne zaustavi. Nikada nemojte da pokušavate da izvadite testeru iz dela koji obrađujete ili da povučete testeru unazad dok se sečivo kreće jer to može da izazove POVRATNI UDAR. Istražite i otklonite uzroke zbog kojih je sečivo krenulo ukrivo.
3. Poduprite velike ploče da bi se smanjila opasnost od zaglavlivanja sečiva i POVRATNOG UDARA. Velike ploče imaju sklonost da se obese pod vlastitom težinom (SI. 3-b). Oslonice treba postaviti ispod ploče na obe strane, blizu linije reza i blizu ivice ploče kao što je prikazano na SI. 3-a. Da biste smanjili opasnost od zaglavlivanja sečiva i povratnog udara. Kada operacija sečenja zahteva polaganje sečiva na radnom delu, sečivo će biti položeno na veći deo a manji deo će biti odsečen.
4. Istureno sečivo može da seče objekte koji mogu da izazovu POVRATNI UDAR. NIKADA ne stavlajte ruku ili prste iza sečiva (SI. 4). Ako se povratni udar pojavi, sečivo može lako da skoči unazad preko vaše ruke, što može da izazove ozbiljnu povredu.
5. Stavite širi deo osnove sečiva na onaj deo radnog dela koji se čvrsto pridržava, ne na deo koji će pasti kada se načini zasecanje. Kao primeri, SI. 5-a ilustruje PRAVI način da se odseče kraj ploče i SI. 5-b POGREŠAN način. Ako je radni deo kratak ili mali, stega je dole. NE POKUŠAVAJTE DA RUKOM DRŽITE KRATKE DELOVE!
6. Kada koristite vodič, ne pokušavajte da načinite nagnut rez koji bi dopustio da isečeni materijal isklizne između sečiva testere i vodiča. To može da dovede do povrede. (SI. 6)
7. Nosite čepove za uši da biste zaštitili uši tokom rada.
8. Koristite samo prečnik sečiva koji je naveden na mašini.
9. Nemojte da koristite abrazivne ploče za brušenje.
10. Nemojte da koristite sečiva koja su deformisana i napukla.
11. Nemojte da koristite sečiva izrađena od brzoreznog čelika.
12. Nemojte da koristite sečiva koja ne odgovaraju karakteristikama navedenima u ovom uputstvu.
13. Nemojte da zaustavljate sečivo bočnim pritiskom na reznu ploču.
14. Oštrice uvek održavajte oštroma.
15. Proverite da li mehanizam za zatvaranje štitnika ispravno funkcioniše.
16. Nikada ne rukujte kružnom testerom za sečenje sa sečivom testere okrenutim ka gore ili na stranu.
17. Proverite da li u materijalu ima stranih predmeta kao što su ekseri.
18. Izvucite bateriju pre obavljanja bilo kakvog podešavanja, servisiranja ili održavanja.
19. Pažljivo sa zaustavljanjem povratnog udarca. Ovaj alat za napajanje sadrži električnu kočnicu koja funkcioniše kada se prekidač pritisne. Pošto postoji povratni udarac dok kočnica radi, bezbedno držite telo testere.

## Funkcija štitnika

- a) Proverite da li se štitnik dobro zatvara pre svake upotrebe. Nemojte koristiti testeru ako se štitnik ne pomera slobodno i odmah zatvorite sečivo. Nikada nemojte stezati ili vezivati štitnik tako da sečivo bude izloženo. Ako testera slučajno padne, štitnik se može saviti. Proverite da li se štitnik slobodno kreće i da ne dodiruje sečivo ili bilo koji drugi deo, pod svim uglovima i dubinama reza.
- b) Proverite rad i stanje povratne opruge štitnika. Ako štitnik i opruga ne rade ispravno, moraju se servisirati pre upotrebe. Štitnik može da radi usporeno zbog oštećenih delova, gumastih naslaga ili nakupljanja krotina.
- c) Uverite se da se osnovna ploča testere neće pomeriti dok izvodite "uronjeni rez". Pomeranje sečiva u stranu će prouzrokovati savijanje i verovatno povratni udarac.
- d) Uvek obratite pažnju da štitnik pokriva sečivo pre nego što spustite testeru na sto ili pod. Nezaštićeno reznno sečivo će dovesti do toga da se testera pomera unazad, sekuci sve što joj se nađe na putu. Imajte na umu vreme koje je potrebno da se sečivo zaustavi nakon otpuštanja prekidača.

## DODATNA BEZBEDNOSNA UPOZORENJA

1. UPOZORENJE: Važno je podržati radni deo na pravi način i čvrsto držati sečivo kako bi se izbegao gubitak kontrole koji može da izazove ličnu ozledu. SI. 2 ilustruje tipičnu podršku sečiva rukom.
20. Postarajte se da je prekidač u položaju OFF. Ako se baterija instalira u električni alat dok je prekidač za uključivanje u položaju ON, električni alat će odmah započeti s radom, što može da izazove ozbiljnu nesreću.
21. Nikada ne koristite alat za napajanje sa zaključanim šrafova ili polugom za učvršćavanje koja je olabavljena sa polugom za zaključavanje koja je spuštena. Nakon što izvršite prilagođavanja, postarajte se da vratite polugu za zaključavanje i druge delove na njihove originalne pozicije.

22. Pre sečenja proverite materijal koji ćete seći. Ako očekujete da materijal koji ćete seći proizvodi štetnu/otrovnu prašinu, na izlaz za prašinu na uređaju stavite kesu za prašinu ili odgovarajući sistem za izvlačenje prašine. Nosite i masku za prašinu, ako je imate.
- Pre početka sečenja uverite se da sečivo testere dostiglo maksimalnu brzinu okretanja.
  - Ukoliko se sečivo zaustavi ili tokom rada počne da proizvodi neobične zvukove, odmah stavite prekidač u položaj OFF.
  - Korišćenje kružne testere za sečenje sa sečivom testere koje je usmereno na gore ili sa strane je jako opasno. Treba izbegavati takve neobičajene načine rada.
  - Prilikom sečenja materijala, uvek nosite zaštitne naočare.
  - Kada završite s poslom, izvucite bateriju.
23. Koristite sečivo testere sa prikazanom brzinom koja je ista ili viša od brzine rotacije prikazane na alatu.
24. Uvek koristite alat i bateriju na temperaturama između -5 °C i 40 °C.
25. Ako primetite da jedinica generiše neobičajeno visoke temperature, radi loše ili proizvodi nenormalne zvukove, odmah prestanite da je koristite i isključite prekidač za napajanje. Zatražite pregled i popravku od prodavca kod koga ste kupili jedinicu ili od HiKOKI ovlašćenog servisnog centra. Ako nastavite sa korišćenjem dok funkcioniše abnormalno može da izazove ozlede.
26. Ako se jedinica slučajno ispusti ili udari drugi objekat, u potpunosti proverite jedinicu zarad napuklina, lomljenja ili deformacije, itd. Ozlede mogu da se pojave ako jedinica ima napukline, lomljenje ili deformaciju.
27. Kada radite na uzdignutim lokacijama, raščistite područje od drugih ljudi i budite svesni uslova ispod vas.
28. Uvek punite bateriju na temperaturi od 0°C–40°C. Temperatura niža od 0°C dovešće do prekomernog punjenja što je opasno. Baterija ne može da se puni na temperaturi većoj od 40°C. Najpogodnija temperatura za punjenje je ta od 20°C–25°C.
29. Ne koristite neprekidno punjač. Kada se jedno punjenje završi, ostavite punjač na 15 minuta pre sledećeg punjenja baterije.
30. Nemojte dozvoliti da strani predmeti dospeju u otvor za priključivanje punjive baterije.
31. Nikada nemojte da rastavlјate punjivu bateriju i punjač.
32. Nikada nemojte da pravite kratak spoj na punjivoj bateriji. Izazivanje kratkog spoja će stvoriti jaku struju i pregrevanje. Posledice će biti opekotine ili oštećenje baterije.
33. Bateriju nemojte bacati u vatru. Baterija koju zahvati vatra može da eksplodira.
34. Odnosite bateriju u prodavnicu u kojoj ste je kupili čim njeno trajanje nakon punjenja postane suviše kratko da bi mogla da se koristi. Bateriju kojoj je istekao radni vek nemojte da bacite.
35. Nemojte da gurate predmete u ventilacione otvore na punjaču. Guranjem metalnih ili zapaljivih predmeta u ventilacione otvore na punjaču nastaje opasnost od strujnog udara ili oštećenje punjača.
36. Pri neprekidnoj upotrebi ove jedinice, jedinica se može pregrejati, što može dovesti do oštećenja u motoru i prekidaču. Stoga, kada se kućičte zagreje, dajte alatu neko vreme za pauzu.
37. Postarajte se da baterija bude dobro pričvršćena. Ako je i malo labava, može da otpadne što može da izazove nezgodu.
38. Ne koristite proizvod ako su alat ili krajevi baterije (držač baterije) deformisani. Postavlјanje baterije bi moglo da izazove kratak spoj koji bi mogao da dovede do emisije dima ili paljenja.
39. Neka krajevi alata (držač baterije) budu bez opiljaka i prašine.
- Pre upotrebe, postarajte se da se opiljci i prašina ne sakupljaju u području krajeva.
  - Tokom rukovanja, pokušajte da izbegnete da opiljci ili prašina sa alata padnu na bateriju.
  - Kada obustavljate rad ili nakon korišćenja, ne ostavljajte alat na području gde može biti izložen opiljcima ili prašini. To bi moglo da izazove kratak spoj koji bi mogao da dovede do emisije dima ili paljenja.

## UPOZORENJE O LITIJUM-JONSKOJ BATERIJI

Da bi joj se produžio radni vek, litijum-jonska baterija ima zaštitnu funkciju da bi se zaustavilo isticanje energije.

U dole opisanim slučajevima 1 do 3, kada koristite ovaj proizvod, motor može da se zaustavi čak i ako je prekidač pritisnut. Ovo nije kvar već rezultat rada zaštitne funkcije.

1. Motor se zaustavlјa kada se baterija istroši. U tom slučaju odmah je napunite.
2. Motor može da se zaustavi ako je alat preopterećen. U tom slučaju otpustite prekidač na alatu i uklonite uzroke preopterećenja. Nakon toga možete ponovo da ga koristite.
3. Ako se baterija pregreje usled rada pod preopterećenjem, napajanje iz baterije može biti obustavljeno. U tom slučaju prestanite da koristite bateriju i ostavite je da se ohladi. Nakon toga možete ponovo da ga koristite.

Osim toga, molimo vas da obratite pažnju na sledeće upozorenje.

### UPOZORENJE

Da biste sprečili svako curenje baterije, stvaranje toplote, ispuštanje dima, eksploziju ili prethodno paljenje, pridržavajte se sledećih mera predostrožnosti.

1. Pazite da se opiljci i prašina ne skupljaju na bateriji.
  - Tokom rada pazite da opiljci i prašina ne padaju na bateriju.
  - Pazite da se opiljci i prašina koji padaju na električni alat ne skupljaju na bateriji.
  - Nekorišćenu bateriju nemojte držati na mestu izloženom opiljcima i prašini.
  - Pre odlaganja baterije uklonite opiljke i prašinu koji mogu prionuti uz nju i nemojte je držati zajedno s metalnim predmetima (zavrtnji, ekseri itd).
2. Nemojte da probušite bateriju ostrim predmetom kao što je ekser, nemojte da je udarate čekićem, da stojate na nju, niti da je izlažete jakim udarcima.
3. Nemojte da koristite vidljivo oštećenu ili deformisanu bateriju.
4. Nemojte da koristite bateriju za namene za koje nije predviđena.
5. Ako se baterija ne napuni do kraja čak i kada prođe vreme predviđeno za punjenje, odmah prekinite daljnje punjenje.
6. Bateriju nemojte da izlažete visokim temperaturama ili jakim pritiskom, na primer stavljajući je u mikrotalasnu pećnicu, mašinu za sušenje ili posudu pod visokim pritiskom.
7. Držite je podalje od vatre čim primetite curenje ili osetite čudan miris.
8. Nemojte je koristiti na mestu gde dolazi do stvaranja jakog statičkog elektriciteta.
9. Ako baterija curi, stvara neugodan miris, zagreva se, menja boju ili oblik, ili ako na neki način izgleda neobično tokom upotrebe, punjenja ili skladištenja, odmah je uklonite iz opreme ili punjača i prestanite da je koristite.
10. Nemojte da potopite bateriju u vodu i nemojte da dozvolite da bilo kakva tečnost ude u nju. Ulaz provodne tečnosti, kao što je voda, može da izazove štetu koja može da dovede do požara ili eksplozije. Čuvajte bateriju na hladnom, suvom mestu, podalje od zapaljivih predmeta. Korozivne gasne atmosfere moraju da se izbegnu.

## OPREZ

1. Ako vam tečnost koja iscuri iz baterije dospe u oči, nemojte da trljate oči već ih dobro isperite čistom vodom, na primer vodom iz česme, i odmah se obratite lekaru. Ako se ne tretira, tečnost može da izazove probleme sa očima.
2. Ako vam tečnost iscuri na kožu ili odeću, odmah dobro operite čistom vodom, na primer vodom iz česme. Postoji mogućnost pojave iritacije kože.
3. Ako tokom prve upotrebe baterije primetite rđu, neugodan miris, gubitak boje, deformacije i/ili druge neregularnosti, nemojte da koristite bateriju i vratite je dobavljaču ili prodavcu.

## UPOZORENJE

Ako provodljivi strani predmet dospe u terminal litijum-jonske baterije, to može da izazove kratak spoj i usled toga požar. Prilikom skladištenja litijum-jonske baterije, strogo se pridržavajte sledećih pravila.

- U kutiju za čuvanje nemojte da stavljate provodljive otpatke, eksere i žicu, kao što je čelična i bakarna žica.
- Da biste sprečili pojavu kratkog spoja, bateriju stavite u alat ili dobro pričvrstite poklopac baterije za smeštanje sve dok ventilator ne počne da se vidi.

## MERE PREDOSTROŽNOSTI USB UREĐAJA (UC18YSL3)

Kada se neočekivani problem pojavi, podaci na USB uređaju koji je povezan sa ovim proizvodom mogu da se oštete ili izgube. Uvek se postarajte da sačuvate bilo koje podatke koje USB uređaj sadrži pre nego što počnete da ga koristite sa ovim proizvodom.

Molimo vas da budete svesni da naša kompanija ne prihvata nikakvu odgovornost za bilo koje sačuvane podatke na USB uređaju koji je oštećen ili izgubljen, niti za bilo kakvo oštećenje koje može da se pojavi sa povezanim uređajem.

## UPOZORENJE

- Pre upotrebe, proverite da li spojni USB kabl ima nedostatke ili oštećenje. Korišćenje neispravnog ili oštećenog kabla USB uređaja može prouzrokovati dim ili paljenje.
- Kada se proizvod ne koristi, pokrijte utičnicu USB uređaja gumenim poklopcem. Skupljanje prašine i sl. u utičnici USB uređaja može izazvati dim ili paljenje.

## NAPOMENA

- Može da se desi dodatna pauza tokom USB punjenja.
- Kada se USB uređaj ne puni, uklonite USB uređaj iz punjača. Neizvršavanje ovoga može ne samo da skрати život USB uređaja, već takođe može da dovede do neočekivanih nezgoda.
- Možda neće biti moguće napuniti neke USB uređaje, u zavisnosti od tipa uređaja.

## U VEZI TRANSPORTA LITIJUM-JONSKE BATERIJE

Kada transportujete litijum-jonsku bateriju, molimo da pošaljete sledeća upozorenja.

## UPOZORENJE

Javite transportnoj kompaniji da paket sadrži litijum-jonsku bateriju, upoznajite kompaniju sa njenom snagom i pratite instrukcije transportne kompanije kada uređujete transport.

- Litijum-jonske baterije koje prelaze izlaznu snagu od 100 Wh se smatraju u klasifikaciji tereta kao opasne materije i zahtevaju primenu specijalnih procedura.
- Za transport u inostranstvo, morate da pošaljete međunarodne zakone i pravila i regulative ciljne države.
- Ako je BSL36B18 ugrađen u električni alat, izlazna snaga će premašiti 100 Wh i jedinica će biti klasifikovana kao Opasna roba za klasifikaciju tereta.

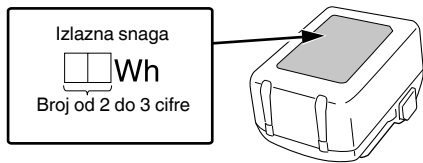











## NAZIVI DELOVA (SI. 1 – SI. 24)

①	Prilagođivač
②	Konektor
③	Štitnik
④	Vodič za staklo
⑤	Šraf za zaključavanje (dijagonalno sečenje) (zadnje)
⑥	Poluga stezanja (za ogradu) (zadnja)
⑦	Poluga za stezanje (za ogradu) (prednja)
⑧	Dugme za donje sečenje
⑨	Šraf za zaključavanje (dijagonalno sečenje) (prednje)
⑩	Skala (ugao dijagonalnog sečenja)
⑪	Područka
⑫	Dugme za zaključavanje
⑬	Zaustavljač
⑭	Poluga za zaključavanje
⑮	Pokretno dugme
⑯	Osnova
⑰	Sečivo testere
⑱	Šestougli ključ
⑲	Baterija
⑳	Natpisna pločica
㉑	Točkić
㉒	Ručka
㉓	Prekidač za pokretanje
㉔	Dugme za otključavanje
㉕	Motor
㉖	Indikator sečenja
㉗	Ograda
㉘	Reza
㉙	Pokazna lampica punjenja
㉚	Ivica čitanja
㉛	Simbol "punjenje sečiva testere"
㉜	Fiksirajući šraf sečiva testere
㉝	Podloška (B)
㉞	Ivica čitanja vodice "GR"
㉟	Šraf za prilagođavanje (A)
㊱	Šraf za prilagođavanje (B)
㊲	Obeležje
㊳	Vodeći žlebovi
㊴	Prekidač indikatora nivoa baterije
㊵	Lampica indikatora napunjenosti baterije
㊶	Kesa za prašinu
㊷	Poklopac od gume
㊸	USB ulaz
㊹	USB kabl
㊺	Vazdušni pištolj







## OZNAKE

## UPOZORENJE

Ovde su prikazane oznake koje se koriste na mašini. Postarajte se da razumete njihovo značenje pre upotrebe.

	C3606DPA: Akumulatorska kružna testera sa uranjanjem
	Da bi se smanjio rizik od povreda, korisnik mora da pročita korisničko uputstvo.
	Uvek nosite zaštitu za oči.
	Uvek nosite zaštitu za sluh.
	Samo za zemlje EU Nemojte odlagati električni alat zajedno sa smećem iz domaćinstva! Na osnovu Evropske direktive 2012/19/EU o dotrajaloj električnoj i elektronskoj opremi, kao i njene primene u skladu s državnim propisima, električni alat koji je došao do kraja svog radnog veka mora se prikupiti zasebno i odneti u postrojenje za reciklažu koje ispunjava ekološke zahteve.
V	Nominalni napon
$n_0$	Brzina bez opterećenja
	Uključiti
	Isključiti
	Isključivanje baterije
	Zabranjena radnja

## Baterija

	Svetli; Preostala snaga baterije je preko 75%.
	Svetli; Preostala snaga baterije je 50%–75%.
	Svetli; Preostala snaga baterije je 25%–50%.
	Svetli; Preostala snaga baterije je manja od 25%.
	Treperi; Baterija je skoro prazna. Napunite bateriju što pre možete.
	Treperi; Izlaz je zaustavljen zbog visoke temperature. Uklonite bateriju iz alata i ostavite je da se u potpunosti ohladi.
	Treperi; Izlaz je zaustavljen usled kvara ili neispravnosti. Baterija je možda problem pa vas molimo da kontaktirate svog prodavca.

## NAPOMENA

Da ne bi došlo do trošenja baterije jer je korisnik zaboravio da isključi LED lampu, ona se automatski isključuje za oko 2 minuta.

## STANDARDNI PRIBOR

Osim glavnog uređaja (1 uređaj), u pakovanju se nalazi i pribor koji je naveden na strani 315.

Standardni pribor je podložan izmenama bez prethodnog obaveštenja.

## PRIMENE

Akumulatorska kružna testera sa uranjanjem odgovara sečenju drveta, plastike i drugih sličnih materijala. Ne sme se koristiti za testisanje metala, osim tankih aluminijumskih limova (tanjih od 2 mm) i aluminijumom laminiranih drvenih ili kompozitnih ploča.

## SPECIFIKACIJE

### 1. Električni alat

Model		C3606DPA	
Napon		36 V	
Brzina bez opterećenja		2500–5200 min <sup>-1</sup>	
Kapacitet	Dubina sečenja	0°	66 mm
		45°	43 mm
Veličina sečiva		165 mm (D) × 20 mm (V)	
Maks. ugao sečiva		-1°–46°	
Dostupna baterija za ovaj alat*		Baterija od više volti	
Težina**		5,4 kg (BSL36B18)	

\* Postojeće baterije (BSL3660/3620/3626, BSL18xx serije, itd.) ne mogu da se koriste sa ovim alatom. Kada koristite AC/DC adapter, učinak funkcije kočenja se razlikuje od izvora napajanja.

\*\* U skladu sa EPTA-procedurom 01/2014

### NAPOMENA

Zbog neprekidnog programa istraživanja i razvoja kompanije HiKOKI, ovde navedene specifikacije su podložne izmenama bez prethodnog obaveštenja.

### Elektronska kontrola

- Postepeni početak
- Zaštita od preopterećenja  
Ovom zaštitnom funkcijom se isključuje napajanje motora strujom u slučaju preopterećenja motora ili upadljivo smanjenje brzine obrtanja tokom rada. Kada se aktivira funkcija zaštite od preopterećenja motor se može zaustaviti.  
U tom slučaju otpustite prekidač na alatu i uklonite uzroke preopterećenja.  
Nakon toga možete ponovo da ga koristite.
- Zaštita od pregrevanja  
Ovom zaštitnom funkcijom se prekida dovod električne energije do motora i zaustavlja električni alat u slučaju pregrevanja motora tokom rada. Kada se aktivira funkcija zaštite od pregrevanja, motor se može zaustaviti.  
U tom slučaju otpustite prekidač na alatu i ohladite ga nekoliko minuta.  
Nakon toga možete ponovo da ga koristite.
- Funkcija kočenja  
Kočnica se aktivira kada je okidač isključen. Učinak funkcije kočnice se razlikuje od izvora napajanja.

### 2. Baterija

Model	BSL36B18
Napon	36 V / 18 V (Automatsko prebacivanje*)
Kapacitet baterije	4,0 Ah / 8,0 Ah (Automatsko prebacivanje*)
Dostupni bežični proizvodi**	Serije od više volti, 18 V proizvod
Dostupan punjač	Klizni punjač za litijum-jonske baterije

\* Sam alat se automatski prebacuje.

\*\* Molimo vas da pogledate naš opšti katalog za detalje.

## PUNJENJE

Pre upotrebe električnog alata napunite bateriju kako je opisano.

### 1. Priključite kabl punjača u utičnicu.

Kada povezujete utikač punjača sa utičnicom, lampica indikatora punjenja će početi da treperi u crvenoj boji (u intervalima od 1 sekunde).

### 2. Stavite bateriju u punjač.

Bateriju stavite u punjač tako da čvrsto stoji u njemu kako je prikazano na **Sl. 8** (na strani 4).

### 3. Punjenje

Kada se baterija ubacuje u punjač, lampica indikatora napajanja će treperiti plavo.

Kada se baterija potpuno napuni, lampica indikatora napajanja će zasvetleti zeleno. (Vidite **Tabelu 1**)

### (1) Pokazivanja lampice indikatora punjenja

Pokazivanja lampice indikatora punjenja će biti pokazana u **Tabeli 1** i to na osnovu stanja punjača ili punjive baterije.

Tabela 1

Pokazivanja lampice indikatora punjenja				
Lampica indikatora punjenja (CRVENA / PLAVA / ZELENA / LJUBIČASTA)	Pre punjenja	Treperi (CRVENA)	Svetli 0,5 sekundi. Ne svetli 0,5 sekundi. (isključena je 0,5 sekundi)	Uključen u izvor napajanja
	Tokom punjenja	Treperi (PLAVA)	Svetli 0,5 sekundi. Ne svetli 1 sekundu. (isključena je 1 sekundu)	Kapacitet baterije je manji od 50%
		Treperi (PLAVA)	Svetli 1 sekundu. Ne svetli 0,5 sekundi. (isključena je 0,5 sekundi)	Kapacitet baterije je manji od 80%
		Svetli (PLAVA)	Neprestano svetli	Kapacitet baterije je veći od 80%
	Punjenje završeno	Svetli (ZELENA)	Neprestano svetli (Neprekidni zvučni signal: oko 6 sekundi)	
	Mirovanje izazvano pregrevanjem	Treperi (CRVENA)	Svetli 0,3 sekundi. Ne svetli 0,3 sekundi. (isključena je 0,3 sekundi)	Baterija je pregrejana. Punjenje nije moguće. (Punjenje će započeti kada se baterija ohladi.)
	Punjenje nije moguće	Treperi (LJUBIČASTA)	Svetli 0,1 sekundu. Ne svetli 0,1 sekundu (isključena je 0,1 sekundu). ■ ■ ■ ■ ■ ■ ■ ■ ■ ■ ■ ■ ■ ■ ■ ■ (Naizmeničan zvučni signal: oko 2 sekunde)	Kvar baterije ili punjača

(2) U vezi temperature i vremena punjenja punjive baterije  
Temperature i vreme punjenja baterije prikazani su u **Tabeli 2**.

Tabela 2

		Punjač		UC18YSL3			
Baterija	Tip baterije	Li-ion					
	Temperature pri kojima baterija može da se puni	0°C – 50°C					
	Napon punjenja	V	14,4		18		
	Vreme punjenja, otprilike (pri 20°C)	min	BSL14xx serije		BSL18xx serije		Serije od više volti
			(4 ćelije)	(8 ćelija)	(5 ćelija)	(10 ćelija)	
		BSL1415S : 15 BSL1415 : 15 BSL1415X : 15 BSL1420 : 20 BSL1425 : 25 BSL1430C : 30	BSL1430 : 20 BSL1440 : 26 BSL1450 : 32 BSL1460 : 38	BSL1815S : 15 BSL1815 : 15 BSL1815X : 15 BSL1820 : 20 BSL1820M : 20 BSL1825 : 25 BSL1830C : 30 BSL1840M : 40 BSL1850C : 32	BSL1830 : 20 BSL1840 : 26 BSL1850 : 32 BSL1850MA : 32 BSL1860 : 38	BSL36A18 : 32 BSL36B18 : 52	
USB	Napon punjenja	V	5				
	Struja punjenja	A	2				

**NAPOMENA**

Vreme punjenja može da varira u zavisnosti od temperature okoline i napona izvora napajanja.

- Izvućite kabl punjača iz utičnice.
- Čvrsto držite punjač i izvućite bateriju.

## NAPOMENA

Obavezno izvadite bateriju iz punjača nakon punjenja i zatim je odložite.

### Što se tiče električnog pražnjenja u slučaju novih baterija, itd.

Pošto se interna hemijska supstanca novih baterija i baterija koje se dugo vremena nisu koristile nije aktivirala, električno pražnjenje će možda biti nisko kada se koriste prvi i drugi put. Ovo je trenutni fenomen, normalno vreme koje je neophodno za punjenje će se povratiti punjenjem baterija 2–3 puta.

### Šta uraditi da baterija duže traje.

- Napunite baterije pre nego što se u potpunosti istroše. Kada vidite da napon alata postaje slabiji, prestanite da koristite alat i napunite bateriju. Ako nastavite da koristite alat i istrošite električnu struju, baterija će možda biti oštećena i njeno trajanje će biti kraće.
- Izbegavajte punjenje pri visokim temperaturama. Punjiva baterija će biti vruća odmah nakon upotrebe. Ako se takva baterija napuni odmah nakon upotrebe, njena interna hemijska supstanca će se pogoršati i njen vek trajanja će se smanjiti. Ostavite bateriju i napunite je nakon što se ohladi.

## OPREZ

- Ako se baterija puni dok je još uvek topla zato što je dugo stajala na mestu izloženom direktnoj sunčevoj svetlosti ili zato što je upravo bila korišćena, lampica indikatora punjenja na punjaču se pali za 0,3 sekunde, ne svetli 0,3 sekunde (biće isključena 0,3 sekunde). U tom slučaju, prvo ostavite bateriju da se ohladi, a zatim započnite punjenje.
- Kada kontrolna lampica treperi (u intervalima od 0,2 sekunde), proverite da li u priključku za bateriju na punjaču ima stranih predmeta i ako ih ima uklonite ih. Ako nema stranih predmeta, verovatno su baterija ili punjač u kvaru. Odnosite ih u ovlašćeni servis.

## PRE RUKOVANJA

### UPOZORENJE

Da biste izbegli ozbiljnu nesreću, postarajte se da prekidač bude u poziciji ISKLJUČENO i izvućite bateriju.

#### 1. Proverite okruženje radnog prostora

Proverite radni prostor da biste se postarali da je bez opasnosti ili nereda.

Neka područje nema zaposlene koji nisu potrebni tu. Postarajte se da osvetljenje i ventilacija budu adekvatni.

#### 2. Menjanje sečiva testere

### UPOZORENJE

Ako fiksirajući šraf sečiva testere radi koristeći druge alate od ponuđenog šestouglog ključa, može da dođe do preteranog stezanja i nedovoljnog stezanja, što će dovesti do povrede.

- Skroz uklonite bilo koju piljevinu koja se nagomilala na vretenu, šrafu i podloškama.
- Pritisnite dugme za zaključavanje i pomerite.
- Pomerite na takav način da ivica čitanja bude usmerena ka simbolu "punjenje sečiva testere". (SI. 9-a)
- Otpustite ponovo dugme za zaključavanje.
- Okrenite polugu za zaključavanje u smeru kazaljki na satu do zaustavljanja. (SI. 9-b)
- Gurnite dugme za otključavanje napred i snizite odeljak motora malo. Otpustite ponovo dugme za otključavanje.
- Pritisnite odeljak motora na dole dok ne legne na mesto pri zaustavljanju.
- Okrenite vreteno testere polako uz šestougli ključ u fiksirajućem šrafu sečiva testere dok se ne zaključa.
- Ođšrafite fiksirajući šraf sečiva testere u smeru kazaljke na satu i uklonite podlošku (B). Uklonite sečivo testere. (SI. 10)

## OPREZ

Postarajte se da podloška (A) (podloška unutar sečiva testere) bude ubačena na pravi način: podloška (A) ima 2 strane, prečnik 20 mm i 5/8" (16 mm). Postarajte se postoji precizno postavljanje sečiva testere u rupu za montiranje na podlošku (A). Nepravilno instalirana sečiva testere ne rade glatko i dovode do gubitka kontrole.

- Ubacite novo sečivo testere, postarajte se da smer rotacije bude tačan. Smer rotacije se navodi strelicama na sečivu testere i vodiču. Kontakt područja između podloška (A), sečiva testere, podloška (B) i fiksirajućeg šrafa sečiva testere moraju da budu čisti.
- Stavite podložak (B). Postarajte se da podložak (B) bude ubačen u pravilan smer.
- Zategnite fiksirajući šraf sečiva testere koristeći šestougli ključ (maks. 5 Nm).

## OPREZ

- Koristite samo oštra, neoštećena sečiva testere. Ne koristite sečiva testere koja su napukla ili su promenila svoj oblik.
- Ne koristite sečiva testere napravljena od visoke legure čelika velike brzine (HSS).
- Ne koristite bilo koja sečiva testere koja ne poštuju određene ocene. Koristite samo sečiva testere sa prečnikom u skladu sa obeležjima na testeri.
- Sečivo testere mora da odgovara brzini bez utovara.
- Koristite sečivo testere koja odgovara materijalu koji se seče.
- Koristite samo prave HiKOKI sečiva testere. Sečiva testere za sečenje drveta ili sličnih materijala moraju da poštuju EN 847-1.
- Okrenite polugu za zaključavanje suprotno od smera kazaljki na satu do zaustavljanja držeći ručku jednom rukom. Odeljak za motor radi ka gore.

## OPREZ

Nikada ne dodirujte sečivo testere odmah nakon korišćenja. Metal je vreo i može lako da opeče vašu kožu.

## MONTAŽA I UPOTREBA

Postupak	Broj	Strana
Uklanjanje i ubacivanje baterije	7	4
Punjenje	8	4
Pokazivač napunjenosti baterije	19	6
Punjenje USB uređaja iz električne utičnice	20-a	6
Punjenje USB uređaja i baterije iz električne utičnice	20-b	6
Kako ponovo napuniti USB uređaj	21	6
Kada je punjenje USB uređaja završeno	22	6
Odabir pribora	—	316

### 3. Proverite pravu radnu kočnice

Ovaj alat za napajanje sadrži električnu kočnicu koja funkcioniše kada se prekidač pritisne. Pre korišćenja alata za napajanje, postarajte se da električna kočnica pravilno radi. Ako ne radi, donesite alat do HIKOKI OVLAŠĆENOG SERVISNOG CENTRA.

### 6. Podešavanje konektora ekstrakcije/izbacivanja prašine

Konektor može da se rotira na željenu poziciju da izvuče ili izbacii piljevinu. Da biste ovo uradili, gurnite konektor do zaustavljanja, okrenite i ponovo izvucite. Konektor tako može da bude zaključan u 7 koraka tako da ne može da se okrene.

<Ekstrakcija piljevine>

Da biste izvukli piljevinu, povežite odgovarajuću jedinicu za izvlačenje sa crevom za izvlačenje na konektor.

<Kesa za prašinu>

Uklonite konektor (pritisnite konektor do zaustavljanja. Okrenite ga tako da gleda ka gore. Uklonite i podesite na jednu stranu).

Prikačite kesu za prašinu. (SI. 16)

### 7. Prilagođavanje vodiča od stakla

Pomerite vodič za staklo: vrh pozicija za dijagonalno sečenje, centralna pozicija za 0° sečenja, pozicija na dole kada se vodiča koristi.

## RUKOVANJE

### UPOZORENJE

- Izvucite bateriju nakon što završite rad.
- Nikada ne dodirujte pokretne delove.
- Ne fiksirajte i ne pričvršćujte dugme za otključavanje. Pored toga, držite prst sa prekidača za pokretanje kada se alat za napajanje nosi. U suprotnom, glavno telo prekidača može slučajno da se UKLJUČI, što dovodi do neočekivanih nesreća.
- Ne koristite bilo koje abrazivne točkove.
- Koristite samo prečnik oštice naveden na natpisnoj pločici proizvoda.
- Ako se sečivo testere zaustavi ili načini abnormalnu buku u toku radnje, isključite odmah prekidač.

### OPREZ

- Da biste produžili vek trajanja, litijum-jonska baterija dolazi sa funkcijom zaštite da bi se zaustavio izlaz. Prema tome, ako je alat preopterećen, motor može da prestane da radi. Međutim, ovo nije problem već rezultat funkcije zaštite. U ovom slučaju, otpustite prekidač alata i eliminišite uzroke preopterećenja.
- Pazite da ne zaključate motor. Ako je motor zaključan, odmah isključite napajanje. Ako je motor neko vreme zaključan, motor ili baterija će možda pregoreti.
- Pre korišćenja, proverite da vidite da li se dugme otključavanja glatko pomera.

### 1. Proverite da li je sečivo testere stegnuto

Dok je sečivo testere čvrsto stegnuto za korišćenje odmah pri montiranju u fabriku, postarajte se da ga ponovo proverite zarad mera predostrožnosti. Fiksirajući šraf sečiva testere može da se stegne kada se okrene u smeru kazaljke na satu.

Koristite dostavljeni šestougli ključ da biste ga proverili. Za više detalja, pogledajte stavku PRE RUKOVANJA.

### 2. Uključivanje i isključivanje

Kada je dugme za otključavanje pritisnuto napred, odeljak motora može da se pomeri na dole. Sečivo testere zatim izlazi iz vodiča.

<Uključivanje>

Gurnite dugme za otključavanje napred i držite, zatim pokrenite prekidač za pokretanje.

<Isključivanje>

Otpustite prekidač za pokretanje.

### 3. Izbor rotacionalne brzine unapred

Izaberite brzinu pri točkiću. Za preporučene brzine, pogledajte SI. 18.

## PRILAGOĐAVANJE TESTERE PRE UPOTREBE

### UPOZORENJE

Da biste izbegli ozbiljne nesreće, postarajte se da prekidač bude u poziciji ISKLJUČENO i izvucite bateriju.

### 1. Podešavanje dubine sečenja

Preporučuje se da podesite dubinu sečenja na takav način da ne više od pola svakog zupca na sečivu testere ne viri ispod radnog dela. (SI. 11-a)

<Prilagođavanje u mm koracima>

Pritisnite dugme za zaključavanje i pomerite. Pročitajte sa postavke dubine sečenja pri ivici čitanja. (Kada se vodiča "GR" koristi, čitajte sa "GR" ivice čitanja.)

Otpustite ponovo dugme za zaključavanje. (SI. 11-b)

<Precizno prilagođavanje (za izuzetno tačno prilagođavanje dubine sečenja)>

Dubina sečenja može da se podesi na izuzetno preciznu tako što se okrene prilagođivač.

Utvrđite tačnu dubinu sečenja tako što ćete meriti projektovano sečivo testere ili proveriti rezultat probnim sečenjem.

### 2. Nagnuto sečivo testere za dijagonalna sečenja (SI. 12)

Olabavite dva šrafa za zaključavanje da biste napravili podešavanje. Nagnite odeljak motora naspram osnove. Pročitajte ugao koji je podešen sa skale. Ponovo pritegnite oba šrafa za zaključavanje.

Za dijagonalni ugao zaključavanja manji od 0° ili veći od 45° (podsečenje):

Pritisnite dugme podsečenja a zatim nagnite.

(U toku sledećeg podešavanja funkcija podsečenja je automatski deaktivirana.)

Kada sečete pod uglom, podesite položaj štitnika stakla tako da ne udari u radni predmet koji se seče.

### UPOZORENJE

Ako je glavni šraf olabavljen, može da dođe do povrede. Čvrsto ga pričvrstite nakon prilagođavanja.

### 3. Ispravljanje ugla sečiva testere

Ugao sečiva testere je prilagođeno u fabriku. (SI. 13)

Ako je neophodno, ugao sečiva testere može da se prilagodi za 0° i za 45°. Okrenite šraf za prilagođavanje(B) (za 0°) ili šraf za prilagođavanje (A) (za 45°).

### 4. Sečenje sa sečenjem za ogradu (prodaje se odvojeno) (SI.14)

Za sečenja paralelna sa pravom ivicom. Sečenje za ogradu može da se ubaci sa bilo koje strane u podršku koja sa njom ide. Širina sečenja može da se pročita sa obeležja. Fiksirajte koristeći obe poluge za stiskanje. Najbolje je da izračunate tačnu širinu sečenja praveći testno sečenje.

### 5. Sečenje sa vodičom (prodaje se odvojeno) (SI. 15)

Za pravu liniju, ivice sečenja bez habanja uz milimetarsku preciznost. Premaz protiv klizanja zadržava površinu bezbednom i štiti radni deo od ogrebotina. Pogledajte odeljak Dodaci. Pokretno dugme se koristi za podešavanje podešavanja čišćenja.

Postoje dva vodeća žleba za postavljanje mašina na trake vodiča od različitih proizvođača.

## 4. Radni smerovi

### UPOZORENJE

- Ne uključujte niti isključujte mašinu dok sečivo testere dodiruje radni deo.
- Neka sečivo testere dođe do pune brzine pre nego što izvršite sečenje.
- Kada sečete, nikada ne uklanjajte mašinu iz materijala sa sečivom testere koje se okreće.
- Dopustite da sečivo testere dođe u miran položaj.
- Ako se sečivo testere blokira, odmah isključite mašinu.
- Ne stavljajte mašinu dole dok sečivo testere ne prestane da radi.

### <Kružna sečenja>

Odeljak motora je u gornjoj poziciji, sečivo testere se ne projektuje sa osnove. Čvrsto držite mašinu sa obe ruke i postavite sa osnovom na radni deo. Uključite mašinu. Spustite odeljak motora polako na podešenu dubinu sečenja a zatim polako pomerite u smer sečenja.

### <Sečenje po pravoj liniji>

Indikator sečenja se ovde koristi. leva ivica (obeležena crveno) ukazuje na smer sečenja ako se sečivo testere drži vertikalno. Desna ivica ukazuje na smer sečenja ako se sečivo testere drži pri 45°. (SI. 17)

### <Sečenje pored vodice pričvršćene na radni deo>

Kako biste dostigli tačnu ivicu sečenja, možete da prikličite vodicu na radni deo a zatim da vodite cirkularnu testeru ručno putem osnove pored vodice.

### OPREZ

- Da biste izbegli abnormalno zagrevanje vrha sečiva ili oštetili sečivo testere, ne uvijajte niti primenjujete preteranu silu na sečivo testere kada sečete. Neka sečivo ide glatko napred.
- U situaciji kada je cirkularno sečivo neprekidno pri radu dok menjate bateriju sa nagomilanim rezervnim baterijama jednu nakon druge, motor može da se pregreje. Prema tome, kada god je kućiste toplo, odmorite testeru neko vreme.
- Izbegavajte rukovanje sečenjem tamo gde dno osnove lebdi sa materijala koji se seče. U suprotnom, motor može da se zaključa.

## 4. Čišćenje unutrašnjeg dela vodiča

Redovno proveravajte i čistite kako biste bili sigurni da se piljevina i drugi ostaci ne sakupljaju unutar poklopca testere. Uvek uklonite sečivo testere kada proveravate i čistite (SI. 24).

## 5. Kontrola krajeva (alat i baterija)

Proverite da se opiljci i prašina nisu nagomilali na krajevima.

Ponekad proverite pre, u toku i posle rukovanja.

### OPREZ

Uklonite opiljke ili prašinu koji su se možda nakupili na krajevima.

Ako to ne učinite može da dođe do kvara.

## 6. Čišćenje spoljašnjosti

Kada se električni alat isprlja, obrišite ga mekom, suvom krpom ili krpom navlaženom u vodi s deterdžentom. Nemojte da koristite rastvarače na bazi hlora, benzin ili razređivače za farbe jer oni tope plastiku.

## 7. Čuvanje

Električni alat i bateriju čuvajte na mestu gde je temperatura niža od 40°C i van domašaja dece.

### NAPOMENA

Čuvanje litijum-jonskih baterija.

Postarajte se da litijum-jonske baterije budu potpuno napunjene pre nego što ih odložite.

Dugotrajno čuvanje (3 meseca ili više) baterija koje nisu dovoljno napunjene može dovesti do smanjenja radnog učinka, značajnog skraćivanja vremena korišćenja baterija ili do njihove nesposobnosti da drže naboj.

Međutim, značajno skraćanje vremena korišćenja baterije može biti regulisano ako se napuni i iskoristi tri do pet puta.

Ako je vreme korišćenja baterija veoma kratko i pored više punjenja i korišćenja, smatrajte da su potpuno istrošene i kupite nove.

### OPREZ

Što se tiče rukovanja i održavanja električnih alata, bezbednosni propisi i standardi propisani za svaku zemlju moraju da se poštuju.

### Važna napomena o baterijama za HiKOKI akumulatorske električne alate

Uvek koristite neku od naših predviđenih, originalnih baterija. Ne možemo da garantujemo bezbednost i radni učinak našeg akumulatorskog električnog alata kada se koristi s baterijama koje nismo predvideli ili kada se baterije rastave i preprave (na primer prilikom rastavljanja i zamene ćelija ili drugih unutrašnjih delova).

### GARANCIJA

Garantujemo da HiKOKI električni alati ispunjavaju zakonske/državne propise. Ova garancija se ne odnosi na kvarove ili oštećenja prouzrokovana pogrešnom upotrebom, zloupotrebom ili normalnim trošenjem i habanjem. U slučaju žalbe, molimo vas da nerastavljeni električni alat sa GARANTNIM CERTIFIKATOM, koji se nalazi na kraju uputstva za upotrebu, pošaljete ovlašćenom servisu kompanije HiKOKI.

## ODRŽAVANJE I PROVERA

### UPOZORENJE

Postarajte se da isključite prekidač i da uklonite bateriju pre održavanja i provere.

#### 1. Provera sečiva

Budući da će zbog upotrebe tupog sečiva efikasnost biti smanjena i da može biti prouzrokovan kvar motora, naoštrite ili zamenite sečivo čim primetite abraziju.

#### 2. Provera montažnih zavrtnjeva

Redovno proveravajte sve montažne zavrtnje i postarajte se da budu dobro zategnuti. Ako bilo koji od ovih zavrtnjeva popusti, odmah ga pritegnite. Propust da to uradite može da izazove ozbiljnu opasnost.

#### 3. Održavanje motorne jedinice

Namotaj motora je važan deo ovog alata. Izbegavajte oštećenja i pazite da ne dođe do kontakta sa uljem za čišćenje ili vodom.

Posle 50 sati korišćenja, očistite motor koristeći vazdušni pištolj ili drugi alat tako što ćete usmeriti vazduh u rupe na ventilaciji kućista motora (SI. 23).

Prašina ili nagomilavanje čestica u motoru mogu da dovedu do štete.

### UPOZORENJE

Da biste sprečili udisanje prašine ili iritaciju očiju, nosite zaštitne naočare i masku za prašinu kada koristite vazdušni pištolj ili drugi alat za čišćenje donjeg štita, ventilacionih otvora ili drugih delova uređaja.

---

**Informacije o buci i vibracijama u vazduhu**

Izmerene vrednosti su utvrđene na osnovu EN62841 i objavljene u skladu sa ISO 4871.

Izmereni A-ponderisani nivo jačine zvuka: 106 dB (A)  
Izmereni A-ponderisani nivo zvučnog pritiska: 95 dB (A)  
Odstupanje K: 3 dB (A).

Nosite zaštitu za sluh.

Ukupne vrednosti vibracija (troosni vektorski zbir) utvrđene na osnovu EN62841.

Sečenje iverice:

Vrednost emisije vibracija  $a_h < 2,5 \text{ m/s}^2$

Odstupanje K =  $1,5 \text{ m/s}^2$

---

Deklarisana ukupna vrednost vibracije i deklarirana vrednost emisije buke izmereni su u skladu sa metodom standardnog testiranja i mogu da se koriste za upoređivanje jednog alata sa drugim.

Takođe mogu da se koriste u preliminarnoj proceni izloženosti.

**UPOZORENJE**

- Vibracija i emisija buke u toku pravog korišćenja električnog alata može da se razlikuje od deklarirane ukupne vrednosti u zavisnosti od načina na koji se alat koristi, naročito kakva vrsta radnog dela se obrađuje; i
- Odredite mere bezbednosti za zaštitu rukovaoca i to na osnovu procene izloženosti stvarnim uslovima korišćenja (uzimajući u obzir sve faze radnog ciklusa kao što su vreme kada će alat biti isključen, vreme rada u praznom hodu i vreme uključivanja).

---

**NAPOMENA**

Zbog neprekidnog programa istraživanja i razvoja kompanije HiKOKI, ovde navedene specifikacije su podložne izmenama bez prethodnog obaveštenja.

---

## REŠAVANJE PROBLEMA

Koristite provere u tabeli ispod ako alat ne funkcioniše normalno. Ako ni to ne otkloni problem, konsultujte vašeg prodavca ili ovlašćeni servisni centar kompanije HiKOKI.

### 1. Električni alat

Simptom	Mogući uzrok	Opravka
Alat se ne pokreće	Nije ostalo baterijskog napajanja	Napunite bateriju.
	Baterija nije u potpunosti ubačena.	Gurnite bateriju dok ne čujete klik.
Alat se iznenada zaustavio	Alat je preopterećen	Rešite se problema koji dovodi do preopterećenja.
	Zaštita od preopterećenja radi.	
	Baterija je pregrejana.	Neka se baterija ohladi.
Ne može da bude nagnut	Poluga nagiba (prednja) i nagibni krilni navrtanj (zadnji) nisu olabavljeni.	Pokušajte da naginjete nakon što olabavite polugu za nagib (prednju) i nagibni krilni navrtanj (zadnji). Zategnite olabavljene delove nakon što izvršite neophodna podešavanja.
Ne seče dobro	Sečivo testere je istrošeno ili mu nedostaju zubi.	Zamenite sa novim sečivom testere.
	Šraf za fiksiranje sečiva testere je olabavljen.	Čvrsto zategnite fiksirajući šraf sečiva testere.
	Sečivo testere je postavljeno natraške.	Postavite sečivo testere u odgovarajućem smeru.
Prekidač ne može da se povuče	Dugme za otključavanje nije dovoljno gurnuto.	Pritisnite dugme za otključavanje skroz na dole.
Pražnjenje piljevine je loše	Piljevina se nagomilala u poklopcu testere.	Uklonite piljevinu unutar poklopca testere.
Baterija ne može da se ubaci	Pokušaj da se ubaci baterija koja nije ona koja je navedena za alat.	Molimo vas da ubacite tip baterije od više volti.



## 2. Punjač

Simptom	Mogući uzrok	Opravka
Lampica indikatora punjenja brzo treperi ljubičasto, a punjenje baterije ne započinje.	Baterija nije skroz ubačena.	Čvrsto ubacite bateriju.
	Postoji strana materija u terminalu baterije ili tamo gde je baterija prikačena.	Uklonite stranu materiju.
Lampica indikatora punjenja blješti crveno, a punjenje baterije ne započinje.	Baterija nije skroz ubačena.	Čvrsto ubacite bateriju.
	Baterija je pregrejana.	Ako se ostavi, baterija će automatski početi da se puni ako njena temperatura opadne, ali ovo može da smanji trajanje baterije. Preporučuje se da se baterija ohladi na lokaciji sa dobrom ventilacijom dalje od direktne sunčeve svetlosti pre nego što se napuni.
Vreme korišćenja baterije je kratko iako je baterija u potpunosti napunjena.	Trajanje baterije je potrošeno.	Zamenite bateriju novom.
Bateriji treba puno vremena da bi se napunila.	Temperatura baterije, punjača ili okoline je izuzetno niska.	Napunite bateriju unutra ili u drugom toplijem okruženju.
	Ventilatori punjača su blokirani, što dovodi do toga da se njihove unutrašnje komponente pregreju.	Izbegavajte blokiranje ventilatora.
	Ventilator za hlađenje ne radi.	Kontaktirajte HIKOKI ovlašćeni servisni centar za popravke.
USB lampica za napajanje se isključila i USB uređaj je prestao da se puni.	Kapacitet baterije je postao nizak.	Zamenite bateriju sa jednom koja ima preostali kapacitet.
		Uključite utikač napajanja punjača u električnu utičnicu.
USB lampica za napajanje se ne isključuje iako je USB uređaj završio punjenje.	USB lampica za napajanje svetli zeleno da bi pokazala da je USB punjenje moguće.	Ovo nije kvar.
Nije jasno koji je status punjenja USB uređaja niti da li je punjenje završeno.	USB lampica za napajanje se ne isključuje čak i kada je punjenje završeno.	Pregledajte USB uređaj koji se puni da biste proverili njegov status punjenja.
Punjenje USB uređaja se pauzira na sredini.	Punjač je uključen u električnu utičnicu dok se USB uređaj puni koristeći bateriju kao izvor napajanja.	Ovo nije kvar. Punjač pauzira USB punjenje za oko 5 sekundi kada vrši razliku između izvora napajanja.
	Baterija je ubačena u punjač dok se USB uređaj puni koristeći utičnicu za napajanje kao izvor napajanja.	
Punjenje USB uređaja pauzira na sredini kada se baterija i USB uređaj pune u isto vreme.	Baterija je u potpunosti napunjena.	Ovo nije kvar. Punjač pauzira USB punjenje za oko 5 sekundi dok proverava da li je baterija uspešno završila punjenje.
Punjenje USB uređaja ne započinje kada se baterija i USB uređaj pune u isto vreme.	Preostali kapacitet baterije je izuzetno nizak.	Ovo nije kvar. Kada kapacitet baterije dostigne određeni nivo, USB punjenje automatski otpočinje.

## OPĆENITA SIGURNOSNA UPOZORENJA ZA ELEKTRIČNE ALATE

### ⚠ UPOZORENJE

Pročitajte sva sigurnosna upozorenja, upute, ilustracije i specifikacije isporučene s ovim električnim alatom.

Nepoštivanje upozorenja i uputa može uzrokovati strujni udar, požar i/ili teške ozljede.

Sačuvajte sva upozorenja i upute za ubuduće.

Izraz "električni alat" u upozorenjima odnosi se na električni alat priključen na mrežu (žični) ili na električni alat koji radi na baterije (bežični).

#### 1) Sigurnost radnog mjesta

a) Radno mjesto održavajte čistim i dobro osvijetljenim.

*Nered ili neosvijetljeno radno mjesto uzrokuje nesreće.*

b) Električni alat ne koristite u eksplozivnim okruženjima kao što su prisutnost zapaljivih tekućina, plinova ili prašine.

*Električni alati proizvodi iskre koje mogu zapaliti prašinu ili pare.*

c) Djecu i ostale osobe držite podalje tijekom korištenja električnog alata.

*Nepažnja može uzrokovati gubitak kontrole.*

#### 2) Električna sigurnost

a) Utikači električnog alata moraju odgovarati utičnicama na koje se priključuju. Ni na koji način nemojte mijenjati električni utikač. Ne koristite adapterske utikače s uzemljenim električnim alatom.

*Neizmijenjeni utikači i odgovarajuće utičnice smanjuju opasnost od strujnog udara.*

b) Izbjegavajte dodir tijela s uzemljenim površinama kao što su cijevi, radijatori i hladnjaci.

*Postoji povećana opasnost od strujnog udara ako je vaše tijelo uzemljeno.*

c) Električni alat ne izlažite kiši i vlazi.

*Ulazak vode u električni alat povećava rizik od strujnog udara.*

d) Ne zlorabite kabel. Nikada ne koristite kabel za nošenje, povlačenje ili izvlačenje utikača iz utičnice.

*Držite kabel podalje od izvora topline, ulja, oštih rubova ili pomičnih dijelova.*

*Oštećen ili zapetljan kabel povećava opasnost od strujnog udara.*

e) Kada električni alat koristite na otvorenom, koristite samo produžni kabel odobren za uporabu na otvorenom.

*Uporaba kabela prikladnog za uporabu na otvorenom smanjuje opasnost od strujnog udara.*

f) Ako je neizbježno korištenje električnog alata na vlažnom mjestu, koristite zaštitne strujne sklopke (FID sklopke).

*Uporaba FID sklopke smanjuje rizik od strujnog udara.*

#### 3) Osobna sigurnost

a) Budite na oprezu, paziti što radite i koristiti zdrav razum prilikom korištenja električnog alata.

*Električni alat ne koristite ako ste umorni ili pod utjecajem droga, alkohola ili lijekova.*

*Trenutak nepažnje prilikom uporabe električnog alata može uzrokovati ozbiljne ozljede.*

b) Koristiti osobnu zaštitnu opremu. Uvijek nosite zaštitne naočale.

*Zaštitna oprema, kao što su maske za prašinu, zaštitne cipele otporne na klizanje, kacige ili zaštita sluha, ako se koriste u odgovarajućim uvjetima smanjuju opasnost od nezgoda.*

c) Sprječite nehotično pokretanje. Provjerite je li prekidač u isključenom položaju prije spajanja na izvor napajanja i/ili baterije, prije nego uhvatite alat ili prije nošenja alata.

*Nošenje električnih alata s prstom na prekidaču ili priključenih električnih alata čiji prekidač je uključen uzrokuje nesreće.*

d) Uklonite sav alat za podešavanje ili ključeve prije nego što uređaj uključite.

*Alat ili ključ koji se nalazi u rotirajućem dijelu alata može uzrokovati ozljede.*

e) Ne istežite se kako biste dosegli radno mjesto. Održavajte odgovarajuće uporište i ravnotežu u svim vremenima.

*To omogućuje bolju kontrolu električnog alata u neočekivanim situacijama.*

f) Nosite prikladnu odjeću. Ne nosite široku odjeću ili nakit. Držite kosu i odjeću podalje od pokretnih dijelova.

*Pokretni dijelovi mogu zahvatiti široku odjeću, nakit ili dugu kosu.*

g) Ako postoje uređaji za priključenje usisivača prašine i uređaji za sakupljanje, provjerite jesu li priključeni i koristite li se na ispravan način.

*Korištenje uređaja za skupljanje prašine može smanjiti opasnosti povezane s prašinom.*

h) Nemojte dopustiti da zbog znanja stečenoga čestom uporabom alata postanete previše sigurni i zanemarite sigurnosna načela alata.

*Neoprezna radnja može dovesti do ozbiljne ozljede u djeliću sekunde.*

#### 4) Uporaba i njega električnog alata

a) Ne silite električni alat. Koristite odgovarajući električni alat za radnju koju treba obaviti.

*Ispravan električni alat posao će obaviti bolje i sigurnije, pod uvjetima za koje je dizajniran.*

b) Ne koristite električni alat ako se ne može uključiti i isključiti prekidačem.

*Bilo koji električni alat koji se ne može kontrolirati pomoću prekidača je opasan i treba ga popraviti.*

c) Izvucite utikač iz mrežne utičnice i/ili uklonite bateriju (ako je uklonjiva) iz električnog alata prije podešavanja, zamjene pribora ili odlaganja uređaja.

*Ovim mjerama opreza smanjit ćete rizik od slučajnog pokretanja uređaja.*

d) Električni alat koji se ne koristi čuvajte izvan dohvata djece i ne dopustite da alat koriste osobe koje nisu upoznate s načinom rada ili ovim uputama.

*Električni alat je opasan ako ga koriste neiskusne osobe.*

e) Održavanje električnih alata i dodataka. Provjerite neusklađene ili povezane pokretne dijelove, eventualno polomljene dijelove i sve druge čimbenike koji mogu utjecati na rad električnog alata. Ako je oštećen, alat dajte popraviti prije uporabe.

*Mnoge nesreće uzrokovane su loše održanim električnim alatima.*

f) Alat za rezanje održavajte oštrom i čistim.

*Ispravno održavani alat za rezanje s oštrom oštricom neće se zaglaviti i lakše će se kontrolirati.*

## SIGURNOSNA UPOZORENJA ZA AKUMULATORSKU KRUŽNU URANJAJUĆU PILU

- g) Koristite električni alat, pribor i nastavke, itd. u skladu s ovim uputama, uzimajući u obzir radne uvjete i radove koji se izvode.  
*Uporaba električnog alata za namjene za koje alat nije predviđen može uzrokovati opasne situacije.*
- h) Održavajte ručke i držeće površine suhima, čistima i bez ulja i masti.  
*Sliske ručke i držeće površine ne omogućuju sigurno rukovanje i kontrolu alata u neočekivanim situacijama.*
- 5) **Uporaba i njega električnog alata s baterijama**
- a) **Baterije puniti samo pomoću punjača koji je odredio proizvođač.**  
*Punjač koji je prikladan za jednu vrstu baterije može uzrokovati opasnost od požara ako se koristi s drugom baterijom.*
- b) **Električni alat koristite samo s izričito za te alate određenim baterijama.**  
*Uporaba s bilo kojim drugim baterijama može uzrokovati rizik od ozljeda i požara.*
- c) **Kada se baterija ne koristi, držite je podalje od drugih metalnih predmeta kao što spajalice, kovanice, ključevi, čavli, vijci ili drugi sitni metalni predmeti koji mogu uspostaviti vezu između terminala baterije.**  
*Kratko spajanje terminala baterije može uzrokovati opekline ili požar.*
- d) **U slučaju primjene sile, iz baterija može prsnuti tekućina. Izbjegavajte kontakt s tom tekućinom. Ako slučajno dođe do kontakta, isperite vodom. Ako tekućina dospje u oči, dodatno potražiti liječničku pomoć.**  
*Tekućina iz baterije može uzrokovati iritacije ili opekline.*
- e) **Nemojte koristiti bateriju ili alat koji je oštećen ili izmijenjen.**  
*Oštećene ili izmijenjene baterije se mogu nepredvidivo ponašati što može prouzročiti požar, eksploziju ili opasnost od ozljeda.*
- f) **Nemojte izlagati bateriju ili alat vatri ili pretjeranoj temperaturi.**  
*Izloženost vatri ili temperaturi iznad 130°C može uzrokovati eksploziju.*
- g) **Slijedite sve upute za punjenje i nemojte puniti bateriju ili alat izvan raspona temperature navedene u uputama.**  
*Pogrešno punjenje ili pri temperaturama izvan određenog raspona može oštetiti bateriju i povećati opasnost od požara.*
- 6) **Servisiranje**
- a) **Servisiranje električnog alata prepustite isključivo kvalificiranom osoblju uz korištenje identičnih rezervnih dijelova.**  
*Na taj će se način osigurati sigurnost električnog alata.*
- b) **Nikada nemojte servisirati oštećene baterije.**  
*Servis baterija smije izvoditi samo proizvođač ili ovlašteni davatelji usluga.*
- OPREZ**  
Djeca i nemoćne osobe držite podalje od uređaja.  
Kad se ne koristi, alat treba držati izvan dohvata djece i nemoćnih osoba.

### Postupci rezanja

- a) **⚠ OPASNOST: Držite ruke podalje od područja rezanja i oštrice. Drugu ruku držite na pomoćnoj ručki ili na kućištu motora.**  
*Ako s obje ruke držite pilu, oštrica ih ne može porezati.*
- b) **Ne stavljajte ruke ispod izratka.**  
*Štitnik vas ne može zaštititi od oštrice ispod izratka.*
- c) **Podesite dubinu rezanja debljini izratka.**  
*Ispod izratka treba biti vidljivo manje od pola visine zuba pile.*
- d) **Nikada ne držite izradak u rukama ili preko nogu dok ga režete. Izradak osigurajte na stabilnoj platformi.**  
*Važno je pravilno poduprijeti rad kako bi se smanjila izloženost tijela, uklještenje lista pile, ili gubitak kontrole.*
- e) **Držite električni alat za izolirane površine za hvatanje kada izvodite radnju u kojoj alat za rezanje može doći u kontakt sa skrivenim ožičenjem.**  
*Kontakt sa žicama pod naponom može pod napon staviti izložene metalne dijelove uređaja, te tako uzrokovati strujni udar.*
- f) **Prilikom piljenja uvijek koristiti štitnik ili vodilicu.**  
*Time se poboljšava preciznost reza i smanjuje mogućnost savijanja lista pile.*
- g) **Uvijek koristite oštrice ispravne veličine i oblika (trapezoidne u odnosu na okrugle).**  
*Oštrice koje ne odgovaraju načinu montaže pile okretati će se van središta i uzrokovati gubitak kontrole.*
- h) **Nikad ne koristite oštećene ili neispravne podloške ili vijak za oštricu.**  
*Podložak i vijak posebno su dizajnirani za vašu pilu, za postizanje optimalnog učinka i sigurnosti rada.*

### Uzroci povratnog udara i povezana upozorenja

- povratni udar je iznenadna reakcija na priklješten, zaglavljiven ili neporavnan list pile koja uzrokuje nekontrolirano podizanje pile iz izratka prema korisniku;
  - kada se oštrica priklješti ili zaglavi u izratku, oštrica će zastati, a reakcija motora će jedinicu naglo odbaciti prema korisniku;
  - ako se oštrica deformira ili izađe iz ravnine reza, zubi na stražnjem rubu oštrice mogu zahvatiti u površinu drveta uzrokujući iskakanje oštrice i odbacivanje prema korisniku.
- Povratni udar je posljedica pogrešne uporabe pile i/ili neprikladnih radnih postupaka ili stanja i može se izbjeći poduzimanjem odgovarajućih dolje navedenih mjera.

- a) **Pilu čvrsto držite s obje ruke na pili i ruke postavite tako da se možete oduprijeti silama povratnog udara. Postavite tijelo s bilo koje strane oštrice, ali ne u ravnini oštrice.**  
*Povratni udar može uzrokovati odsakakivanje pile unazad, ali korisnik može kontrolirati sile povratnog udara ako se poduzmu odgovarajuće mjere.*
- b) **Kada oštrica zastrani u bilo koju stranu reza, ili kada zbog bilo kojeg razloga prekidate rezanje, otpustite okidač i držite pilu nepomično u materijalu sve dok se oštrica do kraja ne zaustavi. Nikada ne pokušavajte izvaditi list pile iz izratka ili povlačiti pilu unazad dok se oštrica okreće jer to može uzrokovati povratni udar.**  
*Istražite i otklonite uzroke zastranjivanja oštrice.*
- c) **Kada ponovno pokrećete pilu u izratku, centrirajte list pile u zasjek tako da se zubi pile ne nalaze u materijalu.**  
*Ako je pila priklještena, može se podići ili odbaciti iz izratka prilikom ponovnog pokretanja.*

- d) **Velike ploče poduprite kako bi se smanjila opasnost od zaglavljivanja i izbacivanja oštrice.**  
Velike ploče će se često objesiti pod vlastitom težinom. Oslonice treba postaviti ispod ploče na obje strane, blizu linije reza i blizu ruba ploče.
- e) **Ne koristite tupe ili oštećene oštrice.**  
Tupi ili neispravno postavljene rezni listovi proizvode uzak zaskok uzrokujući povećano trenje, zaglavljivanje pile i povratni udar.
- f) **Dubina oštrice i stezne poluge za podešavanje moraju biti čvrsto stegnute prije rezanja.**  
Ako se podešenje lista pile pomakne tijekom rezanja, to može uzrokovati zaglavljivanje i povratni udar.
- g) **Posebno pazite prilikom piljenja u postojećim zidovima ili drugim sličnim područjima.**  
Pila bi mogla zarezati objekte koje mogu uzrokovati povratni udar.
4. Oštrica pile bi mogla zarezati predmete koji mogu uzrokovati POVRATNI UDAR.  
NIKADA ne stavljajte ruke ili prste iza pile (**Slika 4**). Ako dođe do povratnog udara, pila lako može skočiti unatrag preko Vaše ruke i može biti uzrok teških ozljeda.
5. Stavite širi dio osnovice pile na onaj dio izratka koji je čvrsto poduprt, a ne na dio koji će pasti kada je rezanje završeno. Kao primjere, **Slika 5-a** prikazuje ISPRAVNI način rezanja kraja ploče, a **Slika 5-b** prikazuje POGRESAN način. Ako je izradak kratak ili mali, pričvrstite ga sa stezaljkama.  
**NE POKUŠAVAJTE DRŽATI KRATKE KOMADE S RUKOM!**

## Funkcija štitnika

- a) **Prije svake uporabe provjerite zatvara li se štitnik pravilno. Nemojte raditi s pilom ako se štitnik ne pomiče slobodno i odmah zatvorite oštricu. Nikada ne hvatajte i ne vežite štitnik tako da je oštrica izložena.** Ako pila slučajno padne, štitnik se može saviti. Provjerite da budete sigurni da se štitnik slobodno pomiče i da ne dodiruje oštricu ili bilo koji drugi dio, u svim kutovima i dubinama rezanja.
- b) **Provjerite rad i stanje povratne opruge štitnika. Ako štitnik i opruga ne funkcioniraju ispravno, moraju se servisirati prije uporabe.** Štitnik može raditi usporeno zbog oštećenih dijelova, gumenih naslaga ili nakupina ostataka.
- c) **Osigurajte da se bazna ploča pile ne pomiče tijekom izvođenja "uranjajućeg rezanja".** Bočno pomicanje oštrice će uzrokovati sputavanje i povratni udarac.
- d) **Uvijek pazite da štitnik pokriva oštricu prije odlaganja pile na klupu ili pod.** Nezaštićena, oštrica koja se okreće će uzrokovati pomicanje pile unatrag, režući bilo što na njenom putu. Budite svjesni vremena potrebnog da se oštrica zaustavi nakon što je prekidač otpušten.
6. Pri korištenju vodilice nemojte pokušavati rezanje pod kutom koje bi omogućilo da rezani materijal sklizne između pile i vodilice. To može uzrokovati ozljedu. (**Slika 6**)
7. Nosite čepice za uši kako biste zaštitili svoje uši tijekom rada.
8. Koristite samo promjer oštrice naveden na stroju.
9. Ne koristite abrazivne ploče za brušenje.
10. Ne koristite pile koje su deformirane i napukle.
11. Ne koristite pile izrađene od brzoreznog čelika.
12. Ne koristite pile koje ne odgovaraju karakteristikama navedenima u ovim uputama.
13. Ne zaustavljajte pile bočnim pritiskom na reznu ploču.
14. Oštrice uvijek održavajte ostrima.
15. Uvjerite se da u mehanizam za zatvaranje štitnika radi ispravno.
16. Nikada nemojte rukovati uranjajućom pilom s listom pile okrenutim prema gore ili u stranu.
17. Uvjerite se da u materijalu nema stranih tijela kao što su čavli.
18. Izvadite bateriju prije bilo kakve prilagodbe, servisiranja ili održavanja.
19. Budite oprezni zbog trzaja kočnice.  
Ovaj električni alat ima električnu kočnicu koja radi kada se prekidač otpusti. Kako postoje trzaji kada kočnica funkcionira, budite sigurni da čvrsto držite glavno tijelo.
20. Uvjerite se da je prekidač u položaju OFF. Ako je baterija unutar električnog alata dok je prekidač u položaju ON, električni alat će odmah započeti s radom što može uzrokovati ozbiljne nesreće.
21. Nikada nemojte koristiti električni alat s olabavljenim vijcima za zaključavanje ili steznom pulugom ili sa spuštenom pulugom za zaključavanje. Nakon podešavanja, obavezno vratite pulogu za zaključavanje i ostale dijelove u prvobitne položaje.
22. Prije rezanja, provjerite materijal koji ćete rezati. Ako se očekuje da materijal koji će se rezati proizvodi štetnu/ otrovnu prašinu, osigurajte sigurno priključivanje vrećice za prašinu ili odgovarajućeg sustava za usisavanje prašine na priključnicu.  
Dodatno nosite masku za prašinu ako je dostupna.
- Prije početka rezanja, uvjerite se da je list pile postigao punu brzinu vrtnje.
  - Ukoliko se list pile zaustavi ili prilikom rada počne proizvoditi neobične zvukove odmah ISKLJUČITE prekidač.
  - Korištenje uranjajuće pile s listom pile okrenutim prema gore ili na stranu je vrlo opasno. Takve neobičajene načine rada treba izbjegavati.
  - Prilikom rezanja materijala, uvijek nositi zaštitne naočale.
  - Kada završite s poslom, izvadite bateriju.
23. Koristite list pile s prikazanom brzinom koja je jednaka ili veća od brzine vrtnje prikazane na alatu.
24. Uvijek koristite alat i bateriju na temperaturama između -5°C i 40°C.

## DODATNA SIGURNOSNA UPOZORENJA

1. **UPOZORENJE:** Da ne bi došlo do gubitka kontrole, što bi moglo uzrokovati tjelesne ozljede, važno je ispravno poduprijeti izradak i čvrsto držati pilu. **Slika 2** ilustrira tipičnu ručnu potporu pile.
2. Izbjegavajte rezanje u situacijama u kojima se dno osnove odiglo od površine materijala koji se reže.  
Kada oštrica zastrani u bilo koju stranu reza, ili kada zbog bilo kojeg razloga prekidate rezanje, otpustite okidač i držite pilu nepomično u materijalu sve dok se oštrica u cijelosti ne zaustavi. Nikada ne pokušavajte izvaditi list pile iz izratka ili povlačiti pilu unazad dok se oštrica okreće jer to može uzrokovati POVRATNI UDAR. Istražite i otklonite uzroke zastranjivanja oštrice.
3. Poduprite velike ploče kako bi se smanjila opasnost od zaglavljivanja i POVRATNOG UDARA oštrice. Velike ploče imaju tendenciju objesiti se pod vlastitom težinom (**Slika 3-b**). Oslonice treba postaviti ispod ploče na obje strane, blizu linije reza i blizu ruba ploče, kao što je prikazano na **Slika 3-a**.  
Za smanjivanje opasnosti od zaglavljivanja i povratnog udara oštrice. Kada rezanje zahtijeva oslanjanje pile na izratku, pilu treba osloniti na veći dio izratka, dok će manji komad biti odrezan.

25. Ako primijetite da jedinica proizvodi neobično visoke temperature, loše radi ili stvara neobičajenu buku, odmah prestanite s radom i isključite prekidač napajanja. Zatražite pregled i popravak od prodavatelja gdje ste kupili jedinicu ili u HiKOKI ovlaštenom servisnom centru. Nastavak korištenja tijekom neobičajenog rada može izazvati ozljede.
26. Ako je jedinica greškom ispuštena na pod ili je udarila u drugi predmet, napravite detaljan pregled je li se jedinica oštetila, slomila ili deformirala, i sl. Ozljede se mogu dogoditi ako jedinica ima napuknuća, lomove ili deformacije.
27. Kod rada na podignutim mjestima, očistite područje od drugih ljudi i budite svjesni uvjeta ispod vas.
28. Bateriju uvijek puniti na temperaturi od 0°C–40°C. Temperatura ispod 0°C uzrokovati će prekomjerno punjenje koje može biti vrlo opasno. Baterija se ne može puniti na temperaturi višoj od 40°C. Najprikladnija temperatura za punjenje je 20°C–25°C.
29. Nemojte neprekidno koristiti punjač. Kada je jedno punjenje završeno, punjač ostavite oko 15 minuta prije sljedećeg punjenja baterije.
30. Ne dopustite da u rupu za priključivanje punjive baterije uđu strani predmeti.
31. Nikada ne rastavljajte bateriju i punjač.
32. Nikada nemojte kratko spojati punjive baterije. Kratko spajanje baterije proizvodi veliku struju i dovodi do pregrijavanja. To dovodi do opekлина ili oštećenja baterije.
33. Baterije ne bacajte u vatru. Ako baterija ne izgori, može eksplodirati.
34. Bateriju odnesite u trgovinu u kojoj je kupljena čim trajanje pražnjenja baterije nakon ponovnog punjenja postane prekratko za praktičnu uporabu. Istrošene baterije ne bacajte zajedno s ostalim smećem.
35. U ventilacijske otvore punjača ne umećite strane predmete. Umetanje metalnih predmeta ili zapaljivih tvari u ventilacijske otvore punjača uzrokovat će strujni udar ili oštećenje punjača.
36. Kada koristite ovaj uređaj neprekidno jedinica se može pregrijati, što dovodi do oštećenja motora i prekidača. Stoga, kad god kucičiste postane vruće, napravite pauzu neko vrijeme.
37. Uvjerite se da je baterija čvrsto umetnuta. Ako je imalo labava, može ispasti i izazvati nesreću.
38. Nemojte koristiti proizvod ako su terminali alata ili baterije (držač baterije) deformirani. Ugradnja baterije može uzrokovati kratki spoj koji može dovesti do emisije dima ili paljenja.
39. Držite terminale alata (držač baterije) bez strugotina i prašine.
  - Prije upotrebe, provjerite da strugotine i prašina nisu nakupljeni na području terminala.
  - Tijekom rada, pokušajte izbjeći padanje strugotina ili prašine s instrumenta na bateriju.
  - Ako prekidate rad ili nakon uporabe, nemojte ostavljati alat na mjestu gdje je izložen padanju strugotina ili prašini. Ako to učinite možete uzrokovati kratki spoj koji može dovesti do emisije dima ili paljenja.
2. Ako je alat preopterećen, motor se može zaustaviti. U tom slučaju pustite prekidač alata i otklonite uzrok preopterećenja. Nakon toga alat možete ponovno koristiti.
3. Ako se baterija pregrije uslijed rada pod preopterećenjem, baterija može prestat davati struju. U tom slučaju prestanite koristiti bateriju i sačekajte da se ohladi. Nakon toga alat možete ponovno koristiti. Nadalje, molimo vas da obratite pažnju na sljedeća upozorenja i mjere opreza.

#### UPOZORENJE

Kako bi se spriječilo curenje baterije, pregrijavanje, dimljenje, eksplozija i zapaljenje, molimo vas da se pridržavate sljedećih mjera opreza.

1. Pazite da se strugotine i prašina ne nakupljaju na bateriji.
  - Tijekom rada pazite da strugotine i prašina ne padaju na bateriju.
  - Pazite da se strugotine i prašina koji tijekom rada alata padnu na bateriju ne nakupljaju na bateriji.
  - Nekorišteni bateriju ne skladištite na mjestima izloženima strugotinama i prašini.
  - Prije skladištenja baterije, uklonite strugotine i prašinu s baterije i ne skladištite zajedno s metalnim dijelovima (vijci, čavli, itd.).
2. Ne bušite bateriju oštrim predmetima, primjerice čavlima, ne udarajte čekićem, ne gazite, ne bacajte i ne izlažite bateriju teškim udarcima.
3. Ne koristite vidljivo oštećenu ili deformiranu bateriju.
4. Bateriju ne koristite u svrhe za koje nije namijenjena.
5. Ako se punjenje baterije ne završi niti nakon isteka navedenog vremena punjenja, odmah prekinite daljnje punjenje.
6. Bateriju ne izlažite visokim temperaturama ili visokom tlaku i ne stavljajte u mikrovalne pećnice, sušilice ili spremnike pod visokim tlakom.
7. Držite podalje od vatre čim otkrijete da baterija curi ili osjetite neugodan miris.
8. Ne koristite na mjestima na kojima se generira jak statički elektricitet.
9. Ako dođe do curenja baterije, neugodnog mirisa, zagrijavanja, promjene boje ili oblika baterije, ili se baterija na bilo koji način promijeni tijekom korištenja, punjenja ili skladištenja, odmah je izvadite iz uređaja ili punjača i prekinite uporabu.
10. Nemojte uranjati bateriju ili dopustiti da bilo kakve tekućine uđu unutra. Prodor vodljive tekućine, kao što je voda, može uzrokovati oštećenja koja mogu dovesti do požara ili eksplozije. Čuvajte bateriju na hladnom i suhom mjestu, dalje od gorivih i zapaljivih predmeta. Moraju se izbjeći atmosfere korozivnog plina.

#### POZOR

1. Ako tekućina koja curi iz baterije dospjeje u oči, nemojte trljati oči i odmah ih dobro isperite čistom vodom, kao je voda iz slavine, te odmah potražite pomoć liječnika. Ako se ne liječi, tekućina može uzrokovati probleme s vidom.
2. Ako tekućina iscuri po koži ili odjeći, odmah dobro isperite čistom vodom, kao što je voda iz slavine. Postoji mogućnost iritacije kože.
3. Ukoliko prilikom prvog korištenja baterije otkrijete hrđu, neugodan miris, pregrijavanje, promjenu boje, deformacije, i/ili druge nepravilnosti, ne koristite i vratite dobavljaču ili prodavaču.

#### UPOZORENJE

Ako u terminal litij-ionske baterije dospjeje provodljivi materijal, baterija se može kratko spojiti i prouzročiti požar. Kod skladištenja litij-ionske baterije svakako se pridržavajte sljedećih pravila.

- U kutije za spremanje ne stavljajte vodljive materijale kao što su čavli i željezna ili bakrena žica.
- Kako bi se spriječilo kratki spoj, bateriju stavite u alat ili čvrsto pričvrstite poklopac baterije za spremanje sve dok se ventilator ne vidi.

## MJERE OPREZA ZA LITIJ-IONSKE BATERIJE

U svrhu produljenja vijeka trajanja, litij-ionska baterija opremljena je zaštitom za prekidanje izlazne struje.

U dolje opisanim slučajevima 1 do 3, prilikom korištenja ovoga proizvoda, čak i kada držite prekidač, motor se može zaustaviti. To nije indikacija problema u radu već rezultat zaštitne funkcije.

1. Kada se baterija istroši, motor se zaustavlja. U tom je slučaju odmah napunite.

## U POGLEDU TRANSPORTA LITIJ- IONSKE BATERIJE

Prilikom transporta litij-ionske baterije, molimo pridržavajte se sljedećih mjera opreza.

### UPOZORENJE

Obavijestite tvrtku za transport da paket sadrži litij-ionsku bateriju, informirajte tvrtku o njenoj izlaznoj snazi i slijedite upute tvrtke za transport prilikom dogovaranja transporta.

- Litij-ionske baterije čija izlazna snaga prelazi 100 Wh klasificiraju se kao opasni teret i zahtijevaju primjenu posebnih procedura.
- Za transport u inozemstvo, morate postupati u skladu s međunarodnim zakonima te pravilima i propisima određene zemlje.
- Ako je BSL36B 18 ugrađen u električni alat, izlazna snaga prijeći će 100 Wh, a jedinica će se svrstati u opasnu robu u klasifikaciji tereta.

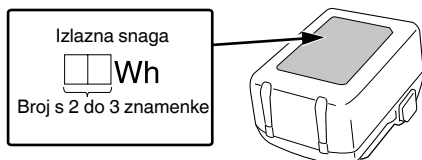

## MJERE PREDOSTROŽNOSTI SPAJANJA USB UREĐAJA (UC18YSL3)

Kod pojave neočekivanog problema, podaci na USB-u spojenom na ovaj proizvod mogu biti oštećeni ili izgubljeni. Uvijek se pobrinite da napravite sigurnosnu kopiju svih podataka na USB uređaju prije korištenja ovog proizvoda. Molimo budite svjesni da naša tvrtka ne prihvaća apsolutno nikakvu odgovornost za bilo koje oštećene ili izgubljene podatke pohranjene na USB uređaju, kao ni za bilo koju štetu koja bi mogla nastati na spojenom uređaju.

### UPOZORENJE

- Prije upotrebe, provjerite da li na USB kabelu za spajanje ima nekih nedostataka ili oštećenja. Korištenje USB kabela s nedostatkom ili oštećenjem može izazvati pojavu dima ili zapaljenje.
- Kada se proizvod ne koristi, pokrijte USB ulaz s gumenim poklopcem. Nakupine prašine, itd. u USB ulazu mogu izazvati pojavu dima ili zapaljenje.

### NAPOMENA

- Tijekom punjenja USB-a moguće su povremene pauze.
- Kad se USB uređaj ne puni, uklonite USB uređaj iz punjača. Ukoliko to ne učinite, ne samo da se može skratiti životni vijek baterije USB uređaja, već može rezultirati neočekivanim nesrećama.
- Možda neće biti moguće punjenje nekih USB uređaja, ovisno o tipu uređaja.







## NAZIVI DIJELOVA (SI. 1 – SI. 24)

①	Regulator
②	Priključak
③	Štitnik
④	Štitnik za staklo
⑤	Vijak za zaključavanje (dijagonalni rezovi) (stražnji)
⑥	Stezna poluga (za ogradu za rezanje) (stražnja)
⑦	Stezna poluga (za ogradu za rezanje) (prednja)
⑧	Gumb za podrezivanje
⑨	Vijak za zaključavanje (dijagonalni rezovi) (prednji)
⑩	Ljestvica (dijagonalni kut rezanja)
⑪	Pod-ručica
⑫	Gumb za zaključavanje
⑬	Zatvarač
⑭	Poluga za zaključavanje
⑮	Okretni gumb
⑯	Baza
⑰	List pile
⑱	Imbus ključ
⑲	Baterija
⑳	Nazivna pločica
㉑	Brojčanik
㉒	Ručica
㉓	Prekidač okidača
㉔	Gumb za isključivanje
㉕	Motor
㉖	Indikator rezanja
㉗	Ograda za rezanje
㉘	Brava
㉙	Lampica indikatora punjenja
㉚	Rub za očitavanje
㉛	Simbol "promjena lista pile"
㉜	Vijak za pričvršćivanje lista pile
㉝	Podloška (B)
㉞	Rub za očitavanje vodilice "GR"
㉟	Vijak za podešavanje (A)
㊱	Vijak za podešavanje (B)
㊲	Označavanje
㊳	Utori za vodilice
㊴	Prekidač indikatora razine baterije
㊵	Žaruljica indikatora razine baterije
㊶	Vrećica za prašinu
㊷	Gumeni poklopac
㊸	USB priključak
㊹	USB kabel
㊺	Zračni pištolj







## SIMBOLI

## UPOZORENJE

Za uređaj se koriste sljedeći simboli. Uvjerite se da prije uporabe razumijete njihovo značenje.

	C3606DPA: Akumulatorska kružna uranjajuća pila
	Kako bi smanjio opasnost od ozljede, korisnik mora pročitati priručnik za uporabu.
	Uvijek nosite zaštitne naočale.
	Uvijek nosite zaštitu sluha.
	Samo za zemlje EU Električni alat ne bacajte zajedno s ostalim kućnim otpadom! Sukladno europskim direktivama 2012/19/EU o otpadnoj električnoj i elektroničkoj opremi, te provedbi u skladu s nacionalnim zakonima i propisima, električni alat i baterije koji su dostigli kraj korisnog radnog vijeka potrebno je prikupljati odvojeno i predati u ustanove za recikliranje.
V	Nazivni napon
n <sub>0</sub>	Brzina bez opterećenja
I	Uključivanje
O	Isključivanje
	Odspojite bateriju
	Zabranjena radnja

## Baterija

	Svijetli; Preostala snaga baterije je preko 75%.
	Svijetli; Preostala snaga baterije je 50%–75%.
	Svijetli; Preostala snaga baterije je 25%–50%.
	Svijetli; Preostala snaga baterije je ispod 25%.
	Treperi; Preostala snaga baterije - gotovo prazna. Bateriju napunite što je prije moguće.
	Treperi; Izlaz je obustavljen zbog visoke temperature. Izvadite bateriju iz alata i dopustite da se potpuno ohladi.
	Treperi; Izlaz je obustavljen zbog kvara ili neispravnosti. Problem može biti baterija stoga molimo da se obratite prodavaču.

## NAPOMENA

Kako bi se spriječilo trošenje baterije ostavljenim uključenim LED svjetlom, svjetlo se automatski gasi nakon otprilike 2 minuta.

## STANDARDNA OPREMA

Osim glavne jedinice (1 jedinica), paket sadrži opremu navedenu na stranici 315.

Standardna oprema može se promijeniti bez prethodne najave.

## VRSTE PRIMJENE

Akumulatorska kružna uranjajuća pila prikladna je za piljenje drva, plastike i drugih sličnih materijala. Ne smije se koristiti za piljenje metala, osim za tanke aluminijske listove (tanje od 2 mm) i aluminijski laminirane drvene ili kompozitne ploče.

## SPECIFIKACIJE

## 1. Električni alat

Model		C3606DPA	
Napon		36 V	
Brzina bez opterećenja		2500–5200 min <sup>-1</sup>	
Kapacitet	Dubina rezanja	0°	66 mm
		45°	43 mm
Veličina lista		165 mm (D) × 20 mm (V)	
Maks. kut lista		-1°–46°	
Baterija dostupna za ovaj alat*		Višenaponska baterija	
Težina**		5,4 kg (BSL36B18)	

\* Postojeće baterije (BSL3660/3620/3626, serije BSL18xx itd.) ne mogu se koristiti s ovim alatom.

Kada koristite AC/DC adapter, učinkovitost funkcije kočnice ovisi o izvoru napajanja.

\*\* Prema EPTA postupku 01/2014

## NAPOMENA

Zbog kontinuiranog programa istraživanja i razvoja tvrtke HiKOKI, ovdje navedene specifikacije mogu se promijeniti bez prethodne najave.

## Elektroničko upravljanje

- Mekani start
- Zaštita od preopterećenja  
Ova mogućnost zaštite isključuje napajanje motora u slučaju preopterećenja motora ili dovodi do vidljivog smanjenja brzine vrtnje tijekom rada.  
Kada se aktivira zaštita od preopterećenja, motor se može zaustaviti.  
U tom slučaju, pustite prekidač alata i otklonite uzroke preopterećenja.  
Nakon toga, alat možete ponovno koristiti.
- Zaštita od pregrijavanja  
Ova mogućnost zaštite isključuje napajanje motora u slučaju pregrijavanja motora tijekom rada i dovodi do zaustavljanja alata.  
Kada se aktivira zaštita od pregrijavanja, motor se može zaustaviti.  
U tom slučaju, pustite prekidač alata i ostavite ga da se ohladi nekoliko minuta.  
Nakon toga, alat možete ponovno koristiti.
- Funkcija kočnja  
Kočnica se aktivira kad je okidač isključen.  
Učinkovitost funkcije kočnice ovisi o izvoru napajanja.

## 2. Baterija

Model	BSL36B18
Napon	36 V / 18 V (automatsko prebacivanje*)
Kapacitet baterije	4,0 Ah / 8,0 Ah (automatsko prebacivanje*)
Dostupni bežični proizvodi**	Višenaponske serije, 18 V proizvod
Dostupni punjač	Klizni punjač za litij-ionske baterije

\* Alat će se automatski prebaciti.

\*\* Molimo pogledajte naš opći katalog za detalje.

## PUNJENJE

Prije uporabe električnog alata, bateriju napunite kako slijedi.

### 1. Priključite mrežni kabel punjača u utičnicu.

Kada utikač punjača spojite u utičnicu, lampica indikatora napajanja treperit će crveno (u intervalima od 1 sekunde).

### 2. Umetnite bateriju u punjač.

Bateriju čvrsto umetnite u punjač kao što je prikazano na **slici 8** (na stranici 4).

### 3. Punjenje

Prilikom umetanja baterije u punjač, lampica indikatora punjenja treperi plavo.

Kada se baterija napuni do kraja, lampica indikatora punjenja svijetli zeleno. (vidi **tablicu 1**)

#### (1) Signal lampice indikatora punjenja

Signal lampice indikatora punjenja bit će kao što je prikazano u **tablici 1**, ovisno o stanju punjača ili punjive baterije.

Tablica 1

Signal lampice indikatora punjenja				
Lampica indikatora punjenja (CRVENO / PLAVO / ZELENO / LJUBIČASTO)	Prije punjenja	Treperi (CRVENO)	Svijetli 0,5 sekundu. Ne svijetli 0,5 sekundi. (isključen 0,5 sekundi)	Uključeno u izvor napajanja
	Tijekom punjenja	Treperi (PLAVO)	Svijetli 0,5 sekundu. Ne svijetli 1 sekundu. (isključen 1 sekundu)	Kapacitet baterije manji od 50%
		Treperi (PLAVO)	Svijetli 1 sekundu. Ne svijetli 0,5 sekundi. (isključen 0,5 sekundi)	Kapacitet baterije manji od 80%
		Svijetli (PLAVO)	Svijetli kontinuirano	Kapacitet baterije viši od 80%
	Punjenje završeno	Svijetli (ZELENO)	Svijetli kontinuirano (Neprekidni zvučni signal: oko 6 sekundi)	
	Pregrijavanje čekanje	Treperi (CRVENO)	Svijetli 0,3 sekundu. Ne svijetli 0,3 sekundi. (isključen 0,3 sekundi)	Baterija pregrijana. Punjenje nije moguće. (Punjenje će započeti kada se baterija ohladi)
	Punjenje nemoguće	Treperi (LJUBIČASTO)	Svijetli 0,1 sekundu. Ne svijetli 0,1 sekundi. (isključen 0,1 sekundi)	Kvar baterije ili punjača



- (2) O temperaturi i vremenu punjenja punjive baterije  
Temperature i vrijeme punjenja prikazani su u **tablici 2**.

Tablica 2

		Punjač		UC18YSL3				
Baterija	Vrsta baterije	Li-ion						
	Temperature na kojima se baterija može puniti	0°C – 50°C						
	Napon punjenja	V	14,4			18		
	Vrijeme punjenja, cca. (Pri 20°C)	min	BSL14xx serija		BSL18xx serija		Višenaponska serija	
			(4 stanice)	(8 stanica)	(5 stanica)	(10 stanica)	(10 stanica)	
			BSL1415S : 15 BSL1415 : 15 BSL1415X : 15 BSL1420 : 20 BSL1425 : 25 BSL1430C : 30	BSL1430 : 20 BSL1440 : 26 BSL1450 : 32 BSL1460 : 38	BSL1815S : 15 BSL1815 : 15 BSL1815X : 15 BSL1820 : 20 BSL1820M : 20 BSL1825 : 25 BSL1830C : 30 BSL1840M : 40 BSL1850C : 32	BSL1830 : 20 BSL1840 : 26 BSL1850 : 32 BSL1850MA : 32 BSL1860 : 38	BSL36A18 : 32 BSL36B18 : 52	
USB	Napon punjenja	V	5					
	Struja punjenja	A	2					

**NAPOMENA**

Vrijeme punjenja može varirati ovisno o temperaturi okoline i naponu izvora napajanja.

**4. Isključite mrežni kabel punjača iz utičnice.****5. Čvrsto držite punjač i izvucite bateriju.****NAPOMENA**

Obavezno izvadite bateriju iz punjača nakon punjenja i zatim je pohranite.

- Kada lampica indikatora punjenja treperi (u intervalima od 0,2 sekunde), provjerite i izvadite strane predmete iz konektora punjača baterije. Ako nema stranih predmeta, moguće je da su baterija ili punjač neispravni. Odnosite u ovlaštenu servis.

**O električnom pražnjenju u slučaju novih baterija, itd.**

Kako unutarnja kemijska tvar novih baterija i akumulatora koje nisu korištene dulje vrijeme nije aktivirana, električno pražnjenje može biti nisko kada ih se koristi prvi i drugi put. Ovo je privremena pojava i normalno vrijeme potrebno za punjenje će se vratiti punjenjem baterija 2–3 puta.

**Kako da baterije rade duže.**

- (1) Napunite baterije prije nego se potpuno isprazne. Kada osjetite da snaga alata postaje slabija, prestanite koristiti alat i napunite njegove baterije. Ako nastavite koristiti alat i iscrpiti struju, baterija se može oštetiti i njezin životni vijek će postati kraći.
- (2) Izbjegavajte punjenje na visokim temperaturama. Punjiva baterija će biti vruća odmah nakon korištenja. Ako se takva baterija puni odmah nakon upotrebe, njezina unutarnja kemijska tvar će se pogoršati a životni vijek baterije će se skratiti. Ostavite bateriju i napunite je nakon što se ohladi.

**POZOR**

- Ako se puni baterija koja je zagrijana jer je na duže vrijeme ostavljena na mjestu izloženom izravnom suncu ili je upravo korištena, lampica indikatora punjenja punjača svijetli 0,3 sekunde, i ne svijetli 0,3 sekunde (isključena je na 0,3 sekunde). U tom slučaju pustite da se baterija najprije ohladi, a tek potom započnete s punjenjem.

**MONTAŽA I RAD**

Aktivnost	Slika	Stranica
Vađenje i umetanje baterije	7	4
Punjenje	8	4
Indikator preostalog kapaciteta baterije	19	6
Punjenje USB uređaja putem električne utičnice	20-a	6
Punjenje USB uređaja i baterije putem električne utičnice	20-b	6
Kako napuniti USB uređaj	21	6
Kad je punjenje USB uređaja dovršeno	22	6
Odabir pribora	—	316

## PRIJE RADA

### UPOZORENJE

Kako biste izbjegli ozbiljnu nesreću, osigurajte da je prekidač u položaju ISKLJUČENO i izvadite bateriju.

#### 1. Provjerite područje radne okoline

Provjerite područje radne okoline kako biste bili sigurni da nema ostataka i otpadaka.

Neka nepotrebno osoblje napusti područje. Osigurajte odgovarajuću rasvjetu i ventilaciju.

#### 2. Promjena listova pile

### UPOZORENJE

Ako se vijak za pričvršćivanje lista pile obrađuje drugim alatima osim priloženog imbus ključa, može doći do prekomjernog zatezanja i nedovoljnog zatezanja, što može dovesti do ozljeda.

- (1) Temeljito uklonite svu piljevinu koja se nakupila na osovini, vijku i podloškama.
- (2) Pritisnite gumb za zaključavanje i pomaknite.
- (3) Pomaknite se tako da rub za očitavanje bude usmjeren na simbol "promjena lista pile". (SI. 9-a)
- (4) Ponovno otpustite gumb za zaključavanje.
- (5) Okrenite polugu za zaključavanje u smjeru kazaljke na satu do graničnika. (SI. 9-b)
- (6) Gurnite gumb za isključivanje prema naprijed i malo spustite dio motora. Ponovno otpustite gumb za isključivanje.
- (7) Gurnite dio motora prema dolje dok se ne učvrsti u mjestu na graničniku.
- (8) Polako okrenite osovinu pile s imbus ključem u vijku za pričvršćivanje lista pile dok se brava ne uhvati.
- (9) Odmrinite vijak za pričvršćivanje lista pile u smjeru kazaljke na satu i uklonite podlošku (B). Uklonite list pile. (SI. 10)

### POZOR

Osigurajte da je podloška (A) (podloška unutar lista pile) umetnuta na pravi način: podloška (A) ima 2 strane, promjer 20 mm i 5/8" (16 mm). Osigurajte precizno postavljanje otvora za montažu lista pile na podložak (A). Neispravno postavljeni listovi pile ne rade glatko i dovode do gubitka kontrole.

- (10) Umetnite novi list pile, osigurajte da je smjer vrtnje ispravan. Smjer vrtnje označen je strelicama na listu pile i štitniku.  
Kontaktna područja između podloške (A), lista pile, podloške (B) i vijka za pričvršćivanje lista pile moraju biti čista.
- (11) Stavite podlošku (B). Osigurajte da je podloška (B) ispravno umetnuta.
- (12) Zategnite vijak za pričvršćivanje lista pile pomoću imbus ključa (maks. 5 Nm).

### POZOR

- Koristite samo oštre, neoštećene listove pile. Nemojte koristiti listove pile koji su napukli ili su promijenili oblik.
  - Nemojte koristiti listove pile izrađene od visoko-legiranog brzo-reznog čelika (HSS).
  - Nemojte koristiti listove pile koji nisu u skladu s navedenom oznakom.  
Koristite samo listove pile promjera sukladnog oznakama na pili.
  - List pile mora biti prikladan za brzinu praznog hoda.
  - Koristite list pile koji je prikladan za materijal koji se pili.
  - Koristite samo originalne HiKOKI listove pile. Listovi pile namijenjeni za rezanje drva ili sličnih materijala moraju biti u skladu s EN 847-1.
- (13) Okrenite ručicu za zaključavanje u smjeru suprotnom od kazaljke na satu do graničnika držeći ručku jednom rukom. Dio motora se zaljublja prema gore.

### POZOR

Nikada ne dodirujte list pile odmah nakon upotrebe. Metal je vruć i može vam lako izgorjeti kožu.

### 3. Provjerite pravilan rad kočnice

Ovaj električni alat ima električnu kočnicu koja radi kada se prekidač otpusti. Prije uporabe električnog alata provjerite radi li električna kočnica ispravno. Ako ne radi, odnesite alat u HiKOKI OVLAŠTENI SERVISNI CENTAR.

## PODEŠAVANJE PILE PRIJE UPORABE

### UPOZORENJE

Kako biste izbjegli ozbiljne nesreće, osigurajte da je prekidač u položaju ISKLJUČENO i izvadite bateriju.

#### 1. Postavljanje dubine rezanja

Preporučljivo je postaviti dubinu rezanja na način da manje od polovice svakog zuba na listu pile viri ispod izratka. (SI. 11-a)

<Podešavanje u koracima od mm>

Pritisnite gumb za zaključavanje i pomaknite. Očitajte zadanu dubinu rezanja na rubu za očitavanje.

(Kada se koristi "GR" vodilica, očitajte na "GR" rubu za očitavanje.)

Ponovno otpustite gumb za zaključavanje. (SI. 11-b)

<Precizno podešavanje (za iznimno precizno podešavanje dubine rezanja)>

Dubina rezanja može se vrlo precizno podesiti okretanjem regulatora.

Određite točnu dubinu rezanja mjerenjem izbočenog lista pile ili provjerite rezultat probnim rezom.

#### 2. Kosi list pile za dijagonalne rezove (SI. 12)

Olabavite dva vijka za zaključavanje kako biste izvršili postavku. Nagnite dio motora prema bazi. Očitajte kut koji je postavljen s ljestvice. Ponovno zategnite oba vijka za zaključavanje.

Za dijagonalni kut rezanja manji od 0° ili veći od 45° (podrezivanje):

Pritisnite gumb za podrezivanje, a zatim nagnite.

(Tijekom sljedećeg podešavanja funkcija podrezivanja se automatski deaktivira.)

Prilikom rezanja pod kutom, prilagodite položaj staklenog štitnika tako da ne udari u izradak koji se reže.

### UPOZORENJE

Ako je vijak za pričvršćivanje labav, može doći do ozljeda. Čvrsto ga zategnite nakon podešavanja.

#### 3. Ispravljanje kuta lista pile

Kut lista pile je podešen u tvornici. (SI. 13)

Po potrebi, kut lista pile se može podesiti za 0° i za 45°. Okrenite vijak za podešavanje (B) (za 0°) ili vijak za podešavanje (A) (za 45°).

#### 4. Piljenje s ogradom za rezanje (prodaje se zasebno) (SI. 14)

Za rezove paralelne s ravnim rubom. Ograda za rezanje se može umetnuti s bilo koje strane u predviđeni nosač. Širina reza može se očitati na oznaci. Pričvrstite pomoću obje stezne poluge. Točnu širinu reza najbolje je izračunati probnim rezom.

#### 5. Piljenje s vodicom (prodaje se zasebno) (SI. 15)

Za potpuno ravne rezne rubove bez trganja s milimetarskom preciznošću. Protu-klizni premaz čuva površinu i štiti izradak od ogrebotina. Pogledajte odjeljak Dodatna oprema. Okretni gumb se koristi za postavljanje prijanjanja bez razmaka.

Postoje dva utora za vodilice za postavljanje strojeva na vodilice različitim proizvođača.

#### 6. Postavljanje priključka za usisavanje/izbacivanje prašine

Priključak se može okrenuti u željeni položaj za usisavanje ili izbacivanje piljevine. Da biste to učinili, gurnite priključak do graničnika, okrenite ga i ponovno izvucite. Priključak se tako može zaključati u 7 koraka tako da se ne može okretati.

## &lt;Usisavanje piljevine&gt;

Za usisavanje piljevine, spojite odgovarajuću jedinicu za usisavanje s usisnim crijevom na priključak.

## &lt;Vrećica za prašinu&gt;

Uklonite priključak (gurnite priključak do graničnika. Okrenite ga tako da bude okrenut prema gore. Uklonite i stavite na jednu stranu).

Pričvrstite vrećicu za prašinu. **(Sl. 16)**

7. **Podješavanje štitnika za staklo**

Pomaknite štitnik za staklo: gornji položaj za dijagonalne rezove, središnji položaj za rezove od 0°, donji položaj kada se koristi vodilica.

## &lt;Uranjajući rezovi&gt;

Dio motora je u gornjem položaju, list pile ne strši iz baze. Čvrsto držite stroj objema rukama i stavite ga s bazom na izradak. Uključite stroj. Polako spustite dio motora na zadanu dubinu rezanja i zatim se polako pomaknite u smjeru rezanja.

## &lt;Piljenje uz ravnu liniju&gt;

Ovdje se koristi indikator rezanja. Lijevi rub (označen crveno) označava smjer reza ako se list pile drži okomito. Desni rub označava smjer reza ako se list pile drži pod kutom od 45°. **(Sl. 17)**

## &lt;Piljenje uz zaštitnu šinu pričvršćenu na izratku&gt;

Kako biste postigli točan rezni rub, možete pričvrstiti zaštitnu šinu na izradak i zatim voditi ručno kružnu pilu pomoću baze duž ove zaštitne šine.

**POZOR**

- Kako biste izbjegli neobičajeno zagrijavanje vrha lista pile ili oštećenje lista pile, nemojte uvijati niti primjenjivati pretjeranu silu na list pile tijekom rezanja. Pustite da se list glatko kreće naprijed.
- U situaciji kada kružna pila radi kontinuirano dok se zamjenjuje baterija sa spremnim rezervnim baterijama jedna za drugom, motor bi se mogao pregrijati. Stoga, kada god se kućište zagrije, ostavite pilu na neko vrijeme.
- Izbjegavajte rad rezanja u stanju u kojem je dno baze odvojeno od materijala koji se reže. U suprotnom, motor se može zaključati.

**ODRŽAVANJE I INSPEKCIJA****UPOZORENJE**

Budite sigurni da ste isključili prekidač i izvadili bateriju prije održavanja i pregledavanja.

1. **Provjera lista pile**

Budući da korištenje tupe oštrice degradira učinkovitost i izaziva moguće kvarove motora, naoštrite ili zamijenite oštricu čim uočite abraziju.

2. **Provjera vijaka**

Redovito pregledavajte sve vijke i osigurajte da su pravilno zategnuti. Ukoliko se bilo koji vijak otpusti, odmah ga zategnite. Nepridržavanje ovih naputaka može uzrokovati ozbiljne opasnosti.

3. **Održavanje motora uređaja**

Namotaji motora su važan dio ovog alata. Izbjegnite njihovo oštećenje i budite oprezni kako bi izbjegli kontakt s uljem ili vodom za čišćenje.

Nakon 50 sati rada, motor očistite puhanjem suhog zraka iz zračnog pištolja ili drugog alata u ventilacijske otvore na kućištu motora **(Slika 23)**.

Nakupljanje prašine ili čestica u motoru može dovesti do oštećenja.

**UPOZORENJE**

Da biste spriječili udisanje prašine ili iritaciju očiju, nosite zaštitne naočale i masku za prašinu kada koristite zračni pištolj ili drugi alat za čišćenje donjeg štitnika, ventilacijskih otvora ili drugih dijelova alata.

4. **Čišćenje unutrašnjosti štitnika**

Redovito provjeravajte i čistite kako biste bili sigurni da se piljevina i drugi ostatci ne skupljaju unutar poklopca pile. Uvijek uklonite oštricu pile za vrijeme provjere i čišćenja **(Sl. 24)**.

5. **Pregled terminala (alat i baterija)**

Provjerite da strugotine i prašina nisu nakupljeni na terminalima.

Povremeno provjerite prije, za vrijeme i nakon rada.

**POZOR**

Uklonite strugotine ili prašinu ukoliko su se nakupili na terminalima.

Ako to ne učinite može doći do kvara.

**RAD****UPOZORENJE**

- Izvadite bateriju nakon završetka rada.
- Nikada nemojte dodirivati pokretne dijelove.
- Nemojte fiksirati i učvršćivati gumb za isključivanje. Osim toga, držite vaš prst dalje od prekidača okidača kada se električni alat nosi okolo. U suprotnom, glavni prekidač karoserije se može nehotice UKLJUCITI, što može dovesti do neočekivanih nezgoda.
- Nemojte koristiti abrazivne ploče.
- Koristite samo promjer lista naveden na nazivnoj pločici proizvoda.
- Ako se list pile zaustavi ili napravi neobičajan zvuk tijekom rada, odmah isključite prekidač.

**POZOR**

- Za produljenje vijeka trajanja, litij-ionska baterija opremljena je zaštitnom funkcijom za zaustavljanje izlaza. Stoga, ako je alat preopterećen, motor se može zaustaviti. Međutim, to nije problem, već rezultat zaštitne funkcije. U tom slučaju otpustite prekidač alata i otklonite uzroke preopterećenja.

- Pazite da ne zaključate motor. Ako je motor zaključan, odmah isključite napajanje. Ako je motor zaključan neko vrijeme, motor ili baterija mogu izgorjeti.

- Prije uporabe, provjerite da li se gumb za isključivanje pomiče glatko.

1. **Provjerite je li list pile zategnut**

Iako je list pile sigurno zategnut i spreman za upotrebu kada se sastavlja u tvornici, svakako ga ponovno provjerite radi opreza. Vijak za pričvršćivanje lista pile može se zategnuti kada se okrene u smjeru kazaljke na satu.

Koristite isporučeni imbus ključ da biste ga provjerili. Za više detalja, pogledajte stavku PRIJE RADA.

2. **Uključivanje i isključivanje**

Kada je gumb za isključivanje pritisnut prema naprijed, dio motora se može pomaknuti prema dolje. List pile tada izlazi iz štitnika.

## &lt;Uključivanje&gt;

Gurnite gumb za isključivanje prema naprijed i držite ga, a zatim aktivirajte prekidač okidača.

## &lt;Isključivanje&gt;

Otpustite prekidač okidača.

3. **Preodabir brzine rotacije**

Odaberite brzinu na brojčaniku. Za preporučene brzine, pogledajte **Sl. 18**.

4. **Upute za rad****UPOZORENJE**

- Nemojte uključivati ili isključivati stroj dok list pile dodiruje izradak.
- Pustite da list pile dosegne svoju punu brzinu prije rezanja.
- Prilikom piljenja, nikada nemojte micati stroj s materijala dok se list pile okreće.
- Dopustite da se list pile zaustavi.
- Ako se list pile blokira, odmah isključite stroj.
- Ne spuštajte stroj dok se list pile ne zaustavi.

## 6. Vanjsko čišćenje

Kad je električni alat prijav, obrišite mekom suhom krpom ili krpom navlaženom sapunicom. Ne koristite otapala na bazi klora, benzin ili razrjeđivač, jer otapaju plastiku.

## 7. Skladištenje

Električni alat i bateriju čuvajte na mjestu na kojem je temperatura manja od 40°C i izvan dosega djece.

### NAPOMENA

Skladištenje litij-ionskih baterija.

Uvjerite se da su litij-ionske baterije napunjena prije nego ih spremite.

Dugotrajno skladištenje (3 mjeseca ili duže) baterija s niskim nabojem može dovesti do pogoršanja performansi, značajno smanjiti korisno vrijeme baterije ili uzrokovati nemogućnost baterije da zadrži punjenje.

Međutim, značajno smanjeno vrijeme korištenja baterije može se oporaviti višekratnim punjenjem i korištenjem baterije dva do pet puta.

Ako je vrijeme trajanja baterije izuzetno kratko unatoč ponovljenom punjenju i uporabi, baterija je najvjerojatnije istrošena. U tom slučaju nabavite novu bateriju.

### POZOR

Tijekom rada i održavanja električnih alata, potrebno je pridržavati se sigurnosnih propisa i standarda propisanih u svakoj zemlji.

### Važna obavijest za baterije za HIKOKI bežični električni alat

Molimo uvijek koristite naše originalne baterije. Ne možemo jamčiti sigurnost i učinkovitost našeg bežičnog električnog alata ako se koristi s drugim baterijama, ili kad se baterije rastavljaju i mijenjaju (kao što je demontaža i zamjena ćelija ili drugih unutarnjih dijelova).

### JAMSTVO

Jamčimo da HIKOKI električni alat udovoljava zakonskim propisima. Ovo jamstvo ne pokriva oštećenja nastala pogrešnom uporabom, zlorabom, ili normalnim trošenjem. U slučaju prigovora, nerastavljen električni alat zajedno s POTVRDOM O JAMSTVU na kraju ovih uputa pošaljite ovlaštenom HIKOKI servisu.

### Informacije o buci i vibracijama

Izmjerene vrijednosti određene su sukladno EN62841 i u skladu s normom ISO 4871.

Izmjerena razina zvučne snage A: 106 dB (A)

Izmjerena razina zvučnog tlaka A: 95 dB (A)

Nesigurnost K: 3 dB (A).

Nosite zaštitu sluha.

Ukupne vrijednosti vibracija (zbroj triju vektora) određene prema EN62841.

Rezanje iverice:

Vrijednost emisije vibracija  $a_{hv} < 2,5 \text{ m/s}^2$

Nesigurnost K = 1,5  $\text{m/s}^2$

Deklarirana ukupna vrijednost vibracije i deklarirana vrijednost emisije buke izmjereni su u skladu sa standardnim metodama ispitivanja, a mogu se koristiti za međusobne usporedbe alata.

Također se mogu koristiti za preliminarnu procjenu izloženosti.

### UPOZORENJE

○ Vibracija i emisija buke prilikom stvarnog korištenja električnog alata mogu se razlikovati od deklarirane ukupne vrijednosti ovisno o načinima na koje se alat koristi, osobito o vrsti izratka koji se obrađuje; i

○ Osigurajte sigurnosne mjere zaštite za osobe koje koriste alat, a koje se temelje na procjeni izloženosti u stvarnim uvjetima uporabe (uzimajući u obzir sve dijelove operativnog ciklusa, kao što su vremena kada je uređaj isključen, i kada radi u praznom hodu, zajedno s vremenom aktivnog korištenja).

### NAPOMENA

Zbog kontinuiranog programa istraživanja i razvoja tvrtke HIKOKI, ovdje navedene specifikacije mogu se promijeniti bez prethodne najave.

## PROBLEMI

Koristite oznake iz tablice u nastavku, ako alat ne radi normalno. Ako ni to ne dokine problem, javite se preprodavaču u ovlaštenom HiKOKI servisnom centru.









### 1. Električni alat

Simptom	Mogući uzrok	Rješenje
Alat se ne pokreće	Kapacitet baterije je ispražnjen	Napunite bateriju.
	Baterija nije potpuno instalirana.	Gurnite bateriju unutra dok ne čujete klik.
Alat se iznenada zaustavio	Alat je bio preopterećen	Uklonite problem koji uzrokuje preopterećenje.
	Zaštita od preopterećenja je u tijeku.	
	Baterija je pregrijana.	Dozvolite da se baterija ohladi.
Ne može se nagnuti	Poluga za nagnjanje (prednja) i krilna matica za nagnjanje (stražnja) se ne otpuštaju.	Pokušajte nagnuti nakon popuštanja poluge nagnjanja (prednje) i krilne matice za nagnjanje (stražnje). Stegnite otpuštene dijelove nakon što izvršite potrebna podešavanja.
Ne reže dobro	Oštrica pile je istrošena ili nedostaju zubi.	Zamijenite novom oštricom pile.
	Vijak za pričvršćivanje lista pile je labav.	Čvrsto zategnite vijak za pričvršćivanje lista pile.
	Oštrica pile je postavljena unatrag.	Instalirajte oštricu pile u pravom smjeru.
Prekidač se ne može pritisnuti	Gumb za isključivanje nije dovoljno pritisnut prema unutra.	Pritisnite gumb za isključivanje do kraja.
Otpuštanje piljevine je loše	Piljevina se nakupila na poklopcu pile.	Uklonite piljevinu unutar poklopca motora.
Baterija se ne može instalirati	Pokušaj instaliranja baterije koja nije navedena za alat.	Molimo instalirajte višenaponsku bateriju.

# Hrvatski

## 2. Punjač

Simptom	Mogući uzrok	Rješenje
Svjetleći pokazatelj punjenja ubrzano treperi ljubičasto, a punjenje baterije ne otpočinje.	Baterija nije potpuno umetnuta.	Sigurno umetnite bateriju.
	Strani predmet se nalazi na postolju baterije ili gdje je baterija pričvršćena.	Uklonite strani predmet.
Svjetleći pokazatelj punjenja treperi crveno, a punjenje baterije ne otpočinje.	Baterija nije potpuno umetnuta.	Sigurno umetnite bateriju.
	Baterija je pregrijana.	Ako je ostavite, baterija će se automatski početi puniti ako joj se smanji temperatura, ali to može skratiti vijek trajanja baterije. Preporučljivo je da se baterija prije punjenja ohladi na dobro prozračenom mjestu, podalje od direktne sunčeve svjetlosti.
Vrijeme korištenja baterije je kratko iako je baterija potpuno napunjena.	Vijek trajanja baterije je istekao.	Zamijenite staru novom baterijom.
Bateriji treba predugo da se napuni.	Temperatura baterije, punjača ili okoline je izrazito niska.	Bateriju puniti u zatvorenom prostoru ili u nekom drugom toplom okruženju.
	Ventili punjača su blokirani, što izaziva pregrijavanje njegovih unutarnjih dijelova.	Izbjegavajte blokiranje ventila.
	Ventilator ne radi.	Kontaktirajte HiKOKI Ovlašteni Servisni Centar za popravke.
Pokazatelj napona USB-a se isključio i USB uređaj se prestao puniti.	Kapacitet baterije je postao malen.	Zamijenite bateriju onom koja ima još kapaciteta.
		Uključite utikač za napajanje punjača u električnu utičnicu.
Pokazatelj napona USB-a se ne isključuje iako se USB uređaj prestao puniti.	Pokazatelj napona USB-a svijetli zeleno čime pokazuje da je punjenje USB-a moguće.	Ovo je normalna pojava.
Nije jasno koji je status punjenja USB uređaja, odnosno da li je punjenje završeno.	Pokazatelj napona USB-a se ne isključuje čak i kad je punjenje završeno.	Provjerite USB uređaj koji se puni kako biste potvrdili njegov status punjenja.
Punjenje USB uređaja je zaustavljeno usred rada.	Punjač je ukopčan u električnu utičnicu dok se USB uređaj punio koristeći bateriju kao izvor napona.	Ovo je normalna pojava. Punjač pauzira punjenje USB-a na 5 sekundi kad se prelazi između različitih izvora napona.
	Baterija je u punjaču dok se USB uređaj punio koristeći električnu utičnicu kao izvor napona.	
Punjenje USB uređaja je zaustavljeno usred rada kad su baterija i USB punjač punjeni istovremeno.	Baterija je potpuno napunjena.	Ovo je normalna pojava. Punjač pauzira USB punjenje na 5 sekundi dok provjerava je li baterija uspješno dovršila punjenje.
Punjenje USB uređaja ne otpočinje kad se baterija i USB uređaj pune istovremeno.	Preostali kapacitet baterije je iznimno nizak.	Ovo je normalna pojava. Kad kapacitet baterije dosegne određenu razinu, USB punjenje se automatski pokreće.

								
C3606DPA (2WC)	1	1	1	1	2	1	1	2
C3606DPA (NNP)	1	1	1	1	-	-	1	-

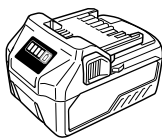

Multi Volt (Li-ion)

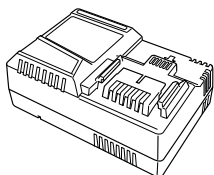

UC18YSL3 (14,4V-18V)



329897

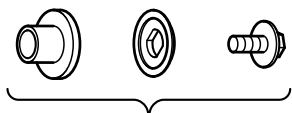

379630

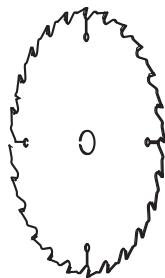

Blade

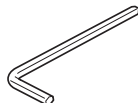

379629

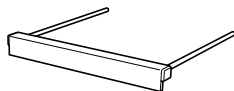

4100082

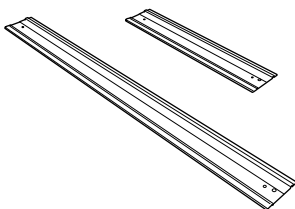

GR800: 4100071  
GR1600: 4100072



4100083

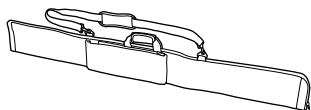

4100076  
For GR1600

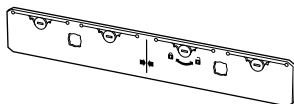

4100080

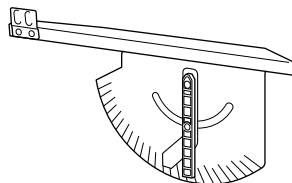

4100081

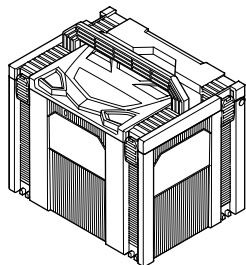

337528

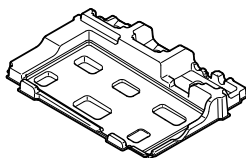

379679

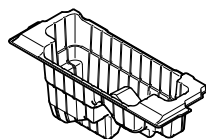

379680



<p>English</p> <p><b>GUARANTEE CERTIFICATE</b></p> <ol style="list-style-type: none"> <li>Model No.</li> <li>Serial No.</li> <li>Date of Purchase</li> <li>Customer Name and Address</li> <li>Dealer Name and Address (Please stamp dealer name and address)</li> </ol>	<p>Dansk</p> <p><b>GARANTIBEVIS</b></p> <ol style="list-style-type: none"> <li>Modelnummer</li> <li>Serienummer</li> <li>Købsdato</li> <li>Kundes navn og adresse</li> <li>Forhandlers navn og adresse (Indstæmp stempel med forhandlers navn og adresse)</li> </ol>	<p>Română</p> <p><b>CERTIFICAT DE GARANȚIE</b></p> <ol style="list-style-type: none"> <li>Model nr.</li> <li>Nr. de serie</li> <li>Data cumpărării</li> <li>Numele și adresa clientului</li> <li>Numele și adresa distribuitorului (Vă rugăm aplicați ștampila cu numele și adresa distribuitorului)</li> </ol>
<p>Deutsch</p> <p><b>GARANTIESCHEIN</b></p> <ol style="list-style-type: none"> <li>Modell-Nr.</li> <li>Serien-Nr.</li> <li>Kaufdatum</li> <li>Name und Anschrift des Kunden</li> <li>Name und Anschrift des Händlers (Bitte mit Namen und Anschrift des Händlers abstempeln)</li> </ol>	<p>Norsk</p> <p><b>GARANTISERTIFIKAT</b></p> <ol style="list-style-type: none"> <li>Modellnr.</li> <li>Serienr.</li> <li>Kjøpsdato</li> <li>Kundens navn og adresse</li> <li>Forhandlerens navn og adresse (Vennligst stemple forhandlerens navn og adresse)</li> </ol>	<p>Slovenščina</p> <p><b>GARANCIJSKO POTRDILO</b></p> <ol style="list-style-type: none"> <li>Št. modela</li> <li>Serijska št.</li> <li>Datum nakupa</li> <li>Ime in naslov kupca</li> <li>Ime in naslov prodajalca (Prosimo vtisnite žig z imenom in naslovom prodajalca)</li> </ol>
<p>Français</p> <p><b>CERTIFICAT DE GARANTIE</b></p> <ol style="list-style-type: none"> <li>No. de modèle</li> <li>No de série</li> <li>Date d'achat</li> <li>Nom et adresse du client</li> <li>Nom et adresse du revendeur (Cachet portant le nom et l'adresse du revendeur)</li> </ol>	<p>Suomi</p> <p><b>TAKUUTODISTUS</b></p> <ol style="list-style-type: none"> <li>Malli nro</li> <li>Sarja nro</li> <li>Ostoväivämäärä</li> <li>Asiakkaan nimi ja osoite</li> <li>Myyjän nimi ja osoite (Leimaa myyjän nimi ja osoite)</li> </ol>	<p>Slovenčina</p> <p><b>ZÁRUČNÝ LISTA</b></p> <ol style="list-style-type: none"> <li>Č. modelu</li> <li>Sériové č.</li> <li>Dátum zakúpenia</li> <li>Meno a adresa zákazníka</li> <li>Názov a adresa predajcu (Pečiatka s názvom a adresou predajcu)</li> </ol>
<p>Italiano</p> <p><b>CERTIFICATO DI GARANZIA</b></p> <ol style="list-style-type: none"> <li>Modello</li> <li>N° di serie</li> <li>Data di acquisto</li> <li>Nome e indirizzo dell'acquirente</li> <li>Nome e indirizzo del rivenditore (Si prega di apporre il timbro con questi dati)</li> </ol>	<p>Ελληνικά</p> <p><b>ΠΙΣΤΟΠΟΙΗΤΙΚΟ ΕΓΓΥΗΣΗΣ</b></p> <ol style="list-style-type: none"> <li>Αρ. Μοντέλου</li> <li>Αύξων Αρ.</li> <li>Ημερομηνία αγοράς</li> <li>Όνομα και διεύθυνση πελάτη</li> <li>Όνομα και διεύθυνση μεταπωλητή (Παρακαλούμε να χρησιμοποιηθεί σφραγίδα)</li> </ol>	<p>Български</p> <p><b>ГАРАНЦИОНЕН СЕРТИФИКАТ</b></p> <ol style="list-style-type: none"> <li>Модел №</li> <li>Сериен №</li> <li>Дата за закупуване</li> <li>Име и адрес на клиента</li> <li>Име и адрес на търговеца (Моля, отпечатайте името и адрес на дилъра)</li> </ol>
<p>Nederlands</p> <p><b>GARANTIEBEWIJS</b></p> <ol style="list-style-type: none"> <li>Modelnummer</li> <li>Serienummer</li> <li>Datum van aankoop</li> <li>Naam en adres van de gebruiker</li> <li>Naam en adres van de handelaar (Stempel a.u.b. naam en adres vande de handelaar)</li> </ol>	<p>Polski</p> <p><b>GWARANCJA</b></p> <ol style="list-style-type: none"> <li>Model</li> <li>Numer seryjny</li> <li>Data zakupu</li> <li>Nazwa klienta i adres</li> <li>Nazwa dealera i adres (Pieczęć punktu sprzedaży)</li> </ol>	<p>Srpski</p> <p><b>GARANTNI SERTIFIKAT</b></p> <ol style="list-style-type: none"> <li>Br. modela.</li> <li>Serijski br.</li> <li>Datum kupovine</li> <li>Ime i adresa kupca</li> <li>Ime i adresa prodavca (Molimo da stavite pečat na ime i adresu trgovca)</li> </ol>
<p>Español</p> <p><b>CERTIFICADO DE GARANTÍA</b></p> <ol style="list-style-type: none"> <li>Número de modelo</li> <li>Número de serie</li> <li>Fecha de adquisición</li> <li>Nombre y dirección del cliente</li> <li>Nombre y dirección del distribuidor (Se ruega poner el sello del distribuidor con su nombre y dirección)</li> </ol>	<p>Magyar</p> <p><b>GARANCIA BIZONYLAT</b></p> <ol style="list-style-type: none"> <li>Típuszám</li> <li>Sorozatszám</li> <li>A vásárlás dátuma</li> <li>A Vásárló neve és címe</li> <li>A Kereskedő neve és címe (Kérjük ide elhelyezni a Kereskedő nevének és címének pecsétjét)</li> </ol>	<p>Hrvatski</p> <p><b>JAMSTVENI CERTIFIKAT</b></p> <ol style="list-style-type: none"> <li>Br modela.</li> <li>Serijski br.</li> <li>Datum kupnje</li> <li>Ime i adresa kupca</li> <li>Ime i adresa trgovca (Molimo stavite pečat na ime i adresu trgovca)</li> </ol>
<p>Portugués</p> <p><b>CERTIFICADO DE GARANTIA</b></p> <ol style="list-style-type: none"> <li>Número do modelo</li> <li>Número do série</li> <li>Data de compra</li> <li>Nome e morada do cliente</li> <li>Nome e morada do distribuidor (Por favor, carimbe o nome e morada do distribuidor)</li> </ol>	<p>Čeština</p> <p><b>ZÁRUČNÍ LIST</b></p> <ol style="list-style-type: none"> <li>Model č.</li> <li>Série č.</li> <li>Datum nákupu</li> <li>Jméno a adresa zákazníka</li> <li>Jméno a adresa prodejce (Prosíme o razítko se jménem a adresou prodejce)</li> </ol>	
<p>Svenska</p> <p><b>GARANTICERTIFIKAT</b></p> <ol style="list-style-type: none"> <li>Modellnr</li> <li>Seriernr</li> <li>Inköpsdatum</li> <li>Kundens namn och adress</li> <li>Försäljarens namn och adress (Stämpla försäljarens namn och adress)</li> </ol>	<p>Türkçe</p> <p><b>GARANTİ SERTİFİKASI</b></p> <ol style="list-style-type: none"> <li>Model No.</li> <li>Seri No.</li> <li>Satın Alma Tarihi</li> <li>Müşteri Adı ve Adresi</li> <li>Bayi Adı ve Adresi (Lütfen bayi adını ve adresini kaşe olarak basın)</li> </ol>	

# HIKOKI

①	
②	
③	
④	
⑤	



## **Hikoki Power Tools Deutschland GmbH**

Siemensring 34, 47877 Willich, Germany  
Tel: +49 2154 49930  
Fax: +49 2154 499350  
URL: <http://www.hikoki-powertools.de>

## **Hikoki Power Tools Netherlands B.V.**

Brabanthaven 11, 3433 PJ Nieuwegein, The Netherlands  
Tel: +31 30 6084040  
Fax: +31 30 6067266  
URL: <http://www.hikoki-powertools.nl>

## **Hikoki Power Tools (U.K.) Ltd.**

25 Majestic Road, Southampton, SO16 OYT,  
United Kingdom  
Tel: +44 1908 660663  
Fax: +44 1908 606642  
URL: <http://www.hikoki-powertools.uk>

## **Hikoki Power Tools France S.A.S.**

Parc de l'Eglantier 22, rue des Cerisiers, Lisses-C.E. 1541,  
91015 EVRY CEDEX, France  
Tel: +33 1 69474949  
Fax: +33 1 60861416  
URL: <http://www.hikoki-powertools.fr>

## **Hikoki Power Tools Belgium N.V./S.A.**

Koningin Astridlaan 51, B-1780 Wemmel, Belgium  
Tel: +32 2 460 1720  
Fax: +32 2 460 2542  
URL: <http://www.hikoki-powertools.be>

## **Hikoki Power Tools Italia S.p.A**

Via Piave 35, 36077, Altavilla Vicentina (VI), Italy  
Tel: +39 0444 548111  
Fax: +39 0444 548110  
URL: <http://www.hikoki-powertools.it>

## **Hikoki Power Tools Ibérica, S.A.**

C/ Puigbarral, 26-28, Pol. Ind. Can Petit, 08227 Terrassa  
(Barcelona), Spain  
Tel: +34 93 735 6722  
Fax: +34 93 735 7442  
URL: <http://www.hikoki-powertools.es>

## **Hikoki Power Tools Österreich GmbH**

IndustrieZentrum NÖ –Süd, Straße 7, Obj. 58/A6 2355  
Wiener Neudorf, Austria  
Tel: +43 2236 64673/5  
Fax: +43 2236 63373  
URL: <http://www.hikoki-powertools.at>

## **Hikoki Power Tools Norway AS**

Kjeller Vest 7, N-2007 Kjeller, Norway  
Tel: (+47) 6692 6600  
Fax: (+47) 6692 6650  
URL: <http://www.hikoki-powertools.no>

## **Hikoki Power Tools Sweden AB**

Rotebergsvagen 2B SE-192 78 Sollentuna, Sweden  
Tel: (+46) 8 598 999 00  
Fax: (+46) 8 598 999 40  
URL: <http://www.hikoki-powertools.se>

## **Hikoki Power Tools Denmark A/S**

Lillebaeltsvej 90, 6715 Esbjerg N, Denmark  
Tel: (+45) 75 14 32 00  
Fax: (+45) 75 14 36 66  
URL: <http://www.hikoki-powertools.dk>

## **Hikoki Power Tools Finland Oy**

Tupalankatu 9, 15680 Lahti, Finland  
Tel: (+358) 20 7431 530  
Fax: (+358) 20 7431 531  
URL: <http://www.hikoki-powertools.fi>

## **Hikoki Power Tools Hungary Kft.**

1106 Bogáncsvirág u.5-7, Budapest, Hungary  
Tel: +36 1 2643433  
Fax: +36 1 2643429  
URL: <http://www.hikoki-powertools.hu>

## **Hikoki Power Tools Polska Sp. z o. o.**

ul. Gierdziejewskiego 1  
02-495 Warszawa, Poland  
Tel: +48 22 863 33 78  
Fax: +48 22 863 33 82  
URL: <http://www.hikoki-narzedzia.pl>

## **Hikoki Power Tools Czech s.r.o.**



Modřická 205, 664 48 Moravany, Czech Republic  
Tel: +420 547 422 660  
Fax: +420 547 213 588  
URL: <http://www.hikoki-powertools.cz>

## **Hikoki Power Tools Romania S.R.L.**

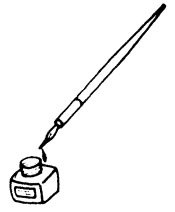
Ring Road, No. 66, Mustang Traco Warehouses, Warehouse  
No.1, Pantelimon City, 077145, Ilfov County, Romania  
Tel: +40 371 135 109  
Fax: +40 372 899 765  
URL: <http://www.hikoki-powertools.ro>

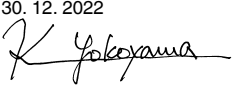

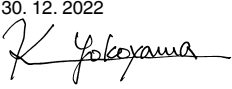
<p>English</p> <p><b>EC DECLARATION OF CONFORMITY</b></p> <p>We declare under our sole responsibility that Cordless Plunge Cut Saw, identified by type and specific identification code *1), is in conformity with all relevant requirements of the directives *2) and standards *3). Technical file at *4) – See below.</p> <p>The European Standard Manager at the representative office in Europe is authorized to compile the technical file.</p> <p>The declaration is applicable to the product affixed CE marking.</p>	<p>Nederlands</p> <p><b>EC VERKLARING VAN CONFORMITEIT</b></p> <p>Wij verklaren onder onze eigen verantwoordelijkheid dat Accu-inalcirkelzaag, geïdentificeerd door het type en de specifieke identificatiecode *1), voldoet aan alle relevante bepalingen van de richtlijnen *2) en normen *3). Technische documentatie bij*4) – zie onder.</p> <p>De Europese Normen Manager bij de vertegenwoordiging in Europa is gemachtigd om het technisch dossier samen te stellen.</p> <p>Deze verklaring is van toepassing op producten voorzien van de CE-markeringen.</p>
<p>Deutsch</p> <p><b>EG-KONFORMITÄTSERLÄRUNG</b></p> <p>Wir erklären in alleiniger Verantwortung, dass die durch den Typ und den spezifischen Identifizierungscode *1) identifizierte Akku-Tauchkreissäge allen einschlägigen Bestimmungen der Richtlinien *2) und Normen *3) entspricht. Technische Unterlagen unter *4) – Siehe unten.</p> <p>Die Leitung der repräsentativen Behörde für europäische Normen und Richtlinien ist berechtigt, die technischen Unterlagen zusammenzustellen.</p> <p>Die Erklärung gilt für die an dem Produkt angebrachte CE-Kennzeichnung.</p>	<p>Español</p> <p><b>DECLARACIÓN DE CONFORMIDAD DE LA CE</b></p> <p>Declaramos bajo nuestra única responsabilidad que la sierra circular de inmersión a batería, identificada por tipo y por código de identificación específico *1), está en conformidad con todas las disposiciones correspondientes de las directivas *2) y de las normas *3). Documentación técnica en *4) – Ver a continuación.</p> <p>El Director de Normas Europeas en la oficina de representación en Europa está autorizado para elaborar el expediente técnico.</p> <p>La declaración se aplica al producto con marcas de la CE.</p>
<p>Français</p> <p><b>DECLARATION DE CONFORMITE CE</b></p> <p>Nous déclarons sous notre seule responsabilité que la scie circulaire plongeante sans fil, identifiée par un type et un code d'identification spécifique *1), est conforme à toutes les exigences pertinentes des directives *2) et des normes *3). Dossier technique en *4) - Voir ci-dessous.</p> <p>Le Gestionnaire des normes européennes du bureau de représentation en Europe est autorisé à constituer le dossier technique.</p> <p>Cette déclaration s'applique aux produits désignés CE.</p>	<p>Português</p> <p><b>DECLARAÇÃO DE CONFORMIDADE CE</b></p> <p>Declaramos, sob nossa única e inteira responsabilidade, que a Serra Circular de Imersão Sem Fios, identificada por tipo e código de identificação específico *1), está em conformidade com todos os requisitos relevantes das diretivas *2) e normas *3). Ficheiro técnico em *4) – Consulte abaixo.</p> <p>O Gestor de Normas Europeias no escritório de representação na Europa está autorizado a compilar o ficheiro técnico.</p> <p>A declaração aplica-se aos produtos com marca CE.</p>
<p>Italiano</p> <p><b>DICHIARAZIONE DI CONFORMITÀ CE</b></p> <p>Dichiariamo sotto la nostra esclusiva responsabilità che la sega circolare ad affondamento a batteria, identificata dal tipo e dal codice identificativo specifico *1), è conforme a tutti i requisiti delle direttive *2) e degli standard *3). Documentazione tecnica presso *4) – Vedere sotto.</p> <p>Il gestore delle norme europee presso l'ufficio di rappresentanza in Europa è autorizzato a compilare il fascicolo tecnico.</p> <p>La dichiarazione è applicabile ai prodotti cui sono applicati i marchi CE.</p>	<p>Svenska</p> <p><b>EG-DEKLARATION BETRÄFFANDE LIKFORMIGHET</b></p> <p>Vi förklarar på eget ansvar att denna battersänksåg, identifierad enligt typ och särskild identifikationskod *1), överensstämmer med alla relevanta krav i direktiven *2) och standarderna *3). Teknisk fil enligt *4) – Se nedan.</p> <p>Den europeiska standardansvariga på representationskontoret i Europa är auktoriserad att sammanställa den tekniska filen.</p> <p>Denna försäkran gäller för produkten med tillhörande CE-märkning.</p>
<p>*1) C3606DPA C362747S</p> <p>*2) 2006/42/EC, 2014/30/EU, 2014/35/EU, 2011/65/EU</p> <p>*3) EN62841-1:2015 EN62841-2-5:2014 EN60335-1:2012+A11:2014 EN60335-2-29:2004+A2:2010 EN55014-1:2006+A1:2009+A2:2011 EN55014-2:1997+A1:2001+A2:2008</p>	
<p>*4) Representative office in Europe <b>Hikoki Power Tools Deutschland GmbH</b> Siemensring 34, 47877 Willich, Germany</p> <p>Head office in Japan <b>Koki Holdings Co., Ltd.</b> Shinagawa Intercity Tower A, 15-1, Konan 2-chome, Minato-ku, Tokyo, Japan</p>	<p>30. 12. 2022 Akihisa Yahagi European Standard Manager</p> <p>30. 12. 2022  K. Yokoyama General Manager of Quality Assurance Division</p>

<p>Dansk</p> <p><b>EF-OVERENSSTEMMELSEERKLÆRING</b></p> <p>Vi erklærer os fuldstændigt ansvarlige for, at akku-dyksav, identificeret ved type og specifik identifikationskode *1), er i overensstemmelse med alle relevante krav i direktiverne *2) og standarderne *3). Teknisk fil i *4) – Se nedenfor.</p> <p>Lederen af europæiske standarder på repræsentationskontoret i Europa er bemyndiget til at compilere den tekniske fil.</p> <p>Erklæringen gælder produktet, der er mærket med CE.</p>	<p>Polski</p> <p><b>DEKLARACJA ZGODNOŚCI Z WE</b></p> <p>Oświadczamy na własną wyłączną odpowiedzialność, że akumulatorowa pilarka tarczowa do cięcia węgelnego podanego typu i oznaczona unikalnym kodem identyfikacyjnym *1) jest zgodna z wszystkimi właściwymi wymogami dyrektyw *2) i norm *3). Dokumentacja techniczna w *4) – Patrz poniżej.</p> <p>Menedżer Norm Europejskich przedstawicieli firmy w Europie jest upoważniony do sporządzania dokumentacji technicznej.</p> <p>Niniejsza deklaracja ma zastosowanie do produktu opatrzonego znakiem CE.</p>
<p>Norsk</p> <p><b>EF'S ERKLÆRING OM OVERENSSTEMMELSE</b></p> <p>Vi erklærer under vårt ansvar alene at den batteridrevne dyksagen, identificert etter type og spesifikk identifikasjonskode *1), er i samsvar med alle relevante krav til direktiver *2) og standarder *3). Teknisk fil under *4) – Se nedenfor.</p> <p>Styreren for europeiske standarder ved representantkontoret i Europa er autorisert til å compilere den tekniske filen.</p> <p>Erklæringen gjelder for CE-merket på produktet.</p>	<p>Magyar</p> <p><b>EK MEGFELELŐSÉGI NYILATKOZAT</b></p> <p>Kizárólagos felelősségünkre kijelentjük, hogy az Akkus merülő körfűrész, amely típus és egyedi azonosító kód *1) alapján azonosított, megfelel az irányelvek *2) és szabványok *3) vonatkozó követelményeinek. Műszaki fájl a *4) – Lásd alább.</p> <p>Az EU képviseletét iroda európai szabványügyi menedzsere jogosult a műszaki dokumentáció összeállítására.</p> <p>Jelen nyilatkozat a terméken feltüntetett CE jelzésre vonatkozik.</p>
<p>Suomi</p> <p><b>EY-ILMOITUS YHDENMUKAISUUDESTA</b></p> <p>Valmistajaa vakuuttaa yksinomaisella vastuullaan, että tyypin ja erityisen tunnistuskoodin *1) perusteella tunnistettava akkukäyttöinen utotussaha on kaikkien asiaankuuluvien direktiivien *2) ja standardien *3) vaatimusten mukainen. Tekninen tiedosto kohdassa *4) – katso alla.</p> <p>Eurooppalaisten standardien hallintaelin Euroopan edustustossa on valtuutettu kokoamaan teknisen tiedoston.</p> <p>Ilmoitus on sovellettavissa tuotteeseen kiinnitettyyn CE-merkintään.</p>	<p>Čeština</p> <p><b>PROHLÁŠENÍ O SHODĚ S ES</b></p> <p>Prohlašujeme na svou výhradní odpovědnost, že akumulátorová ponorná píla, identifikovaná podle svého typu a specifického identifikačního kódu *1) splňuje všechny příslušné požadavky směrnice *2) a norem *3). Technický soubor *4) – viz níže.</p> <p>K sestavení technické dokumentace je oprávněn manažer pro evropské standardy v evropském obchodním zastoupení.</p> <p>Toto prohlášení platí pro výrobek označený značkou CE.</p>
<p>Ελληνικά</p> <p><b>ΕΚ ΔΗΛΩΣΗ ΕΝΑΡΜΟΝΙΣΜΟΥ</b></p> <p>Δηλώνουμε με αποκλειστική μας ευθύνη ότι το βυθιζόμενο δισκοπρίονο, το οποίο προσδιορίζεται από τον τύπο και τον ειδικό κωδικό αναγνώρισης *1), συμμορφώνεται με όλες τις σχετικές απαιτήσεις των οδηγιών *2) και των προτύπων *3). Τεχνικό Αρχείο στο *4) – Δείτε παρακάτω.</p> <p>Ο Διαχειριστής Ευρωπαϊκών Προτύπων στο γραφείο εκπροσώπησης στην Ευρώπη είναι εξουσιοδοτημένος για τη σύνταξη του τεχνικού φακέλου.</p> <p>Η δήλωση ισχύει μόνο για το προϊόν που είναι τοποθετημένη η σήμανση CE.</p>	<p>Türkçe</p> <p><b>AT UYGUNLUK BEYANI</b></p> <p>Tip ve özel tanımlanmış koduyla *1) tanımlı Şarjlı Daire Testere direktiflerinin *2) ve standartların *3) tüm ilgili gereksinimlerine uygun olduğunu tamamen kendi sorumluluğumuz altında beyan ederiz. Teknik dosya *4)'dedir – Aşağıya bakın.</p> <p>Avrupa'daki temsilcilik ofisindeki Avrupa Standartları Yöneticisi, teknik dosyayı derlemek için yetkilendirilmiştir.</p> <p>Beyan, üzerindeki CE işareti bulunan ürünler için geçerlidir.</p>
<p>*1) C3606DPA C362747S</p> <p>*2) 2006/42/EC, 2014/30/EU, 2014/35/EU, 2011/65/EU</p> <p>*3) EN62841-1:2015 EN62841-2-5:2014 EN60335-1:2012+A11:2014 EN60335-2-29:2004+A2:2010 EN55014-1:2006+A1:2009+A2:2011 EN55014-2:1997+A1:2001+A2:2008</p>	
<p>*4) Representative office in Europe <b>Hikoki Power Tools Deutschland GmbH</b> Siemensring 34, 47877 Willich, Germany</p> <p>Head office in Japan <b>Koki Holdings Co., Ltd.</b> Shinagawa Intercity Tower A, 15-1, Konan 2-chome, Minato-ku, Tokyo, Japan</p>	<p>30. 12. 2022 Akihisa Yahagi European Standard Manager</p> <p>30. 12. 2022  K. Yokoyama General Manager of Quality Assurance Division</p> 

<p>Română</p> <p><b>DECLARAȚIE DE CONFORMITATE CE</b></p> <p>Declarăm pe proprie răspundere că Fierăstrăul circular cu acumulator, identificat după tipul și codul de identificare specific *1), este în conformitate cu toate cerințele relevante ale directivelor *2) și ale standardelor *3). Fișier tehnic la *4) – Vezi mai jos. Managerul standardelor europene de la biroul reprezentanței din Europa este autorizat să întocmească dosarul tehnic. Declarația se referă la produsul pe care este aplicat semnul CE.</p>	<p>Български</p> <p><b>ЕО ДЕКЛАРАЦИЯ ЗА СЪОТВЕТСТВИЕ</b></p> <p>Декларираме на своя отговорност, че акумулаторният потапящ циркуляр, идентифициран чрез типа и специфичния идентификационен код *1), съответства на всички съответни изисквания на директивите *2) и стандартите *3). Техническо досие в *4) - Вижте по-долу. Мениджърът по европейските стандарти в представителния офис в Европа е упълномощен да съставя техническото досие. Декларацията е приложена за продукта, който има поставена CE маркировка.</p>
<p>Slovenščina</p> <p><b>ES IZJAVA O SKLADNOSTI</b></p> <p>Na našo izključno odgovornost izjavljamo, da je baterijska potopna žaga, označena po tipu in posebni identifikacijski kodi *1), v skladu z vsemi ustreznimi zahtevami direktiv *2) in standardov *3). Tehnična dokumentacija pod *4) – glejte spodaj. Upravitelj evropskih standardov na predstavnstvu v Evropi je pooblaščen za pripravo tehnične dokumentacije. Deklaracija je označena na izdelku s pritrjeno oznako CE.</p>	<p>Srpski</p> <p><b>EZ DEKLARACIJA O USAGLAŠENOSTI</b></p> <p>Izjavljujemo pod punom odgovornošću da je akumulatorska kružna testera sa uranjanjem, identifikovana tipom i specifičnim kodom identifikacije *1), u skladu sa svim odgovarajućim zahtevima direktiva *2) i standarda *3). Tehnička datoteka pod *4) - Pogledajte dole. Direktor za evropske standarde u kancelariji predstavnstva u Evropi je odgovoran za sastavljanje tehničke dokumentacije. Deklaracija je primenljiva na proizvod na koji je stavljena CE oznaka.</p>
<p>Slovenčina</p> <p><b>ES VYHLÁSENIE O ZHODE</b></p> <p>Na vlastnú zodpovednosť vyhlasujeme, že akumulátorová ponorná píla, označená po typu a špecifickým identifikačným kódom *1), je v súlade so všetkými príslušnými požiadavkami smerníc *2) a nariadení *3). Technický súbor v *4) – Pozrite nižšie. Manažér európskych noriem na zastupujúcom úrade v Európe má oprávnenie na zostavenie technickej dokumentácie. Toto vyhlásenie sa vzťahuje na výrobok označený značkou CE.</p>	<p>Hrvatski</p> <p><b>EZ IZJAVA O SUKLADNOSTI</b></p> <p>Izjavljujemo pod vlastitom odgovornošću da je Akumulatorska kružna uranjajuća pila, identificirana prema vrsti i posebnom identifikacijskom kodu *1), u skladu sa svim relevantnim zahtjevima direktiva *2) i standarda *3). Tehnička dokumentacija na *4) - Vidi dolje. Menadžer za evropske standarde u europskom predstavnstvu tvrtke ovlašten je za sastavljanje tehničke dokumentacije. Izjava se primjenjuje na proizvod na kojem je stavljena CE oznaka.</p>
<p>*1) C3606DPA C362747S</p> <p>*2) 2006/42/EC, 2014/30/EU, 2014/35/EU, 2011/65/EU</p> <p>*3) EN62841-1:2015 EN62841-2-5:2014 EN60335-1:2012+A11:2014 EN60335-2-29:2004+A2:2010 EN55014-1:2006+A1:2009+A2:2011 EN55014-2:1997+A1:2001+A2:2008</p>	
<p>*4) Representative office in Europe <b>Hikoki Power Tools Deutschland GmbH</b> Siemensring 34, 47877 Willich, Germany</p> <p>Head office in Japan <b>Koki Holdings Co., Ltd.</b> Shinagawa Intercity Tower A, 15-1, Konan 2-chome, Minato-ku, Tokyo, Japan</p> <p>30. 12. 2022 Akihisa Yahagi European Standard Manager</p> <p>30. 12. 2022  K. Yokoyama General Manager of Quality Assurance Division</p> 	

### **DECLARATION OF CONFORMITY**

We declare under our sole responsibility that Cordless Plunge Cut Saw, identified by type and specific identification code \*1), is in conformity with all relevant requirements of the UK regulations \*2) and Designated standards \*3). Technical file at \*4) – See below. This declaration is applicable to the product affixed UKCA marking.

\*1) C3606DPA C362747S

\*2) S.I. 2008/1597, S.I. 2016/1091, S.I. 2016/1101, S.I. 2016/3032

\*3) EN62841-1:2015  
EN62841-2-5:2014  
EN60335-1:2012+A11:2014  
EN60335-2-29:2004+A2:2010  
EN55014-1:2006+A1:2009+A2:2011  
EN55014-2:1997+A1:2001+A2:2008

\*4) Importer and authorized person to compile the technical file

**Hikoki Power Tools (U.K.) Ltd.**

25 Majestic Road, Southampton, SO16 OYT,  
United Kingdom

Head office in Japan

**Koki Holdings Co., Ltd.**

Shinagawa Intercity Tower A, 15-1, Konan 2-chome,  
Minato-ku, Tokyo, Japan

**UK  
CA**

30.12.2022



K. Yokoyama  
General Manager of  
Quality Assurance Division

# Koki Holdings Co., Ltd.