

## UR 18DA

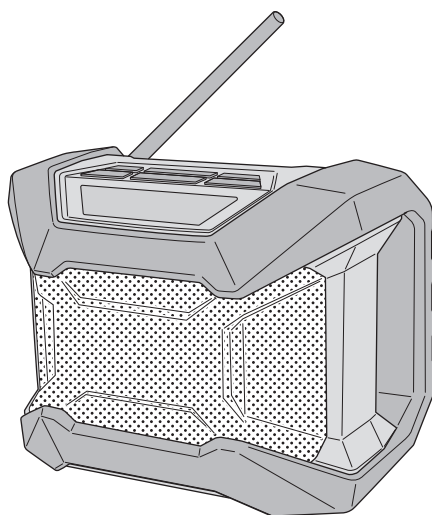

(en) Handling instructions  
(de) Bedienungsanleitung  
(fr) Mode d'emploi  
(it) Istruzioni per l'uso  
(nl) Gebruiksaanwijzing  
(es) Instrucciones de manejo  
(pt) Instruções de uso  
(sv) Bruksanvisning  
(da) Brugsanvisning  
(no) Bruksanvisning  
(fi) Käyttöohjeet

(el) Οδηγίες χειρισμού  
(pl) Instrukcja obsługi  
(hu) Kezelési utasítás  
(cs) Návod k obsluze  
(tr) Kullanım talimatları  
(ro) Instrucțiuni de utilizare  
(sl) Navodila za rokovanje  
(sk) Pokyny na manipuláciu  
(bg) Инструкция за експлоатация  
(sr) Uputstvo za rukovanje  
(hr) Upute za rukovanje

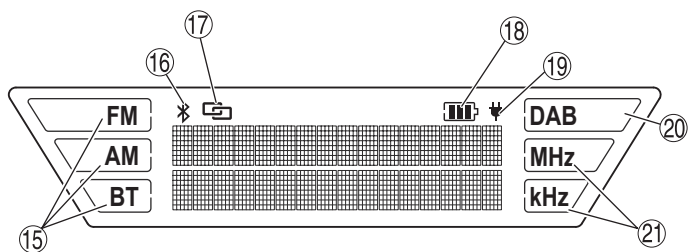
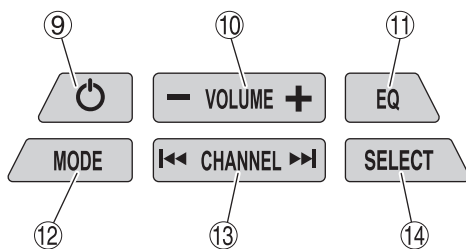
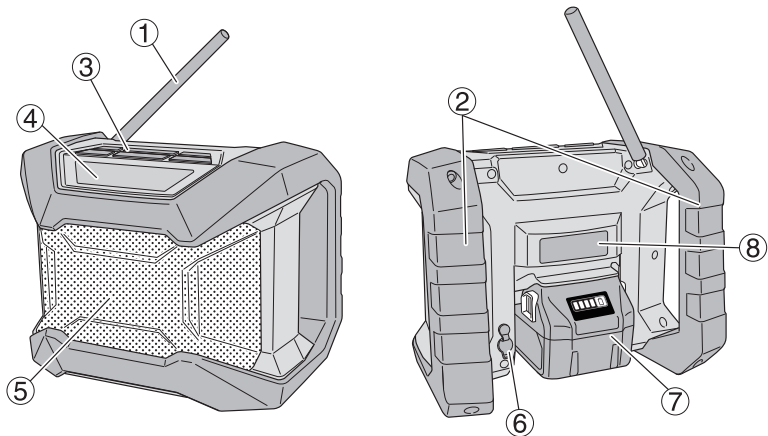

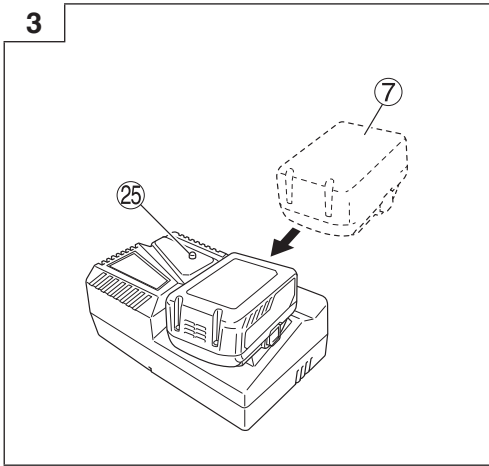
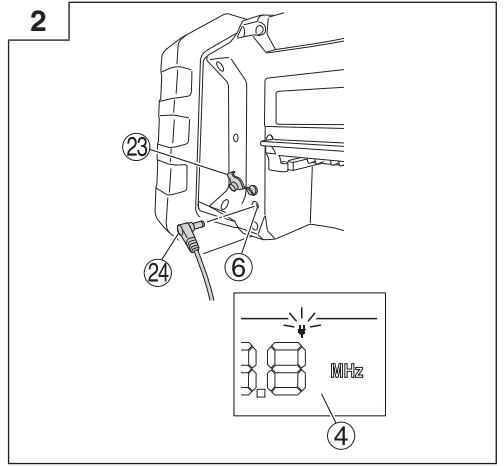
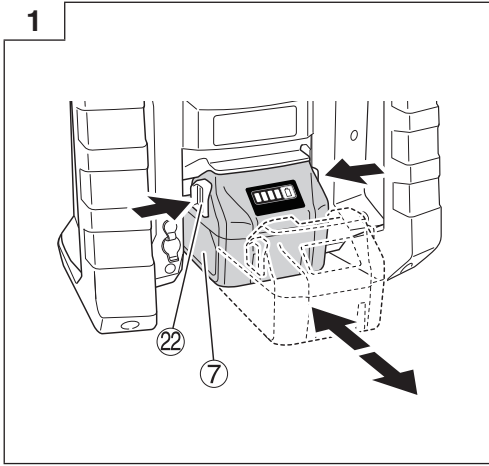

## NAMES OF PARTS

①	Antenna	⑩	Volume button	⑲	AC power lamp
②	Handle	⑪	Equalizer button	⑳	DAB broadcast lamp
③	Operation panel	⑫	Mode button	㉑	Unit lamp
④	Display	⑬	Channel selection button	㉒	Latch
⑤	Speaker	⑭	Menu key to select diverse functions	㉓	Rubber cover
⑥	AC adapter port	⑮	Reception mode lamp	㉔	AC adapter
⑦	Battery (Sold separately)	⑯	Bluetooth lamp	㉕	Pilot lamp
⑧	Name plate	⑰	Pairing confirmation lamp		
⑨	Power button	⑱	Remaining battery indicator lamp		

## CORDLESS RADIO SAFETY WARNINGS

### ⚠ WARNING

Read all safety warnings and all instructions.

Failure to follow the warnings and instructions may result in electric shock, fire and/or serious injury.

Save all warnings and instructions for future reference.

#### 1. Use only the specified power supply voltage.

- Use of any other voltage may lead to fire or electric shock.

#### 2. Avoid damaging the AC adapter cord.

- Do not modify, forcibly bend, twist or pull the cord, place heavy objects on it or place it near heating appliances.
- When not in use, remove the power plug (AC adapter) from the electric socket and from the radio. Failure to do so may lead to electric shock or fire.

#### 3. Do not touch the power plug (AC adapter) with wet hands.

- Doing so may result in electric shock.

#### 4. Do not use the radio in the bathroom or shower.

- Do not use the radio in wet or damp places or in the rain.
- Doing so may result in electric shock, emission of smoke or malfunction.

#### 5. Do not touch the FM antenna or power plug (AC adapter) during thunderstorms.

- Doing so may result in electric shock.

#### 6. Do not disassemble or modify the radio.

- Doing so may result in electric shock or fire. Inspections and repairs should be performed by the store where purchased or by a HiKOKI power tool service center.

#### 7. Insert the power plug (AC adapter) securely as far as it will go.

- Dust or dirt between the power plug and the electric socket may lead to fire. Remove the power plug periodically and wipe off any dust or dirt with a dry cloth.

#### 8. Do not let any unspecified objects or water get inside the radio body.

- With the exception of the AC adapter and the rechargeable battery, if any metal or flammable object or water gets inside the back door, it may lead to electric shock or fire.
- Take care to prevent iron powder from the bass reflex speakers, dust or water getting into the radio.

#### 9. Do not sit or stand on the radio.

- Doing so may lead to accidents or malfunction.

#### 10. Do not place the radio on an unstable surface or in a high place.

#### 11. When no slide battery is loaded, attach the slide terminal cover to the terminal to prevent cuts and other injuries that may result from touching the terminal area.

#### 12. If is displayed when you turn the power on with the rechargeable battery inserted, the battery power is low.

- Power the radio from the AC adapter or insert a charged battery.

#### 13. Recharge only with the charger specified by the manufacturer.

- A charger that is suitable for one type of rechargeable battery may create a risk of fire when used with another battery.

#### 14. Use the radio only with specifically designated rechargeable battery.

- Use of any other rechargeable battery may create a risk of injury and fire.

#### 15. When rechargeable battery is not in use, keep it away from other metal objects like paper clips, coins, keys, nails, screws, or other small metal objects that can make a connection from one terminal to another.

- Shorting the battery terminals together may cause burns or a fire.

#### 16. Under abusive conditions, liquid may be ejected from the battery; avoid contact. If contact accidentally occurs, flush with water. If liquid contacts eyes, additionally seek medical help.

- Liquid ejected from the battery may cause irritation or burns.

#### 17. Have your radio serviced by a qualified repair person using only identical replacement parts.

- This will ensure that the safety of the radio is maintained.

#### 18. The main unit and adapter shall not be exposed to dripping or splashing and that no objects filled with liquids, such as vases, shall be placed on the unit and adapter.

#### 19. The battery shall not be exposed to excessive heat such as sunshine, fire or the like.

#### 20. The MAINS plug of adapter is used as the disconnect device, the disconnect device shall remain readily operable.

**21. Risk of explosion if the battery is replaced by an incorrect type**

- high or low extreme temperatures that a battery can be subjected to during use, storage or transportation (Such as operation temperature: 35°C); and
- low air pressure at high altitude (Altitude: 2000 meter).
- replacement of a battery with an incorrect type that can defeat a safeguard (for example, in the case of some lithium battery types);
- disposal of a battery into fire or a hot oven, or mechanically crushing or cutting of a battery, that can result in an explosion;
- leaving a battery in an extremely high temperature surrounding environment that can result in an explosion or the leakage of flammable liquid or gas;
- a battery subjected to extremely low air pressure that may result in an explosion or the leakage of flammable liquid or gas.

**22. Electrostatic discharge may result in malfunction which may require user reset.**

13. In case of use BSL36B18, never use when the temperature is below 0°C or above 40°C. In case of use AC adapter, never use when the temperature is below 0°C or above 25°C.

**CAUTION ON LITHIUM-ION BATTERY**

To extend the lifetime, the lithium-ion battery equips with the protection function to stop the output.

In the cases of 1 to 3 described below, when using this product, even if you are pulling the switch, the motor may stop. This is not the trouble but the result of protection function.

1. When the battery power remaining runs out, the motor stops.  
In such a case, charge it up immediately.
2. If the tool is overloaded, the motor may stop. In this case, release the switch of tool and eliminate causes of overloading. After that, you can use it again.
3. If the battery is overheated under overload work, the battery power may stop.  
In this case, stop using the battery and let the battery cool. After that, you can use it again.

Furthermore, please heed the following warning and caution.

**WARNING**

In order to prevent any battery leakage, heat generation, smoke emission, explosion and ignition beforehand, please be sure to heed the following precautions.

**ADDITIONAL SAFETY WARNINGS**

1. Always charge the battery at a temperature of 0°C–40°C. A temperature of less than 0°C will result in over charging which is dangerous. The battery cannot be charged at a temperature higher than 40°C.  
The most suitable temperature for charging is that of 20°C–25°C.
2. Do not use the charger continuously.  
When one charging is completed, leave the charger for about 15 minutes before the next charging of battery.
3. Do not allow foreign matter to enter the hole for connecting the rechargeable battery.
4. Never disassemble the rechargeable battery and charger.
5. Never short-circuit the rechargeable battery. Shortcircuiting the battery will cause a great electric current and overheat. It results in burn or damage to the battery.
6. Do not dispose of the battery in fire. If the battery is burnt, it may explode.
7. Bring the battery to the shop from which it was purchased as soon as the post-charging battery life becomes too short for practical use. Do not dispose of the exhausted battery.
8. Do not insert object into the air ventilation slots of the charger. Inserting metal objects or inflammables into the charger air ventilation slots will result in electrical shock hazard or damaged charger.
9. When using this unit continuously, the unit may overheat, leading to damage in the motor and switch. Therefore, whenever the housing becomes hot, give the tool a break for a while.
10. Make sure that the battery is installed firmly. If it is at all loose it could come off and cause an accident.
11. Do not use the product if the tool or the battery terminals (battery mount) are deformed.  
Installing the battery could cause a short circuit that could result in smoke emission or ignition.
12. Keep the tool's terminals (battery mount) free of swarf and dust.
  - Prior to use, make sure that swarf and dust have not collected in the area of the terminals.
  - During use, try to avoid swarf or dust on the tool from falling on the battery.
  - When suspending operation or after use, do not leave the tool in an area where it may be exposed to falling swarf or dust.  
Doing so could cause a short circuit that could result in smoke emission or ignition.

1. Make sure that swarf and dust do not collect on the battery.
- During work make sure that swarf and dust do not fall on the battery.
- Make sure that any swarf and dust falling on the power tool during work do not collect on the battery.
- Do not store an unused battery in a location exposed to swarf and dust.
- Before storing a battery, remove any swarf and dust that may adhere to it and do not store it together with metal parts (screws, nails, etc.).
2. Do not pierce battery with a sharp object such as a nail, strike with a hammer, step on, throw or subject the battery to severe physical shock.
3. Do not use an apparently damaged or deformed battery.
4. Do not use the battery in reverse polarity.
5. Do not connect directly to an electrical outlets or car cigarette lighter sockets.
6. Do not use the battery for a purpose other than those specified.
7. If the battery charging fails to complete even when a specified recharging time has elapsed, immediately stop further recharging.
8. Do not put or subject the battery to high temperatures or high pressure such as into a microwave oven, dryer, or high pressure container.
9. Keep away from fire immediately when leakage or foul odor are detected.
10. Do not use in a location where strong static electricity generates.
11. If there is battery leakage, foul odor, heat generated, discolored or deformed, or in any way appears abnormal during use, recharging or storage, immediately remove it from the equipment or battery charger, and stop use.
12. Do not immerse the battery or allow any fluids to flow inside. Conductive liquid ingress, such as water, can cause damage resulting in fire or explosion. Store your battery in a cool, dry place, away from combustible and flammable items. Corrosive gas atmospheres must be avoided.

**CAUTION**

1. If liquid leaking from the battery gets into your eyes, do not rub your eyes and wash them well with fresh clean water such as tap water and contact a doctor immediately.

## English

- If left untreated, the liquid may cause eye-problems.
- If liquid leaks onto your skin or clothes, wash well with clean water such as tap water immediately. There is a possibility that this can cause skin irritation.
- If you find rust, foul odor, overheating, discolor, deformation, and/or other irregularities when using the battery for the first time, do not use and return it to your supplier or vendor.

### WARNING

If a conductive foreign matter enters in the terminal of lithium ion battery, the battery may be shorted, causing fire. When storing the lithium ion battery, obey surely the rules of following contents.

- Do not place conductive debris, nail and wires such as iron wire and copper wire in the storage case.
- To prevent shorting from occurring, load the battery in the tool or insert securely the battery cover for storing until the ventilator is not seen.

## REGARDING LITHIUM-ION BATTERY TRANSPORTATION

When transporting a lithium-ion battery, please observe the following precautions.

### WARNING

Notify the transporting company that a package contains a lithium-ion battery, inform the company of its power output and follow the instructions of the transportation company when arranging transport.

- Lithium-ion batteries that exceed a power output of 100 Wh are considered to be in the freight classification of Dangerous Goods and will require special application procedures.
- For transportation abroad, you must comply with international law and the rules and regulations of the destination country.
- If the BSL36B18 (sold separately) is installed in the power tool, the power output will exceed 100 Wh and the unit will be classified as Dangerous Goods for freight classification.

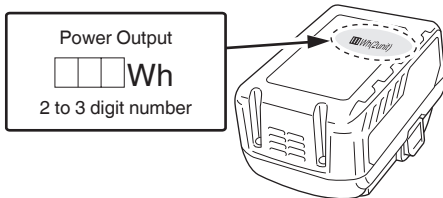

## PROTECTING YOUR HEARING

Continuous exposure to loud noise may result in permanent hearing loss. The louder the volume, the shorter the time in which hearing loss may occur.

If you listen to large volume sound over a long period of time, your ears will become accustomed to it. This creates the illusion that the volume level is appropriate, despite the fact that it may be damaging your hearing. Observe the following to prevent hearing loss.

### CAUTION

- Make sure you give your ears a rest by taking regular breaks and not listening for long periods of time.**

Even when set at safe volume levels, listening continuously over long periods of time may cause hearing loss.

- Be careful not to increase the volume as your hearing adapts to the sound output.**

Beware of being accustomed to a certain volume level. Adjust the volume to a safe level before your ears become accustomed to loud volumes.

- If your ears begin to ring, if you feel any discomfort, or if conversation seems faint or indistinct, discontinue listening to music and have your ears examined by a doctor.**

## PRECAUTIONS WHEN CONNECTING TO EXTERNAL EQUIPMENT

Unexpected problems may result in the loss or corruption of data stored in smartphones and other peripheral equipment connected to the radio. With this possibility in mind, a backup of the data should always be made in advance.

Note that HiKOKI cannot be held responsible for the corruption or loss of data stored within smartphones and other peripheral equipment connected to the radio, nor any damage to the equipment itself.

## MAIN FUNCTIONS

- Playback of Bluetooth devices
- Manual/Auto select
- Save (Memory) (10 AM + 10 FM stations)
- Compatibility with HiKOKI power tool rechargeable battery and AC adapter



## SPECIFICATIONS

Frequency band	DAB / DAB+: 174.928 to 239.200 MHz (BAND III) FM: 87.5 to 108 MHz AM: 522 to 1710 KHz
Antenna	DAB/DAB+: Rubber antenna FM: Rubber antenna AM: Ferrite bar antenna (built-in)
Speaker	8 W × 1
Max. power output	AC adapter: 7 W 18 V: 7 W
Power supply	Slide battery: DC 18 V Household power supply (using provided AC adapter)
Bluetooth	Bluetooth Ver. 4.2 BR/EDR Profile: A2DP (Advanced Audio Distribution Profile) AVRCP (AV Remote Control Profile) Send/receive Sensitivity: Class 2
Exterior dimensions	L 240 mm × W 176 mm × H 185 mm (with antenna refracted)
Weight	1.8 kg

- For applicable power supplies see user instructions:

Applicable power suppliers:  
(Manufacture) Hung Kay Industrial Co., Ltd.  
(Model) HKP24-1800800dV  
(Input voltage) 100–240 V ~ (AC)  
(Input AC Frequency) 50/60 Hz  
(Output voltage) 18 V  
(Output current) 0.8 A  
(Output power) 14.4 W  
(Average active efficiency) 83.9%  
(No-load power consumption) 0.10 W









- Only below slide battery could be used (Model) BSL36B18: 18 V 8000 mAh Lithium battery (Manufacture) Koki Holdings Co., Ltd.
- The plug of external adapter was used as disconnect device, the socket-outlet shall be easily accessible

	Output terminal for adapter
	Indoor use only (AC Adapter)
	Class II product - Double Insulated - No earth required, for external power supply (AC Adapter)

## SYMBOLS

### WARNING

The following show symbols used for the machine. Be sure that you understand their meaning before use.

	UR18DA : Cordless radio
	For applicable power supplies see user instructions.
	Only for EU countries Do not dispose of electric tools together with household waste material! In observance of European Directive 2012/19/EU on waste electrical and electronic equipment and its implementation in accordance with national law, electric tools that have reached the end of their life must be collected separately and returned to an environmentally compatible recycling facility.
	Only use Koki Holdings Co.,Ltd's slide battery
	Battery pack charge level over 75%
	Battery pack charge level 50 to 75%
	Battery pack charge level 25 to 50%
	Battery pack charge level under 25%

## STANDARD ACCESSORIES

In addition to the main unit (1 unit), the package contains the accessories listed on page 159.

Standard accessories are subject to change without notice.

## CHARGING

Before using the power tool, charge the battery as follows.

- 1. Connect the charger's power cord to the receptacle.**  
When connecting the plug of the charger to a receptacle, the pilot lamp will blink in red (At 1- second intervals).

### CAUTION

Do not use the electrical cord if damaged. Have it repaired immediately.

- 2. Insert the battery into the charger.**  
Firmly insert the battery into the charger. (Fig. 3).

- 3. Charging**  
When inserting a battery in the charger, charging will commence and the pilot lamp will light continuously in red.

When the battery becomes fully recharged, the pilot lamp will blink in red. (At 1-second intervals) (See **Table 1**)

- Pilot lamp indication  
The indications of the pilot lamp will be as shown in **Table 1**, according to the condition of the charger or the rechargeable battery.

Table 1

Indications of the pilot lamp				
Pilot lamp (red)	Before charging	Blinks	Lights for 0.5 seconds. Does not light for 0.5 seconds. (off for 0.5 seconds)	/
	While charging	Lights	Lights continuously	
	Charging complete	Blinks	Lights for 0.5 seconds. Does not light for 0.5 seconds. (off for 0.5 seconds)	
	Charging impossible	Flickers	Lights for 0.1 seconds. Does not light for 0.1 seconds. (off for 0.1 seconds)	
	Overheat standby	Blinks	Lights for 1 second. Does not light for 0.5 seconds. (off for 0.5 seconds)	Battery overheated. Unable to charge. (Charging will commence when battery cools)

## English

- Regarding the temperatures and charging time of the battery.  
The temperatures and charging time will become as shown in **Table 2**.

**Table 2**

		Charger	UC18YFSL
Battery	Type of battery	Li-ion	
	Temperatures at which the battery can be recharged	0°C–50°C	
	Charging voltage	V	18
	Charging time, approx. (At 20°C)	BSL36B18	
		(10 cells)	
	min	120	

### NOTE

The recharging time may vary according to the ambient temperature and power source voltage.

### CAUTION

When the battery charger has been continuously used, the battery charger will be heated, thus constituting the cause of the failures. Once the charging has been completed, give 15 minutes rest until the next charging.

4. **Disconnect the charger's power cord from the receptacle.**

5. **Hold the charger firmly and pull out the battery.**

### NOTE

Be sure to pull out the battery from the charger after use, and then keep it.

### Regarding electric discharge in case of new batteries, etc.

As the internal chemical substance of new batteries and batteries that have not been used for an extended period is not activated, the electric discharge might be low when using them the first and second time. This is a temporary phenomenon, and normal time required for recharging will be restored by recharging the batteries 2–3 times.

### How to make the batteries perform longer.

- (1) Recharge the batteries before they become completely exhausted.

When you feel that the power of the tool becomes weaker, stop using the tool and recharge its battery. If you continue to use the tool and exhaust the electric current, the battery may be damaged and its life will become shorter.

- (2) Avoid recharging at high temperatures.

A rechargeable battery will be hot immediately after use. If such a battery is recharged immediately after use, its internal chemical substance will deteriorate, and the battery life will be shortened. Leave the battery and recharge it after it has cooled for a while.

### CAUTION

- If the battery is charged while it is heated because it has been left for a long time in a location subject to direct sunlight or because the battery has just been used, the pilot lamp of the charger lights up green or lights for 1 second, does not light for 0.5 seconds (off for 0.5 seconds). In such a case, first let the battery cool, then start charging.
- When the pilot lamp flickers in red (at 0.2-seconds intervals), check for and take out any foreign objects in the charger's battery connector. If there are no foreign objects, it is probable that the battery or charger is malfunctioning. Take it to your authorized Service Center.

- Since the built-in micro computer takes about 3 seconds to confirm that the battery being charged with chargers are taken out, wait for a minimum of 3 seconds before reinserting it to continue charging. If the battery is reinserted within 3 seconds, the battery may not be properly charged.

## BATTERY INSTALLATION

### CAUTION

Do not touch the terminals.

Doing so may result in cuts to the hand or other injuries. Only HiKOKI battery model BSL36B18 can be used with this device.

### Installing the battery

Align the battery with the groove in tool and slip it into place. Always insert it all the way until it locks in place with a little click. If not, it may accidentally fall out of the tool, causing injury to you or someone around you (**Fig. 1**).

### Removing the battery

Withdraw battery from the tool while pressing the latch (2 pcs) of the battery (**Fig. 1**).

### NOTE

- Do not apply any excessive pressure when inserting the battery. If the battery does not easily slide into place, it is not being inserted properly.  
Check to see if the battery is facing the correct direction and that there is nothing obstructing the path of insertion.
- If  is displayed when the device is switched on following battery installation, the battery charge is low. In this situation, either use the AC adapter or install a fully charged battery.

## AC ADAPTER INSTALLATION

Power can be supplied by plugging the AC adapter (included) into a standard household outlet.

Pull back the rubber cover and connect the AC adapter to the AC adapter port. (**Fig. 2**)

Next, plug the AC adapter into an electrical outlet.

### NOTE

- When used together with the battery, the AC adapter is the main power source and no battery power is consumed.
- When used together with the AC adapter, the battery will not recharge as this device has no recharge function.

## USE

### 1. Switching On and Off

To switch on: Press button.

To switch off: Press button again.

### 2. Adjusting the volume

Increase volume: press "+" button.

Decrease volume: press "-" button.

### 3. Change between FM (ultra shortwave), AM (medium wave), Bluetooth (BT) and DAB / DAB+

The set mode is shown in the display (FM / AM / BT / DAB).

To change between FM (ultra shortwave / UKW), AM (medium wave), BT (Bluetooth) and DAB / DAB+, press the "MODE" button several times.

### 4. Searching for radio stations

Press "|<<" button or ">>|" button to change the frequency. The current frequency is shown on the display.

To search the next **radio station with high signal strength**, press the "|<<" button or press the ">>|" button and **keep pressed briefly**. The frequency of the radio station found is shown on the display.



## 5. Store set radio station

- (1) Press the "SELECT" button.
- (2) Press ">>|" button to the point the "Store to Preset" and confirm by pressing on the "SELECT" button.
- (3) Select storage number with "|<<" or ">>|" buttons and confirm by pressing on the "SELECT" button.

## 6. Listening to stored radio stations

- (1) Press the "SELECT" button.
- (2) Press ">>|" button to the point the "Select Preset" and confirm by pressing on the "SELECT" button.
- (3) Select the desired stored radio station with "|<<" or ">>|" buttons and confirm by pressing on the "SELECT" button.

## 7. DAB/DAB+ (Digital Audio Broadcasting)

Station scan (starts automatically on initial commissioning):

- (1) Press the "SELECT" button.
- (2) Press ">>|" button to select between the "Auto Scan" and "Manual Tune", and confirm by pressing on the "SELECT" button. (Auto Scan should be preferred)

Set the desired station:

- (1) After the "Auto Scan", all the found stations are stored automatically.
- (2) Brows the received stations with "|<<" or ">>|" buttons.

Selection display settings:

- (1) Press the "SELECT" button.
- (2) Press ">>|" button to the point the subitem the "RDS Display" and confirm by pressing on the "SELECT" button.
- (3) Select desired menu with "|<<" or ">>|" buttons.

## 8. Bluetooth (depending on configuration)

- (1) To change to BT (Bluetooth), press the "MODE" button several times, until BT shows on the display.
- (2) Activate Bluetooth on your smart phone (or another mobile device such as a tablet).
- (3) If your smart phone has detected the radio, it will be shown with the device name "UR18DA".
- (4) On your smart phone establish the connection to the device "UR18DA".

The successful connection is shown on the display by pressing the symbol.

- (5) Start replay e.g. of a song on your smart phone.

## 9. Setting treble and bass

To change between treble and bass, press the "EQ" button several times.

The active mode is shown on the display:

"TREBLE" and "BASS".

The set value is shown in the display.

To change the setting, press the "-" button or the "+" button.

## 10. Battery pack, displaying the battery pack charge level



Over 75% The battery symbol on the display shows the charge level of the battery pack.



50 to 75%



25 to 50% Recharge an empty battery pack in a suitable HiKOKI charger.



Under 25%

## MAINTENANCE AND INSPECTION

### WARNING

When not in use or during inspection and maintenance, be sure to remove the AC plug and rechargeable battery.

### ● Inspecting the mounting screws

Regularly inspect all mounting screws and ensure that they are properly tightened. Should any of the screws be loose, retighten them immediately. Failure to do so could result in serious hazard.

### ● Inspection of terminals (tool and battery)

Check to make sure that swarf and dust have not collected on the terminals.

On occasion check prior, during and after operation.

### CAUTION

Remove any swarf or dust which may have collected on the terminals.

Failure to do so may result in malfunction.

### ● Cleaning on the outside

When the radio is stained, wipe with a soft dry cloth or a cloth moistened with soapy water.

Do not use chloric solvents, gasoline or paint thinner, for they melt plastics.

### ● Storing the Radio

Do not store the radio in the following places.

- Within reach of or easily accessible to children
- In humid or dusty places
- In high temperature such as inside a car or exposed to direct sunlight
- In extremely cold places or directly exposed to cold draughts
- Where the temperature changes drastically
- Where it is exposed to smoke or steam such as near a cooking appliance or humidifier

### NOTE

Storing lithium-ion batteries.

Make sure the lithium-ion batteries have been fully charged before storing them.

Prolonged storage (3 months or more) of batteries with a low charge may result in performance deterioration, significantly reducing battery usage time or rendering the batteries incapable of holding a charge.

However, significantly reduced battery usage time may be recovered by repeatedly charging and using the batteries two to five times.

If the battery usage time is extremely short despite repeated charging and use, consider the batteries dead and purchase new batteries.

## SELECTING ACCESSORIES

The accessories of this machine are listed on page 160. For details regarding each bit type, please contact the HiKOKI Authorized Service Center.

### Important notice on the batteries for the HiKOKI cordless power tools

Please always use one of our designated genuine batteries. We cannot guarantee the safety and performance of our cordless power tool when used with batteries other than these designated by us, or when the battery is disassembled and modified (such as disassembly and replacement of cells or other internal parts).

# English

---

## **GUARANTEE**

We guarantee HiKOKI Power Tools in accordance with statutory/country specific regulation. This guarantee does not cover defects or damage due to misuse, abuse, or normal wear and tear. In case of complaint, please send the Power Tool, undismantled, with the GUARANTEE CERTIFICATE found at the end of this Handling instruction, to a HiKOKI Authorized Service Center.

---

## **NOTE**

Due to HiKOKI's continuing program of research and development, the specifications herein are subject to change without prior notice.

---

**BEZEICHNUNG DER TEILE**

①	Antenne	⑩	Lautstärkeknopf	⑲	Wechselstrom-Leuchte
②	Griff	⑪	Equalizer-Taste	⑳	DAB-Senderleuchte
③	Bedienfeld	⑫	Modusknopf	㉑	Einheitsleuchte
④	Display	⑬	Kanalauswahl taste	㉒	Riegel
⑤	Lautsprecher	⑭	Menütaste zur Auswahl der verschiedenen Funktionen	㉓	Gummiabdeckung
⑥	Netzadapteranschluss	⑮	Empfangsmodusleuchte	㉔	Wechselstromadapter
⑦	Akku (separat erhältlich)	⑯	Bluetooth-Leuchte	㉕	Kontrolllampe
⑧	Typenschild	⑰	Kopplungsbestätigungsleuchte		
⑨	Einschaltknopf	⑱	Akkustand-Kontrollanzeigelampe		

**SICHERHEITSHINWEISE FÜR DAS BAUSTELLENRADIO**

**⚠️ WARNUNG**

Lesen Sie sämtliche Sicherheitshinweise und Anweisungen durch.

Wenn die Warnungen und Anweisungen nicht befolgt werden, kann es zu Stromschlag, Brand und/oder ernsthaften Verletzungen kommen.

Bitte bewahren Sie alle Warnhinweise und Anweisungen zum späteren Nachschlagen auf.

- Verwenden Sie nur die angegebene Stromversorgungsspannung.**
  - Die Benutzung irgendeiner anderen Spannung kann zu Brand oder Stromschlag führen.
- Vermeiden Sie eine Beschädigung des Kabels für den Wechselstromadapter.**
  - Modifizieren Sie das Kabel nicht, biegen Sie es nicht mit Gewalt, verdrehen Sie es nicht und ziehen Sie nicht an ihm. Legen Sie auch keine schweren Gegenstände auf es und verlegen Sie es nicht in Nähe von Heizkörpern bzw. Öfen.
  - Ziehen Sie den Stecker des Stromkabels (Wechselstromadapter), wenn das Gerät nicht benutzt wird, aus der Steckdose und vom Radio ab. Wenn dies nicht eingehalten wird, kann das zu Stromschlag oder einem Brand führen.
- Berühren Sie den Kabelstecker (Wechselstromadapter) nicht mit feuchten Händen.**
  - Andernfalls können Sie einen Stromschlag erleiden.
- Benutzen Sie das Radio nicht im Badezimmer oder unter der Dusche.**
  - Verwenden Sie das Radio nicht an nassen oder feuchten Orten oder im Regen.
  - Andernfalls kann es zu Stromschlag, Rauchentwicklung, oder Fehlfunktionen kommen.
- Während eines Gewitters sollten Sie die FM-Antenne oder den Stecker (Wechselstromadapter) nicht berühren.**
  - Andernfalls können Sie einen Stromschlag erleiden.
- Zerlegen oder modifizieren Sie das Radio nicht.**
  - Dies könnte zu einem Stromschlag oder einem Brand führen. Inspektionen und Reparaturen sollten von dem Geschäft, in dem Sie das Gerät gekauft haben, oder von einem HiKOKI-Kundendienstzentrum für Elektrogeräte durchgeführt werden.

**7. Stecken Sie den Kabelstecker (Wechselstromadapter) sicher bis zum Anschlag an der Steckdose an.**

- Staub oder Schmutz zwischen dem Kabelstecker und der Steckdose können zu einem Brand führen. Ziehen Sie den Kabelstecker regelmäßig aus der Steckdose und wischen Sie allfälligen Staub oder Schmutz mit einem trockenen Tuch ab.

**8. Lassen Sie keine Fremdkörper oder Wasser in das Innere des Radiogehäuses gelangen.**

- Sollten außer dem Wechselstromadapter und der Akku-Batterie irgendwelche Metall- oder entzündbare Gegenstände oder Wasser in die hintere Gehäuseabdeckung gelangen, kann das zu Stromschlägen oder zu einem Brand führen.
- Achten Sie darauf, dass kein Eisenstaub von den Bassreflex-Lautsprechern, anderer Staub, oder Wasser in das Radio hinein gelangt.

**9. Setzen Sie sich nicht auf das Radio und steigen Sie nicht auf es hinauf.**

- Dies kann zu Unfällen oder zu Fehlfunktionen führen.

**10. Stellen Sie das Radio nicht auf einer instabilen Fläche oder an einem hoch gelegenen Ort auf.**

**11. Bringen Sie, wenn keine Einschubatterie angesteckt ist, am Steckplatz die Abdeckung an, um Schnittwunden und andere Verletzungen zu vermeiden, die beim Berühren des Steckplatzbereichs entstehen könnten.**

**12. Wenn beim Einschalten  angezeigt wird und die Akku-Batterie eingelegt ist, dann ist der Ladestand der Batterie niedrig.**

Laden Sie die Batterie über den Wechselstromadapter auf, oder setzen Sie einen aufgeladenen Akku ein.

**13. Laden Sie das Gerät nur mit dem vom Hersteller empfohlenen Ladegerät auf.**

- Ein für einen Typ von Akku-Batterie geeignetes Ladegerät kann eine Brandgefahr verursachen, wenn es mit einem anderen Akku verwendet wird.

**14. Benutzen Sie das Radio nur mit der ausdrücklich angegebenen Akku-Batterie.**

- Die Verwendung einer anderen Akku-Batterie kann Verletzungs- und Brandrisiko verursachen.

**15. Wenn die Akku-Batterie nicht verwendet wird, muss sie von anderen Metallgegenständen wie Zettelklippen, Münzen, Schlüsseln, Nägeln, Schrauben, oder anderen kleinen Metallgegenständen, die eine Verbindung von einem Pol zum anderen herstellen könnten, fern gehalten werden.**

- Ein Kurzschluss der Batterieanschlüsse kann zu Verbrennungen oder Bränden führen.

# Deutsch

16. Im Falle von Störungen, kann Flüssigkeit aus der Batterie austreten. Vermeiden Sie in diesem Fall jeglichen Kontakt. Sollten Sie dennoch mit der Batterie in Berührung kommen, waschen Sie die betroffene Stelle gründlich mit Wasser ab. Ist die Flüssigkeit ins Auge geraten, suchen Sie einen Arzt auf.
  - Ausgetretene Batterieflüssigkeiten können zu Reizungen oder Verbrennungen führen.
17. Lassen Sie den Service an ihrem Radio durch eine qualifizierte Reparaturwerkstatt durchführen, die nur identische Ersatzteile verwendet.
  - Das stellt sicher, dass die Sicherheit des Radios aufrecht erhalten bleibt.
18. Das Hauptgerät und der Adapter dürfen nicht Tropf- oder Spritzwasser ausgesetzt werden, und es dürfen keine mit Flüssigkeiten gefüllte Gegenstände, wie zum Beispiel Vasen, auf dem Gerät und Adapter abgestellt werden.
19. Die Batterien dürfen nicht übermäßiger Hitze wie zum Beispiel Sonneneinstrahlung, Feuer o. Ä. ausgesetzt werden.
20. Der NETZ-Stecker des Adapters wird zur Trennung vom Stromnetz verwendet, er muss sich in einem ordnungsgemäßen Zustand befinden.
21. Explosionsgefahr, wenn der Akku durch einen Akku des falschen Typs ausgetauscht wird
  - extrem hohe oder niedrige Temperaturen, denen ein Akku während der Verwendung, Lagerung oder des Transports ausgesetzt werden kann (wie zum Beispiel Betriebstemperatur: 35°C); und
  - niedriger Luftdruck in großen Höhenlagen (Höhe: 2000 Meter).
  - Austausch des Akkus durch einen Akku des falschen Typs, der eine Schutzvorrichtung zunichte machen kann (beispielsweise im Fall einiger Lithiumakkutypen):
  - Entsorgung des Akkus in einem Feuer oder heißen Ofen oder mechanisches Zerkleinern oder Shreddern des Akkus, das zu einer Explosion führen kann;
  - Aufbewahrung des Akkus in einer Umgebung mit extrem hoher Temperatur, die zu einer Explosion oder dem Austreten einer brennbaren Flüssigkeit oder eines Gases führen kann;
  - extrem niedriger Luftdruck um den Akku, der zu einer Explosion oder dem Austreten einer brennbaren Flüssigkeit oder eines Gases führen kann.
22. Eine elektrostatische Entladung kann zu Fehlfunktionen führen, die ein Zurücksetzen durch den Benutzer erforderlich machen können.

## ZUSÄTZLICHE SICHERHEITSHINWEISE

1. Laden Sie die Batterie bei einer Temperatur von 0°C–40°C auf. Eine Temperatur unter 0°C führt zu einem Überladen, was gefährlich ist. Die Batterie kann bei einer Temperatur über 40°C nicht aufgeladen werden. Die beste Temperatur zum Aufladen liegt bei 20°C–25°C.
2. Verwenden Sie das Ladegerät nicht dauerhaft. Wenn ein Ladevorgang abgeschlossen ist, lassen Sie das Ladegerät etwa 15 Minuten lang abkühlen, bevor Sie die nächste Batterie aufladen.
3. Lassen Sie keine Fremdkörper durch das Anschlussloch der Batterie eindringen.
4. Niemals die Batterie und das Ladegerät zerlegen.
5. Niemals die Batterie kurzschließen. Ein Kurzschließen der Batterie verursacht hohe Stromstärken und Überhitzung. Das kann zu Verbrennungen und zu Schäden an der Batterie führen.
6. Die Batterie nicht ins Feuer werfen. Sie könnte dabei explodieren.

7. Bringen Sie die Batterie zu dem Geschäft, wo Sie sie gekauft haben, sobald die Lebensdauer der Batterie zur Neige geht. Die leere Batterie nicht wegwerfen.
8. Schieben Sie keine Gegenstände durch die Belüftungsschlitze des Ladegeräts. Wenn Metallobjekte oder entzündliche Gegenstände durch die Belüftungsschlitze des Ladegeräts eindringen, kann dies zu elektrischen Schlägen führen oder das Ladegerät beschädigen.
9. Bei kontinuierlicher Verwendung dieses Gerätes kann sich das Gerät überhitzen und des Motor und der Schalter können beschädigt werden. Deshalb sollten Sie dem Werkzeug eine Pause gönnen, wenn das Gehäuse heiß wird.
10. Nachsehen, ob die Batterie sicher und fest sitzt. Eine locker eingesetzte Batterie kann herausfallen und stellt somit eine Gefahr dar.
11. Verwenden Sie das Produkt nicht, wenn das Werkzeug oder die Akkuschlüsse (Akkualterung) verformt sind. Wenn der Akku eingesetzt wird, kann es zu einem Kurzschluss kommen, der zu Rauchentwicklung oder Entzündung führen kann.
12. Halten Sie die Anschlüsse am Werkzeug (Akkualterung) frei von Spänen und Staub.
  - Stellen Sie vor der Verwendung sicher, dass sich keine Späne und kein Staub im Bereich der Anschlüsse angesammelt haben.
  - Versuchen Sie während des Einsatzes zu vermeiden, dass Späne oder Staub vom Werkzeug auf den Akku fallen.
  - Lassen Sie das Werkzeug in einer Arbeitspause oder nach dem Einsatz nicht in einem Bereich liegen, in dem es herabfallenden Spänen oder Staub ausgesetzt sein kann. Das könnte einen Kurzschluss verursachen, der zu Rauchentwicklung oder Entzündung führen kann.
13. Verwenden Sie die BSL36B18 nicht, wenn die Temperatur unter 0°C oder über 40°C liegt. Verwenden Sie das Netzteil niemals bei Temperaturen unter 0°C oder über 25°C.

## WARNUNG ZUM LITHIUM-IONEN- AKKU

Um die Lebensdauer des Lithium-Ionen-Akkus zu verlängern, ist dieser mit einer Schutzfunktion zum Stoppen der Leistungsabgabe ausgestattet.

In den unten beschriebenen Fällen 1 bis 3 kann bei der Benutzung dieses Produkts der Motor abschalten, selbst wenn Sie den Schalter drücken. Dies ist kein Defekt sondern das Resultat der Schutzfunktion.

1. Wenn die verbleibende Akkuleistung nicht mehr ausreicht, schaltet der Motor ab. Laden Sie in einem solchen Fall den Akku umgehend auf.
2. Wenn das Werkzeug überlastet ist, kann es zum Abschalten des Motors kommen. Lassen Sie in diesem Fall den Schalter des Werkzeugs los und beseitigen Sie die Ursache der Überlastung. Danach können Sie das Werkzeug wieder verwenden.
3. Kommt es durch Arbeitsüberlastung zu einer Überhitzung des Akkus, wird die Stromzufuhr vom Akku unter Umständen unterbrochen. Unterbrechen Sie in diesem Fall Ihre Arbeit und lassen Sie die Batterie abkühlen. Danach können Sie das Werkzeug wieder verwenden.

Bitte beachten Sie die folgenden Warnhinweise.

### WARNUNG

Um im Voraus das Auslaufen des Akkus, Erwärmung, Rauchentwicklung, Explosion und Entzündung zu vermeiden, beachten Sie bitte stets die folgenden Vorsichtsmaßnahmen.

1. Stellen Sie sicher, dass sich keine Späne und Staub auf dem Akku ansammeln.
- Stellen Sie während der Arbeit sicher, dass keine Späne und Staub auf die Batterie fallen.
- Stellen Sie sicher, dass sich Staub und Späne, die während der Bearbeitung auf das Elektrowerkzeug fallen, nicht auf der Batterie ansammeln.
- Lagern Sie ungebrauchte Batterien nicht an Plätzen, an denen Staub oder Späne anfallen.
- Vor dem Einlagern einer Batterie sind sämtlicher Staub und Späne zu entfernen. Weiterhin ist zu berücksichtigen, dass die Batterie nicht zusammen mit Metallteilen (Schrauben, Nägel, usw.) gelagert werden darf.
2. Achten Sie darauf, dass der Akku nicht durch einen spitzen Gegenstand, beispielsweise einen Nagel, beschädigt wird. Vermeiden Sie Schläge mit dem Hammer. Treten Sie nicht gegen den Akku, werfen Sie diesen nicht und vermeiden Sie schwere Stöße.
3. Beschädigte oder verformte Akkus dürfen nicht weiterverwendet werden.
4. Achten Sie auf den richtigen Anschluss der Pole.
5. Schließen Sie den Akku nicht direkt an Stromsteckdosen oder Zigarettenanzündern im Auto an.
6. Verwenden Sie den Akku nur für den angegebenen Zweck.
7. Falls der Akku nach dem Ablauf der angegebenen Ladezeit nicht vollständig aufgeladen ist, brechen Sie den weiteren Ladevorgang unverzüglich ab.
8. Vermeiden Sie hohe Temperaturen und hohen Druck, wie er beispielsweise in der Mikrowelle, einem Trockner, oder einem Hochdruckbehälter auftreten.
9. Halten Sie den Akku sofort von offenen Flammen fern, wenn Sie ein Leck oder üblen Geruch feststellen.
10. Vermeiden Sie eine Verwendung an Orten, an denen starke statische Elektrizität erzeugt wird.
11. Werden ein Leck, übler Geruch, Erwärmung, Verfärbungen, Verformungen oder sonstige ungewöhnliche Eigenschaften während der Verwendung, des Aufladens oder der Lagerung festgestellt, entfernen Sie den Akku unverzüglich vom Werkzeug oder vom Ladegerät und beenden Sie die Verwendung.
12. Tauchen Sie den Akku nicht ins Wasser und lassen Sie keine Flüssigkeiten ins Innere gelangen. Leitfähige Flüssigkeiten, wie z. B. Wasser, können Schäden verursachen, die zu einem Brand oder einer Explosion führen. Lagern Sie Ihren Akku an einem kühlen, trockenen Ort, fern von brennbaren und entzündlichen Gegenständen. Korrosive Gase in der Atmosphäre müssen gemieden werden.

## VORSICHT

1. Tritt die auslaufende Flüssigkeit in Kontakt mit Ihren Augen, reiben Sie diese nicht, sondern waschen Sie sie mit sauberem Leitungswasser gut aus und suchen Sie unverzüglich einen Arzt auf. Ohne sachgemäße Behandlung kann die Flüssigkeit Augenverletzungen verursachen.
2. Wenn die ausgelaufene Flüssigkeit auf Haut oder Kleidung trifft, waschen Sie diese unverzüglich mit sauberem Wasser ab. Es besteht die Gefahr von Hautreizungen.
3. Beim Auftreten von Rost, üblem Geruch, Überhitzung, Verfärbungen, Verformungen und/oder sonstigen Abweichungen während der ersten Verwendung des Akkus ist dieser nicht weiterzuverwenden. Bringen Sie den Akku zum Händler oder Verkäufer zurück.

## WARNUNG

Wenn ein leitfähiger Fremdkörper in das Gehäuse eines Lithium-Ionen-Akkus eindringt, kann er kurzgeschlossen und ein Brand verursacht werden. Befolgen Sie beim Lagern einer Lithiumionenbatterie unbedingt folgende Regeln:

- Legen Sie in das Aufbewahrungsetui keine leitfähigen Trümmer, Nägel und Drähte wie etwa Eisen- und Kupferdrähte.
- Laden Sie, damit kein Kurzschluss auftreten kann, die Batterie in das Werkzeug oder schieben Sie sie sicher in die Batteriehülle zum Lagern so weit ein, dass der Ventilator nicht sichtbar ist.

## BEZÜGLICH DES TRANSPORTS VON LITHIUM-IONEN-BATTERIEN

Beim Transport von Lithium-Ionen-Batterien beachten Sie bitte die folgenden Vorsichtsmaßnahmen.

### WARNUNG

Weisen Sie die Transportfirma darauf hin, dass ein Paket eine Lithium-Ionen-Batterie enthält, informieren Sie das Unternehmen über ihre Leistungsabgabe und befolgen Sie die Anweisungen der Transportfirma, wenn Sie den Transport in die Wege leiten.

- Lithium-Ionen-Batterien, die eine Leistungsabgabe von 100 Wh überschreiten, werden in der Einstufung des Frachtguts als Gefahrgüter angesehen und erfordern spezielle Anwendungsverfahren.
- Für den Transport über Straßen müssen die internationalen Gesetze und die Regeln und Vorschriften des Bestimmungslands eingehalten werden.
- Wenn der BSL36B18 (separat erhältlich) im Werkzeug installiert wird, überschreitet die Leistung 100 Wh und das Gerät wird als Fracht als Gefahrgut eingestuft.

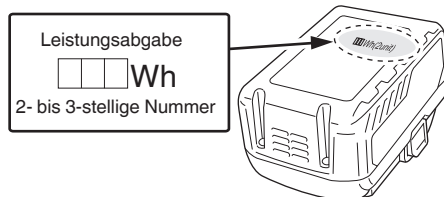

## SCHUTZ IHRES GEHÖRS

Ständig lauten Geräuschen ausgesetzt zu sein kann zu bleibendem Hörverlust führen. Je höher die Lautstärke ist, desto rascher kann ein Hörverlust eintreten.

Wenn Sie sich über längere Zeit etwas mit hoher Lautstärke anhören, gewöhnen sich Ihre Ohren daran. Dadurch entsteht trotz der Tatsache, dass sie Ihr Gehör schädigen kann, die Täuschung, dass die Lautstärke angemessen sei. Beachten Sie das Folgende, um einen Hörverlust zu verhüten.

### VORSICHT

1. **Achten Sie unbedingt darauf, Ihren Ohren etwas Ruhe zu geben, indem Sie regelmäßig Pausen einlegen und nicht zu lange Musik hören.** Selbst bei Einstellung auf eine sichere Lautstärke kann ständiges Zuhören über längere Zeiträume Hörverlust verursachen.
2. **Achten Sie darauf, die Lautstärke nicht zu erhöhen, da sich Ihr Gehör an die Lautstärke gewöhnt.** Hüten Sie sich davor, sich an eine bestimmte Lautstärke zu gewöhnen. Stellen Sie die Lautstärke auf ein sicheres Niveau ein, bevor sich Ihre Ohren an hohe Lautstärken gewöhnen.
3. **Wenn Ihre Ohren zu pfeifen beginnen, Sie Beschwerden verspüren, oder wenn Gespräche verschwommen oder undeutlich zu sein scheinen, hören Sie auf, Musik zu hören und lassen Sie Ihre Ohren von einem Arzt untersuchen.**

# Deutsch

## VORSICHTSMASSNAHME BEIM ANSCHLIESSEN AN EXTERNE GERÄTE

Beim Anschließen von Smartphones oder anderen Peripheriegeräten an das Radio können unerwartete Probleme zum Verlust oder zur Beschädigung von in diesen gespeicherten Daten führen. Denken Sie an diese Möglichkeit und legen Sie immer vorher eine Sicherungskopie der Daten an.

Beachten Sie, dass HiKOKI für die Beschädigung oder den Verlust von in Smartphones oder anderen Peripheriegeräten gespeicherten Daten beim Anschließen an das Radio oder für Schäden an den Geräten selbst nicht haftbar gemacht werden kann.

## HAUPTFUNKTIONEN

- Wiedergabe von Bluetooth-Geräten
- Manuell/Automatikwahl
- Speichern (Speicher) (10 AM + 10 FM-Stationen)
- Geeignet für Akku-Batterien und Wechselstromadapter für HiKOKI-Elektrogeräte.

## TECHNISCHE DATEN

Frequenzband	DAB / DAB+: 174,928 bis 239,200 MHz (BAND III) FM: 87,5 bis 108 MHz AM: 522 bis 1710 KHz
Antenne	DAB/DAB+: Gummiantenne FM: Gummiantenne AM: Ferritstab-Antenne (eingebaut)
Lautsprecher	8 W x 1
Max. Ausgangsleistung	Wechselstromadapter: 7 W 18 V: 7 W
Stromversorgung	Einschub-Batterie: DC 18 V Haushaltsstromanschluss (unter Benutzung des mitgelieferten Wechselstromadapters)
Bluetooth	Bluetooth Ver. 4,2 BR/EDR Profil: A2DP (Advanced Audio Distribution Profile) AVRCP (AV Remote Control Profile) Sende-/Empfangsempfindlichkeit: Klasse 2
Außenabmessungen	L 240 mm x B 176 mm x H 185 mm (mit eingezogener Antenne)
Gewicht	1,8 kg











- Für anwendbare Netzteile siehe Bedienungsanleitung:  
Anwendbare Netzteile:  
(Produktion) Hung Kay Industrial Co., Ltd.  
(Modell) HKP24-1800800dV  
(Eingangsspannung) 100–240 V ~ (Wechselstrom)  
(Eingangswechselstromfrequenz) 50/60 Hz  
(Ausgangsspannung) 18 V  
(Ausgangsstromstärke) 0,8 A  
(Ausgangsleistung) 14,4 W  
(Durchschnittliche aktive Leistungsfähigkeit) 83,9%  
(Stromaufnahme im Leerlauf) 0,10 W
- Nur die nachfolgend genannten Schiebeakkus sind verwendbar  
(Modell) BSL36B18: 18 V 8000 mAh Lithium-Akku  
(Produktion) Koki Holdings Co., Ltd.

- Der Stecker des externen Adapters wurde als Trennvorrichtung verwendet, die Steckdose muss leicht zugänglich sein

## SYMBOLE

### WARNUNG

**Die folgenden Symbole werden für diese Maschine verwendet. Achten Sie darauf, diese vor der Verwendung zu verstehen.**

	UR18DA : Baustellenradio
	Für anwendbare Netzteile siehe Bedienungsanleitung.
	Nur für EU-Länder Werfen Sie Elektrowerkzeuge nicht in den Hausmüll! Gemäß der Europäischen Richtlinie 2012/19/EU über Elektro- und Elektronik- Altgeräte und Umsetzung in nationales Recht müssen verbrauchte Elektrowerkzeuge getrennt gesammelt und einer umweltgerechten Wiederverwertung zugeführt werden.
	Verwenden Sie nur den Schiebeakku von Koki Holdings Co., Ltd.
	Akkuladezustand über 75%
	Akkuladezustand 50%–75%
	Akkuladezustand 25%–50%
	Akkuladezustand unter 25%
	Ausgangsanschluss für Adapter
	Nicht im Freien verwenden (Wechselstromadapter)
	Produkt der Klasse II - Doppelt isoliert - Keine Erdung erforderlich, für die externe Stromversorgung (Wechselstromadapter)

## STANDARDZUBEHÖR

Zusätzlich zum Hauptgerät (1 Gerät) enthält die Packung die auf der Seite 159 aufgelisteten Zubehörteile.

Das Standardzubehör kann ohne vorherige Bekanntmachung jederzeit geändert werden.

## LADEN

Vor Gebrauch des Elektrowerkzeugs den Akkumulator wie folgt laden.

- 1. Den Netzstecker des Ladegeräts in eine Steckdose einstecken.**  
Wenn der Stecker des Ladegeräts in eine Steckdose eingesteckt wird, blinkt die Anzeigelampe rot (in 1-Sekunden-Intervallen).

### VORSICHT

Benutzen Sie das Stromkabel nicht, wenn es beschädigt ist. Lassen Sie es sofort reparieren.

- 2. Legen Sie den Akku in das Ladegerät ein.**  
Schieben Sie den Akku fest in das Ladegerät ein. (**Abb. 3**)

**3. Laden**

Beim Einlegen eines Akkus in das Ladegerät wird der Ladevorgang begonnen und die Kontrolllampe leuchtet beständig rot.  
Wenn der Akku voll aufgeladen ist, blinkt die Kontrolllampe rot. (In 1-Sekunden-Intervallen) (Siehe **Tabelle 1**)

- Kontrolllampe  
Die Anzeigen der Kontrolllampe entsprechend dem Zustand des Ladegerätes oder des Akkus sind in **Tabelle 1** angegeben.

**Tabelle 1**

Anzeigen der Kontrolllampe				
Kontrolllampe (rot)	Vor dem Laden	Blinkt	Leuchtet 0,5 Sekunden lang. Erlischt 0,5 Sekunden lang. (Aus für 0,5 Sekunden)	
	Beim Laden	Leuchtet	Leuchtet beständig	
	Laden abgeschlossen	Blinkt	Leuchtet 0,5 Sekunden lang. Erlischt 0,5 Sekunden lang. (Aus für 0,5 Sekunden)	
	Laden nicht möglich	Flackert	Leuchtet 0,1 Sekunden lang. Erlischt 0,1 Sekunden lang. (Aus für 0,1 Sekunden)	Betriebsstörung im Akku oder im Ladegerät
	Wegen Überhitzung angehalten	Blinkt	Leuchtet 1 Sekunde lang. Erlischt 0,5 Sekunden lang. (Aus für 0,5 Sekunden)	Akku überhitzt. Laden nicht möglich. (Ladevorgang wird nach Abkühlen des Akkus gestartet).

- Bezüglich der Temperaturen und der Ladezeit des Akkus.  
Die Temperaturen und die Ladezeit sind in **Tabelle 2** angegeben.

**Zum elektrischen Entladen im Falle von neuen Akkus, usw.**

Da die internen chemischen Substanzen von neuen und länger nicht verwendeten Akkus nicht aktiviert sind, ist die elektrische Entladezeit möglicherweise bei der ersten und zweiten Verwendung kurz. Dies ist eine vorübergehende Erscheinung und die normale Entladezeit wird wiederhergestellt, wenn der Akku 2-3 Mal aufgeladen wurde.

**Tabelle 2**

		Ladegerät	UC18YFSL
Akku	Akkutyp	Li-ion	
	Temperaturen, bei denen der Akku geladen werden kann	0°C–50°C	
	Ladespannung	V	18
	Ladezeit, ungefähr (bei 20°C)	min	BSL36B18 (10 Zellen) 120

**HINWEIS**

Die Aufladezeit kann je nach Umgebungstemperatur und Spannung der Stromquelle unterschiedlich sein.

**VORSICHT**

Wenn das Ladegerät ständig in Betrieb war, wird es heiß, das stellt eine Ursache für Ausfälle dar. Sobald der Ladevorgang abgeschlossen ist, lassen Sie das Ladegerät vor dem nächsten Ladevorgang 15 Minuten ruhen.

**4. Ziehen Sie den Netzstecker des Ladegeräts aus der Steckdose.**

**5. Halten Sie das Ladegerät fest und ziehen Sie den Akku heraus.**

**HINWEIS**

Ziehen Sie den Akku nach Benutzung des Ladegeräts unbedingt aus diesem heraus und bewahren Sie ihn dann auf.

**Verlängerung der Lebensdauer der Akkus.**

- (1) Laden Sie die Akkus auf, bevor sie komplett entladen sind.  
Wenn Sie merken, dass die Leistung des Werkzeugs schwächer wird, stoppen Sie die Verwendung des Werkzeugs und laden Sie den Akku auf. Wenn Sie das Werkzeug weiter verwenden und die elektrische Spannung erschöpfen, kann der Akku beschädigt werden und seine Lebensspanne wird kürzer.
- (2) Vermeiden Sie das Aufladen bei hohen Temperaturen.  
Ein wiederaufladbarer Akku ist unmittelbar nach Gebrauch heiß. Wird eine solcher Akku unmittelbar nach dem Gebrauch aufgeladen, zersetzen sich die internen chemischen Substanzen und die Lebensspanne des Akkus verkürzt sich. Lassen Sie den Akku liegen und laden Sie ihn erst auf, nachdem er eine Weile abgekühlt ist.

**VORSICHT**

- Wenn der Akku geladen wird, während er heiß ist, weil er längere Zeit direkter Sonneneinstrahlung ausgesetzt gewesen ist, oder die Batterie eben erst in Gebrauch gewesen ist, leuchtet die Kontrolllampe grün bzw. leuchtet 1 Sekunde lang auf, erlischt für 0,5 Sekunden (aus für 0,5 Sekunden) usw. Lassen Sie in einem solchen Fall zuerst den Akku abkühlen und beginnen Sie erst dann mit dem Aufladen.
- Wenn die Kontrolllampe rot flackert (in 0,2-Sekunden-Intervallen), kontrollieren Sie den Akkuanschluss des Ladegerätes auf Fremdkörper und entfernen Sie diese. Wenn keine Fremdkörper vorhanden sind, liegt wahrscheinlich eine Fehlfunktion beim Akku oder dem Ladegerät vor. Lassen Sie die Teile vom autorisierten Kundendienst prüfen.

# Deutsch

- Da der eingebaute Mikrocomputer etwa 3 Sekunden braucht, um zu bestätigen, dass der Akku, der mit dem Ladegerät geladen wurde, herausgenommen wurde, warten Sie mindestens 3 Sekunden, bevor Sie ihn wieder einlegen, um den Ladevorgang fortzusetzen. Wird der Akku innerhalb von 3 Sekunden wieder eingelegt, kann es sein, dass er nicht richtig aufgeladen wird.

## EINSETZEN DER BATTERIE

### VORSICHT

Berühren Sie die Anschlüsse nicht. Andernfalls können Sie sich die Hand aufschneiden oder andere Verletzungen erleiden.

Nur das HIKOKI Batteriemodell BSL36B18 darf mit diesem Gerät verwendet werden.

### Einsetzen der Batterie

Richten Sie den Akku mit der Nut im Werkzeug aus und schieben Sie ihn in die vorgesehene Position.

Führen Sie ihn immer vollständig ein, bis er mit einem kleinen Klicken einrastet. Ansonsten könnte er versehentlich aus dem Werkzeug fallen und Sie oder jemanden um Sie herum verletzen (**Abb. 1**).

### Entnehmen des Akkus

Entnehmen Sie den Akku aus dem Werkzeug, während Sie die Verriegelung (2 Stück) des Akkus (**Abb. 1**) drücken.

### HINWEIS

- Üben Sie beim Einsetzen der Batterie keinen übermäßigen Druck aus. Wenn sich die Batterie nicht leicht einsetzen lässt, ist sie nicht richtig herum eingelegt. Überprüfen Sie, ob die Batterie in die richtige Richtung zeigt und dass keine Hindernisse den Einlegeweg behindern.
- Wenn  angezeigt wird, wenn das Gerät nach dem Einlegen der Batterien eingeschaltet wird, ist der Batterieladestand niedrig. Verwenden Sie in diesem Falle entweder den Netzadapter oder setzen Sie einen vollständig geladenen Akku ein.

## INSTALLATION DES NETZADAPTERS

Durch den Einstecken des Netzadapters (im Lieferumfang enthalten) in eine standardmäßige Haushaltssteckdose kann das Gerät mit Strom versorgt werden.

Ziehen Sie die Gummiabedeckung zurück und stecken Sie den Netzadapter in den Netzadapteranschluss. (**Abb. 2**) Stecken Sie dann den Netzadapter in eine Stromsteckdose.

### HINWEIS

- Wenn gleichzeitig Batterien eingesetzt sind, dient der Netzadapter der Stromversorgung des Gerätes und die Batterien werden nicht verbraucht.
- Wenn gleichzeitig der Netzadapter verwendet wird, werden die Batterien nicht aufgeladen, weil dieses Gerät nicht über eine Wiederauładefunktion verfügt.

## VERWENDUNG

### 1. Ein- und Ausschalten

Um einzuschalten: Drücken Sie die Taste.  
Um auszuschalten: Drücken Sie die Taste erneut.

### 2. Die Lautstärke einstellen

Lautstärke erhöhen: Taste „+“ drücken.  
Lautstärke verringern: Taste „-“ drücken.

### 3. Zwischen FM (Ultrakurzwellen), AM (Mittelwelle), Bluetooth (BT) und DAB / DAB+ wechseln

Der eingestellte Modus wird auf dem Display angezeigt (FM / AM / BT/DAB).

Um zwischen FM (Ultra-Kurzwellen / UKW), AM (Mittelwelle), BT (Bluetooth) und DAB / DAB+ zu wechseln, drücken Sie mehrmals die „MODE“-Taste.

### 4. Radiosender suchen

Drücken Sie die Taste „|<<“ oder „>>|“, um die Frequenz zu wechseln. Die aktuelle Frequenz wird auf dem Display angezeigt.

Um den nächsten **Radiosender mit hoher Signalstärke** zu suchen, drücken Sie die Taste „|<<“ oder drücken Sie die Taste „>>|“ und **halten Sie sie kurz gedrückt**. Die Frequenz des gefundenen Radiosenders wird auf dem Display angezeigt.

### 5. Eingestellten Radiosender speichern

- (1) Drücken Sie die „SELECT“-Taste.
- (2) Drücken Sie die Taste „>>|“ bis zum Punkt „Store to Preset“ und bestätigen Sie durch Drücken der „SELECT“-Taste.
- (3) Wählen Sie die Speichernummer mit den Tasten „|<<“ oder „>>|“ aus und bestätigen Sie mit der „SELECT“-Taste.

### 6. Anhören der gespeicherten Radiosender

- (1) Drücken Sie die „SELECT“-Taste.
- (2) Drücken Sie die Taste „>>|“ bis zum Punkt „Select Preset“ und bestätigen Sie durch Drücken der „SELECT“-Taste.
- (3) Wählen Sie den gewünschten gespeicherten Radiosender mit den Tasten „|<<“ oder „>>|“ aus und bestätigen Sie durch Drücken der „SELECT“-Taste.

### 7. DAB/DAB+ (Digital Audio Broadcasting)

Sendersuchlauf (startet bei der Erstinbetriebnahme automatisch):

- (1) Drücken Sie die „SELECT“-Taste.
- (2) Drücken Sie „>>|“, um zwischen „Auto-Scan“ und „Manual Tune“ auszuwählen, und bestätigen Sie durch Drücken der „SELECT“-Taste. (Auto-Scan sollte bevorzugt werden)

Stellen Sie den gewünschten Radiosender ein:

- (1) Nach dem „Auto Scan“ werden alle gefundenen Radiosender automatisch gespeichert.
- (2) Durchsucht die empfangenen Radiosender mit den Tasten „|<<“ oder „>>|“.

Auswahlanzeigen einstellen:

- (1) Drücken Sie die „SELECT“-Taste.
- (2) Drücken Sie die Taste „>>|“ bis zum Unterpunkt „RDS Display“ und bestätigen Sie durch Drücken der „SELECT“-Taste.
- (3) Wählen Sie das gewünschte Menü mit den Tasten „|<<“ oder „>>|“ aus.

### 8. Bluetooth (je nach Konfiguration)

- (1) Um zu BT (Bluetooth) zu wechseln, drücken Sie mehrmals die „MODE“-Taste, bis BT auf dem Display angezeigt wird.
- (2) Aktivieren Sie Bluetooth auf Ihrem Smartphone (oder einem anderen Mobilgerät wie einem Tablet).
- (3) Wenn Ihr Smartphone das Radio erkannt hat, wird es unter dem Gerätenamen „UR18DA“ angezeigt.
- (4) Stellen Sie auf Ihrem Smartphone die Verbindung zum Gerät „UR18DA“ her.  
Die erfolgreiche Verbindung wird auf dem Display durch Drücken des Symbols angezeigt.
- (5) Starten Sie die Wiedergabe, z. B. eines Songs auf Ihrem Smartphone.

### 9. Höhen und Bässe einstellen

Drücken Sie die „EQ“-Taste mehrmals, um zwischen Höhen und Bässe zu wechseln.

Der aktive Modus wird auf dem Display angezeigt:





„TREBLE“ und „BASS“.

Der eingestellte Wert wird auf dem Display angezeigt.

Um die Einstellung zu ändern, drücken Sie die Taste „-“ oder die Taste „+“.



## 10. Akkupack, zeigt den Akkuladestatus an

-  Über 75% Das Akkusymbol auf dem Display zeigt den Ladezustand des Akkupacks an.
-  50% bis 75%
-  25% bis 50% Laden Sie einen leeren Akku in einem geeigneten HiKOKI-Ladegerät wieder auf.
-  Unter 25%

## WARTUNG UND INSPEKTION

### WARNUNG

Entfernen Sie den Netzstecker und den aufgeladenen Akku, wenn Sie das Gerät nicht verwenden oder wenn Sie es inspizieren oder warten.

### ● Inspektion der Befestigungsschrauben

Alle Befestigungsschrauben werden regelmäßig inspiziert und geprüft, ob sie gut angezogen sind. Wenn sich eine der Schrauben lockert, muß sie sofort wieder angezogen werden. Geschieht das nicht, kann das zu erheblichen Gefahren führen.

### ● Anschlüsse prüfen (Werkzeug und Akku)

Überprüfen Sie die Anschlüsse, um sicherzustellen, dass sich keine Späne und kein Staub angesammelt haben.

Prüfen Sie das bei Gelegenheit vor, während und nach dem Betrieb.

### VORSICHT

Entfernen Sie die Späne und den Staub, die sich an den Anschlüssen angesammelt haben.

Andernfalls können Funktionsstörungen auftreten.

### ● Außenreinigung

Wenn das Radio schmutzig ist, wischen Sie es mit einem weichen trockenen Tuch oder einem mit Seifenwasser befeuchteten Tuch ab. Verwenden Sie keine chlorhaltigen Lösungsmittel, Benzin, oder Farbverdünner, da diese den Kunststoff angreifen.

### ● Lagern des Radios

Lagern Sie das Radio nicht an folgenden Orten:

- In Reichweite von Kindern oder an für Kinder leicht zugänglichen Orten.
- An feuchten oder staubigen Orten.
- An Orten mit hoher Temperatur wie etwa in einem Auto oder an einer Stelle, die direktem Sonnenlicht ausgesetzt ist.
- An extrem kalten Orten oder kalter Zugluft direkt ausgesetzt.
- An Orten mit starken Temperaturschwankungen.
- An Orten, wo das Gerät Rauch oder Dampf ausgesetzt ist, wie etwa in Nähe einer Kochstelle oder eines Luftbefeuchters.

### HINWEIS

Aufbewahren von Lithiumionenbatterien  
Vergewissern Sie sich, dass die Lithiumionenbatterien voll aufgeladen sind, bevor Sie sie lagern.

Das Lagern der Akkus über längere Zeit (3 Monate oder mehr) mit einem niedrigen Ladestand kann zu einer Leistungsminderung führen, welche die Nutzungszeit der Akkus deutlich verkürzt oder mit sich bringt, dass die Akkus keine Ladung mehr halten können.

Eine deutliche Verkürzung der Nutzungszeit kann jedoch durch wiederholtes Aufladen und zwei- bis fünfmaliges Benutzen der Akkus wieder behoben werden.

Sollte die Nutzungszeit trotz wiederholtem Aufladen und Benutzung extrem kurz sein, betrachten Sie die Akkus als tot und kaufen Sie neue Akkus.

## AUSWAHL VON ZUBEHÖREN

Die Zubehöre dieser Maschine sind auf Seite 160 aufgelistet. Für weiterführende Informationen zu jedem Bit-Typ wenden Sie sich bitte an das autorisierte HiKOKI-Kundendienstzentrum.

### Wichtiger Hinweis zu den Akkus für Akku-Geräte von HiKOKI

Verwenden Sie immer unsere angegebenen Originalakkus. Wir können die Sicherheit und die Leistung unseres Akku-Gerätes nicht gewährleisten, wenn andere als die von uns angegebenen Akkus verwendet werden, oder wenn der Akku zerlegt und verändert wird (etwa durch Zerlegen und Ersetzen von Zellen oder anderen innen gelegenen Teilen).

### GARANTIE

Auf HiKOKI-Elektrowerkzeuge gewähren wir eine Garantie unter Zugrundelegung der jeweils geltenden gesetzlichen und landesspezifischen Bedingungen. Dieses Garantie erstreckt sich nicht auf Schäden, die auf Missbrauch, bestimmungswidrigen Einsatz oder normalen Verschleiß zurückzuführen sind. Im Schadensfall senden Sie das nicht zerlegte Elektrowerkzeug zusammen mit dem GARANTIESCHEIN, den Sie am Ende dieser Bedienungsanleitung finden, an ein von HiKOKI autorisiertes Servicezentrum.

### HINWEIS

Aufgrund des ständigen Forschungs- und Entwicklungsprogramms von HiKOKI sind Änderungen der hier gemachten technischen Angaben vorbehalten.

## DÉSIGNATION DES PIÈCES

①	Antenne	⑩	Bouton de volume	⑲	Témoin d'alimentation CA
②	Poignée	⑪	Bouton d'égalisation	⑳	Témoin d'émission DAB
③	Panneau de commande	⑫	Bouton de mode	㉑	Témoin de l'unité
④	Affichage	⑬	Bouton de sélection de canal	㉒	Loquet
⑤	Haut-parleur	⑭	Touche de menu pour sélectionner différentes fonctions	㉓	Cache en caoutchouc
⑥	Port de l'adaptateur CA	⑮	Témoin de mode de réception	㉔	Adaptateur CA
⑦	Batterie (vendue séparément)	⑯	Témoin Bluetooth	㉕	Témoin lumineux
⑧	Plaque d'identification	⑰	Témoin de confirmation d'appairage		
⑨	Trou d'accès du câble	⑱	Témoin indicateur de batterie résiduelle		

## AVERTISSEMENTS DE SÉCURITÉ CONCERNANT LA RADIO DE CHANTIER SANS FIL

### ⚠ AVERTISSEMENT

Lire tous les avertissements de sécurité et toutes les instructions.

*Tout manquement à observer ces avertissements et instructions peut engendrer des chocs électriques, des incendies et/ou des blessures graves.*

Conservez tous les avertissements et toutes les instructions pour vous y référer ultérieurement.

- Utilisez uniquement avec une tension d'alimentation adaptée.
  - L'utilisation d'une autre tension peut entraîner un incendie ou une électrocution.
- Évitez d'endommager le cordon de l'adaptateur CA.
  - Ne modifiez pas le cordon et évitez de le tordre ou de le tirer fortement. Il ne doit pas être écrasé par des objets lourds ni placé à proximité d'appareils de chauffage.
  - Quand l'appareil n'est pas utilisé, débranchez la prise d'alimentation (adaptateur CA) et débranchez le cordon de la radio. Vous vous exposez sinon à une électrocution ou un risque d'incendie.
- Ne touchez pas la prise d'alimentation (adaptateur CA) avec les mains mouillées.
  - Vous risqueriez de vous électrocuter.
- N'utilisez pas la radio dans une salle de bain ou sous la douche.
  - N'utilisez pas la radio dans un endroit humide ni sous la pluie.
  - Vous risqueriez de vous électrocuter et l'appareil pourrait émettre de la fumée ou présenter un dysfonctionnement.
- Ne touchez pas l'antenne FM ou la prise d'alimentation (adaptateur CA) en cas d'orage.
  - Vous risqueriez de vous électrocuter.
- Ne démontez pas la radio et ne tentez pas de la modifier.
  - Vous risqueriez de vous électrocuter ou de provoquer un incendie. Les vérifications et réparations doivent être réalisées par le magasin dans lequel vous avez acheté l'outil ou par le service après-vente HiKOKI.

### 7. Insérez la prise d'alimentation (adaptateur CA) aussi profondément que possible.

- La présence de poussière ou de saleté entre la fiche d'alimentation et la prise électrique peut entraîner un risque d'incendie. Ôtez régulièrement la fiche d'alimentation pour essuyer la poussière et la saleté à l'aide d'un chiffon sec.

### 8. Le boîtier de la radio ne doit pas être exposé à des corps étrangers ou à de l'eau.

- A l'exception de l'adaptateur CA et de la batterie rechargeable, si un quelconque objet en métal ou inflammable ou de l'eau pénètre dans le capot arrière, cela peut provoquer un choc électrique ou le feu.
- Protégez la radio contre l'infiltration de poussière de fer provenant des haut-parleurs bass reflex, de poussière et d'eau.

### 9. Ne vous asseyez pas sur la radio et ne montez pas dessus.

- Vous risqueriez de provoquer un accident ou un dysfonctionnement de l'appareil.

### 10. Ne placez pas la radio en hauteur ou sur une surface instable.

### 11. Lorsqu'aucune batterie encastrable n'est chargée, recouvrez la borne à l'aide du couvercle coulissant pour éviter de vous couper ou de vous blesser en touchant cette zone.

### 12. L'affichage du symbole lors de la mise sous tension de l'appareil avec la batterie rechargeable insérée signifie que la batterie est faible.

- Branchez la radio sur l'adaptateur CA ou insérez une batterie chargée.

### 13. Recharger uniquement avec le chargeur spécifié par le fabricant.

- Un chargeur adapté à un type de batterie rechargeable peut s'avérer dangereux et provoquer un incendie s'il est utilisé avec une autre batterie.

### 14. Utilisez la radio uniquement avec la batterie spécifiquement désignée.

- L'utilisation d'une autre batterie rechargeable peut entraîner un risque de blessure ou d'incendie.

### 15. Lorsque vous n'utilisez pas la batterie rechargeable, conservez-la à l'écart d'objets métalliques tels que des trombones, des pièces de monnaie, des clés, des clous, des vis ou tout autre petit objet métallique pouvant provoquer un court-circuit.

- L'interférence avec les bornes de la batterie peut entraîner des brûlures ou un incendie.

16. Dans des conditions extrêmes, du liquide peut couler de la batterie ; éviter tout contact. En cas de contact accidentel, rincer à l'eau. En cas de contact avec les yeux, consulter un médecin.
  - Le liquide de la batterie peut entraîner des irritations ou des brûlures.
17. Faire entretenir la radio par un technicien habilité à l'aide de pièces de rechange identiques exclusivement.
  - Cela garantira le maintien de la sécurité de la radio.
18. L'unité principale et l'adaptateur ne doivent pas être exposés aux gouttes ou à des éclaboussures et aucun objet rempli de liquide, tel que des vases, ne doit être placé sur l'unité ou l'adaptateur.
19. Les piles ne doivent pas être exposées à une chaleur excessive telle que la lumière du soleil, le feu ou autre.
20. Les fiches principales de l'adaptateur sont utilisées comme appareil de déconnexion, l'appareil de déconnexion doit rester prêt à l'emploi.
21. Risque d'explosion si la batterie est remplacée par un type incorrect
  - températures extrêmes élevées ou basses auxquelles une batterie peut être soumise pendant son utilisation, son stockage ou son transport (comme la température de fonctionnement : 35°C) ; et
  - basse pression atmosphérique à haute altitude (Altitude : 2000 mètres).
  - remplacement d'une batterie par un type incorrect qui peut annuler une sauvegarde (par exemple, dans le cas de certains types de batterie au lithium) ;
  - jeter une batterie dans un feu ou dans un four chaud, ou écraser ou découper mécaniquement une batterie, ce qui peut entraîner une explosion ;
  - laisser une batterie dans un environnement extrêmement chaud, ce qui peut entraîner une explosion ou une fuite de liquide ou de gaz inflammable ;
  - une batterie soumise à une pression d'air extrêmement faible pouvant entraîner une explosion ou une fuite de liquide ou de gaz inflammable.
22. Une décharge électrostatique peut provoquer un dysfonctionnement qui peut nécessiter une réinitialisation par l'utilisateur.

## AVERTISSEMENTS DE SÉCURITÉ SUPPLÉMENTAIRES

1. Chargez toujours la batterie à une température de 0°C à 40°C. Une température inférieure à 0°C entraînera une surcharge dangereuse. La batterie ne peut pas être chargée à une température supérieure à 40°C. La température la plus appropriée pour la charge est de 20°C à 25°C.
2. N'utilisez pas le chargeur de manière continue. Quand une charge a été effectuée, laissez le chargeur au repos pendant environ 15 minutes avant de procéder à une nouvelle charge de la batterie.
3. Ne pas laisser de corps étrangers pénétrer par le trou de raccord de la batterie rechargeable.
4. Ne jamais désassembler la batterie rechargeable et le chargeur.
5. Ne jamais court-circuiter la batterie rechargeable. Le court-circuitage de la batterie provoquera un courant électrique puissant et une surchauffe. Cela présente un risque de brûlure ou de dégâts à la batterie.
6. Ne pas jeter la batterie au feu. Elle pourrait exploser.
7. Apporter la batterie au magasin où elle a été achetée dès que la durée de vie de post-charge de la batterie devient trop courte pour une utilisation pratique. Ne pas jeter de batterie usagée.

8. Ne pas insérer d'objets dans les fentes d'aération du chargeur. L'insertion d'objets métalliques ou de produits inflammables dans les fentes d'aération du chargeur présente un risque d'électrocution ou de dégât du chargeur.
9. Lorsque l'appareil fonctionne longtemps sans interruption, il risque de surchauffer, entraînant des dommages du moteur et de l'interrupteur. Par conséquent, chaque fois que le boîtier devient chaud, laissez l'outil au repos pendant un moment.
10. S'assurer que la batterie est fermement maintenue en place. En effet, si cette batterie n'est pas bien placée dans le chargeur, elle peut tomber et provoquer un accident.
11. N'utilisez pas le produit si l'outil ou les bornes de la batterie (fixation de la batterie) sont déformés. Installer la batterie peut entraîner un court-circuit qui pourrait provoquer des émissions de fumée ou un début d'incendie.
12. Gardez les bornes de l'outil (support de la batterie) exemptes de copeaux et à la poussière.
  - Avant toute utilisation, assurez-vous qu'aucun copeau ou poussière ne s'est accumulé sur la zone des bornes.
  - Pendant l'utilisation, essayez d'éviter que des copeaux ou de la poussière provenant de l'outil ne tombent sur la batterie.
  - Lors de la suspension de l'opération ou après l'utilisation, ne laissez pas l'outil dans un endroit où il pourrait être exposé à des copeaux ou de la poussière. Le non-respect de cette consigne peut entraîner un court-circuit qui pourrait provoquer des émissions de fumée ou un début d'incendie.
13. En cas d'utilisation du BSL36B18, ne jamais l'utiliser lorsque la température est inférieure à 0°C ou supérieure à 40°C. En cas d'utilisation d'un adaptateur secteur, ne jamais l'utiliser lorsque la température est inférieure à 0°C ou supérieure à 25°C.

## PRÉCAUTIONS RELATIVES À LA BATTERIE AU LITHIUM-ION

Pour prolonger sa durée de vie, la batterie lithium-ion est équipée d'une fonction de protection qui coupe automatiquement l'alimentation.

Dans les cas 1 à 3 décrits ci-dessous, il est possible que le moteur s'arrête lors de l'utilisation de ce produit, même si le commutateur est actionné. Il ne s'agit pas d'un dysfonctionnement, mais du fonctionnement normal de la protection.

1. Lorsque la charge restante de la batterie diminue, le moteur s'arrête.  
Dans ce cas de figure, charger immédiatement la batterie.
2. En cas de surcharge de l'outil, le moteur peut s'arrêter. Dans ce cas, relâcher le commutateur de l'outil et éliminer les causes de la surcharge. Après cela, vous pouvez l'utiliser à nouveau.
3. En cas de surchauffe due à un travail trop intensif, l'alimentation de la batterie peut se couper.  
Dans ce cas, arrêter toute utilisation de la batterie et la laisser refroidir. Après cela, vous pouvez l'utiliser à nouveau.

En outre, respecter la précaution et l'avertissement suivants.

### AVERTISSEMENT

Afin d'éviter toute fuite de la batterie, génération de chaleur, émission de fumée, explosion et inflammation, respecter scrupuleusement les précautions suivantes :

1. S'assurer que les copeaux et la poussière ne s'accumulent pas sur la batterie.
- Pendant la tâche, s'assurer que les copeaux et la poussière ne tombent pas sur la batterie.

## Français

- S'assurer que les copeaux et la poussière qui tombent sur l'outil lors de la tâche ne s'accumulent pas sur la batterie.
  - Ne pas conserver une batterie inutilisée dans un endroit qui est exposé aux copeaux et à la poussière.
  - Avant de stocker une batterie, retirer tous les copeaux et la poussière qui ont pu y adhérer et ne pas la ranger avec des pièces métalliques (vis, clous, etc.).
2. Ne pas percer la batterie à l'aide d'un objet pointu tel qu'un clou. Ne pas la frapper à l'aide d'un marteau. Ne pas marcher dessus, ni la lancer ou la soumettre à un choc physique important.
  3. Ne pas utiliser une batterie dont l'extérieur est déformé ou laisse penser qu'elle est défectueuse.
  4. Ne pas insérer la batterie à l'envers (pôles inversés).
  5. Ne pas raccorder directement la batterie à une prise électrique ou à un allume-cigare.
  6. Ne pas utiliser la batterie à d'autres fins que celle spécifiée.
  7. En cas d'échec du chargement d'une batterie, même après un certain délai, arrêter immédiatement le rechargement.
  8. Ne pas exposer la batterie à des températures ou une pression élevées (four à micro-ondes, séchoir, conteneur sous haute pression).
  9. Maintenir la batterie à l'écart de toute flamme en cas de détection d'une fuite ou d'une mauvaise odeur.
  10. Ne pas utiliser à proximité d'une source puissante d'électricité statique.
  11. En cas de fuite de la batterie, de mauvaise odeur, de génération de chaleur, de décoloration, de déformation ou d'anomalie en cours d'utilisation, de rechargement ou d'entreposage, ôter immédiatement la batterie de l'équipement ou du chargeur de batterie et cesser de l'utiliser.
  12. N'immergez pas la batterie ou ne laissez aucun liquide couler à l'intérieur. La pénétration de liquide conducteur, tel que de l'eau, peut provoquer des dégâts et entraîner un incendie ou une explosion. Rangez la batterie dans un endroit frais et sec, et à distance de tout objet inflammable. Les atmosphères à gaz corrosifs doivent être évitées.

### ATTENTION

1. En cas de projection dans les yeux du liquide ayant fui de la batterie, ne pas se frotter les yeux, les rincer à l'eau claire et contacter immédiatement un médecin. En l'absence de traitement, le liquide peut provoquer des lésions oculaires.
2. En cas de projection du liquide ayant fui de la batterie sur la peau ou les vêtements, rincer immédiatement ces derniers à l'eau claire (au robinet). Le liquide peut provoquer une irritation de la peau.
3. En cas de détection de rouille, de mauvaise odeur, de surchauffe, de décoloration, de déformation et/ou autres anomalies lors de la première utilisation de la batterie, ne pas utiliser cette dernière et la renvoyer au fournisseur ou au fabricant.

### AVERTISSEMENT

Si des corps étrangers conducteurs s'introduisent dans la borne de la batterie lithium-ion, un court-circuit peut se produire dans la batterie et provoquer un incendie. Lors du stockage d'une batterie lithium-ion, veiller à suivre scrupuleusement les instructions suivantes.

- Ne pas placer de débris conducteurs, de clous ou de morceaux de fils électriques en fer ou en cuivre dans le boîtier de rangement.
- Pour éviter tout court-circuit, charger la batterie dans l'outil ou insérer le couvercle de la batterie à fond, de manière à ne plus voir le ventilateur.

## À PROPOS DU TRANSPORT DE LA BATTERIE LITHIUM-ION

Lors du transport d'une batterie lithium-ion, veuillez observer les précautions suivantes.

### AVERTISSEMENT

Informez la société de transport qu'un paquet contient une batterie lithium-ion, informez la société de sa puissance de sortie et suivez les instructions de la société de transport lors de l'organisation du transport.

- Les batteries lithium-ion qui dépassent une puissance de sortie de 100 Wh font partie de la classification de transport des produits dangereux et nécessitent l'application de procédures spéciales.
- Pour un transport vers l'étranger, vous devez vous conformer aux lois internationales et aux normes et réglementations en vigueur dans le pays de destination.
- Si le BSL36B18 (vendu séparément) est installé dans l'outil électrique, la puissance de sortie dépassera 100 Wh et l'unité sera classée comme marchandise dangereuse selon la classification du fret.

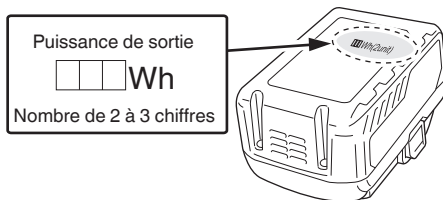

## PROTÉGER VOTRE AUDITION

L'exposition prolongée à des sons forts peut entraîner une perte d'audition permanente. Plus le volume est élevé, moins il faudra de temps pour que votre audition soit affectée.

En cas d'utilisation prolongée à fort volume, vos oreilles vont s'adapter et ainsi créer l'illusion que le niveau sonore est approprié, en dépit du fait que cela peut endommager votre ouïe.

Respectez les consignes suivantes pour éviter tout dommage auditif.

### ATTENTION

1. **Faites régulièrement des pauses pour permettre à vos oreilles de se reposer et évitez les temps d'écoute trop longs.**  
L'écoute prolongée, même à un niveau sonore approprié, peut causer une perte auditive.
2. **Veillez à ne pas augmenter le volume lorsque votre ouïe est en phase d'adaptation.**  
Prenez garde à ne pas vous habituer à un certain niveau sonore. Réglez le volume à un niveau raisonnable avant que vos oreilles ne s'habituent à un volume élevé.
3. **Si vous éprouvez un bourdonnement dans les oreilles, une gêne ou si les conversations vous semblent faibles ou indistinctes, cessez l'écoute et consultez un spécialiste de l'audition.**

## PRÉCAUTIONS À PRENDRE LORS DE LA CONNEXION À UN ÉQUIPEMENT EXTERNE

Des problèmes inattendus peuvent entraîner la perte ou la corruption des données stockées dans les Smartphones et autres périphériques connectés à la radio. En conséquence de cela, une sauvegarde des données devrait toujours être faite à l'avance.

Notez que HIKOKI ne peut être tenu responsable de la corruption ou la perte de données stockées dans les Smartphones et autres périphériques connectés à la radio, ni les dommages à l'équipement lui-même.

## FONCTIONS PRINCIPALES

- Lecture d'appareils Bluetooth
- Sélection Manuelle/Auto
- Enregistrer (mémoire) (stations 10 AM + 10 FM)
- Compatibilité avec la batterie rechargeable et l'adaptateur CA pour outils électriques HIKOKI

## CARACTERISTIQUES











Bande de fréquence	DAB / DAB+: 174,928 à 239,200 MHz (BAND III) FM : 87,5 à 108 MHz AM : 522 à 1710 KHz
Antenne	DAB/DAB+: Antenne en caoutchouc FM : Antenne en caoutchouc AM : Antenne tige en ferrite (intégré)
Haut-parleur	8 W x 1
Sortie de puissance maximale	Adaptateur CA: 7 W 18 V: 7 W
Alimentation	Batterie encastrable: DC 18 V Alimentation (via l'adaptateur CA fourni)
Bluetooth	Ver. Bluetooth 4,2 BR/EDR Profil : A2DP (Advanced Audio Distribution Profile) AVRCP (AV Remote Control Profile) Sensibilité de transmission/réception : Classe 2
Dimensions externes	L 240 mm x P 176 mm x H 185 mm (avec antenne rétractée)
Masse	1,8 kg

- Pour l'alimentation applicable, consultez le mode d'emploi : Alimentations applicables : (Fabricant) Hung Kay Industrial Co., Ltd. (Modèle) HKP24-1800800dV (Tension d'entrée) 100-240 V ~ (CA) (Fréquence CA d'entrée) 50/60 Hz (Tension de sortie) 18 V (Courant de sortie) 0,8 A (Alimentation de sortie) 14,4 W (Efficacité active moyenne) 83,9% (Consommation électrique à vide) 0,10 W
- Seul la batterie coulissante ci-dessous peut être utilisée (Modèle) BSL36B18: 18 V 8000 mAh Pile au lithium (Fabricant) Koki Holdings Co., Ltd.
- La fiche de l'adaptateur externe a été utilisée comme dispositif de déconnexion, la prise de courant doit être facilement accessible

## SYMBOLES

### AVERTISSEMENT

Les symboles suivants sont utilisés pour l'outil. Bien se familiariser avec leur signification avant d'utiliser l'outil.

	UR18DA : Radio de chantier sans fil
	Pour l'alimentation applicable, consultez le mode d'emploi.
	Pour les pays européens uniquement Ne pas jeter les appareils électriques dans les ordures ménagères ! Conformément à la directive européenne 2012/19/UE relative aux déchets d'équipements électriques ou électroniques (DEEE), et à sa transposition dans la législation nationale, les appareils électriques doivent être collectés à part et être soumis à un recyclage respectueux de l'environnement.
	Utilisez uniquement la batterie coulissante de Koki Holdings Co.,Ltd
	Niveau de charge de la batterie supérieur à 75%
	Niveau de charge de la batterie de 50 à 75%
	Niveau de charge de la batterie de 25 à 50%
	Niveau de charge de la batterie inférieur à 25%
	Borne de sortie pour adaptateur
	Utilisation en intérieur uniquement (adaptateur CA)
	Produit de classe II - Double isolation - Aucune mise à la terre requise, pour alimentation externe (adaptateur CA)

## ACCESSOIRES STANDARD

Outre l'unité principale (1 unité), l'emballage contient les accessoires répertoriés à la page 159.

Les accessoires standard sont sujets à changement sans préavis.

## CHARGE

Avant d'utiliser l'outil électrique, charger la batterie comme suit.

### 1. Brancher le cordon d'alimentation du chargeur sur la prise secteur.

Quand on raccorde la fiche du chargeur à une prise murale, la lampe témoin clignote en rouge (à intervalles d'une seconde).

### ATTENTION

Ne pas utiliser le cordon électrique s'il est endommagé. Le faire réparer immédiatement.

### 2. Insérer la batterie dans le chargeur.

Insérer fermement la batterie dans le chargeur. (Fig. 3)

### 3. Charge

Quand une batterie est insérée dans le chargeur, la charge commence et la lampe témoin s'allume en rouge. Quand la batterie est complètement chargée, la lampe témoin clignote en rouge. (À intervalles d'une seconde) (Voir **Tableau 1**)

### ● Indication de la lampe témoin

Les indications de la lampe témoin sont indiquées dans le **Tableau 1**, selon l'état du chargeur ou de la batterie rechargeable.

**Tableau 1**

Indications de la lampe témoin				
Lampe témoin (rouge)	Avant la charge	Clignote	S'allume pendant 0,5 seconde. Ne s'allume pas pendant 0,5 seconde. (Éteint pendant 0,5 seconde)	
	Pendant la charge	S'allume	S'allume sans interruption	
	Charge terminée	Clignote	S'allume pendant 0,5 seconde. Ne s'allume pas pendant 0,5 seconde. (Éteint pendant 0,5 seconde)	
	Charge impossible	Scintille	S'allume pendant 0,1 seconde. Ne s'allume pas pendant 0,1 seconde. (Éteint pendant 0,1 seconde)	Anomalie de la batterie ou du chargeur
	Veille en surchauffe	Clignote	S'allume pendant 1 seconde. Ne s'allume pas pendant 0,5 seconde. (Éteint pendant 0,5 seconde)	Batterie en surchauffe. Impossible de charger. (La charge commencera une fois que la batterie sera froide).

- Au sujet des températures et de la durée de charge de la batterie. Les températures et la durée de charge sont indiquées dans le **Tableau 2**

**Comment prolonger la durée de vie des batteries.**

- (1) Recharger les batteries avant qu'elles ne soient complètement épuisées. Lorsque vous sentez que la puissance de l'outil faiblit, cessez de l'utiliser et rechargez la batterie. Si vous continuez à utiliser l'outil et à épuiser le courant électrique, la batterie risque de subir des dommages et sa durée de vie sera réduite.
- (2) Éviter d'effectuer la recharge à des températures élevées. Une batterie rechargeable est chaude immédiatement après son utilisation. Si une telle batterie est rechargée immédiatement après utilisation, les substances chimiques internes risquent de se détériorer et la durée de vie de la batterie sera plus courte. Laisser la batterie et la recharger une fois qu'elle a refroidi.

**Tableau 2**

		Chargeur	UC18YFSL
Batterie	Type de batterie	Li-ion	
	Températures de recharge de la batterie	0°C–50°C	
	Tension de charge	V	18
	Temps de charge, environ (à 20°C)	BSL36B18	
(10 cellules)			
	min	120	

**REMARQUE**

Le temps de recharge peut varier selon la température ambiante et la tension de la source.

**ATTENTION**

Si le chargeur de batterie a été utilisé en continu, une surchauffe risque de se produire, ce qui peut provoquer des dysfonctionnements. Une fois la charge terminée, attendre 15 minutes avant la prochaine charge.

**4. Débrancher le cordon d'alimentation du chargeur de la prise secteur.**

**5. Tenir fermement le chargeur et dégager la batterie.**

**REMARQUE**

Bien sortir la batterie du chargeur après usage, et la conserver.

**ATTENTION**

- Si la batterie est chargée alors qu'elle est encore chaude parce qu'elle a été laissée longtemps dans un endroit exposé à la lumière directe du soleil ou qu'elle vient d'être utilisée, la lampe témoin du chargeur s'allume en vert ou s'allume pendant 1 seconde, ne s'allume pas pendant 0,5 seconde (éteinte pendant 0,5 seconde). Dans ce cas, commencer par laisser la batterie refroidir avant de démarrer le chargement.
- Lorsque la lampe témoin clignote en rouge (à intervalles de 0,2 seconde), vérifier la présence de corps étrangers dans le connecteur de batterie du chargeur. En l'absence de corps étrangers, il s'agit probablement d'un dysfonctionnement de la batterie ou du chargeur. Les confier à un service d'entretien autorisé.
- Le micro-ordinateur intégré nécessitant environ 3 secondes pour confirmer le chargement de la batterie lorsque le chargeur est retiré, attendre au moins 3 secondes avant de le réinsérer pour poursuivre le chargement. Si la batterie est réinsérée dans un délai de 3 secondes, elle n'est peut-être pas correctement chargée.

**En ce qui concerne la décharge de l'électricité statique en cas de nouvelles piles, etc.**

Comme les substances chimiques internes des nouvelles batteries et des batteries qui n'ont pas été utilisées pendant une longue période ne sont pas activées, le courant de décharge risque d'être très faible lorsqu'elles sont utilisées pour la première et la seconde fois. Il s'agit d'un phénomène temporaire et le temps de recharge normal est rétabli quand les batteries auront été rechargées 2–3 fois.

## INSTALLATION DE LA BATTERIE

### ATTENTION

Ne touchez pas les bornes.

Cela pourrait provoquer une coupure à la main ou d'autres blessures.

Seul le modèle de batterie HiKOKI BSL36B18 peut être utilisé avec cet appareil.

### Installation de la batterie

Alignez la batterie avec la rainure de l'outil et glissez-la en place.

Insérez-la toujours jusqu'à ce qu'elle se verrouille en place avec un léger clic. Dans le cas contraire, elle risque de tomber accidentellement de l'outil et de vous blesser ou de blesser quelqu'un d'autre autour de vous (Fig. 1).

### Retrait de la batterie

Retirez la batterie de l'outil tout en appuyant sur le loquet (2 pièces) de la batterie (Fig. 1).

### REMARQUE

- N'appliquez pas de force excessive lors de l'insertion de la pile. Si la pile ne glisse pas facilement en place, elle n'est pas insérée correctement. Vérifiez si la batterie est orientée dans la bonne direction et qu'il n'y a rien faisant obstruction dans le chemin d'insertion.
- Si  s'affiche lorsque l'appareil est mis sous tension après la mise en place de la pile, la charge de la pile est faible. Dans cette situation, utilisez l'adaptateur secteur ou installez une pile entièrement chargée.

## INSTALLATION DE L'ADAPTATEUR SECTEUR

L'alimentation peut être fournie en branchant l'adaptateur secteur (fourni) dans une prise de maison standard.

Retirez le cache en caoutchouc et connectez l'adaptateur secteur au port de l'adaptateur secteur. (Fig. 2)

Ensuite, branchez l'adaptateur secteur dans une prise électrique.

### REMARQUE

- Lorsqu'utilisé conjointement avec les piles, l'adaptateur secteur est la source principale d'alimentation et aucune pile n'est utilisée.
- Lorsqu'utilisé avec l'adaptateur secteur, les piles ne se rechargent pas car cet appareil n'a pas de fonction de recharge.

## UTILISATION

### 1. Mise en Marche/Arrêt

Pour mettre sous tension : Appuyez sur le bouton.

Pour mettre hors tension : Appuyez à nouveau sur le bouton.

### 2. Réglage du volume

Augmenter le volume : appuyez sur le bouton « + ».

Diminuer le volume : appuyez sur le bouton « - ».

### 3. Basculez entre FM (ondes ultra courtes), AM (ondes moyennes), Bluetooth (BT) et DAB/DAB+

Le mode de réglage s'affiche à l'écran (FM / AM / BT / DAB).

Pour basculer entre FM (ondes ultra courtes/UKW), AM (ondes moyennes), BT (Bluetooth) et DAB/DAB+, appuyez plusieurs fois sur le bouton « MODE ».

### 4. Recherche de stations de radio

Appuyez sur le bouton « |<< » ou sur le bouton « >>| » pour modifier la fréquence. La fréquence actuelle s'affiche à l'écran.

Pour rechercher la station de radio suivante avec une force de signal élevée, appuyez sur le bouton « |<< » ou appuyez sur le bouton « >>| » et maintenez brièvement enfoncé. La fréquence de la station de radio trouvée s'affiche à l'écran.

### 5. Mémoriser la station de radio réglée

- (1) Appuyez sur le bouton « SELECT ».
- (2) Appuyez sur le bouton « >>| » jusqu'au point « Store to Preset » et confirmez en appuyant sur le bouton « SELECT ».
- (3) Sélectionnez le numéro de mémoire à l'aide des boutons « |<< » ou « >>| » et confirmez en appuyant sur le bouton « SELECT ».

### 6. Écoute des stations de radio mémorisées

- (1) Appuyez sur le bouton « SELECT ».
- (2) Appuyez sur le bouton « >>| » jusqu'au point « Select Preset » et confirmez en appuyant sur le bouton « SELECT ».
- (3) Sélectionnez la station de radio mémorisée souhaitée avec les boutons « |<< » ou « >>| » et confirmez en appuyant sur le bouton « SELECT ».

### 7. DAB/DAB+ (Digital Audio Broadcasting)

Balayage des stations (démarré automatiquement lors de la première mise en service) :

- (1) Appuyez sur le bouton « SELECT ».
- (2) Appuyez sur le bouton « >>| » pour sélectionner entre « Auto Scan » et « Manual Tune », et confirmez en appuyant sur le bouton « SELECT ». (Le balayage automatique doit être préféré)

Régler la station souhaitée :

- (1) Après le « Auto Scan », toutes les stations trouvées sont mémorisées automatiquement.
- (2) Parcourt les stations reçues avec les boutons « |<< » ou « >>| ».

Paramètres d'affichage de la sélection :

- (1) Appuyez sur le bouton « SELECT ».
- (2) Appuyez sur le bouton « >>| » jusqu'au point « RDS Display » et confirmez en appuyant sur le bouton « SELECT ».
- (3) Sélectionnez le menu souhaité avec les boutons « |<< » ou « >>| ».

### 8. Bluetooth (selon la configuration)

- (1) Pour basculer sur BT (Bluetooth), appuyez plusieurs fois sur le bouton « MODE » jusqu'à ce que BT s'affiche à l'écran.
- (2) Activez le Bluetooth sur votre smartphone (ou sur un autre appareil mobile tel qu'une tablette).
- (3) Si votre smartphone a détecté la radio, elle s'affiche avec le nom de dispositif « UR18DA ».
- (4) Sur votre smartphone, établissez la connexion avec le dispositif « UR18DA ». La connexion réussie s'affiche à l'écran en appuyant sur le symbole.
- (5) Lancez la lecture, par ex. d'une chanson sur votre smartphone.
9. Réglage des aigus et des graves  
Pour alterner entre les aigus et les graves, appuyez plusieurs fois sur le bouton « EQ ». Le mode actif s'affiche sur l'écran : « TREBLE » et « BASS ». La valeur réglée s'affiche à l'écran. Pour modifier le réglage, appuyez sur le bouton « - » ou sur le bouton « + ».

## Français

### 10. Batterie, affichage du niveau de charge de la batterie



Plus de 75%

Le symbole de la batterie sur l'écran indique le niveau de charge de la batterie.



50 à 75%



25 à 50%

Rechargez une batterie vide dans un chargeur approprié HiKOKI.



Moins de 25%

## ENTRETIEN EN CONTROLE

### AVERTISSEMENT

Lorsqu'ils ne sont pas en cours d'utilisation ou lors de l'inspection et de la maintenance, veillez à retirer la prise secteur et la batterie rechargeable.

### ● Contrôle des vis de montage

Vérifier régulièrement les vis de montage et s'assurer qu'elles sont correctement serrées. Resserrer immédiatement toute vis desserrée. Sinon, il y a danger sérieux.

### ● Inspection des bornes (outil et batterie)

Assurez-vous qu'aucun copeau ou poussière se n'est accumulé sur les bornes.

À l'occasion, vérifiez avant, pendant et après le fonctionnement.

### ATTENTION

Retirez tous les copeaux ou la poussière qui se sont accumulés sur les bornes.

Le non-respect de cette consigne pourrait provoquer un dysfonctionnement.

### ● Nettoyage de l'extérieur

Si la radio est sale, essuyez-la à l'aide d'un chiffon doux sec ou d'un chiffon trempé dans l'eau savonneuse et essoré.

N'utilisez pas de solvants chlorés, de gasoil ou de dissolvant qui feraient fondre le plastique.

### ● Stockage de la radio

Ne stockez pas la radio dans les endroits suivants.

- À portée de ou facilement accessible par des enfants
- Endroits humides ou poussiéreux
- Endroits soumis à des températures élevées (intérieur d'une voiture) ou exposés à la lumière directe du soleil
- Dans des endroits extrêmement froids ou directement exposés à des courants d'air froids
- En cas de variation importante de température
- Des endroits exposés à la fumée ou à la vapeur (à proximité d'une cuisinière ou d'un humidificateur)

### REMARQUE

Stockage des batteries au lithium-ion.

S'assurer que les batteries au lithium-ion ont été entièrement chargées avant de les stocker.

Le stockage prolongé (3 mois ou plus) de batteries faiblement chargées peut entraîner une détérioration des performances, réduisant considérablement la durée d'autonomie des batteries alors incapables de tenir une charge.

Il est cependant possible de recouvrer la capacité d'autonomie d'une batterie considérablement endommagée en alternant deux à cinq fois charge et utilisation.

Si la durée d'autonomie de la batterie reste extrêmement courte malgré les charges et utilisations consécutives, considérer la batterie en fin de vie et s'en procurer une neuve.

## SÉLECTION DES ACCESSOIRES

Les accessoires de cet outil sont énumérés à la page 160. Pour obtenir des informations détaillées sur chaque type de pièce, contactez un service après-vente agréé HiKOKI.

### Avis important sur les batteries pour outils électriques sans fil HiKOKI

Toujours utiliser une de nos batteries originales spécifiées. Nous ne saurions garantir la sécurité et la performance de notre outil électrique sans fil s'il est utilisé avec une batterie autre que celle que nous avons spécifiée, ou encore si la batterie est démontée et modifiée (par exemple, le démontage et remplacement des cellules ou autres composants internes).

### GARANTIE

Nous garantissons que l'ensemble des outils électriques HiKOKI sont conformes aux réglementations spécifiques statutaires/nationales. Cette garantie ne couvre pas les défauts ni les dommages inhérents à une mauvaise utilisation, une utilisation abusive ou l'usure et les dommages normaux. En cas de réclamation, veuillez envoyer l'outil électrique, en l'état, accompagné du CERTIFICAT DE GARANTIE qui se trouve à la fin du mode d'emploi, dans un service après-vente HiKOKI agréé.

### REMARQUE

Par suite du programme permanent de recherche et de développement HiKOKI, ces spécifications peuvent faire l'objet de modifications sans avis préalable.



## NOMI DEI COMPONENTI

①	Antenna	⑩	Pulsante Volume	⑲	Spia di alimentazione CA
②	Maniglia	⑪	Pulsante equalizzatore	⑳	Spia di trasmissione DAB
③	Pannello di comando	⑫	Pulsante modalità	㉑	Spia unità
④	Display	⑬	Pulsante di selezione canale	㉒	Fermo
⑤	Altoparlante	⑭	Tasto menu per selezionare varie funzioni	㉓	Coperchio in gomma
⑥	Porta adattatore CA	⑮	Spia modalità di ricezione	㉔	Adattatore CA
⑦	Batteria (venduta separatamente)	⑯	Spia Bluetooth	㉕	Lampada pilota
⑧	Targhetta di identificazione	⑰	Spia di conferma accoppiamento		
⑨	Pulsante di accensione	⑱	Spia indicatore carica residua della batteria		

## AVVERTIMENTI DI SICUREZZA SULLA RADIO DA CANTIERE A BATTERIA

### ⚠ AVVERTENZA

**Leggere tutti gli avvertimenti di sicurezza e tutte le istruzioni.**

*La mancata osservanza degli avvertimenti e delle istruzioni potrebbe essere causa di scosse elettriche, incendi e/o gravi lesioni.*

**Salvare tutti gli avvertimenti e le istruzioni per riferimenti futuri.**

#### 1. Utilizzare l'apparecchio esclusivamente alle condizioni di alimentazione specificate.

- L'uso di qualsiasi altra alimentazione elettrica potrebbe causare incendi o scosse elettriche.

#### 2. Evitare di danneggiare il cavo dell'adattatore CA.

- Non modificare, piegare con forza, attorcigliare o tirare il cavo, e non riporre oggetti pesanti sopra l'apparecchio né posizionarlo vicino a fonti di calore.
- Quando non è in uso, rimuovere la spina di alimentazione (adattatore CA) dalla presa elettrica e dalla radio. La mancata osservanza di questo punto potrebbe causare scosse elettriche o incendi.

#### 3. Non toccare la spina di alimentazione (adattatore CA) con le mani bagnate.

- Ciò potrebbe provocare scosse elettriche.

#### 4. Non usare la radio nel bagno o nella doccia.

- Non usare la radio in luoghi bagnati o umidi o sotto la pioggia.
- Ciò potrebbe causare scosse elettriche, emissioni di fumo o malfunzionamenti.

#### 5. Non toccare l'antenna FM né la spina di alimentazione (adattatore CA) durante i temporali.

- Ciò potrebbe provocare scosse elettriche.

#### 6. Non smontare né modificare la radio.

- Ciò potrebbe provocare scosse elettriche o incendi. Le ispezioni e le riparazioni devono essere eseguite dal negozio dove è avvenuto l'acquisto oppure presso un centro di assistenza autorizzato per utensili elettrici HIKOKI.

#### 7. Inserire la spina di alimentazione (adattatore CA) il più in fondo possibile.

- La polvere o lo sporco tra la spina di alimentazione e la presa elettrica potrebbero causare un incendio. Rimuovere la spina di alimentazione periodicamente e togliere la polvere o lo sporco con un panno asciutto.

#### 8. Non lasciare che oggetti non specificati o l'acqua entrino dentro il corpo della radio.

- Ad eccezione dell'adattatore CA e della batteria ricaricabile, se qualsiasi oggetto metallico o infiammabile o l'acqua entra dentro lo sportello posteriore, potrebbe causare scosse elettriche o incendi.
- Fare attenzione ad impedire che la polvere di ferro degli altoparlanti bass reflex, la polvere o l'acqua entrino dentro la radio.

#### 9. Non sedersi né rimanere in piedi sulla radio.

- Ciò potrebbe causare incidenti o malfunzionamenti.

#### 10. Non posizionare la radio su una superficie instabile o su un luogo sopraelevato.

#### 11. Quando non è caricata nessuna batteria a scorrimento, fissare il coperchio del terminale a scorrimento al terminale per impedire tagli e altre lesioni che possono risultare quando si tocca l'area del terminale.

#### 12. Se viene visualizzato quando si accende l'apparecchio con la batteria ricaricabile inserita, la batteria è scarica.

Caricare la radio dall'adattatore CA o inserire una batteria carica.

#### 13. Ricaricare solo con il caricatore specificato dal produttore.

- Un carica batteria adatto per un tipo di batteria ricaricabile potrebbe provocare il rischio di un incendio se usato con un altro tipo di batterie.

#### 14. Usare la radio solamente con batterie ricaricabili del tipo indicato.

- L'uso di qualsiasi altre batterie potrebbe creare rischio di lesioni e incendi.

#### 15. Quando la batteria ricaricabile non viene usata, tenerla lontano da oggetti metallici come graffette, monete, chiavi, chiodi, viti o altri piccoli oggetti metallici che possono creare un collegamento da un terminale ad un altro.

- Cortocircuitare i terminali della batteria insieme può causare ustioni o incendi.

#### 16. In condizioni abusive, del liquido può fuoriuscire dalla batteria; evitare il contatto. Se il contatto si verifica accidentalmente, sciacquare con acqua. Se il liquido entra a contatto con gli occhi, richiedere assistenza medica.

- Il liquido che fuoriesce dalla batteria può causare irritazioni o ustioni.

#### 17. Far riparare la radio da una persona qualificata usando solo parti di ricambio identiche.

- Ciò assicurerà che sia mantenuta la sicurezza della radio.

18. L'unità principale e l'adattatore non devono essere esposti a perdite d'acqua o schizzi; inoltre non posizionare oggetti contenenti liquidi, come vasi, sull'unità o sull'adattatore.
  19. Le batterie (pacco batterie o batterie installate) non devono essere esposte a fonti di calore eccessive, quali luce del sole, fuoco o simili.
  20. La spina PRINCIPALE dell'adattatore viene utilizzata per scollegare il dispositivo; assicurarsi che il dispositivo scollegato sia pronto per essere utilizzato.
  21. **Rischio di esplosione se la batteria viene sostituita con una di tipo non corretto**
    - temperature estreme alte o basse alle quali una batteria può essere sottoposta durante l'uso, la conservazione o il trasporto (per esempio temperatura operativa: 35°C); e
    - bassa pressione dell'aria ad altitudine elevata (Altitudine: 2000 metri).
    - sostituzione della batteria con una di tipo non corretto, il che può disattivare una protezione (per esempio, nel caso di alcuni tipi di batteria al litio);
    - smaltimento di una batteria nel fuoco o in un forno caldo, o schiacciamento o taglio meccanico di una batteria, il che può causare un'esplosione;
    - lasciare una batteria in ambienti circostanti con temperatura estremamente alta, che può provocare un'esplosione o la fuoriuscita di liquidi o gas infiammabili;
    - una batteria sottoposta a pressione dell'aria estremamente bassa, che potrebbe provocare un'esplosione o la fuoriuscita di liquidi o gas infiammabili.
  22. **La scarica elettrostatica può causare malfunzionamenti che potrebbero richiedere il ripristino da parte dell'utente.**
10. Controllate che la batteria sia solidamente installata. Se dovesse essere montata male, potrebbe fuoriuscire e causare incidenti.
  11. Non utilizzare il prodotto se l'utensile o i morsetti della batteria (montaggio batteria) sono deformati. Installare la batteria potrebbe causare un corto circuito con conseguenti emissioni di fumo o accensione.
  12. Conservare i terminali dell'utensile (montaggio della batteria) liberi da detriti e polvere.
    - Prima dell'uso, assicurarsi che detriti e polvere non si siano accumulati nell'area dei terminali.
    - Durante l'uso, cercare di evitare che detriti o polvere provenienti dall'utensile cadano sulla batteria.
    - Quando si interrompe il funzionamento o dopo l'uso, non lasciare l'utensile in un'area in cui potrebbe essere esposto alla caduta di detriti o polvere. Farlo potrebbe causare un corto circuito con conseguenti emissioni di fumo o accensione.
  13. In caso di utilizzo di BSL36B18, non utilizzare mai quando la temperatura è inferiore a 0°C o superiore a 40°C. In caso di utilizzo di un adattatore CA, non usare mai quando la temperatura è inferiore a 0°C o superiore a 25°C.

## PRECAUZIONI SULLA BATTERIA AGLI IONI DI LITIO

Per estendere la durata, la batteria agli ioni di litio è munita di una funzione di protezione per arrestarne l'uscita.

Nei casi da 1 a 3 descritti di seguito, durante l'utilizzo del prodotto, anche se state premendo l'interruttore, il motore potrebbe arrestarsi. Ciò non indica un malfunzionamento ma è il risultato della funzione di protezione.

1. Quando la rimanente alimentazione della batteria si esaurisce, il motore si arresta.

In tal caso, ricaricarla immediatamente.

2. Se l'utensile è sovraccarico, il motore potrebbe arrestarsi. In tal caso, rilasciare l'interruttore dell'utensile ed eliminare le cause del sovraccarico. Dopo ciò, sarà possibile riutilizzarlo.

3. Se la batteria si surriscalda in lavori di sovraccarico, l'alimentazione della batteria potrebbe arrestarsi.

In tal caso, interrompere l'uso della batteria e lasciarla raffreddare. Dopo ciò, sarà possibile riutilizzarlo.

Inoltre, si prega di prestare attenzione al seguente avvertimento e cautela.

### AVVERTENZA

Per prevenire qualsiasi perdita delle batterie, generazione di calore, emissione di fumi, esplosione e accensione, assicurarsi di prestare attenzione alle seguenti precauzioni.

1. Caricare sempre la batteria a una temperatura di 0°C–40°C. Una temperatura inferiore a 0°C può provocare sovraccarico, il che è pericoloso. La batteria non può essere ricaricata a una temperatura superiore a 40°C. La temperatura ideale per la carica è di 20°C–25°C.
2. Non utilizzare il caricatore in continuazione. Quando una ricarica è terminata, far riposare il caricatore per circa 15 minuti prima della successiva ricarica della batteria.
3. Non permettere che sostanze estranee entrino nel foro di collegamento della batteria ricaricabile.
4. Non smontare mai la batteria ricaricabile e il caricatore.
5. Non provocare mai dei corto-circuiti alla batteria ricaricabile. Il fenomeno provoca surriscaldamento e una notevole corrente elettrica. Può quindi causare ustioni o danni alla batteria.
6. Non gettare la batteria nel fuoco. Può esplodere.
7. Non appena la vita della batteria dopo le operazioni di ricarica diventa troppo breve per fini pratici, portare la batteria al negozio dove è stata acquistata. Non gettarla mai via.
8. Non inserire alcun oggetto nelle fessure di ventilazione del caricatore. L'inserimento di oggetti metallici o infiammabili nelle fessure di ventilazione può causare facilmente delle scosse elettriche o danneggiare il caricatore.
9. Lorsque l'appareil fonctionne longtemps sans interruption, il risque de surchauffer, entraînant des dommages du moteur et de l'interrupteur. Pertanto, ogni volta che l'alloggiamento si surriscalda, far riposare l'utensile per un certo tempo.
10. Non collegare direttamente a prese elettriche o prese per caricabatteria da auto.
11. Non usare la batteria per uno scopo diverso da quelli specificati.

7. Se la ricarica della batteria non si completa anche quando è passato un tempo di ricarica specificato, interrompere immediatamente la ricarica.
8. Non mettere o sottoporre la batteria a temperature elevate o ad alta pressione come in un forno microonde, essiccatore o contenitore ad alta pressione.
9. Tenere immediatamente lontano dal fuoco quando si rilevano perdite o maleodore.
10. Non usare in un luogo dove viene generata forte elettricità statica.
11. Se si verifica la perdita delle batterie, maleodore, generazione di calore, scolorimento o deformazione, o se appaiono anomalie di qualsiasi natura durante l'uso, la ricarica o la conservazione, rimuoverla immediatamente dall'apparecchio o carica batteria, e interrompere l'uso.
12. Non immergere la batteria né consentire ad alcun liquido di penetrare all'interno. La penetrazione di liquidi conduttivi, per esempio acqua, può causare danni e quindi provocare incendi o esplosioni. Conservare la batteria in un luogo fresco e asciutto, lontano da materiali infiammabili e combustibili. Le atmosfere di gas corrosivi devono essere evitate.

#### ATTENZIONE

1. Se il liquido che fuoriesce dalla batteria entra negli occhi, non sfregare gli occhi e lavarli bene con acqua fresca e pulita come acqua di rubinetto e contattare immediatamente un medico.  
Se non viene trattato, il liquido può causare problemi agli occhi.
2. Se il liquido fuoriesce sulla pelle o gli abiti, lavare bene con acqua pulita come l'acqua del rubinetto immediatamente.  
C'è una possibilità che possa causare irritazione alla pelle.
3. Se si riscontrano ruggine, maleodore, surriscaldamento, scolorimento, deformazione, e/o altre irregolarità quando si utilizza la batteria per prima volta, non usarla e restituirla al fornitore o venditore.

#### AVVERTENZA

Se nel terminale della batteria a ioni di litio penetrano corpi estranei conduttivi, potrebbe verificarsi un cortocircuito della batteria con conseguente incendio. Nello stoccaggio della batteria a ioni di litio, attenersi scrupolosamente alle seguenti istruzioni.

- Non inserire corpi conduttivi, chiodi e fili (ad esempio fili di ferro o rame) nel vano di stoccaggio.
- Per impedire cortocircuiti, caricare la batteria nello strumento o applicare saldamente il coperchio della batteria per lo stoccaggio fino a nascondere la ventola.

### INFORMAZIONI SUL TRASPORTO DELLA BATTERIA AGLI IONI DI LITIO

Quando si trasporta una batteria agli ioni di litio, adottare le seguenti precauzioni.

#### AVVERTENZA

Avvisare l'azienda di trasporti che il pacchetto contiene una batteria agli ioni di litio, informare l'azienda della sua potenza di uscita e seguire le istruzioni della società di trasporti quando si organizza il trasporto.

- Le batterie agli ioni di litio che superano la potenza di uscita di 100 Wh sono classificate come merci pericolose e necessitano di procedure speciali.
- Per il trasporto all'estero, è necessario rispettare le leggi internazionali e le norme e i regolamenti previsti nel Paese di destinazione.
- Se il BSL36B18 (venduto separatamente) è installato nell'utensile elettrico, la potenza erogata supererà 100 Wh e l'unità sarà classificata come Merci pericolose per la classificazione trasporto merci.

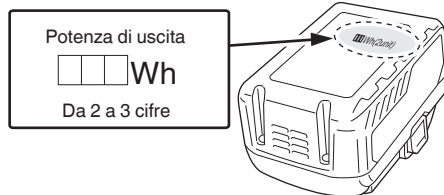

### PROTEZIONE DELL'UDITO

L'esposizione continua a rumori a volume elevato può causare la perdita permanente dell'udito. Più elevato è il volume, più breve è il tempo di esposizione che può provocare la perdita dell'udito.

Ascoltando suoni a volume elevato per periodi prolungati, le orecchie vi si abituano. Ciò crea l'illusione che il livello del volume sia adeguato, nonostante possa danneggiare l'udito, per prevenire la perdita dell'udito, osservare le seguenti precauzioni.

#### ATTENZIONE

1. **Assicurarsi di far riposare le orecchie con regolari interruzioni, evitando l'ascolto ininterrotto per periodi prolungati.**  
Anche a un volume sicuro, l'ascolto prolungato può causare la perdita dell'udito.
2. **Fare attenzione a non aumentare il volume in seguito all'adattamento dell'udito al suono emesso.**  
Fare attenzione a non abituarsi a certi livelli di volume. Regolare il volume a un livello sicuro prima che le orecchie si abituino a volumi troppo elevati.
3. **Se le orecchie iniziano a fischiare, se si avverte fastidio o se la conversazione sembra attutita o indistinta, interrompere l'ascolto della musica e rivolgersi a un medico per un controllo dell'udito.**

### PRECAUZIONI PER IL COLLEGAMENTO DI APPARECCHIATURE ESTERNE

Problemi imprevisti possono provocare la perdita o il danneggiamento dei dati memorizzati in smartphone e altre apparecchiature periferiche collegate alla radio. In considerazione di questa possibilità, si dovrebbe sempre eseguire preventivamente il backup dei dati.

HiKOKI declina ogni responsabilità per la perdita o il danneggiamento dei dati memorizzati in smartphone e altre apparecchiature periferiche collegate alla radio, e per il danneggiamento dell'apparecchiatura stessa.

### FUNZIONI PRINCIPALI

- Riproduzione di dispositivi Bluetooth
- Selezione manuale/automatica
- Salva (Memoria) (stazioni 10 AM + 10 FM)
- Compatibilità con la batteria ricaricabile dell'utensile elettrico HiKOKI e l'adattatore CA

## CHARATTERISTICHE



Banda di frequenza	DAB / DAB+: 174,928 a 239,200 MHz (BAND III) FM: Da 87,5 a 108 MHz AM: Da 522 a 1710 KHz
Antenna	DAB/DAB+: Antenna di gomma FM: Antenna di gomma AM: Antenna con barra in ferrite (integrato)
Altoparlante	8 W x 1
Potenza di uscita massima	Adattatore CA: 7 W 18 V: 7 W
Alimentazione	Batteria a scorrimento: DC 18 V Alimentazione elettrica domestica (usando l'adattatore CA in dotazione)
Bluetooth	Ver. Bluetooth 4,2 BR/EDR Profilo: A2DP (Advanced Audio Distribution Profile) AVRCP (AV Remote Control Profile) Inviare/ricevere sensibilità: Classe 2
Dimensioni esterne	L 240 mm x P 176 mm x A 185 mm (con l'antenna ritratta)
Massa	1,8 kg

- Per le fonti di alimentazione utilizzabili, consultare il manuale di istruzioni:  
Fonti di alimentazione utilizzabili:  
(Produttore) Hung Kay Industrial Co., Ltd.  
(Modello) HKP24-1800800dV  
(Tensione di ingresso) 100-240 V ~ (CA)  
(Frequenza di ingresso CA) 50/60 Hz  
(Tensione di uscita) 18 V  
(Corrente in uscita) 0,8 A  
(Potenza di uscita) 14,4 W  
(Efficienza media attiva) 83,9%  
(Consumo energetico senza carico) 0,10 W
- Solo la batteria a scorrimento può essere utilizzata  
(Modello) BSL36B18: 18 V 8000 mAh Batteria al litio  
(Produttore) Koki Holdings Co., Ltd.
- La spina dell'adattatore esterno è stata usata come dispositivo di disconnessione, la presa di corrente deve essere facilmente accessibile

## SIMBOLI

### AVVERTENZA

**Di seguito mostriamo i simboli usati per la macchina. Assicurarsi di comprenderne il significato prima dell'uso.**

	UR18DA : Radio da cantiere a batteria
	Per le fonti di alimentazione utilizzabili, consultare il manuale di istruzioni.

	Solo per Paesi UE Non gettare le apparecchiature elettriche tra i rifiuti domestici! Secondo la Direttiva Europea 2012/19/UE sui rifiuti di apparecchiature elettriche ed elettroniche e la sua attuazione in conformità alle norme nazionali, le apparecchiature elettriche esauste devono essere raccolte separatamente, al fine di essere reimpiegate in modo eco-compatibile.
	Utilizzare solo una batteria a scorrimento di Koki Holdings Co.,Ltd
	Livello di carica del gruppo batteria oltre 75%
	Livello di carica del gruppo batteria da 50 a 75%
	Livello di carica del gruppo batteria da 25 a 50%
	Livello di carica del gruppo batteria sotto 25%
	Terminale di uscita per adattatore
	Solo per uso interno (adattatore CA)
	Prodotto di Classe II - Doppio isolamento - Messa a terra non richiesta per alimentazione esterna (adattatore CA)

## ACCESSORI STANDARD

In aggiunta all'unità principale (1 unità), la confezione contiene gli accessori elencati a pagina 159.

Gli accessori standard possono essere cambiati senza preavviso.

## RICARICA

Prima di utilizzare l'utensile elettrico, caricare la batteria nel seguente modo.

1. **Collegare il cavo di alimentazione del caricatore a una presa CA.**  
Quando si collega la spina del caricatore ad una presa a muro, la spia pilota lampeggia in rosso (A intervalli di 1 secondo).

### ATTENZIONE

Non usate il cavo elettrico se danneggiato. Fatelo riparare immediatamente.

2. **Inserire la batteria nel caricatore.**  
Inserire saldamente la batteria nel caricatore. (Fig. 3)
  3. **Carica**  
Quando si inserisce una batteria nel caricatore, la carica inizia e la spia si illumina stabilmente in rosso.  
Quando la batteria è completamente carica, la spia lampeggia in rosso. (A intervalli di un secondo) (Vedere la **Tabella 1**)
- **Indicazioni della spia**  
Le indicazioni della spia sono come indicato nella **Tabella 1**, a seconda delle condizioni del caricabatterie o della batteria ricaricabile.

Tabella 1

Indicazioni della spia				
Spia pilota (rossa)	Prima della carica	Lampeggia	Si illumina per 0,5 secondi. Non si illumina per 0,5 secondi. (Spento per 0,5 secondi)	
	Durante la carica	Si illumina	Si illumina stabilmente	
	Carica completa	Lampeggia	Si illumina per 0,5 secondi. Non si illumina per 0,5 secondi. (Spento per 0,5 secondi)	
	Carica impossibile	Lampeggia	Si illumina per 0,1 secondi. Non si illumina per 0,1 secondi. (Spento per 0,1 secondi)	Malfunzionamento della batteria o del caricatore
	Standby di surriscaldamento	Lampeggia	Si illumina per 1 secondo. Non si illumina per 0,5 secondi. (Spento per 0,5 secondi)	Batteria surriscaldata. Impossibile ricaricare (la ricarica comincerà quando la batteria si raffredda).

- Temperature e tempo di ricarica della batteria.  
Le temperature e il tempo di ricarica sono indicati nella **Tabella 2**

Tabella 2

		Caricatore	UC18YFSL
Batteria	Tipo di batteria	Li-ion	
	Temperature di carica per le batterie	0°C–50°C	
	Voltaggio di carica	V	18
	Tempo di ricarica, approssimativo (a 20°C)		BSL36B18 (10 celle)
min		120	

**NOTA**

Il tempo di carica può variare a seconda della temperatura ambiente e della tensione della fonte di alimentazione.

**ATTENZIONE**

Se il caricabatterie viene utilizzato di continuo, potrebbe surriscaldarsi provocando così malfunzionamenti. Una volta terminato il caricamento, attendere 15 minuti prima di ricaricare nuovamente.

**4. Scollegare il cavo di alimentazione del caricatore dalla presa CA.****5. Tenere saldamente il caricatore e estrarre la batteria.****NOTA**

Assicurarsi di estrarre la batteria dal caricatore dopo l'uso e quindi conservarla.

**Informazioni riguardanti lo scaricamento dell'elettricità in caso di batterie nuove, ecc.**

Poiché la sostanza chimica interna delle batterie nuove e delle batterie che non sono state usate per un lungo periodo di tempo non è attivata, lo scaricamento dell'elettricità potrebbe essere basso quando le si utilizza per la prima e la seconda volta. Questo è un fenomeno temporaneo, e il tempo necessario per la carica normale verrà ripristinato ricaricando la batteria per 2–3 volte.

**Come fare in modo che le batterie durino più a lungo.**

- (1) Ricaricare le batterie prima che siano completamente scariche.  
Quando si avverte che la potenza dell'utensile diventa più debole, smettere di utilizzare l'utensile e ricaricare

la sua batteria. Se si continua l'uso dell'utensile e si esaurisce la corrente elettrica, la batteria può essere danneggiata e la sua durata diventerà più breve.

- (2) Evitare di ricaricare ad alte temperature.

Una batteria ricaricabile si riscalda subito dopo l'uso. Se si ricarica una simile batteria subito dopo l'uso, la sua sostanza chimica interna si deteriorerà e la durata della batteria sarà ridotta. Lasciare la batteria e ricaricarla dopo che si è raffreddata per un po' di tempo.

**ATTENZIONE**

- Se la batteria viene caricata mentre è calda perché rimasta esposta a lungo ai raggi solari o perché immediatamente dopo l'uso della batteria, la spia del caricatore si illumina di verde o si illumina per 1 secondo, non si illumina per 0,5 secondi (spenta per 0,5 secondi). In questo caso, prima lasciar raffreddare la batteria e poi eseguire l'operazione di carica.
- Quando la spia lampeggia velocemente in rosso (a intervalli di 0,2 secondi), controllare che non siano presenti oggetti estranei nel connettore della batteria del caricatore ed eventualmente rimuoverli. Se non sono presenti oggetti estranei, è probabile che la batteria o il caricatore non funzionino bene. Rivolgersi a un Centro di assistenza autorizzato.
- Poiché il micro computer incorporato impiega circa 3 secondi per confermare che la batteria caricata sia stata estratta, attendere almeno 3 secondi prima di reinserirla per continuare il caricamento. Se la batteria viene reinserita entro 3 secondi, potrebbe non venire caricata correttamente.

**INSTALLAZIONE DELLA BATTERIA****ATTENZIONE**

Non toccare i terminali.

Farlo potrebbe provocare tagli alle mani o altre lesioni.

Solo il modello BSL36B18 della batteria HiKOKI può essere utilizzato con questo dispositivo.

**Installazione della batteria**

Allineare la batteria con la scanalatura dell'utensile e farla scivolare in posizione.

Inserirla sempre fino in fondo finché non si blocca in posizione con un leggero clic. In caso contrario, potrebbe cadere accidentalmente dall'utensile, causando lesioni a sé o ad altri nelle vicinanze (Fig. 1).

**Rimozione della batteria**

Estrarre la batteria dall'utensile mentre si preme il fermo (2 pezzi) della batteria (Fig. 1).

**NOTA**

- Non applicare eccessiva pressione quando si inseriscono le batterie. Se la batteria non scorre facilmente in posizione, vuol dire che non è inserita correttamente.

## Italiano

Assicurarsi che la batteria sia rivolta nella direzione corretta e che non ci sia niente che ostruisca il percorso di inserimento.

- Se  viene visualizzato quando il dispositivo viene acceso dopo l'installazione della batteria, il livello di carica della batteria è basso. In questa situazione, utilizzare l'adattatore CA o inserire una batteria completamente carica.

## INSTALLAZIONE DELL'ADATTATORE CA

L'alimentazione può essere fornita collegando l'adattatore CA (in dotazione) in una presa domestica standard.

Rimuovere il coperchio in gomma e collegare l'adattatore CA alla porta dell'adattatore CA. (Fig. 2)

Quindi, collegare l'adattatore CA ad una presa elettrica.

### NOTA

- Quando viene utilizzato con le batterie, l'adattatore CA è la fonte di alimentazione principale e la carica della batteria non viene consumata.
- Quando vengono utilizzate con l'adattatore CA, le batterie non si ricaricano poiché questo dispositivo non dispone della funzione di ricarica.

## UTILIZZO

### 1. Accensione e spegnimento

Per accendere: Premere il pulsante.

Per spegnere: Premere nuovamente il pulsante.

### 2. Regolazione del volume

Aumentare il volume: premere il pulsante "+".

Diminuire il volume: premere il pulsante "-".

### 3. Commutare tra FM (onde ultracorte), AM (onde medie), Bluetooth (BT) e DAB/DAB+

La modalità impostata viene visualizzata sul display (FM/AM/BT/DAB).

Per commutare tra FM (onde ultracorte/UKW), AM (onde medie), BT (Bluetooth) e DAB/DAB+, premere più volte il pulsante "MODE".

### 4. Ricerca delle stazioni radio

Premere il pulsante "|<<" o il pulsante ">>|" per cambiare la frequenza. La frequenza attuale viene visualizzata sul display.

Per cercare la **stazione radio successiva con alta potenza del segnale**, premere il pulsante "|<<" o premere il pulsante ">>|" e **tenere premuto brevemente**. La frequenza della stazione radio trovata viene visualizzata sul display.

### 5. Memorizzare la stazione radio impostata

- (1) Premere il pulsante "SELECT".
- (2) Premere il pulsante ">>|" fino al punto di "Store to Preset" e confermare premendo il pulsante "SELECT".
- (3) Selezionare il numero di memoria con i pulsanti "|<<" o ">>|" e confermare premendo il pulsante "SELECT".

### 6. Ascolto di stazioni radio memorizzate

- (1) Premere il pulsante "SELECT".
- (2) Premere il pulsante ">>|" fino al punto di "Select Preset" e confermare premendo il pulsante "SELECT".
- (3) Selezionare la stazione radio memorizzata desiderata con i pulsanti "|<<" o ">>|" e confermare premendo il pulsante "SELECT".

### 7. DAB/DAB+ (Trasmissione audio digitale)

Scansione stazione (avvia automaticamente la messa in servizio iniziale):

- (1) Premere il pulsante "SELECT".
- (2) Premere il pulsante ">>|" per selezionare tra "Auto Scan" e "Manual Tune" e confermare premendo il pulsante "SELECT". (La scansione automatica è preferibile)

Selezionare la stazione desiderata:

- (1) Dopo la "Auto Scan", tutte le stazioni trovate vengono memorizzate automaticamente.

- (2) Sfolgiare le stazioni ricevute con i pulsanti "|<<" o ">>|".

Selezione delle impostazioni display:

- (1) Premere il pulsante "SELECT".
- (2) Premere il pulsante ">>|" fino al punto della voce secondaria di "RDS Display" e confermare premendo il pulsante "SELECT".
- (3) Selezionare il menu desiderato con i pulsanti "|<<" o ">>|".

### 8. Bluetooth (a seconda della configurazione)

- (1) Per passare a BT (Bluetooth), premere più volte il pulsante "MODE", finché BT non viene visualizzato sul display.
- (2) Attivare il Bluetooth sullo smartphone (o su un altro dispositivo mobile come un tablet).
- (3) Se il proprio smartphone ha rilevato la radio, verrà visualizzata con il nome dispositivo "UR18DA".
- (4) Sullo smartphone stabilire la connessione al dispositivo "UR18DA".  
La connessione riuscita viene visualizzata sul display premendo il simbolo.
- (5) Avviare il replay, per esempio di un brano sullo smartphone.

### 9. Impostazione di alti e bassi

Per commutare tra alti e bassi, premere più volte il pulsante "EQ".

La modalità attiva viene visualizzata sul display:

"TREBLE" e "BASS".

Il valore impostato viene visualizzato sul display.

Per modificare l'impostazione, premere il pulsante "-" o il pulsante "+".

### 10. Gruppo batteria, visualizzazione del livello di carica del gruppo batteria



Oltre 75%

Il simbolo della batteria sul display indica il livello di carica del gruppo batteria.



Da 50 a 75%



Da 25 a 50%

Ricaricare un gruppo batteria scarico in un caricabatteria HIKOKI adatto.



Sotto 25%

## MANUTENZIONE E CONTROLLI

### AVVERTIMENTO

Quando non è in uso o durante il controllo e la manutenzione, assicurarsi di rimuovere la spina CA e la batteria ricaricabile.

### ● Controllo delle viti di tenuta

Controllare regolarmente tutte le viti di tenuta e assicurarsi che siano esclusivamente serrate. Nel caso che una di queste viti dovesse allentarsi riserrarla immediatamente. Se si non ottiene di farlo, si può causare un grave incidente.

### ● Ispezione dei terminali (utensile e batteria)

Controllare per assicurarsi che detriti e polvere non si siano accumulati sui terminali.

Di tanto in tanto controllare prima, durante e dopo il funzionamento.

### ATTENZIONE

Rimuovere eventuali detriti o polvere che potrebbero essersi accumulati sui terminali.

La mancata osservanza di ciò potrebbe causare un malfunzionamento.

### ● Pulizia della carcassa dell'utensile

Se la radio è sporca, pulirla con un panno morbido asciutto o un panno inumidito con acqua e sapone. Non usare solventi cloridici, benzina o diluenti per benzina, in quanto potrebbero deformare la plastica.

## ● Immagazzinaggio della radio

Non ritirare la radio nei seguenti luoghi.

- Alla portata di o facilmente accessibile ai bambini
- In luoghi umidi o polverosi
- A temperature elevate come all'interno di una macchina o esposta alla luce solare diretta
- In luoghi estremamente freddi o esposti direttamente a correnti fredde
- Dove la temperatura cambia drasticamente
- Dove è esposta a fumo o vapore, per esempio vicino a un apparecchio per cucinare o umidificatore

### NOTA

Conservazione delle batterie agli ioni di litio.

Prima di riporre le batterie agli ioni di litio, assicurarsi di averle caricate completamente.

Riporre le batterie per periodi prolungati (3 mesi o più) con un basso livello di carica potrebbe provocare il deterioramento delle prestazioni o la significativa riduzione del tempo di utilizzo delle batterie, o potrebbe rendere le batterie incapaci di mantenere la carica.

Tuttavia, la significativa riduzione del tempo di utilizzo delle batterie può essere risolta caricando e utilizzando le batterie ripetutamente da due a cinque volte.

Se il tempo di utilizzo delle batterie rimane estremamente ridotto nonostante le ricariche ripetute, considerare le batterie inutilizzabili e acquistarne di nuove.

## SELEZIONE DEGLI ACCESSORI

Gli accessori di questa macchina sono elencati a pagina 160. Per informazioni dettagliate riguardo ciascun tipo di punta, contattare il centro di assistenza autorizzato HiKOKI.

### Avviso importante sulle batterie per gli utensili elettrici a batteria HiKOKI

Utilizzare sempre una delle nostre batterie originali. Non possiamo garantire la sicurezza e le prestazioni dell'utensile elettrico a batteria quando esso viene utilizzato con batterie diverse da quelle da noi designate, o quando la batteria viene smontata e modificata (per esempio lo smontaggio e la sostituzione di pile o altre parti interne).

### GARANZIA

Garantiamo gli utensili elettrici HiKOKI in conformità alle specifiche normative prescritte dalla legge e dai Paesi. Questa garanzia non copre difetti o danni dovuti a uso erraneo, abuso o normale usura. In caso di lamentele, inviare l'utensile elettrico, non smontato, insieme al CERTIFICATO DI GARANZIA che si trova alla fine di queste Istruzioni per l'uso, ad un Centro di Assistenza Autorizzato HiKOKI.

### NOTA

A causa del continuo programma di ricerche e sviluppo della HiKOKI, le caratteristiche riportate in questo foglio sono soggette a cambiamenti senza preventiva comunicazione.

## BENADING VAN DE ONDERDELEN

①	Antenne	⑩	Volumetoets	⑲	Netspanningslampje
②	Handgreep	⑪	Equalizertoets	⑳	DAB-uitzendinglampje
③	Bedieningspaneel	⑫	Modustoets	㉑	Toestellampje
④	Display	⑬	Kanaalselectietoets	㉒	Vergrendeling
⑤	Luidspreker	⑭	Menu-toets voor het selecteren van diverse functies	㉓	Rubber afdekking
⑥	Poort voor lichtnetadapter	⑮	Ontvangstmoduslampje	㉔	Netspanningsadapter
⑦	Accu (apart verkrijgbaar)	⑯	Bluetoothlamp	㉕	Controlelampje
⑧	Naamplaatje	⑰	Koppelingsbevestigingslampje		
⑨	Aan / uit-toets	⑱	Indicatielampje resterende acculading		

VEILIGHEIDSWAARSCHUWINGEN  
VOOR DE SNOERLOZE BOUWRADIO

## ⚠ WAARSCHUWING

Lees alle waarschuwingen en instructies aandachtig door.

*Nalating om de waarschuwingen en instructies op te volgen kan in een elektrische schok, brand en/of ernstig letsel resulteren.*

Bewaar alle waarschuwingen en aanwijzingen voor eventuele naslag in de toekomst.

- Gebruik het apparaat alleen op de voorgeschreven voedingsspanning.**
  - Gebruik op een andere voedingsspanning kan resulteren in brand of een elektrische schok.
- Wees voorzichtig dat u het snoer van de netspanningsadapter niet beschadigt.**
  - U mag het snoer ook niet wijzigen, sterk buigen, draaien, eraan trekken, zware voorwerpen op het snoer plaatsen of dit in de buurt van verwarmingsapparatuur leggen.
  - Wanneer het apparaat niet wordt gebruikt, maak u de stroomstekker (netspanningsadapter) los van het stopcontact en van de radio. Dit om een elektrische schok of brand te voorkomen.
- Raak de stroomstekker (netspanningsadapter) niet met natte handen aan.**
  - Dit kan resulteren in een elektrische schok.
- Gebruik de radio niet in een badkamer of doucheruimte.**
  - Gebruik de radio niet in een natte of vochtige omgeving of in de regen.
  - Dit kan resulteren in een elektrische schok, uitstoten van rook of een defect.
- Raak de FM-antenne en de stroomstekker (netspanningsadapter) niet tijdens onweer aan.**
  - Dit kan resulteren in een elektrische schok.
- Probeer de radio niet te demonteren of er wijzigingen in aan te brengen.**
  - Dit kan resulteren in een elektrische schok of brand. Inspecties en reparaties moeten worden uitgevoerd door de winkel waar u het product hebt gekocht of door een HiKOKI servicecentrum voor elektrisch gereedschap.
- Steek de stroomstekker (netspanningsadapter) zo ver mogelijk naar binnen.**
  - Stof of vuil tussen de stroomstekker en het stopcontact kan resulteren in brand. Verwijder de stroomstekker regelmatig en veeg stof en vuil met een droge doek weg.

- Let op dat er geen vreemde voorwerpen of water in het inwendige van de radio terechtkomen.**

- Als er metaal, een ontvlambaar voorwerp of water in de achterklep terechtkomt, met uitzondering van de netspanningsadapter of de oplaadbare batterij, kan dit resulteren in een elektrische schok of brand.
- Wees voorzichtig dat er geen ijzerveiligheidsstof van de basreflexluidsprekers, stof of water in de radio terechtkomt.

- Ga niet op de radio zitten of staan.**

- Dit kan resulteren in een ongeluk of een defect.

- Zet de radio niet op een onstabiele ondergrond of op een hoge plaats.**

- Wanneer er geen slide batterij is geplaatst, bevestigt u het slide aansluitingskapje op de aansluiting om sneden en ander letsel te voorkomen als gevolg van het aanraken van de aansluiting.**

- Als  wordt weergegeven wanneer u de stroom inschakelt terwijl er een oplaadbare batterij is geplaatst, duidt dit op een laag batterijvermogen.**

Sluit de netspanningsadapter op de radio aan of plaats een opgeladen batterij.

- Herlaad enkel met de lader die door de fabrikant wordt gespecificeerd.**

- Een lader die geschikt is voor een bepaald type oplaadbare batterij kan brandgevaar veroorzaken bij gebruik met een andere batterij.

- Gebruik de radio enkel met een hiervoor geschikte oplaadbare batterij.**

- Het gebruik met een andere oplaadbare batterij kan letsel of brand veroorzaken.

- Wanneer de oplaadbare batterij niet wordt gebruikt, moet u deze verwijderd houden van andere metalen voorwerpen zoals paperclips, munten, sleutels, spijkers, schroeven of andere metalen voorwerpen die een verbinding tussen de contacten kunnen maken.**

- De batterijterminals kortsluiten kan brandwonden of brand veroorzaken.

- Bij een verkeerd gebruik kan er vloeistof uit de batterij lekken; vermijd elk contact. Indien er toevallig contact ontstaat, goed met water spoelen. Indien de vloeistof in contact met de ogen komt, ook medische hulp inroepen.**

- Vloeistof die uit de batterij lekt kan irritatie en brandwonden veroorzaken.

- De radio mag uitsluitend door bevoegd onderhoudspersoneel worden gerepareerd die vervangingsonderdelen gebruiken die identiek zijn aan de originele onderdelen.**

- Hierdoor zal de veiligheid van de radio behouden blijven.



18. Het hoofdtoestel en de adapter mogen niet worden blootgesteld aan druppels of spatten en voorwerpen gevuld met vloeistoffen, zoals vazen, mogen niet geplaatst worden op het apparaat of de adapter.
19. De batterijen (batterijen set of geïnstalleerde batterijen) mogen niet blootgesteld worden aan overmatige warmte, zoals zonlicht, vuur of dergelijke.
20. De netstekker van de adapter wordt gebruikt als ontkoppelapparaat, het ontkoppelapparaat zal makkelijk bereikbaar moeten zijn.
21. Er bestaat een risico op ontploffing als de accu wordt vervangen door een verkeerd type
- extreem hoge of lage temperaturen waaraan de accu kan worden blootgesteld tijdens gebruik, opslag of vervoer (zoals werkte temperatuur: 35°C); en
  - lage luchtdruk bij grote hoogte (Hoogte: 2000 meter).
  - het vervangen van de accu door een verkeerd type dat de beveiliging kan omzeilen (bijvoorbeeld in het geval van sommige lithiumaccu's);
  - het weggooien van een accu in vuur of een hete oven, of het mechanisch pletten of opensnijden van de accu, kan resulteren in een explosie;
  - een accu in een omgeving met een extreem hoge temperatuur laten kan resulteren in een explosie of lekkage van brandbare vloeistof of gas;
  - het blootstellen van de accu aan extreem lage luchtdruk kan resulteren in een explosie of lekkage van brandbare vloeistof of gas.
22. Elektrostatische ontlading kan leiden tot storing, waardoor de gebruiker een reset moet uitvoeren.

## AANVULLENDE VEILIGHEIDSWAARSCHUWINGEN

1. Laad de accu altijd op bij een temperatuur van 0°C–40°C. Een temperatuur van minder dan 0°C zal overlading veroorzaken, wat gevaarlijk is. De accu kan niet worden opgeladen bij een temperatuur hoger dan 40°C. De geschiktste temperatuur voor opladen ligt tussen de 20°C–25°C.
2. Gebruik de lader niet constant. Laat de oplader ongeveer 15 minuten met rust na het opladen voordat u aan de volgende accu begint.
3. Voorkom dat stof of vuil in de aansluitopening van de accu terecht komt.
4. Demonteer de accu of acculader niet.
5. Voorkom kortsluiting van de accu. Kortsluiten van de accu zal resulteren in een grote stroom en oververhitting. Dit zal resulteren in brandwonden en schade aan de accu.
6. Gooi de accu niet in het vuur. Een brandende accu kan ontploffen.
7. Breng de accu naar de winkel waar deze gekocht werd, nadat deze na opladen onvoldoende kracht heeft voor praktisch gebruik. Gooi een uitgewerkte accu niet zomaar weg.
8. Steek nooit een voorwerp in de ventilatie-openingen van de lader. Als er een voorwerp of ontvlambaar materiaal in de ventilatie-openingen van de acculader wordt gestoken, kan dit resulteren in een elektrische schok of beschadiging aan de acculader.
9. Bij doorlopend gebruik is het mogelijk dat deze machine oververhit raakt, hetgeen kan leiden tot schade aan de motor en de schakelaar. Daarom geeft u het gereedschap een tijdje pauze wanneer de behuizing heet wordt.
10. Zorg ervoor dat de batterij stevig geplaatst wordt. Indien dit niet gebeurt, kan het voorkomen dat de accu eruit valt en een ongeluk veroorzaakt.

11. Gebruik het product niet als het gereedschap of de accupolen (batterijhouder) vervormd zijn. Het installeren van de accu kan kortsluiting veroorzaken, wat kan leiden tot rookontwikkeling of ontbranding.
12. Houd de accupolen van het gereedschap (accuhouder) vrij van spaanders en stof.
  - Controleer vóór gebruik of er geen spaanders en stof zijn opgehoopt in het gebied van de aansluitingen.
  - Probeer te voorkomen dat spaanders of stof van het gereedschap op de accu terechtkomen tijdens het gebruik.
  - Wanneer het gebruik wordt onderbroken of na gebruik, moet u het gereedschap niet op een plaats achterlaten waar het kan worden blootgesteld aan vallende spaanders of stof. Als u dat doet kan er kortsluiting ontstaan, wat kan leiden tot rookontwikkeling of ontbranding.
13. Gebruik de BSL36B18 nooit bij temperaturen lager dan 0°C of hoger dan 40°C. Gebruik een lichtnetadapter nooit wanneer de temperatuur lager is dan 0°C of hoger is dan 25°C.

## OPMERKINGEN BIJ GEBRUIK LITHIUM-ION BATTERIJ

De lithium-ion accu is voorzien van een beschermingsfunctie die volledige ontlading van de accu voorkomt waardoor de levensduur wordt verlengd.

In geval 1 t/m 3 hieronder kan de motor tijdens het gebruik van het product tot stilstand komen, zelfs wanneer u de schakelaar ingedrukt houdt. Dit geeft geen probleem met het product aan maar wordt veroorzaakt door de beschermingsfunctie.

1. De motor komt tot stilstand wanneer de accu leeg is. De accu moet in dit geval onmiddellijk opgeladen worden.
2. De motor kan tot stilstand komen wanneer het gereedschap overbelast wordt. Laat de schakelaar in dit geval onmiddellijk los en verhelp de oorzaak van de overbelasting. Wanneer u het probleem verholpen heeft kunt u het gereedschap opnieuw gebruiken.
3. Wanneer de accu oververhit is door overbelasting, kan het zijn dat de accu niet meer werkt. In dit geval moet u de accu niet verder gebruiken, maar deze eerst laten afkoelen. Wanneer u het probleem verholpen heeft kunt u de accu opnieuw gebruiken.

Gelieve eveneens aandacht te schenken aan volgende waarschuwing en aandachtspunt.

### WAARSCHUWING

Omacculekken, het opwekken van warmte, rookontwikkeling, explosie en ontsteking bijtijds te vermijden, moet u de volgende voorzorgsmaatregelen nemen.

1. Zorg ervoor dat er zich geen spaanders en stof op de accu ophopen.
  - Zorg er tijdens de werkzaamheden voor dat er geen spaanders en stof op de accu kunnen vallen.
- Zorg ervoor dat de spaanders en het stof die tijdens het werk op het elektrisch gereedschap vallen zich niet op de accu ophopen.
- Bewaar een ongebruikte accu niet op een plaats waar deze aan spaanders en stof wordt blootgesteld.
- Verwijder alle spaanders en stof van een accu voordat u hem overlegt en bewaar de accu niet op dezelfde plek als metalen onderdelen (schroeven, spijkers, enz.).
2. Doorboor de accu niet met een scherp voorwerp, zoals een nagel, klop er niet op met een hamer, stap niet op de accu, gooi er niet mee en stel hem niet bloot aan zware fysieke schokken.
3. Gebruik geen zichtbare beschadigde of vervormde accu.
4. Gebruik de accu niet met een omgekeerde polariteit.
5. Sluit hem niet rechtstreeks aan op het stopcontact of op de sigarettenaansteker in een auto.

## Nederlands

- Gebruik de accu niet voor andere doeleinden dan de in deze gebruiksaanwijzing genoemde.
- Wanneer de accu niet kan worden opgeladen, zelfs nadat de specifieke oplaadtijd verstreken is, moet u onmiddellijk stoppen met het opladen.
- Zorg ervoor dat de accu niet te heet wordt of onder te grote druk komt te staan en stel hem niet aan deze omstandigheden bloot, zoals in een magnetron, droger of een hogedrukcontainer.
- Houd de accu onmiddellijk uit de buurt van vuur nadat er een lek of vieze geur is vastgesteld.
- Gebruik de accu niet op een plek waar een grote statische elektriciteit wordt opgewekt.
- In geval van een acculek, vieze geur, warmteontwikkeling, verkleuring of vervorming, of iets abnormaals tijdens het gebruik, het opladen of de opslag, moet u de accu onmiddellijk uit het gereedschap of de lader halen en moet u het gebruik ervan stoppen.
- Dompel de batterij niet onder of laat geen vloeistoffen erin vloeien. Binnendringen van geleidende vloeistof, zoals water, kan schade veroorzaken, met brand of een explosie tot gevolg. Bewaar de batterij op een koele, droge plaats, uit de buurt van explosieve en licht ontvlambare voorwerpen. Vermijd omgevingen met bijtend gas.

### LET OP

- Wanneer u de lekkende vloeistof uit de accu in de ogen krijgt, wrijf dan niet in de ogen, maar was ze goed uit met zoet en schoon water, zoals kraanwater en roep er onmiddellijk een dokter bij. Indien u geen behandeling krijgt, kan de vloeistof oogproblemen veroorzaken.
- Wanneer de vloeistof op uw huid of kleding lekt, moet u ze onmiddellijk goed wassen met schoon water, zoals kraanwater. De kans bestaat dat dit huidirritatie veroorzaakt.
- Wanneer u roest, een vieze geur, oververhitting, verkleuring, vervorming en/of andere onregelmatigheden vaststelt wanneer u de accu voor de eerste keer gebruikt, gebruik hem dan niet verder, maar retourneer de accu aan uw leverancier of verkoper.

### WAARSCHUWING

Als er een geleidende vreemde stof op de contacten van de lithium-ionaccu terecht komt, kan de accu worden kortgesloten, waardoor brand kan ontstaan. Wanneer u de lithium-ionaccu bewaart, dient u de volgende regels in acht te nemen

- Plaats geen geleidende stoffen, spijkers en draden zoals ijzer- en koperdraad in de opslagdoos.
- Plaats de accu in het gereedschap of bevestig het accudeksel stevig voor opslag tot u de ventilator niet meer ziet om kortsluiting te voorkomen.

## BETREFFENDE TRANSPORT VAN LITHIUM-ION ACCU

Neem bij transport van een lithium-ion accu de volgende voorzorgsmaatregelen in acht.

### WAARSCHUWING

Stel het transportbedrijf op de hoogte dat er een lithium-ion accu wordt vervoerd, vermeld het vermogen en volg de instructies van het transportbedrijf bij het regelen van vervoer.

- Lithium-ion accu's die een uitgangsvermogen van 100 Wh overschrijden worden beschouwd als gevaarlijke goederen binnen de vrachtgoederenclassificatie en vereisen speciale procedures.
- Voor internationaal transport, moet u voldoen aan internationale wetgeving en wetten en voorschriften van het land van bestemming.

- Als de BSL36B18 (los verkocht) is geïnstalleerd in het elektrisch gereedschap, zal het vermogen de 100 Wh overschrijden en zal het apparaat worden geïnclassificeerd als Gevaarlijke Goederen voor vrachtclassificatie.

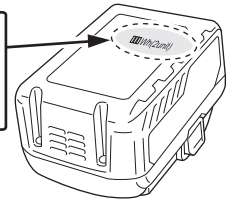
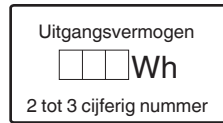

## BESCHERMEN VAN UW GEHOOR

Langdurige blootstelling aan harde geluiden kan resulteren in permanent gehoorverlies. Hoe hoger het volume, hoe korter de tijd waarna gehoorverlies kan optreden.

Als u langdurig naar geluid met een hoog volume luistert, kunnen uw oren hieraan gewend raken. Dit geeft dan de illusie dat het volumeniveau correct is, ondanks het feit dat uw gehoor mogelijk wordt beschadigd.

Neem de volgende punten in acht om gehoorverlies te voorkomen.

### LET OP

- Neem regelmatig pauzes zodat uw oren kunnen rusten en luister niet ononderbroken gedurende lange tijd.**  
Zelfs als het volume op een veilig niveau is ingesteld, kan er bij langdurig ononderbroken luisteren gehoorverlies optreden.
- Stel het volume niet te hoog in want uw gehoor zal dan gaan wennen aan het harde geluid.**  
Houd er rekening mee dat u gewend raakt aan een bepaald volumeniveau. Stel het volume in op een veilig niveau zodat uw oren niet gewend raken aan erg hard geluid.
- Als uw oren beginnen te suizen, als u een onprettig gevoel ervaart of als de gesprekken om u heen zwak of onduidelijk klinken, moet u stoppen met het luisteren naar muziek en uw oren door een dokter laten nakijken.**

## VOORZORGSMATREGELEN BIJ HET AANSLUITEN VAN EXTERNE APPARATUUR

Onverwachte problemen kunnen resulteren in verlies of beschadiging van de gegevens opgeslagen in smartphones of andere randapparatuur die op de radio is aangesloten. Houd hiermee rekening en maak altijd een backup van de gegevens voordat u deze gebruikt.









HiKOKI kan niet aansprakelijk worden gesteld voor beschadiging of verlies van gegevens opgeslagen in smartphones of andere randapparatuur die op de radio is aangesloten, evenals beschadiging van de apparatuur zelf.

## HOOFDFUNCTIES

- Weergaven van Bluetooth apparaten
- Handmatige/automatische afstemming
- Geheugenafstemming (voorkeuzenders) (10 AM + 10 FM-zenders)
- Geschikt voor HiKOKI oplaadbare batterij en netspanningsadapter

## TECHNISCHE GEGEVENS

Frequentieband	DAB / DAB+: 174,928 tot 239,200 MHz (BAND III) FM: 87.5 tot 108 MHz AM: 522 tot 1710 kHz
Antenne	DAB/DAB+: Rubberantenne FM: Rubberantenne AM: Ferrietstaafantenne (ingebouwd)
Luidspreker	8 W × 1
Max. uitgangsvermogen	Netspanningsadapter: 7 W 18 V: 7 W
Stroomvoorziening	Slide batterij: DC 18 V Netspanning (met de bijgeleverde netspanningsadapter)
Bluetooth	Bluetooth versie. 4,2 BR/EDR Profiel: A2DP (Advanced Audio Distribution Profile) AVRCP (AV Remote Control Profile) Zenden/ontvangen gevoeligheid: Klasse 2
Buitenmaten	L 240 mm x B 176 mm x H 185 mm (met de antenne ingetrokken)
Gewicht	1,8 kg

	Gebruik alleen een Koki Holdings Co., Ltd schuifaccu
	Acculadingsniveau hoger dan 75%
	Acculadingsniveau 50 tot 75%
	Acculadingsniveau 25 tot 50%
	Acculadingsniveau lager dan 25%
	Outputterminal voor adapter
	Alleen voor gebruik binnenshuis (netspanningsadapter)
	Klasse II-product - Dubbel geïsoleerd - Geen aarding vereist voor externe stroomtoevoer (netspanningsadapter)

## STANDAARD TOEBEHOREN

Naast het hoofdtoestel (1 toestel), bevat de verpakking de accessoires die vermeld staan op bladzijde 159.

De standaard toebehoren kunnen zonder nadere aankondiging gewijzigd worden.

## OPLADEN

Voor het gebruik van het elektrisch gereedschap dient de accu als volgt opgeladen te worden.

- Sluit het netsnoer van de acculader aan op het stopcontact.**  
Wanneer de stekker van de acculader in het stopcontact wordt gestoken, zal het lampje in rood knipperen (met tussenpozen van 1 seconde).

### LET OP

- Gebruik het elektrisch snoer niet wanneer het beschadigd is. Laat het onmiddellijk repareren.
- Steek de batterij in de acculader.**  
Steek de batterij stevig in de acculader. (Afb. 3)
  - Opladen**  
Wanneer er een accu in de acculader wordt gedaan, zal het opladen beginnen en zal het controlelampje continu rood branden.  
Wanneer de accu volledig is opgeladen, gaat het controlelampje rood knipperen. (Met tussenpozen van 1 seconde) (Zie Tabel 1)
  - Aanduidingen van het controlelampje  
De aanduidingen van het controlelampje zijn zoals aangegeven in Tabel 1, al naar gelang de toestand van de accu of de acculader.

- Voor geschikte voedingen zie de gebruikershandleiding:  
Geschikte voedingen:  
(Manufacture) Hung Kay Industrial Co., Ltd.  
(Model) HKP24-1800800dV  
(Ingangsspanning) 100–240 V ~ (AC)  
(Ingangsfrequentie netvoeding) 50/60 Hz  
(Uitgangsspanning) 18 V  
(Uitgangsstroom) 0,8 A  
(Uitgangsvermogen) 14,4 W  
(Gemiddelde actieve efficiëntie) 83,9%  
(Stroomverbruik zonder belasting) 0,10 W
- Alleen onderstaande slide-batterij kan gebruikt worden  
(Model) BSL36B18: 18 V 8000 mAh Lithiumbatterij  
(Manufacture) Koki Holdings Co., Ltd.
- Als de stekker van een externe adapter gebruikt is als ontkoppelapparaat, zal het stopcontact gemakkelijk toegankelijk zijn

## SYMBOLEN

### WAARSCHUWING

Hieronder staan symbolen afgebeeld die van toepassing zijn op deze machine. U moet de betekenis hiervan begrijpen voor u de machine gaat gebruiken.

	UR18DA : Snoerloze bouwradio
	Voor geschikte voedingen zie de gebruikershandleiding.
	Alleen voor EU-landen Geef elektrisch gereedschap niet met het huisvuil mee! Volgens de Europese richtlijn 2012/19/EU inzake oude elektrische en elektronische apparaten en de toepassing daarvan binnen de nationale wetgeving, dient gebruikt elektrisch gereedschap gescheiden te worden ingezameld en te worden afgevoerd naar een recyclebedrijf dat voldoet aan de geldende milieu-eisen.

Tabel 1

Aanduidingen van het controlelampje				
Controlelampje (rood)	Voor het laden	Knippert	Licht ongeveer 0,5 seconde op. Licht ongeveer 0,5 seconde niet op. (0,5 seconde lang uit)	
	Tijdens opladen	Brandt	Blijft branden	
	Na opladen	Knippert	Licht ongeveer 0,5 seconde op. Licht ongeveer 0,5 seconde niet op. (0,5 seconde lang uit)	
	Opladen onmogelijk	Flikkert	Licht ongeveer 0,1 seconde op. Licht ongeveer 0,1 seconde niet op. (0,1 seconde lang uit)	Er is iets mis met de accu of met de acculader
	Oververhitting standby	Knippert	Licht ongeveer 1 seconde op. Licht ongeveer 0,5 seconde niet op. (0,5 seconde lang uit)	De accu is oververhit. De accu kan niet opgeladen worden. (Het opladen wordt hervat wanneer de accu is afgekoeld).

- Over de temperatuur en de oplaadtijd van de accu. De temperaturen en bijbehorende oplaattijden worden gegeven in **Tabel 2**.

Tabel 2

		Acculader	UC18YFSL
Accu	Type batterij	Li-ion	
	Geschiedte temperatuur voor het opladen	0°C–50°C	
	Oplaadspanning	V	18
	Oplaaftijd, ongeveer (bij 20°C)	min	BSL36B18 (10 cellen) 120

**OPMERKING**

De oplaadtijd hangt mede af van de omgevingstemperatuur en het voltage van de stroombron.

**LET OP**

Wanneer de acculader onafgebroken wordt gebruikt, zal deze warm worden, waardoor storingen kunnen worden veroorzaakt. Wacht daarom 15 minuten wanneer het opladen is voltooid voor u opnieuw begint met opladen.

**4. Haal het netsnoer van de acculader uit het stopcontact.**

**5. Houd de acculader stevig vast en trek de accu eruit.**

**OPMERKING**

U moet de accu na het laden uit de acculader halen en op een veilige plek bewaren.

**Betreffende elektrisch ontladen in het geval van nieuwe batterijen, enz.**

Als de chemische substantie van nieuwe batterijen en batterijen die niet gedurende een lange periode niet zijn gebruikt niet geactiveerd is, zal de stroomopbrengst mogelijk niet laag zijn het eerste en tweede gebruik. Dit is een tijdelijk fenomeen en de normale tijd benodigd voor het opladen zal worden hersteld door de batterijen 2–3 keer op te laden.

**De gebruiksduur van de batterijen verlengen.**

- (1) Laad de batterijen op voordat ze volledig uitgeput raken. Wanneer u merkt dat de kracht van het gereedschap zwakker wordt, stop het gebruik van het gereedschap dan en laad de batterij op. Als u het gereedschap blijft gebruiken en de elektrische voeding uitput, kan de batterij beschadigd raken en wordt zal de levensduur verminderen.
- (2) Vermijd opladen bij hoge temperaturen. Een oplaadbare batterij zal direct na gebruik heet zijn. Als een dergelijke batterij direct na gebruik wordt opgeladen, zal de inwendige chemische substantie verslechteren en zal de levensduur van de batterij afnemen. Laat de batterij en laad deze op nadat het een tijdje is afgekoeld.

**LET OP**

- Als de accu wordt opgeladen terwijl deze warm is omdat de accu langere tijd op een plaats lag die werd blootgesteld aan direct zonlicht of omdat de accu zojuist is gebruikt, kan het controlelampje van de acculader groen gaan branden of 1 seconde lang oplichten, dan 0,5 seconde niet oplichten (0,5 seconde uit). In dat geval moet u de accu eerst laten afkoelen voordat u met opladen begint.
- Wanneer het controlelampje rood flikkert (elke 0,2 seconde), moet u controleren of er verontreinigingen zijn in de accu-aansluiting van de acculader en deze verwijderen als dat het geval is. Als er geen verontreinigingen zijn, is het mogelijk dat de accu of de acculader defect is. Breng deze dan naar een officieel servicecentrum.
- Aangezien de ingebouwde microcomputer ongeveer 3 seconden nodig heeft om vast te stellen dat de accu die met de acculader wordt opgeladen eruit is genomen, moet u minimaal 3 seconden wachten voordat u de accu opnieuw in de acculader plaatst om het opladen te hervatten. Als u de accu terugplaatst voordat er 3 seconden zijn verstreken, is het mogelijk dat de accu niet juist wordt opgeladen.

**INSTALLATIE VAN DE BATTERIJ**

**LET OP**

Raak de aansluitingen niet aan. Hierdoor kunnen sneden in de hand of andere verwondingen optreden. Alleen het HiKOKI-accumodel BSL36B18 kan met dit apparaat worden gebruikt.

**Installeren van de batterij**

Lijn de accu uit met de groef in het gereedschap en schuif het op zijn plaats.

Steek het altijd volledig in totdat het op zijn plaats klikt. Zo niet, dan kan het per ongeluk uit het gereedschap kan vallen en u of iemand uit uw omgeving verwonden (Afb. 1).

**Het verwijderen van de accu**

Trek de accu uit het gereedschap en druk tegelijkertijd op de vergrendeling (2 stuks) van de accu (Afb. 1).

**OPMERKING**

- Gebruik geen overmatige druk bij het plaatsen van de batterij. Als de batterij niet makkelijk op zijn plaats schuift, is deze niet juist geplaatst. Controleer of de batterij in de juiste richting wijst en of dat zich niets in het pad van invoer bevindt.
- Als  wordt weergegeven wanneer het toestel wordt aangezet na de installatie van de batterij, begint de batterij leeg te raken. In deze situatie kan of de lichtnetadapter gebruikt worden of een volledig opgeladen batterij geplaatst worden.

**INSTALLATIE LICHTNETADAPTER**

Er kan in stroom voorzien worden door de lichtnetadapter (meegeleverd) op een standaard stopcontact aan te sluiten. Trek de rubber afdekking terug en sluit de lichtnetadapter aan op de poort voor de lichtnetadapter. (Afb. 2)

Sluit vervolgens de lichtnetadapter aan op een stopcontact.

**OPMERKING**

- Bij gebruik in combinatie met de batterijen is de lichtnetadapter de hoofdstroomvoorziening en wordt geen batterijstroom gebruikt.
- Wanneer gebruikt in combinatie met de lichtnetadapter zullen de batterijen niet opladen aangezien dit apparaat geen oplaadfunctie heeft.

**GEBRUIK****1. In- en uitschakelen**

Om in te schakelen: Druk op de toets.

Om uit te schakelen: Druk nogmaals op de toets.

**2. Het volume aanpassen**

Volume verhogen: druk op de „+”-toets.

Volume verlagen: druk op de „-”-toets.

**3. Wisselen tussen FM (ultra kortegolf), AM (middelgolf), Bluetooth (BT) en DAB/DAB+**

De ingestelde modus wordt weergegeven op het display (FM/AM/BT/DAB).

Om te schakelen tussen FM (ultra kortegolf/UKW), AM (middelgolf), BT (Bluetooth) en DAB/DAB+, drukt u meerdere keren op de toets „MODE”.

**4. Zoeken naar radiozenders**

Druk op de toets „|<<” of de toets „>>|” om de frequentie te wijzigen. De huidige frequentie wordt op het display weergegeven.

Om te zoeken naar het volgende **radiostation met een hoge signaalsterkte**, drukt u op de toets „|<<” of drukt u op de toets „>>|” en houdt u kort ingedrukt. De frequentie van de gevonden radiozender wordt op het display weergegeven.

**5. Sla ingestelde radiostation op**

- (1) Druk op de toets „SELECT”.
- (2) Druk op de toets „>>|” om naar de „Store to Preset” te gaan en bevestig door op de toets „SELECT” te drukken.
- (3) Selecteer opslagnummer met de toetsen „|<<” of „>>|” en bevestig door op de toets „SELECT” te drukken.

**6. Luisteren naar opgeslagen radiozenders**

- (1) Druk op de toets „SELECT”.
- (2) Druk op de toets „>>|” om naar de „Select Preset” te gaan en bevestig door op de toets „SELECT” te drukken.

- (3) Kies de gewenste opgeslagen radiozender met de toetsen „|<<” of „>>|” en bevestig door op de toets „SELECT” te drukken.

**7. DAB/DAB+ (Digital Audio Broadcasting)**

Stationsscan (start automatisch bij de eerste inbedrijfstelling):

- (1) Druk op de toets „SELECT”.
- (2) Druk op de toets „>>|” om te kiezen tussen „Auto Scan” en „Manual Tune” en bevestig uw keuze door op de toets „SELECT” te drukken. (Automatische scan moet de voorkeur hebben)

Stel de gewenste zender in:

- (1) Na de „Auto Scan” worden alle gevonden zenders automatisch opgeslagen.
- (2) Blader door de ontvangen stations met de toetsen „|<<” of „>>|”.

Instellingen selectieweergave:

- (1) Druk op de toets „SELECT”.
- (2) Druk op de toets „>>|” om naar de „RDS Display” te gaan en bevestig door op de toets „SELECT” te drukken.
- (3) Selecteer het gewenste menu met de toetsen „|<<” of „>>|”.

**8. Bluetooth (afhankelijk van configuratie)**

- (1) Om naar BT (Bluetooth) te gaan, drukt u enkele keren op de toets „MODE” totdat BT op het display verschijnt.
- (2) Activeer Bluetooth op uw smartphone (of een ander mobiel apparaat zoals een tablet).
- (3) Als uw smartphone de radio heeft gedetecteerd, wordt deze getoond met de apparaatnaam „UR18DA”.
- (4) Breng op uw smartphone de verbinding met het apparaat „UR18DA” tot stand. De succesvolle verbinding wordt op het display weergegeven door op het symbool te drukken.
- (5) Start het opnieuw afspelen, bijvoorbeeld van een nummer op uw smartphone.

**9. Instellen van hoge en lage tonen**

Druk meerdere keren op de toets „EQ” om te wisselen tussen hoge en lage tonen.

De actieve modus wordt op het display weergegeven:

„TREBLE” en „BASS” tonen.

De ingestelde waarde wordt in het display weergegeven. Druk op de toets „-” of de toets „+” om de instelling te wijzigen.

**10. Accu, weergave van het laadniveau van de accu**

Meer dan 75% Het accusymbool op het display geeft het laadniveau van de accu aan.



50 tot 75%



25 tot 50% Laad een lege accu op in een geschikte HiKOKI-oplader.



Onder 25%

**ONDERHOUD EN INSPECTIE****WAARSCHUWING**

Wanneer deze niet in gebruik is of tijdens inspectie en onderhoud, zorg er dan voor dat u de stekker en de oplaadbare accu verwijdert.

**● Inspectie van de bevestigingsschroef**

Alle bevestigingsschroeven worden regelmatig geïnspecteerd en gecontroleerd of zij juist aangedraaid zijn. Wanneer één van de schroeven losraakt, dan moet deze onmiddellijk opnieuw aangedraaid worden. Gebeurt dat niet, dan kan dat tot aanzienlijke gevaren leiden.

## Nederlands

### ● Inspectie van aansluitingen (gereedschap en accu)

Voer een controle uit om er zeker van te zijn dat er geen spaanders en stof zijn opgehoopt op de aansluitingen. Voer zo nu en dan voorafgaand aan, tijdens en na gebruik een controle uit.

#### LET OP

Verwijder alle spaanders of stof dat zich mogelijk heeft opgehoopt op de aansluitingen.

Als u dit niet doet, kan dit leiden tot een storing.

### ● Reinigen van de behuizing

Wanneer de radio vuil is, kunt u deze schoonmaken met een zachte, droge doek of een doek die bevochtigd is met een zeepsoepje.

Gebruik geen sterke oplosmiddelen, benzine of witte spiritus want deze middelen kunnen het plastic aantasten.

### ● Opbergen van de radio

De radio mag niet op de volgende plaatsen worden opgeborgen.

- Op plaatsen binnen het bereik van of gemakkelijk toegankelijk voor kinderen
- Op vochtige of stoffige plaatsen
- Op plaatsen met een hoge temperatuur, zoals in een auto of in het directe zonlicht
- Op zeer koude plaatsen of plaatsen onderhevig aan tocht
- Op plaatsen met sterke temperatuurschommelingen
- Op plaatsen blootgesteld aan rook of stoom, zoals in de buurt van een fornuis of bevochtigingsapparaat

#### OPMERKING

Opbergen van lithium-ion accu's

Zorg dat de lithium-ion accu volledig is opgeladen voordat u deze opbergt.

Langdurig opbergen (3 maanden of langer) van een accu die bijna leeg is kan resulteren in slechtere prestaties, een sterke afname van de gebruiksduur van de accu en ook is het mogelijk dat de accu niet meer opgeladen kan worden.

Een sterke afname van de gebruiksduur van de accu kan soms wel weer verholpen worden door de accu herhaaldelijk, van twee- tot vijfmaal, op te laden en te gebruiken.

Als de gebruiksduur van de accu zeer kort blijft nadat deze meerdere malen is opgeladen en gebruikt, is de accu versleten en dient u een nieuwe accu aan te schaffen.

## SELECTEREN VAN ACCESSOIRES

De accessoires van deze machine staan vermeld op bladzijde 160.

Voor details met betrekking tot elke type bit, neem contact op met het erkende HiKOKI Service Center.

### Belangrijke informatie voor de accu's van HiKOKI snoerloos elektrisch gereedschap

Gebruik altijd een van onze voorgeschreven originele accu's. Wij kunnen de veiligheid en prestatie van ons snoerloos elektrisch gereedschap niet garanderen bij gebruik van andere dan de voorgeschreven accu's, of als de accu gedemonteerd of gewijzigd is (zoals demontage of vervanging van accucellen of andere inwendige onderdelen).

---

### GARANTIE

De garantie op het elektrisch gereedschap van HiKOKI is in overeenstemming met de wettelijke/landspecifieke richtlijnen. Deze garantie dekt geen defecten of schade als gevolg van foutief gebruik, misbruik of normale slijtage. In geval van klachten verzoeken wij u het elektrisch gereedschap samen met het GARANTIECERTIFICAAT dat u achterin deze handleiding aantreft naar een erkend HiKOKI- servicecentrum te sturen.

---

---

### OPMERKING

Op grond van het voortdurende research en ontwikkelingsprogramma van HiKOKI kunnen de hierin genoemde technische gegevens zonder voorafgaande kennisgeving worden gewijzigd.

---

## NOMBRES DE PIEZAS

①	Antena	⑩	Botón de volumen	⑲	Lámpara de alimentación de CA
②	Asa	⑪	Botón del ecualizador	⑳	Lámpara de emisión DAB
③	Panel de operaciones	⑫	Botón de modo	㉑	Lámpara de la unidad
④	Pantalla	⑬	Botón de selección de canal	㉒	Cierre
⑤	Altavoz	⑭	Tecla de menú para seleccionar varias funciones	㉓	Cubierta de goma
⑥	Puerto del adaptador de CA	⑮	Lámpara del modo de recepción	㉔	Adaptador de CA
⑦	Batería (se vende por separado)	⑯	Lámpara de Bluetooth	㉕	Lámpara piloto
⑧	Placa identificativa	⑰	Lámpara de confirmación de emparejamiento		
⑨	Botón de alimentación	⑱	Lámpara indicadora de batería restante		

## ADVERTENCIAS DE LA RADIO DE OBRA A BATERÍA

## ⚠ ADVERTENCIA

Lea todas las instrucciones y advertencias de seguridad.

Si no se siguen las advertencias e instrucciones, podría producirse una descarga eléctrica, un incendio y/o daños graves.

Guarde todas las advertencias e instrucciones para futura referencia.

## 1. Utilice sólo la tensión de suministro eléctrico especificada.

- La utilización de otra tensión podría provocar un incendio o una descarga eléctrica.

## 2. Evite dañar el cable del adaptador de CA.

- No modifique, doble con fuerza, tuerza o tire del cable, coloque objetos pesados encima o coloque el cable cerca de aparatos de calentamiento.
- Cuando no lo utilice, retire el enchufe eléctrico (adaptador de CA) de la toma eléctrica y de la radio. De lo contrario podría producirse una descarga eléctrica o un incendio.

## 3. No toque el enchufe eléctrico (adaptador de CA) con las manos mojadas.

- Podría producirse una descarga eléctrica.

## 4. No utilice la radio en el baño o en la ducha.

- No utilice la radio en lugares mojados o húmedos o en la lluvia.
- Podría producirse una descarga eléctrica, una emisión de humo o un fallo.

## 5. No toque la antena FM o el enchufe (adaptador CA) durante una tormenta eléctrica.

- Podría producirse una descarga eléctrica.

## 6. No desmonte o modifique la radio.

- Podría producirse una descarga eléctrica o un incendio. Las inspecciones y reparaciones deben ser realizadas por el establecimiento donde compró la herramienta o por un centro de mantenimiento de herramientas eléctricas de HiKOKI.

## 7. Introduzca el enchufe (adaptador de CA) completamente.

- El polvo o la suciedad entre el enchufe eléctrico y la toma podrían causar un incendio. Retire el enchufe eléctrico periódicamente y limpie el polvo o la suciedad con un trapo seco.

## 8. No permita que entre ningún objeto o agua dentro del cuerpo de la radio.

- Salvo el adaptador de CA y la batería recargable, si se mete un objeto metálico o inflamable dentro de la puerta posterior podría producirse una descarga eléctrica o un incendio.
- Debe evitar que entre polvo de hierro de los altavoces de graves, polvo o agua en la radio.

## 9. No se siente o se ponga de pie encima de la radio.

- Podrían producirse accidentes o fallos.

## 10. No coloque la radio sobre una superficie inestable o en un lugar alto.

## 11. Cuando no hay cargada una batería de deslizamiento, conecte la cubierta del terminal de deslizamiento al terminal para evitar que se produzcan cortes y otros daños al tocar la zona del terminal.

12. Si  aparece cuando enciende el aparato con la batería recargable introducida, la alimentación de la batería es baja.

- Alimente la radio con el adaptador de CA o introduzca una batería cargada.

## 13. Recargue sólo con el cargador especificado por el fabricante.

- Un cargador adecuado para un tipo de batería recargable podría crear peligro de incendio si se utiliza con otra batería.

## 14. Utilice la radio sólo con baterías recargables designadas específicamente.

- La utilización de otras baterías recargables podría crear peligro de daños e incendio.

## 15. Cuando no se utilice la batería recargable, manténgala alejada de otros objetos metálicos como clips de papel, monedas, llaves, clavos, tornillos u otros objetos metálicos pequeños que puedan hacer una conexión de un terminal a otro.

- Si se acortan y acercan los terminales de las baterías, podrían producirse quemaduras o un incendio.

## 16. Bajo condiciones abusivas, podría salir líquido de la batería; evite todo contacto. Si se produce un contacto accidentalmente, aclare con agua. Si entra líquido en los ojos, busque ayuda médica.

- El líquido de la batería podría causar irritación o quemaduras.

## 17. Lleve su radio a que la revise un experto cualificado que utilice sólo piezas de repuesto idénticas

- Esto garantizará el mantenimiento de la seguridad de la radio.

# Español

18. La unidad principal y el adaptador no deben estar expuestos a goteos o salpicaduras, y objetos llenos de líquidos, tales como floreros, deben colocarse en la unidad y el adaptador.
19. Las baterías no deben estar expuestas al calor excesivo tal como a intensa luz solar, el fuego o algo similar.
20. El enchufe del cable del adaptador se utiliza para desconectar el dispositivo, el equipo desconectado deberá estar listo para ser utilizado.
21. Cambiar la batería por una del tipo incorrecto puede causar una explosión
  - temperaturas extremadamente altas o bajas a las que la batería puede verse sometida durante el uso, almacenamiento o transporte (tal como la temperatura de funcionamiento: 35°C); y
  - presión de aire baja a una gran altitud (altitud: 2000 metros).
  - sustituir una batería por un modelo incorrecto podría anular una protección (por ejemplo, en el caso de algunos tipos de batería de litio);
  - eliminar una batería arrojándola al fuego o un horno caliente, o aplastar o cortar mecánicamente una batería, puede resultar en una explosión;
  - dejar una batería en un entorno a temperaturas extremadamente elevadas puede causar una explosión o la fuga de líquidos o gases inflamables;
  - una batería sometida a una presión de aire extremadamente baja puede causar una explosión o fugas de líquido o gas inflamable.
22. La descarga electrostática puede provocar un mal funcionamiento que puede requerir el restablecimiento por parte del usuario.

## ADVERTENCIAS DE SEGURIDAD ADICIONALES

1. Cargue siempre la batería a una temperatura que oscile entre 0°C y 40°C. Las temperaturas inferiores a 0°C causarían una sobrecarga, lo cual es peligroso. La batería no puede cargarse a temperaturas superiores a 40°C.  
La gama de temperatura más apropiada para la carga es de 20°C a 25°C.
2. No utilice el cargador de forma continuada.  
Una vez completada la carga, cese el uso del cargador durante 15 minutos antes de volver a cargar la batería.
3. No deje que entren sustancias extrañas por el orificio de conexión de la batería recargable.
4. No desmonte nunca la batería recargable ni el cargador.
5. No cortocircuite nunca la batería recargable. Cortocircuitar la batería provocará tensión eléctrica muy elevada y sobrecalentamiento. Derivará en quemaduras o en daños a la batería.
6. No arroje la batería al fuego. Si se quema la batería puede explotar.
7. Lleve la batería al establecimiento de compra original en caso de que la duración de la batería recargable sea reducida al usarse. No tire la batería descargada.
8. No inserte objetos en las ranuras de ventilación del cargador. La inserción de objetos metálicos o inflamables en dichas ranuras puede provocar descargas eléctricas o dañar el cargador.
9. La operación continua de esta unidad podría producir su recalentamiento, así como daños en el motor y el interruptor.  
Por lo tanto, siempre que la carcasa se caliente, deje descansar la herramienta durante un rato.
10. Asegúrese de que la batería esté firmemente instalada. Si está floja, puede caerse y provocar accidentes.

11. No use el producto si la herramienta o los terminales de la batería (el soporte de la batería) están deformados. Instalar tal batería podría causar un cortocircuito que podría resultar en emisiones de humo o incendios.
12. Mantenga los terminales de la herramienta (soporte de la batería) libres de virutas y polvo.
  - Antes de su uso, asegúrese de que no se han acumulado virutas ni polvo en la zona de los terminales.
  - Durante el uso, intente evitar que las virutas o el polvo de la herramienta caigan sobre la batería.
  - Al suspender el funcionamiento o tras el uso, no deje la herramienta en un área donde pueda estar expuesta a las virutas o al polvo que caen.  
De hacerlo, podría causar un cortocircuito que podría resultar en emisiones de humo o incendios.
13. En caso de utilizar el BSL36B18, nunca lo utilice cuando la temperatura sea inferior a 0°C o superior a 40°C. En caso de utilizar el adaptador de CA, nunca lo utilice cuando la temperatura sea inferior a 0°C o superior a 25°C.

## ADVERTENCIAS RELATIVAS A LA BATERÍA DE IONES DE LITIO

Para ampliar su duración, la batería de iones de litio está equipada con la función de protección para detener la salida.

En los casos 1 a 3 descritos a continuación, cuando utiliza este producto, incluso si acciona el interruptor, el motor puede detenerse. No es un problema, sino el resultado de la función de protección.

1. Cuando la batería restante se agota, el motor se detiene. En este caso, cárguela inmediatamente.
2. Si la herramienta se sobrecarga, el motor puede detenerse. En este caso, suelte el interruptor de la herramienta y elimine las causas de la sobrecarga. A continuación, puede volver a utilizarla.
3. Si la batería se calienta excesivamente al realizar un trabajo de sobrecarga, la alimentación de la batería podría detenerse. En este caso, deje de utilizar la batería y deje que se enfríe. A continuación, puede volver a utilizarla.

Asimismo, preste atención a las siguientes advertencias y precauciones.

### ADVERTENCIA

Para evitar fugas de la batería, generación de calor, emisión de humo, explosiones e igniciones, preste atención a las siguientes precauciones.

1. Asegúrese de que no entran virutas o polvo en la batería.
- Durante el trabajo, asegúrese de que no caen virutas o polvo en la batería.
- Asegúrese de que las virutas o el polvo que caen sobre la herramienta eléctrica durante el trabajo no entran en la batería.
- No almacene una batería sin utilizar en un lugar expuesto a virutas y polvo.
- Antes de almacenar una batería, retire las virutas y el polvo que se hayan adherido y no la almacene junto a piezas metálicas (tornillos, clavos, etc.).
2. No perforo la batería con un objeto afilado como un clavo, no la golpee con un martillo, la pise, la tire ni la esponja a fuertes impactos físicos.
3. No utilice una batería que parezca estar dañada o deformada.
4. No utilice la batería con las polaridades cambiadas.
5. No conecte la batería directamente a salidas eléctricas ni a tomas de mechero de automóviles.
6. No utilice la batería para un fin diferente a los especificados.
7. Si la carga de la batería no finaliza ni siquiera cuando ha transcurrido el tiempo de carga especificado, detenga inmediatamente el proceso de carga.



8. No coloque o exponga la batería a temperaturas elevadas o alta presión, como en un microondas, una secadora o en un recipiente de alta presión.
9. Aléjela del fuego inmediatamente cuando se detecte una fuga o un olor raro.
10. No la utilice en un lugar donde se generen grandes cantidades de electricidad estática.
11. Si se producen fugas de batería, mal olor, se genera calor, la batería está decolorada o deformada, o presenta algún tipo de funcionamiento anómalo durante su uso, recarga o almacenamiento, retírela inmediatamente del equipo o del cargador de la batería y detenga su utilización.
12. No sumerja la batería ni permita que fluya hacia el interior fluido alguno. La entrada de líquido conductivo, como agua, puede causar daños que resultarán en un incendio o una explosión. Guarde la batería en un lugar fresco y seco, lejos de materiales inflamables y combustibles. Se deben evitar atmósferas de gas corrosivo.

#### PRECAUCIÓN

1. Si el líquido de fuga de la batería entra en contacto con los ojos, no se los frote y lávelos bien con agua limpia como, por ejemplo, agua del grifo, y póngase en contacto con un médico inmediatamente.  
Si no se trata, el líquido podría causar problemas de visión.
2. Si el líquido de fuga entra en contacto con la piel o la ropa, lávela bien con agua limpia como, por ejemplo, agua del grifo, inmediatamente.  
Podría producir irritación cutánea.
3. Si observa óxido, mal olor, recalentamiento, decoloración, deformación u otras irregularidades al utilizar la batería por primera vez, no la utilice y devuélvala al proveedor o distribuidor.

#### ADVERTENCIA

Si una sustancia extraña conductiva accede al terminal de la batería de iones de litio, esta podría sufrir un cortocircuito y provocar un incendio. Cuando guarde la batería de iones de litio, asegúrese de respetar las siguientes reglas.

- No deje restos conductivos, clavos ni cables, como por ejemplo cables de hierro o de cobre, en el estuche de almacenamiento.
- Para evitar que se produzcan cortocircuitos, cargue la batería en la herramienta o fíje con firmeza la tapa de la batería hasta que deje de verse el ventilador.

## A PROPÓSITO DEL TRANSPORTE DE LA BATERÍA DE IONES DE LITIO

Al transportar una batería de iones de litio, tenga en cuenta las siguientes precauciones.

#### ADVERTENCIA

Notifique a la compañía de transporte que un paquete contiene una batería de iones de litio, informe a la compañía eléctrica de su potencia de salida y siga las instrucciones de la compañía de transporte al preparar su transporte.

- Las baterías de iones de litio que superen una potencia de salida de 100 Wh se considera que son materiales peligrosos en la Clasificación de Transporte y requieren procedimientos de aplicación especiales.
- Para el transporte en el extranjero, deberá cumplir con las leyes internacionales y las normas y regulaciones del país de destino.
- Si el BSL36B18 (vendido por separado) está instalado en la herramienta eléctrica, la potencia de salida excederá 100 Wh y la unidad se clasificará como Mercancía Peligrosa para la clasificación de carga.

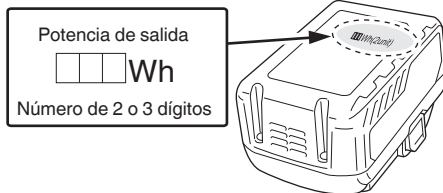

## PROTECCIÓN AUDITIVA

La exposición continua a ruido elevado podría provocar una pérdida auditiva permanente. Cuanto más alto sea el volumen, menor será el tiempo en que pueda producirse una pérdida auditiva.

Si se expone a sonidos elevados durante mucho tiempo, sus oídos se acostumbrarán, creándose la ilusión de que el nivel de volumen es adecuado, a pesar de que pueda estar dañándole los oídos.

Observe lo siguiente para evitar la pérdida auditiva.

#### PRECAUCIÓN

1. **Asegúrese de que descansa los oídos descansando de manera regular y no escuchando durante periodos superiores de tiempo.**  
Incluso cuando se ajustan a niveles de volumen seguros, escuchar continuamente durante periodos largos de tiempo podría producir una pérdida auditiva.
2. **Tenga cuidado de no aumentar el volumen cuando sus oídos se adapten a la reproducción de sonido.**  
Tenga cuidado con acostumbrarse a un determinado nivel de volumen. Ajuste el volumen a un nivel seguro antes de que sus oídos se acostumbren a volúmenes elevados.
3. **Si le empiezan a pitar los oídos, si siente alguna molestia o si la conversación parece débil o borrosa, deje de escuchar música y acuda al médico para que le haga un reconocimiento de sus oídos.**

## PRECAUCIONES AL CONECTAR A UN EQUIPO EXTERNO

Los problemas inesperados podrían provocar la pérdida o corrupción de datos almacenados en smartphones y otros equipos periféricos conectados a la radio. Por tanto, siempre deberá realizarse antes una copia de seguridad de los datos.

Observe que HiKOKI no se responsabilizará de la corrupción o pérdida de datos almacenados en smartphones y otro equipo periférico conectado a la radio, ni otros daños al equipo.

## FUNCIONES PRINCIPALES

- Reproducción de dispositivos Bluetooth
- Selección Manual/Automática
- Guardar (Memoria) (emisoras 10 AM + 10 FM)
- Compatibilidad con la batería recargable y el adaptador de CA de la herramienta eléctrica HiKOKI

## SPECIFICATIONS

Banda de frecuencia	DAB / DAB+: 174,928 a 239,200 MHz (BAND III) FM: 87,5 a 108 MHz AM: 522 a 1710 KHz
Antena	DAB/DAB+: Antena de goma FM: Antena de goma AM: Antena de barra de ferrita (incorporado)
Altavoz	8 W x 1
Salida de alimentación máx.	Adaptador de CA: 7 W 18 V: 7 W
Suministro eléctrico	Batería deslizable: DC 18 V Suministro eléctrico de hogar (utilizando el adaptador de CA proporcionado)
Bluetooth	Ver. de Bluetooth 4,2 BR/EDR Perfil: A2DP (Advanced Audio Distribution Profile) AVRCP (AV Remote Control Profile) Sensibilidad Enviar/Recibir: Clase 2
Dimensiones exteriores	L 240 mm x An. 176 mm x Al. 185 mm (con antena refractada)
Peso	1,8 kg

- Para obtener información acerca de las fuentes de alimentación aplicables, consulte las instrucciones de uso:



Fuentes de alimentación aplicables:  
(Manufactura) Hung Kay Industrial Co., Ltd.  
(Modelo) HKP24-1800800dV  
(Voltaje de entrada) 100 – 240 V ~ (CA)  
(Frecuencia de entrada de CA) 50/60 Hz  
(Voltaje de salida) 18 V  
(Corriente de salida) 0,8 A  
(Potencia de salida) 14,4 W  
(Eficiencia media en activo) 83,9%  
(Consumo de energía sin carga) 0,10 W









- Sólo puede usarse la batería deslizable inferior (Modelo) BSL36B18: 18 V 8000 mAh Batería de litio (Manufactura) Koki Holdings Co., Ltd.
- El enchufe del adaptador externo se utilizó como dispositivo de desconexión, la toma de corriente debe ser fácilmente accesible

## SÍMBOLOS

## ADVERTENCIA

**A continuación se muestran los símbolos usados para la máquina. Asegúrese de comprender su significado antes del uso.**

	UR18DA : Radio de obra a batería
	Para obtener información acerca de las fuentes de alimentación aplicables, consulte las instrucciones de uso.

	Solo para países de la Unión Europea No deseche los aparatos eléctricos junto con los residuos domésticos. De conformidad con la Directiva Europea 2012/19/UE sobre residuos de aparatos eléctricos y electrónicos y su aplicación de acuerdo con la legislación nacional, las herramientas eléctricas cuya vida útil haya llegado a su fin se deberán recoger por separado y trasladar a una planta de reciclaje que cumpla con las exigencias ecológicas.
	Utilice únicamente la batería deslizable de Koki Holdings Co.,Ltd.
	Nivel de carga de la batería superior al 75%
	Nivel de carga de la batería del 50 al 75%
	Nivel de carga de la batería del 25 al 50%
	Nivel de carga de la batería inferior al 25%
	Terminal de salida para adaptador
	Usar únicamente en interiores (adaptador de CA)
	Producto de clase II - Doble aislamiento - No requiere toma a tierra para la fuente de alimentación externa (adaptador de CA)

## ACCESORIOS ESTÁNDAR

Además de la unidad principal (1 unidad), el paquete contiene los accesorios indicados en la página 159.

Los accesorios estándar están sujetos a cambio sin previo aviso.

## CARGA

Antes de utilizar la herramienta eléctrica, cargue la batería de la siguiente manera.

- 1. Enchufe el cable de alimentación del cargador a una toma de corriente de CA.**  
Al conectar el enchufe del cargador a una toma de corriente, la lámpara piloto parpadeará en rojo (a intervalos de un segundo).

## PRECAUCIÓN

No utilice el cable de alimentación si está dañado, solicite su reparación inmediatamente.

- 2. Inserte la batería en el cargador**  
Inserte la batería con firmeza en el cargador. (Fig. 3)
  - 3. Carga**  
Cuando inserte una batería en el cargador, la carga comenzará y la lámpara piloto permanecerá encendida en rojo de forma continua.  
Cuando la batería esté totalmente cargada, la lámpara piloto parpadeará en rojo (a intervalos de un segundo) (consulte la **tabla 1**).
- Indicaciones de la lámpara piloto  
Las indicaciones de la lámpara piloto mostradas en la **tabla 1** se producirán según el estado del cargador o de la batería recargable.



## INSTALACIÓN DE LA BATERÍA

### PRECAUCIÓN

No toque los terminales.

De lo contrario, podría resultar en cortes en la mano u otras lesiones.

Solo se puede utilizar el modelo de batería HIKOKI BSL36B18 con este dispositivo.

### Instalación de la batería

Alinee la batería con la ranura de la herramienta y colóquela en posición.

Introdúzcala siempre hasta el fondo hasta que encaje en posición emitiendo un ligero clic. De lo contrario, podría salirse accidentalmente de la herramienta, causando lesiones personales o a los presentes en la zona (Fig. 1).

### Extracción de la batería

Retire la batería de la herramienta mientras presiona el pestillo (2 pzas.) de la batería (Fig. 1).

### NOTA

- No aplique una presión excesiva al instalar la batería. Si la batería no se desliza fácilmente hacia su sitio, no se está insertando correctamente. Compruebe que la batería está orientada en la dirección correcta y que no haya nada obstaculizando la ruta de introducción.
- Si se visualiza  cuando el dispositivo se enciende tras la instalación de la batería, la carga de la batería está baja. En tal caso, use el adaptador de CA o instale una batería completamente cargada.

## INSTALACIÓN DEL ADAPTADOR DE CA

Se puede suministrar alimentación enchufando el adaptador de CA (incluido) a una toma de corriente doméstica estándar. Tire hacia atrás de la cubierta de goma y conecte el adaptador de CA al puerto del adaptador de CA. (Fig. 2)

A continuación, conecte el adaptador de CA a una toma de alimentación eléctrica.

### NOTA

- Al utilizarse junto con las pilas, el adaptador de CA es la fuente de alimentación principal y no se consumen las pilas.
- Cuando se utiliza junto con el adaptador de CA, las pilas no se recargan ya que este dispositivo no tiene una función de recarga.

## USO

### 1. Encendido y apagado

Para encender: Pulse el botón.

Para apagar: Pulse de nuevo el botón.

### 2. Ajuste del volumen

Subir el volumen: Pulse el botón "+".

Bajar el volumen: Pulse el botón "-".

### 3. Cambiar entre FM (onda ultracorta), AM (onda media), Bluetooth (BT) y DAB/DAB+

El modo de ajuste se muestra en la pantalla (FM/AM/BT/DAB).

Para cambiar entre FM (onda ultracorta/UKW), AM (onda media), BT (Bluetooth) y DAB/DAB+, pulse el botón "MODE" varias veces.

### 4. Búsqueda de emisoras de radio

Pulse el botón "|<<" o ">>|" para cambiar la frecuencia. La frecuencia actual se muestra en la pantalla.

Para buscar la siguiente **emisora de radio con intensidad de señal alta**, pulse el botón "|<<" o ">>|" y **continúe presionando brevemente**. La frecuencia de la emisora de radio encontrada se muestra en la pantalla.

### 5. Guardar emisora de radio preestablecida

(1) Pulse el botón "SELECT".

(2) Pulse el botón ">>|" hasta que aparezca "Store to Preset" y confirme pulsando el botón "SELECT".

(3) Seleccione el número de almacenamiento con los botones "|<<" o ">>|" y confirme pulsando el botón "SELECT".

### 6. Escuchar emisoras de radio almacenadas

(1) Pulse el botón "SELECT".

(2) Pulse el botón ">>|" hasta que aparezca "Select Preset" y confirme pulsando el botón "SELECT".

(3) Seleccione la emisora de radio deseada con los botones "|<<" o ">>|" y confirme pulsando el botón "SELECT".

### 7. DAB/DAB+ (Emisión de Audio Digital, por sus siglas en inglés)

Exploración de emisoras (se inicia automáticamente en la primera puesta en marcha):

(1) Pulse el botón "SELECT".

(2) Pulse el botón ">>|" para seleccionar entre "Auto Scan" y "Manual Tune", y confirme pulsando el botón "SELECT". (Se prefiere la función de exploración automática)

Establezca la emisora deseada:

(1) Después de "Auto Scan", todas las emisoras encontradas se almacenan automáticamente.

(2) Explore las emisoras recibidas con los botones "|<<" o ">>|".

Selección de los ajustes de visualización:

(1) Pulse el botón "SELECT".

(2) Pulse el botón ">>|" hasta que aparezca el subelemento "RDS Display" y confirme pulsando el botón "SELECT".

(3) Seleccione el menú deseado con los botones "|<<" o ">>|".

### 8. Bluetooth (dependiendo de la configuración)

(1) Para cambiar a BT (Bluetooth), pulse el botón "MODE" varias veces, hasta que BT aparezca en la pantalla.

(2) Active Bluetooth en su teléfono inteligente (o en otro dispositivo móvil, como en una tableta).

(3) Si su teléfono inteligente ha detectado la radio, se mostrará con el nombre del dispositivo "UR18DA".

(4) En su teléfono inteligente establezca la conexión con el dispositivo "UR18DA".

La conexión correcta se muestra en la pantalla pulsando el símbolo.

(5) Inicie la reproducción, por ejemplo, de una canción, en su teléfono inteligente.

### 9. Ajuste de los agudos y los graves

Para cambiar entre agudos y graves, pulse el botón "EQ" varias veces.

El modo activo se muestra en la pantalla:

"TREBLE" y "BASS".

El valor establecido se muestra en la pantalla.

Para cambiar el ajuste, pulse el botón "-" o el botón "+".

### 10. Batería, mostrando el nivel de carga de la batería



Más del 75%

El símbolo de la batería en la pantalla muestra el nivel de carga de la batería.



Del 50 al 75%



Del 25 al 50%

Recargue una batería vacía en un cargador HIKOKI adecuado.



Menos del 25%

## MANTENIMIENTO E INSPECCION

### ADVERTENCIA

Cuando no se encuentre en uso o durante las tareas de inspección y mantenimiento, asegúrese de retirar la toma de CA y la batería recargable.

### ● Inspeccionar los tornillos de montaje

Regularmente inspeccionar todos los tornillos de montaje y asegurarse de que estén apretados firmemente. Si cualquier tornillo estuviera suelto, volver a apretarlo inmediatamente. El no hacer esto provocaría un riesgo serio.

### ● Inspección de los terminales (herramienta y batería)

Compruebe para asegurarse de que no se han acumulado virutas ni polvo en los terminales.

En ocasiones verifique antes, durante y después de la operación.

### PRECAUCIÓN

Retire las virutas o el polvo que pudiera haberse acumulado en los terminales.

De lo contrario, puede producirse un fallo en el funcionamiento.

### ● Limpieza del exterior

Cuando la radio esté sucia, límpiela con un paño mojado en agua jabonosa. No utilice disolventes clóricos, gasolina o disolventes para pinturas, ya que éstos funden los materiales plásticos.

### ● Guardar la radio

No guarde la radio en los siguientes lugares.

- Al alcance de los niños
- En lugares húmedos o con polvo
- En lugares con temperatura elevada, como dentro de un coche o expuesto a la luz directa del sol
- En lugares extremadamente fríos o directamente expuestos a bocanadas de frío
- Donde la temperatura cambia drásticamente
- Donde esté expuesta a humo o vapor, como cerca de un aparato de cocina o un humidificador

### NOTA

Almacenamiento de baterías de iones de litio.

Compruebe que las baterías de iones de litio se hayan cargado completamente antes de almacenarlas.

Un almacenamiento prolongado de las baterías (3 meses o más) con poca carga podría deteriorar su funcionamiento, reduciendo en gran medida el tiempo de uso de la batería o haciendo que las baterías no puedan mantener una carga.

No obstante, la reducción en gran medida del tiempo de uso de la batería puede recuperarse si se carga y utiliza de dos a cinco veces.

Si el tiempo de uso de la batería es extremadamente corto a pesar de haber cargado y utilizado la batería varias veces, deberá considerarla agotada y comprar una nueva.

## SELECCIÓN DE LOS ACCESORIOS

Los accesorios de esta máquina aparecen indicados en la página 160.

Para más información sobre cada tipo de broca, contacte con el centro de servicio autorizado de HiKOKI.

### Aviso importante sobre las baterías de las herramientas eléctricas a batería de HiKOKI

Utilice siempre una de nuestras baterías genuinas. No podemos garantizar la seguridad y el funcionamiento de nuestra herramienta eléctrica a batería cuando se utiliza con baterías diferentes a las indicadas por nosotros, o cuando la batería se desmonta y modifica (como cuando se desmontan y sustituyen celdas u otras piezas internas).

### GARANTÍA

Las herramientas eléctricas de HiKOKI incluyen una garantía conforme al reglamento específico legal/nacional. Esta garantía no cubre los defectos o daños debidos al uso incorrecto, el uso excesivo ni tampoco los provocados por el desgaste normal. En caso de reclamación, envíe la herramienta eléctrica, sin desmontar y con el CERTIFICADO DE GARANTÍA que aparece al final de estas instrucciones de uso, al Centro de servicio autorizado de HiKOKI.

### NOTA

Debido al programa continuo de investigación y desarrollo de HiKOKI, estas especificaciones están sujetas a cambio sin previo aviso.

## NOMES DAS PEÇAS

①	Antena	⑩	Botão de volume	⑲	Luz de alimentação CA
②	Pega	⑪	Botão do equalizador	⑳	Luz de transmissão DAB
③	Painel de operação	⑫	Botão de modo	㉑	Luz da unidade
④	Exibição	⑬	Botão de seleção de canal	㉒	Fecho
⑤	Altfalante	⑭	Tecla de menu para seleccionar funções diversas	㉓	Tampa de borracha
⑥	Porta do adaptador CA	⑮	Luz de modo de receção	㉔	Adaptador CA
⑦	Bateria (vendida separadamente)	⑯	Luz de Bluetooth	㉕	Indicador luminoso
⑧	Placa de identificação	⑰	Luz de confirmação de emparelhamento		
⑨	Botão de alimentação	⑱	Luz do indicador da autonomia da bateria		

## AVISOS DE SEGURANÇA PARA O RÁDIO A BATERIA

## ⚠ AVISO

Leia todas as instruções e avisos de segurança.

Se não seguir todas as instruções e os avisos, pode provocar um choque eléctrico, incêndio e/ou ferimentos graves.

Guarde todos os avisos e instruções para referência futura.

## 1. Utilize apenas a tensão da fonte de alimentação especificada.

- A utilização de qualquer outra tensão pode provocar incêndios ou choques eléctricos.

## 2. Evite danificar o cabo do adaptador de CA.

- Não modifique, dobre forçosamente, torça ou puxe o cabo, coloque objectos pesados sobre o cabo nem o coloque perto de aparelhos de aquecimento.
- Quando não estiver a ser utilizado, retire a ficha de alimentação (adaptador de CA) da tomada eléctrica e do rádio. Caso contrário pode provocar choques eléctricos ou incêndios.

## 3. Não toque na ficha de alimentação (adaptador de CA) com as mãos húmidas.

- Isso pode provocar choques eléctricos.

## 4. Não utilize o rádio na casa de banho ou chuveiro.

- Não utilize o rádio em locais molhados ou húmidos ou à chuva.
- Isso pode resultar em choques eléctricos, emissão de fumos ou avarias.

## 5. Não toque na antena FM ou na ficha de alimentação (adaptador CA) durante trovoadas.

- Isso pode provocar choques eléctricos.

## 6. Não desmonte nem modifique o rádio.

- Isso pode provocar choques eléctricos ou incêndios. As inspeções e reparações devem ser efectuadas pela loja onde adquiriu o produto ou pelo centro de assistência da ferramenta HiKOKI.

## 7. Introduza a ficha de alimentação (adaptador de CA) ao máximo.

- O pó ou sujidade entre a ficha de alimentação e a tomada eléctrica pode provocar um incêndio. Retire a ficha de alimentação periodicamente e limpe qualquer pó ou sujidade com um pano seco.

## 8. Não deixe quaisquer objectos não especificados ou água entrar no rádio.

- A excepção do adaptador de CA e do acumulador recarregável, se qualquer metal, objecto inflamável ou água entrar para a porta traseira, pode provocar choques eléctricos ou incêndios.
- Tenha cuidado para não deixar entrar pó de ferro dos altifalantes de reflexão de graves, pó ou água no rádio.

## 9. Não se sente nem se apoie no rádio.

- Isso pode provocar acidentes ou avarias.

## 10. Não coloque o rádio numa superfície instável ou num local elevado.

## 11. Quando não estiver colocada uma bateria corrediça, coloque a tampa corrediça do terminal no terminal, para evitar cortes e outros ferimentos que possam surgir ao tocar na zona do terminal.

12. Se  for apresentado quando ligar a alimentação com o acumulador recarregável introduzido, a carga do acumulador é baixa.

Alimente o rádio a partir do adaptador CA ou introduza um acumulador carregado.

## 13. Apenas é recarregável com o carregador especificado pelo fabricante.

- Um carregador que seja adequado para um tipo de acumulador recarregável pode criar um risco de incêndio quando utilizado com outra bateria.

## 14. Utilize o rádio apenas com acumuladores recarregáveis especialmente concebidos.

- A utilização de quaisquer outros acumuladores recarregáveis poderá criar um risco de ferimentos e incêndios.

## 15. Quando não estiver a ser utilizado um acumulador recarregável, mantenha-o afastado de outros objectos metálicos, tais como cliques de papel, moedas, chaves, pregos, parafusos ou outros objectos metálicos pequenos que possam fazer uma ligação de um terminal para o outro.

- Fazer curto-circuito dos terminais da bateria poderá causar queimaduras ou um incêndio.

## 16. Em condições abusivas, poderá ser ejectado líquido da bateria. Evite o contacto. Se ocorrer um contacto accidental, lave com água. Se o líquido entrar em contacto com os olhos, procure ajuda médica.

- O líquido ejectado da bateria poderá provocar irritações ou queimaduras.

## 17. Faça a manutenção do rádio por um pessoal de reparação qualificado e utilize apenas peças de substituição idênticas.

- Isto garantirá que a segurança do rádio é mantida.

- 18. A unidade principal e o adaptador não devem ser expostos a pingos ou salpicos e não devem ser colocados sobre a unidade e o adaptador objetos cheios de líquido, tais como vasos.**
- 19. As baterias não devem ser expostas a calor excessivo tal como luz solar, fogo ou semelhante.**
- 20. A ficha de ALIMENTAÇÃO do adaptador é usada como dispositivo de desconexão, o dispositivo de desconexão deve permanecer pronto a ser utilizado.**
- 21. Risco de explosão se a bateria for substituída por uma de tipo incorreto**
- temperaturas extremas altas ou baixas a que uma bateria pode ser sujeita durante o uso, armazenamento ou transporte (como temperatura de funcionamento: 35°C) e
  - baixa pressão do ar em grandes altitudes (altitude: 2000 metros).
  - substituição de uma bateria por uma de tipo incorreto que possa anular uma salvaguarda (por exemplo, no caso de alguns tipos de baterias de lítio);
  - descarte de uma bateria em fogo ou forno quente ou esmagamento ou corte mecânico de uma bateria, o que pode resultar numa explosão;
  - deixar a bateria num ambiente em temperatura extremamente alta que possa resultar numa explosão ou fuga de líquido ou gás inflamável;
  - uma bateria sujeita a pressão atmosférica extremamente baixa que pode resultar numa explosão ou fuga de líquido ou gás inflamável.
- 22. A descarga eletrostática pode resultar em mau funcionamento que pode exigir a reinicialização do utilizador.**

## PRECAUÇÕES PARA A BATERIA DE IÕES DE LÍLIO

Para aumentar a vida útil, a bateria de iões de lítio está equipada com uma função de proteção para impedir a transmissão de corrente.

Nos casos 1 a 3 descritos abaixo, quando utilizar este produto, mesmo que esteja a premir o interruptor, o motor pode parar. Isto não constitui uma avaria, sendo o resultado da função de proteção.

1. Quando a carga restante da bateria se esgotar, o motor para.  
Nesse caso, carregue-a imediatamente.
2. Se a ferramenta estiver sobrecarregada, o motor pode parar. Neste caso, solte o interruptor da ferramenta e elimine as causas da sobrecarga. De seguida, pode voltar a utilizá-la.
3. Se a bateria estiver sobreaquecida em condições de sobrecarga, a alimentação da bateria pode parar.  
Neste caso, pare de utilizar a bateria e deixe-a arrefecer.  
De seguida, pode voltar a utilizá-la.

Além disso, tenha em consideração os seguintes avisos e precauções.

### AVISO

Para evitar antecipadamente qualquer fuga na bateria, produção de calor, emissão de fumo, explosão e ignição, certifique-se de que toma as seguintes precauções.

## AVISOS DE SEGURANÇA ADICIONAIS

1. Carregue sempre a bateria a uma temperatura de 0°C a 40°C. Uma temperatura inferior a 0°C resultará num carregamento excessivo, que é perigoso. A bateria não pode ser carregada a uma temperatura superior a 40°C. A temperatura mais adequada para o carregamento é de 20°C a 25°C.
2. Não utilize o carregador continuamente.  
Quando um carregamento terminar, deixe o carregador repousar por cerca de 15 minutos antes do próximo carregamento de bateria.
3. Não permita a entrada de substâncias estranhas no orifício de ligação da bateria recarregável.
4. Nunca desmonte a bateria recarregável e o carregador.
5. Nunca provoque um curto-circuito na bateria recarregável. Provocar um curto-circuito na bateria vai causar uma corrente elétrica e aquecimento excessivos. Resulta em queimaduras ou danos na bateria.
6. Não elimine a bateria num fogo. Se a bateria for queimada, pode explodir.
7. Leve a bateria à loja onde a comprou assim que autonomia da bateria após o carregamento for demasiado curta para uma utilização prática. Não elimine a bateria gasta.
8. Não introduza objetos nas ranhuras de ventilação de ar do carregador. Introduzir objetos metálicos ou inflamáveis nas ranhuras de ventilação de ar do carregador irá resultar em riscos de choques elétricos ou carregador danificado.
9. Quando utilizar continuamente esta unidade, esta pode sobreaquecer, levando a danos no motor e interruptor. Assim, sempre que a estrutura ficar quente, deixe a ferramenta descansar durante algum tempo.
10. Certifique-se de que a bateria está firmemente instalada. Caso ela não esteja, pode sair para fora e provocar um acidente.

## Português

8. Não coloque nem submeta a bateria a temperaturas elevadas ou a alta pressão, como as de um forno microondas, secador, ou recipiente de alta pressão.
  9. Afaste-a imediatamente do fogo quando forem detetadas fugas ou maus odores.
  10. Não utilizar em locais onde seja produzida uma forte electricidade estática.
  11. Se a bateria apresentar fugas, maus odores, produção de calor, descoloração ou deformações, ou parecer funcionar de forma anormal durante a utilização, recarregamento ou armazenamento, remova-a imediatamente do equipamento ou do carregador da bateria e pare de a utilizar.
12. Não mergulhe a bateria nem permita que quaisquer fluidos vertam para o interior. Entrada de líquido condutor, tal como água, pode causar danos que podem resultar em incêndio ou explosão. Guarde a bateria num local fresco e seco, longe de materiais inflamáveis e combustíveis. As atmosferas de gás corrosivo devem ser evitadas.

### PRECAUÇÃO

1. Se o líquido vertido pela bateria entrar nos seus olhos, não os esfregue e lave-os bem com água fresca e limpa como água da torneira e contacte imediatamente um médico.  
Se não for tratado, o líquido pode provocar problemas nos olhos.
2. Se o líquido verter para a sua pele ou roupa, lave-as imediatamente com água limpa como água da torneira. Existe a possibilidade do líquido provocar irritação cutânea.
3. Se se deparar com ferrugem, maus odores, sobreaquecimento, descoloração, deformações e/ou outras irregularidades ao utilizar a bateria pela primeira vez, pare de utilizá-la e devolva-a ao seu fornecedor ou vendedor.

### AVISO

- Se uma substância estranha condutora entrar no terminal da bateria de iões de lítio, a bateria pode sofrer um curto-circuito causando um incêndio. Ao armazenar a bateria de iões de lítio, cumpra as regras dos conteúdos seguintes.
- Não coloque os resíduos condutores, pregos e fios como fio de ferro ou fio de cobre na caixa de armazenamento.
  - Para evitar curtos-circuitos, coloque a bateria na ferramenta ou coloque a tampa da bateria para armazenamento de modo a que não seja possível ver o ventilador.

## SOBRE O TRANSPORTE DA BATERIA DE IÕES DE LÍTIO

Ao transportar uma bateria de iões de lítio, tenha em conta as seguintes precauções.

### AVISO

Informe a empresa de transporte que uma embalagem contém uma bateria de iões de lítio, informe a companhia da sua potência de saída e siga as instruções da empresa de transporte ao planificar o transporte.

- As baterias de iões de lítio que excedem uma potência de saída de 100 Wh são consideradas incluídas na classificação de carga Mercadorias Perigosas e requerem procedimentos especiais de registo.
- Para transporte para o estrangeiro, deve obedecer à legislação internacional e às regras e regulamentos do país de destino.
- Se o BSL36B18 (vendido em separado) estiver instalado na ferramenta elétrica, a potência de saída excederá 100 Wh e a unidade será classificada como Mercadorias Perigosas para classificação de frete.

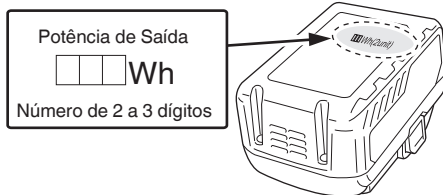

## PROTEGER A AUDIÇÃO

Uma exposição contínua a ruído elevado pode provocar a perda permanente de audição. Quanto mais elevado é o volume, mais rapidamente pode ocorrer a perda de audição. Se ouvir som com um volume elevado durante um longo período de tempo, os ouvidos podem ficar acostumados a esse volume. Tal cria a ilusão de que o nível de volume é adequado, apesar do facto de poder estar a danificar a audição.

Respeite o seguinte para evitar a perda de audição.

### PRECAUÇÃO

1. **Certifique-se de que faz pausas regulares e de que não efectua audições durante longos períodos de tempo.**  
Mesmo quando o volume se encontra em nível seguros, a audição continua durante longos períodos de tempo pode provocar a perda de audição.
2. **Tenha cuidado para não aumentar o volume, pois a sua audição adapta-se ao som emitido.**  
Tenha cuidado para não se acostumar a um determinado nível de volume. Ajuste o volume para um nível seguro antes que os ouvidos fiquem acostumados a volumes elevados.
3. **Se começar a ouvir um zunido, sentir desconforto, ou as conversas parecerem estar com um volume muito baixo ou difusas, pare de ouvir música e consulte um otorrinolaringologista.**

## PRECAUÇÕES A TER AO LIGAR A EQUIPAMENTO EXTERNO

Podem ocorrer problemas inesperados relacionados com a perda ou corrupção de dados armazenados em smartphones e outros equipamentos periféricos ligados ao rádio. Tendo isso em mente, deve ser efectuada previamente uma cópia de segurança dos dados.

Note que a HiKOKI não se responsabiliza pela corrupção ou perda de dados armazenados nos smartphones e outros equipamentos periféricos ligados ao rádio nem por quaisquer danos no próprio equipamento.

## FUNÇÕES PRINCIPAIS

- Reprodução de dispositivos Bluetooth
- Seleccionar manual/auto
- Guardar (Memória) (10 estações FM + 10 estações AM)
- Compatibilidade com o acumulador recarregável e carregador CA das ferramentas eléctricas HiKOKI



## ESPECIFICAÇÕES



Banda de frequência	DAB / DAB+: 174,928 a 239,200 MHz (BAND III) FM: 87,5 a 108 MHz AM: 522 a 1710 KHz
Antena	DAB/DAB+: Antena de borracha FM: Antena de borracha AM: Antena com barra de ferrite (integrado)
Altifalante	8 W × 1
Saída de alimentação máxima	Adaptador CA: 7 W 18 V: 7 W
Fonte de alimentação	Bateria de deslizar: DC 18 V Fonte de alimentação doméstica (utilizando o adaptador de CA fornecido)
Bluetooth	Bluetooth Ver. 4,2 BR/EDR Perfil: A2DP (Advanced Audio Distribution Profile) AVRCP (AV Remote Control Profile) Sensibilidade de enviar/receber: Classe 2
Dimensões exteriores	C 240 mm x L 176 mm x A 185 mm (com antena refratada)
Peso	1,8 kg

- Para fontes de alimentação aplicáveis, consulte as instruções para o utilizador:  
Fontes de alimentação aplicáveis:  
(Fabrico) Hung Kay Industrial Co., Ltd.  
(Modelo) HKP24-1800800dV  
(Tensão de entrada) 100–240 V ~ (CA)  
(Frequência CA de entrada) 50/60 Hz  
(Tensão de saída) 18 V  
(Corrente de saída) 0,8 A  
(Potência de saída) 14,4 W  
(Eficiência ativa média) 83,9%  
(Consumo de energia sem carga) 0,10 W
- Apenas pode ser usado por baixo da bateria deslizante (Modelo) BSL36B18: 18 V 8000 mAh Bateria de lítio (Fabrico) Koki Holdings Co., Ltd.
- A ficha do adaptador externo foi usada como dispositivo de desconexão, a tomada deve ser facilmente acessível

## SÍMBOLOS

### AVISO

De seguida, são apresentados os símbolos utilizados para a máquina. Assimile bem seus significados antes da utilização.

	UR18DA : Rádio a bateria
	Para fontes de alimentação aplicáveis, consulte as instruções para o utilizador.

	Apenas para países da UE Não deixe ferramentas elétricas no lixo doméstico! De acordo com a diretiva europeia 2012/19/UE sobre ferramentas elétricas e eletrônicas usadas e a implementação de acordo com a lei nacional, as ferramentas elétricas no final da vida útil devem ser recolhidas em separado e encaminhadas a uma instalação de reciclagem ecológica.
	Use apenas uma bateria deslizando da Koki Holdings Co., Ltd
	Nível de carga da bateria superior a 75%
	Nível de carga da bateria 50 a 75%
	Nível de carga da bateria 25 a 50%
	Nível de carga da bateria inferior a 25%
	Terminal de saída para adaptador
	Apenas para uso em interior (adaptador CA)
	Produto de classe II - com isolamento duplo - sem necessidade de aterramento, para fonte de alimentação externa (adaptador CA)

## ACESSÓRIOS-PADRÃO

Além da unidade principal (1 unidade), a embalagem contém os acessórios listados na página 159.

Os acessórios de série estão sujeitos a mudanças sem aviso prévio.

## CARREGAMENTO

Antes de utilizar a ferramenta elétrica, carregue a bateria da seguinte forma.

- 1. Ligue o cabo de alimentação do carregador à tomada.**  
Ao ligar a ficha do carregador a uma tomada, a luz piloto pisca a vermelho (Em intervalos de 1 segundo).

### PRECAUÇÃO

Não utilize o fio elétrico se estiver danificado. Repare-o imediatamente.

- 2. Introduza a bateria no carregador.**  
Introduza bem a bateria no carregador. (Fig. 3)
- 3. Carregamento**

Ao introduzir uma bateria no carregador, o carregamento inicia e a luz piloto acende de forma fixa a vermelho. Quando a bateria fica completamente carregada, a luz piloto pisca a vermelho. (Em intervalos de 1 segundo) (Consulte a **Tabela 1**)

- Indicação de luz piloto

As indicações da luz piloto serão aquelas mostradas na **Tabela 1**, de acordo com o estado do carregador ou da bateria recarregável.



- Uma vez que o microcomputador integrado demora cerca de 3 segundos a confirmar que a bateria a ser carregada com carregadores é retirada, aguarde no mínimo 3 segundos antes de voltar a introduzi-la para continuar o carregamento. Se a bateria for novamente introduzida no espaço de 3 segundos, esta pode não ser carregada adequadamente.

## INSTALAÇÃO DA BATERIA

### PRECAUÇÃO

Não toque nos terminais.

Se o fizer, pode provocar cortes na mão ou outros ferimentos.

Apenas o modelo de bateria HiKOKI BSL36B18 pode ser usado com este dispositivo.

### Instalar a bateria

Alinhe a bateria com a ranhura da ferramenta e deslize-a para o seu lugar.

Insira-a sempre até ao fim até que se encaixe no lugar com um pequeno clique, caso contrário, pode cair acidentalmente da ferramenta, causando-lhe ferimentos a si ou alguém à sua volta (Fig. 1).

### Remover a bateria

Retire a bateria da ferramenta enquanto pressiona o fecho (2 peças) da bateria (Fig. 1).

### NOTA

- Não aplique nenhuma pressão excessiva ao inserir a bateria. Se a bateria não deslizar facilmente para o lugar, não está a ser inserida corretamente. Verifique se a bateria está virada para a direção correta e que não há nada a obstruir o caminho da inserção.
- Se for exibido quando o dispositivo for ligado a seguir à instalação da bateria, a carga da bateria é fraca. Nesta situação, use o adaptador CA ou instale uma bateria totalmente carregada.

## INSTALAÇÃO DO ADAPTADOR CA

A alimentação pode ser fornecida ligando o adaptador CA (incluído) numa tomada doméstica normal.

Puxe para trás a tampa de borracha e ligue o adaptador CA à porta do adaptador CA. (Fig. 2)

Em seguida, ligue o adaptador CA a uma tomada elétrica.

### NOTA

- Quando usado em conjunto com as pilhas, o adaptador CA é a fonte de alimentação principal e não é consumida nenhuma energia da bateria.
- Quando usado em conjunto com o adaptador CA, as pilhas não irão recarregar pois este dispositivo não tem função de recarga.

## USAR

### 1. Ligar e desligar

Para ligar: Prima o botão.

Para desligar: Prima o botão novamente.

### 2. Ajustar o volume

Aumentar o volume: prima o botão "+".

Diminuir o volume: prima o botão "-".

### 3. Alternar entre FM (ultra ondas de curta duração), AM (ondas médias), Bluetooth (BT) e DAB/DAB+

O modo de definição aparece no visor (FM/AM/BT/DAB).

Para alternar entre FM (ultra ondas de curta duração/UKW), AM (ondas médias), BT (Bluetooth) e DAB/DAB+, prima o botão "MODE" várias vezes.

### 4. Procurar estações de rádio

Prima o botão "|<<" ou o botão ">>|" para alterar a frequência. A frequência atual é exibida no visor.

Para procurar a próxima **estação de rádio com alta intensidade de sinal**, prima o botão "|<<" ou prima o botão ">>|" e **mantenha premido pouco tempo**. A frequência da estação de rádio encontrada é apresentada no visor.

### 5. Memorizar uma estação de rádio

(1) Prima o botão "SELECT".

(2) Prima o botão ">>|" até aparecer "Store to Preset" e confirme premindo o botão "SELECT".

(3) Seleccione o número de armazenamento com os botões "|<<" ou ">>|" e confirme premindo o botão "SELECT".

### 6. Ouvir estações de rádio memorizadas

(1) Prima o botão "SELECT".

(2) Prima o botão ">>|" até aparecer "Select Preset" e confirme premindo o botão "SELECT".

(3) Seleccione a estação de rádio memorizada pretendida com os botões "|<<" ou ">>|" e confirme premindo o botão "SELECT".

### 7. DAB/DAB+ (emissão de áudio digital)

Pesquisa de estação (inicia automaticamente no comissionamento inicial):

(1) Prima o botão "SELECT".

(2) Prima o botão ">>|" para selecionar entre "Auto Scan" e "Manual Tune" e confirme premindo o botão "SELECT".

(Deve ser preferível a Pesquisa automática)

Defina a estação pretendida:

(1) Após realizar "Auto Scan", todas as estações encontradas são automaticamente memorizadas.

(2) Navegue pelas estações recebidas com os botões "|<<" ou ">>|".

Definições do visor de seleção:

(1) Prima o botão "SELECT".

(2) Prima o botão ">>|" até aparecer "RDS Display" e confirme premindo o botão "SELECT".

(3) Seleccione o menu pretendido com os botões "|<<" ou ">>|".

### 8. Bluetooth (dependendo da configuração)

(1) Para mudar para BT (Bluetooth), prima o botão "MODE" várias vezes até que BT apareça no visor.

(2) Ative o Bluetooth no seu smartphone (ou em outro dispositivo móvel, como um tablet).

(3) Se o seu smartphone tiver detetado o rádio, este será apresentado com o nome de dispositivo "UR18DA".

(4) No seu smartphone, estabeleça a ligação ao dispositivo "UR18DA".

A ligação bem sucedida é exibida no visor premindo o símbolo.

(5) Inicie a reprodução, por exemplo, de uma música no seu smartphone.

### 9. Ajustar os agudos e os graves

Para alternar entre agudos e graves, prima o botão "EQ" várias vezes.

O modo ativo é exibido no visor:

"TREBLE" e "BASS".

O valor definido é mostrado no visor.

Para alterar a definição, prima o botão "-" ou o botão "+".

### 10. Bateria, exibir o nível de carga da bateria



Mais de 75%

O símbolo de bateria no visor mostra o nível de carga da bateria.



50 a 75%

Recarregue uma bateria vazia num carregador HiKOKI adequado.



25 a 50%



Inferior a 25%

## MANUTENÇÃO E INSPEÇÃO

### AVISO

Quando não estiver em uso ou durante a inspeção e manutenção, certifique-se de que remove a ficha CA e a bateria recarregável.

### ● Inspeção dos parafusos de montagem

Inspeccione regularmente todos os parafusos de montagem e se certifique de que estão corretamente apertados. Se algum deles estiver frouxo, reaperte-o imediatamente. Caso isso não seja feito, pode resultar em perigo grave.

### ● Inspeção de terminais (ferramenta e bateria)

Certifique-se de que limalhas e pó não se acumulam nos terminais.

Verifique ocasionalmente antes, durante e depois da operação.

### PRECAUÇÃO

Remova quaisquer limalhas ou pó acumulados nos terminais.

Caso contrário, poderá resultar em avaria.

### ● Limpeza externa

Quando o rádio estiver manchado, limpe-o com um pano macio e seco humedecido com água com sabão. Não utilize solventes clorídricos, gasolina ou solventes de tinta, pois eles derretem plásticos.

### ● Guardar o rádio

Não guarde o rádio nos locais seguintes.

- Ao alcance ou facilmente alcançável por crianças.
- Locais húmidos ou poeirentos
- Locais com temperaturas elevadas como o interior de um carro ou exposição à luz solar directa
- Em locais extremamente frios ou expostos directamente a correntes de ar frias
- Locais onde a temperatura muda drasticamente
- Locais onde está exposto a fumo ou vapor como perto de um aparelho de cozinha ou humidificador

### NOTA

Armazenar baterias de íões de lítio.

Certifique-se de que as baterias de íões de lítio foram totalmente carregadas antes de armazená-las.

O armazenamento prolongado (3 meses ou mais) das baterias com pouca carga pode resultar em deterioração do desempenho, redução significativa do tempo de utilização das baterias ou tornar as baterias incapazes de manter a carga.

Contudo, um tempo de utilização da bateria significativamente reduzido pode ser recuperado carregando e utilizando repetidamente as baterias duas a cinco vezes.

Se o tempo de utilização da bateria for extremamente curto apesar do carregamento e utilização repetidos, considere as baterias esgotadas e compre baterias novas.

## SELECIONAR ACESSÓRIOS

Os acessórios desta máquina estão listados na página 160. Para obter detalhes relativamente a cada tipo de ponta, contacte a Oficina Autorizada da HiKOKI.

### Aviso importante sobre as baterias para as ferramentas sem fios da HiKOKI.

Utilize sempre uma das nossas baterias originais designadas. Não podemos garantir a segurança e o desempenho da nossa ferramenta elétrica sem fios quando é utilizada com baterias diferentes das baterias designadas por nós ou quando a bateria é desmontada e modificada (assim como desmontagem e substituição das células ou outras peças internas).

### GARANTIA

Garantimos que as ferramentas elétricas da HiKOKI obedecem às normas legislativas de cada país. Esta garantia não cobre avarias ou danos derivados de má utilização, abuso ou desgaste normal. Em caso de queixa, envie a ferramenta elétrica não desmontada, juntamente com o CERTIFICADO DE GARANTIA que se encontra no fundo destas instruções de utilização, para um Centro de Assistência Autorizado da HiKOKI.

### NOTA

Devido ao programa contínuo de pesquisa e desenvolvimento da HiKOKI, as especificações aqui contidas estão sujeitas a mudanças sem aviso prévio.

## DELARNAS NAMN

①	Antenn	⑩	Volymknapp	⑲	AC-strömlampa
②	Handtag	⑪	Equalizer-knapp	⑳	DAB-sändningslampa
③	Manöverpanel	⑫	Lägesknapp	㉑	Enhetslampa
④	Display	⑬	Kanalvalsknapp	㉒	Spårr
⑤	Högtalare	⑭	Menyknapp för att välja diverse funktioner	㉓	Gummiskydd
⑥	AC-adapterport	⑮	Mottagningslägeslampa	㉔	AC-adapter
⑦	Batteri (säljs separat)	⑯	Bluetooth-lampa	㉕	Kontrollampa
⑧	Typskylt	⑰	Bekräftelselampa för parkoppling		
⑨	Strömbrytare	⑱	Indikator för återstående batterikapacitet		

## SÄKERHETSVARNINGAR FÖR BATTERIDRIVEN RADIO

## ⚠ VARNING

Läs alla säkerhetsvarningar och alla instruktioner.

Underlåtenhet att följa varningarna och instruktionerna nedan kan resultera i elstötar, brand och/eller allvarliga skador.

Spara alla varningar och instruktioner för framtida referens.

- Använd endast strömkälla med angiven spänning.**
  - Användning av annan spänning kan leda till brand eller elektrisk stöt.
- Undvik att skada nätsladden.**
  - Se till att inte modifiera, bända med kraft, vrida eller dra i sladden, placera tunga föremål på den eller placera den nära värmekällor.
  - När apparaten inte används dra ur kontakten (AC-adaptern) från eluttaget och från radion. Om detta inte görs kan det leda till elektrisk stöt eller brand.
- Ta inte i kontakten (AC-adaptern) med våta händer.**
  - Du kan få en elektrisk stöt.
- Använd inte radion i badrummet eller duschen.**
  - Använd inte radion på våta eller fuktiga platser eller i regn.
  - Det kan leda till elektrisk stöt, rökbildning eller felfunktion.
- Vidrör inte FM-antennen eller kontakten (AC-adaptern) vid åskväder.**
  - Det kan leda till elektrisk stöt.
- Plocka inte isär eller modifiera radion.**
  - Om du gör det kan det leda till elektrisk stöt eller brand. Inspektioner och reparationer bör utföras i affären där den inhandlades eller av HiKOKI servicecenter för elektriska verktyg.
- Sätt i kontakten (AC-adaptern) ordentligt så långt det går.**
  - Smuts eller skräp mellan kontakten och eluttaget kan orsaka brand. Avlägsna kontakten med jämna mellanrum och torka bort eventuellt smuts eller skräp med en torr trasa.
- Se till att inte okända föremål eller vatten kommer in i radiokroppen.**
  - Med undantag för AC-adaptern och det uppladdningsbara batteriet, om ett metallföremål eller brännbart föremål eller vatten kommer innanför bakdörren kan det leda till elektrisk stöt eller brand.
  - Se till att förhindra att järnspån från basreflektor högtalarna, smuts eller vatten kommer in i radion.

- Plocka inte isär eller modifiera radion.**
  - Det kan leda till olyckor eller felfunktion.
- Placera inte radion på ett ostabilt underlag eller på en hög plats.**
- Fäst skjutluckan för kontakt för att förhindra att smuts kommer in kontakten eller andra skador som kan uppstå vid kontakt med kontaktområdet när inte något skjutbatteri är isatt.**
- Om  visas när då slår på strömmen med det uppladdningsbara batteriet är isatt betyder det att batteristyrkan är låg.** Strömsätt radion via AC-adaptern eller sätt i ett laddat batteri.
- Ladda endast med laddare som angetts av tillverkaren.**
  - En laddare som passar för en typ av laddningsbart batteri kan orsaka brandfara om den används med ett annat batteri.
- Använd radion endast med specifikt uppladdningsbart batteri.**
  - Användning av annat uppladdningsbart batteri kan orsaka risk för skada eller brand.
- När uppladdningsbart batteri inte används förvara det fränskilt från andra metallföremål så som gem, mynt, nycklar, spikar, skruvar eller andra metallföremål som kan orsaka anslutning från en pol till en annan.**
  - Kortslutning av batteripolerna kan orsaka brännskada eller brand.
- Vid oriktigt handhavande kan vätska komma ut från batteriet; undvik kontakt. Om kontakt av misstag sker, spola med vatten. Om vätska kommer i ögonen sök medicinsk hjälp.**
  - Vätska som läcker från batteriet kan orsaka irritation eller brännskador.
- Låt en kvalificerad reparatör utföra service på din radio och använd bara identiska reservdelar.**
  - Detta garanterar att radion alltid är säker och fungerar som den ska.
- Huvudenheten och adaptern får inte utsättas för dropp eller stänk och se till att inga föremål fyllda med vätska, såsom vaser, placeras på enheten och adaptern.**
- Batterier får inte utsättas för höga temperaturer, t.ex. från solsken, eld eller liknande.**
- Adaptersnätkontakt används som fränkopplingsenhet och ska vara lätt att komma åt.**

## 21. Risk för explosion om batteriet byts ut mot ett annat av fel typ

- extremt höga eller låga temperaturer som batteriet kan utsättas för under användning, förvaring eller transport (t.ex. användningstemperatur: 35°C); och
- lågt lufttryck på höga höjder (höjd över havet: 2000 meter).
- byte av batteriet mot ett annat av fel typ som inte kan detekteras av produktens säkerhetsanordningar (exempelvis vissa litiumbatterityper);
- undanskaffande av ett batteri i öppen eld eller en varm ugn, eller mekanisk krossning eller kapning av ett batteri, vilket kan resultera i en explosion; och
- kvarlämning av ett batteri i en miljö med extremt hög temperatur som kan leda till explosion eller läckage av brandfarliga vätskor eller gaser;
- om ett batteri utsätts för extremt lågt lufttryck, kan det leda till en explosion eller läckage av brandfarliga vätskor eller gaser.

## 22. Elektrostatisk urladdning kan leda till funktionsfel som kan kräva återställning av användaren.

## YTTERLIGARE SÄKERHETSVARNINGAR

1. Ladda alltid batteriet vid en temperatur på 0°C–40°C. En temperatur under 0°C resulterar i överladdning vilket är farligt. Batteriet får inte laddas vid en temperatur högre än 40°C. Den lämpligaste temperaturen för laddning är 20°C–25°C.
  2. Använd inte laddaren oavbrutet. När en laddning är klar, låt laddaren vila i cirka 15 minuter innan nästa laddning av batteriet.
  3. Se till att inga främmande föremål hamnar i verktyget genom batteriöppningen eller uttagen.
  4. Ta aldrig isär vare sig det uppladdningsbara batteriet eller laddningsaggregatet.
  5. Se till att det uppladdningsbara batteriet inte kortslogs. Kortslutning av batteriet kan orsaka en stor elektrisk ström och överhettning. Det leder till brännskada eller skada på batteriet.
  6. Kasta inte batteriet i öppen eld. Om batteriet blir bränt kan det explodera.
  7. Så snart batteriets efterladdningstid blir för kort för verktygets praktiska användning, skall du föra eller skicka batteriet till återförsäljaren. Kasta inte bort det urladdade batteriet med sopor.
  8. Se till att inga föremål eller främmande ämnen hamnar i laddningsaggregatets ventilationshål. Isättning av metallföremål eller lättantändliga objekt i ventilationshålen kommer att resultera i elektriska överslag och skador på laddningsaggregatet.
  9. Långvarig användning utan uppehåll kan leda till överhettning av verktyget, vilket kan skada motorn och strömbrytaren. Ge därför verktyget lite tid att vila när höljtet blir för varmt.
  10. Kontrollera att batteriets isättning i verktyget har skett på korrekt sätt. Slarvig isättning kan medföra risk för olycksfall beroende på att batteriet faller ut ur verktyget.
  11. Använd inte produkten om verktyget eller batteripolarna (batteriluckan) är deformerade. Att montera ett sådant batteri kan orsaka kortslutning vilket kan leda till rökutsläpp eller antändning.
  12. Håll verktygets anslutningar (batterilucka) fria från spån och damm.
- Före användning, se till att spån och damm inte har ansamlats i området vid terminalerna.
  - Försök att undvika att spån eller damm på verktyget hamnar på batteriet under drift.

- När du avbryter drift eller efter användning, lämna inte verktyget i ett område där det kan utsättas för fallande spån eller damm. Detta kan orsaka kortslutning som kan leda till rökutveckling eller brand.
13. Vid användning tillsammans med BSL36B18 får du inte använda utrustningen om temperaturen är under 0°C eller över 40°C. Vid användning av nätadaptern får du inte använda utrustningen om temperaturen är under 0°C eller över 25°C.

## FÖRSIKTIGHETSÅTGÄRDER FÖR LITIJONBATTERI

För att förlänga livstiden är litiumjonbatteriet utrustat med en skyddsfunktion som stoppar utmatning.

I händelse av 1 till 3 som beskrivs nedan, vid användning av denna produkt, även om du trycker på knappen kan det hända att motorn stannar. Detta är inget fel utan ett resultat av skyddsfunktionen.

1. När kvarvarande batterikraft tar slut stannar motorn. I detta fall ladda omedelbart upp det.
2. Om verktyget är överbelastat kan motorn stanna. Om så händer släpp knappen på verktyget och ta åtgärda orsaken till överbelastningen. Du kan använda det igen när det svalnat.
3. Om batteriet överhettas under för hög belastning kan batteriet ta slut. Om detta händer, sluta använda batteriet och låt det svalna. Du kan använda det igen när det svalnat.

Vidare, var god beakta följande varningar och föreskrifter.

### VARNING

För att förebygga läckage från batteri, värmeutveckling, rök, explosion och eldsvåda, var god beakta följande försiktighetsåtgärder.

1. Se till att damm och smuts inte samlas på batteriet.
- Vid arbete se till att damm och smuts inte faller på batteriet.
- Se till att eventuellt damm och smuts som faller på det elektriska verktyget vid arbete inte samlas på batteriet.
- Förvara inte batteri som inte används på en plats där de utsätts för damm och smuts.
- Innan förvaring av ett batteri avlägsna eventuellt damm och smuts som har fastnat på det och förvara det inte tillsammans med metallföremål (skruvar, spikar etc.).
2. Gör inte hål i batteri med skarpa föremål så som spik, slå med hammare, stampa på eller kasta föremål på eller utsätt batteriet för fysisk påfrestning.
3. Använd inte uppenbarligen skadat batteri eller batteri som är deformerat.
4. Använd inte batteriet med polerna omvända.
5. Anslut inte direkt till ett elektriskt uttag eller uttaget för cigarettändare i en bil.
6. Använd inte batteri för andra syften än de som anges.
7. Om batteriladdningen inte lyckas avslutas trots att den angivna laddningstiden passerat, stoppa omedelbart vidare laddning.
8. Utsätt inte batteriet för höga temperaturer eller högt tryck så som i en mikrovågsugn, hårtork eller högttrycksbehållare.
9. Håll borta från eld så snart läckage eller illaluktande lukt upptäcks.
10. Använd inte på plats där stark statisk elektricitet skapas.
11. Om batteriet läcker, luktar illa, blir varmt, missfärgat eller missformerat eller på något sätt upplevs som onormalt vid användning, laddning eller förvaring, ta omedelbart bort det från verktyget eller batteriladdaren och sluta använda det.

12. Lägg inte batteriet i vätskor och se till att vätskor inte tränger in i det. Om en konduktiv vätska, exempelvis vatten, skulle komma in i batteriet kan det skadas och antändas eller explodera. Förvara batteriet på en sval, torr plats, borta från brännbara och lättantändliga föremål. Batteriet får inte utsättas för miljöer med frätande gas.

#### FÖRSIKTIGT

- Om vätska som läcker från batteriet kommer i ögonen gnid inte ögonen och skölj dem väl med friskt rent vatten från en kran och kontakta omedelbart medicinsk hjälp. Om inget görs kan vätskan orsaka ögonproblem.
- Om vätskan kommer i kontakt med din hud eller dina kläder, tvätta omedelbart väl med rent vatten så som från en kran. Det finns en chans att det kan orsaka hudirritation.
- Om du upptäcker rost, dålig lukt, överhettning, missfärgning, deformation och/eller andra ovanligheter när du använder batteriet för första gången använd det inte utan lämna tillbaka det till din återförsäljare eller handlare.

#### VARNING

Om ett främmande elektriskt ledande material kommer i kontakt med batteriets anslutningar, kan batteriet kortslutas och förorsaka brand. Vid förvaring av litiumjonbatterier, se till att följa nedanstående anvisningar.

- Placera inte ledande föremål som spikar och ledningar i stål eller koppar i förvaringsfacket.
- För att undvika kortslutning, montera batteriet i verktyget eller sätt på batteriskyddet vid förvaring för att dölja ventilatorn.

### ANGÅENDE TRANSPORT AV LITIJONBATTERIER

Iakttäck följande försiktighetsåtgärder när litiumjonbatterier transporteras.

#### VARNING

Meddela transportföretaget att ett paket innehåller ett litiumjonbatteri, informera företaget om dess uteffekt och följ transportföretagets instruktioner när transporten arrangeras.

- Litiumjonbatterier som överskrider en uteffekt på 100 Wh klassificeras som farligt gods och kommer att kräva en särskild behandlingsprocedur.
- För transport utomlands måste du uppfylla internationell lagstiftning samt destinationslandets regler och förordningar.
- Om BSL36B18 (säljs separat) sätts i det elektriska verktyget, kommer effekten att överstiga 100 Wh och enheten kommer då att klassificeras som Farligt gods vid frakthantering.

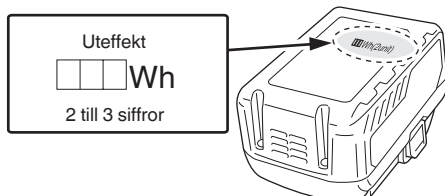

### SKYDDA DIN HÖRSEL

Långvarig exponering för högt ljud kan leda till permanent hörselnedsättning. Ju högre volym ju kortare tid till dess att hörselnedsättning kan uppstå.

Om du lyssnar till ljud på hög volym under en lång tid, kan dina öron vänja sig vid det. Detta skapar en illusion att ljudvolymen är lämplig, trots att det faktiskt kan skada din hörsel.

Observera följande för att förhindra hörselskada.

#### FÖRSIKTIGT

- Se till att du vilar dina öron genom att ta regelbundna avbrott och lyssna inte under längre tider.**  
Även när volymen är satt till en säker nivå kan långvarig lyssning orsaka hörselskador.
- Var försiktig så att du inte höjer volymen vart efter om din hörsel vänjer sig vid utmatad volym.**  
Var uppmärksam på att du vänjer dig vid en speciell volym. Justera volymen till en säker nivå innan dina öron vänjer sig vid höga ljudvolym.
- Om dina öron börjar ringa, om du känner obehag eller om samtal verkar svaga eller otydliga, avbryt lyssnandet till musik och se till att få dina öron undersökta av en läkare.**

### FÖRSIKTIGHETSÅTGÄRDER VID ANSLUTNING TILL EXTERNA ENHETER

Oväntade problem kan leda till förlust eller förstörd data som lagras i smarttelefoner eller annan kringutrustning ansluten till radion. Med denna möjlighet i minnet, ta alltid en backup av data innan användning.

Observera att HiKOKI inte kan hållas ansvarig för förstörd eller förlorad data lagrad i smarttelefoner eller annan kringutrustning ansluten till radion, eller annan skada på själva utrustningen.

### HUVUDFUNKTIONER

- Uppspelning av Bluetooth-enheter
- Manuellt/automatiskt val
- Spara (minne) (10 AM + 10 FM-stationer)
- Kompatibel med uppladdningsbara batterier och AC-adapter för HiKOKI elektriska verktyg

## TEKNISKA DATA

Frekvensband	DAB / DAB+: 174,928 till 239,200 MHz (BAND III) FM: 87,5 till 108 MHz AM: 522 till 1710 KHz
Antenn	DAB/DAB+: Gummiantenn FM: Gummiantenn AM: Ferritantenn (inbyggd)
Högtalare	8 W x 1
Max. uteffekt	AC-adapter: 7 W 18 V: 7 W
Strömförsörjning	Skjutbatteri: DC 18 V Hushållsström (med medföljande AC-adapter)
Bluetooth	Bluetooth ver. 4,2 BR/EDR Profil: A2DP (Advanced Audio Distribution Profile) AVRCP (AV Remote Control Profile) Sändnings-/mottagningskänslighet: Klass 2
Yttermått	C 240 mm x L 176 mm x A 185 mm (med antennen nedfäld)
Vikt	1,8 kg







- Se användaranvisningarna för tillämpliga nätaggregat:  
Tillämpliga nätaggregat:  
(Tillverkning) Hung Kay Industrial Co., Ltd.  
(Modell) HKP24-1800800dV  
(Inspänning) 100–240 V ~ (växelström)  
(Infrekvens, växelström) 50/60 Hz  
(Utspänning) 18 V  
(Utström) 0,8 A  
(Uteffekt) 14,4 W  
(Genomsnittlig aktiv verkningsgrad) 83,9%  
(Strömförbrukning utan last) 0,10 W
- Endast nedanstående skjutbatteri kan användas  
(Modell) BSL36B18: 18 V 8000 mAh Litiumbatteri  
(Tillverkning) Koki Holdings Co., Ltd.
- Den externa adaptorns stickpropp har använts som fränkopplingsanordning, el-uttaget ska vara lättillgängligt

## SYMBOLER

## VARNING

Nedan visas de symboler som används för maskinen. Se till att du förstår vad de betyder innan verktyget används.

	UR18DA : Batteridrivna radio
	Se användaranvisningarna för tillämpliga nätaggregat.
	Gäller endast EU-länder Elektriska verktyg får inte kastas i hushållssoporna! Enligt direktivet 2012/19/EU som avser äldre elektrisk och elektronisk utrustning och dess tillämpning enligt nationell lagstiftning ska uttjänta elektriska verktyg sorteras separat och lämnas till miljövänlig återvinning.
	Använd endast skjutbatterier från Koki Holdings Co., Ltd.

	Batteriets laddningsnivå över 75%
	Batteriernas laddningsnivå 50 till 75%
	Batteriernas laddningsnivå 25 till 50%
	Batteriets laddningsnivå under 25%
	Utgång för adapter
	Endast för inomhusbruk (AC-adapter)
	Klass II-produkt – Dubbelisolering – Jordning krävs ej, gäller den externa strömförsörjningen (AC-adaptern)

## STANDARDTILLBEHÖR

Förutom huvudenheten (1 enhet) innehåller paketet tillbehören listade på sidan 159.

Standardtillbehören kan ändras utan föregående meddelande.

## BATTERILADDNING

Ladda upp batteriet enligt de följande anvisningarna innan du använder ditt elektriska verktyg.

## 1. Anslut laddarens nätkabel till ett nätuttag.

Kontrolllampan kommer att blinka i rött (med intervaller på 1 sekund) efter anslutning av nätkabel till laddaren.

## FÖRSIKTIGT

Använd inte elkablar om de är skadade. Se till att få de reparerade omedelbart.

## 2. Sätt i batteriet i laddaren.

Sätt i batteriet ordentligt i laddaren. (Bild 3)

## 3. Laddning

Laddningen sätts igång efter batteriets isättning i laddaren. Signallampan lyser i rött.

När batteriet blir fullt laddad kommer signallampan att blinka rött. (Med intervaller på 1 sekund) (Se **Tabell 1**)

## ● Hur signallampan lyser/blinkar till

Hur signallampan lyser/blinkar till före laddnings-start, under pågående laddning och efter slutförd laddning visas i nedanstående **Tabell 1**.



Tabell 1

Signallampans indikationer				
Signallampa (röd)	Före laddning	Blinkar	Lyser 0,5 sekunder. Lyser inte 0,5 sekunder. (släckt 0,5 sekunder)	
	Under pågående laddning	Lyser	Lyser ihållande	
	Laddningen fullbordad	Blinkar	Lyser 0,5 sekunder. Lyser inte 0,5 sekunder. (släckt 0,5 sekunder)	
	Går inte att ladda	Flimrar	Lyser 0,1 sekunder. Lyser inte 0,1 sekunder. (släckt 0,1 sekunder)	Fel i batteriet eller laddaren
	Överhettad beredskapsläge	Blinkar	Lyser 1 sekund. Lyser inte 0,5 sekunder. (släckt 0,5 sekunder)	Batteriet överhettat. Kan inte ladda. (laddning kommer att börja när batteriet svalnat).

- Angående temperaturer och laddningstid för batteriet. Temperaturer och laddningstider blir som visas i **Tabell 2**.

#### Hur man får batterierna att räcka längre.

- (1) Ladda batterierna innan de har blivit helt urladdade. När du känner att verktygets effekt minskar, sluta använda verktyget och ladda dess batteri. Om du fortsätter att använda verktyget och laddar ur den elektriska strömmen, kan batteriet skadas och dess livslängd förkortas.
- (2) Undvik att ladda vid höga temperaturer. Ett uppladdningsbart batteri är varmt direkt efter användning. Om ett sådant batteri laddas omedelbart efter användning försämras dess inre kemiska substans, och batteriets livslängd förkortas. Låt batteriet vara och ladda det efter att det har svalnat ett tag.

#### FÖRSIKTIGT

- Det kan hända att signallampen på laddaren lyser grön under 1 sekund och släcks under 0,5 sekunder (av 0,5 sekunder) när batteriet laddas medan det blivit varmt, beroende av att det fått ligga i solen eller när det sätts i laddaren strax efter avslutat bruk. Om detta är fallet, låt batteriet svalna först innan du startar uppladdning.
- När signallampen börjar flimra snabbt i rött (med intervaller om 0,2 sekunder) måste batteriets isättningsöppning kontrolleras för främmande ämnen, som måste tas bort. Om det inte finns några främmande föremål är det troligt att det är fel på batteriet eller laddaren. Ta den till en auktoriserad serviceverkstad.
- Det tar ca tre sekunder för den inbyggda mikrodatorn i laddaren att avkänna att en pågående laddning avbrutits och batteriet tagits ur. Vänta därför i minst tre sekunder innan batteriet på nytt sätts i laddaren för fortsatt laddning. Det kan hända att batteriet inte laddas upp på korrekt sätt om batteriet sätts i laddaren på nytt inom tre sekunder.

## ISÄTTNING AV BATTERI

#### FÖRSIKTIGT

Rör inte vid kontaktarna.

Det kan leda till skärskador på handen eller andra skador.

Endast ett HiKOKI-batteri typ BSL36B18 kan användas med denna enhet.

#### Sätta i batteriet

Rikta in batteriet mot spåret i verktyget och skjut det på plats. För alltid in den hela vägen tills den låses på plats med ett lätt klick, annars kan den av misstag falla ur verktyget och orsaka skador på dig eller någon omkring dig (**Fig. 1**).

Tabell 2

		Laddare	UC18YFSL
Batteri	Typ av batteri	Li-ion	
	Temperaturer vid vilka batterierna kan laddas	0°C–50°C	
	Laddningsspänning	V	18
	Laddningstid, ca. (vid 20°C)		BSL36B18 (10 celler)
min		120	

#### ANMÄRKNING

Laddningstiden kan variera enligt omgivningstemperaturen och nätspänningen.

#### FÖRSIKTIGT

När batteriladdaren har används kontinuerligt kommer batteriladdaren att bli varm, och kan komma att bli orsaken till fel. När en laddning är klar låt laddaren vila i 15 minuter innan nästa laddning.

#### 4. Dra ut laddarens nätkabel ur nätuttaget.

#### 5. Fatta ett stadigt tag i laddaren och dra ut batteriet ur laddaren.

#### ANMÄRKNING

Kom ihåg att dra ut batteriet ur laddaren efter användning och att spara det.

#### Angående elektrisk urladdning i händelse av nya batterier, etc.

Eftersom den inre kemiska substansen i nya batterier och batterier som inte har använts under en längre tid inte är aktiverad, kan den elektriska urladdningen vara låg när de används den första och andra gången. Detta är ett tillfälligt fenomen, och den normala tiden som krävs för att ladda kommer att återställas genom att ladda batterierna 2–3 gånger.

# Svenska

## Ta ur batteriet

Dra ut batteriet ur verktyget medan du trycker på batteriets spärr (2 st.) (Fig. 1).

### ANMÄRKNING

- Använd inte onödig kraft när du sätter i batteriet. Om batteriet inte går in enkelt har det inte satts i korrekt. Kontrollera att batteriet är vänt i rätt riktning och att det inte finns något som blockerar vägen för isättning av batteriet.
- Om  visas när radion sätts på efter isättning av batteriet betyder det att batteristyrkan är låg. Använd i sådana fall antingen AC-adaptren eller sätt i ett laddat batteri.

## MONTERING AV AC-ADAPTER

Ström kan levereras genom att ansluta AC-adaptren (medföljer) till ett vanligt eluttag.

Dra tillbaka gummiskyddet och anslut AC-adaptren till AC-adapteringången. (Bild 2)

Sätt sedan in AC-adaptren i ett eluttag.

### ANMÄRKNING

- När AC-adaptren används samtidigt som batterierna är den huvudströmkällan och ingen ström tas från batteriet.
- När batterierna används samtidigt om AC-adaptren, laddas inte batterierna då radion inte har någon laddningsfunktion.

## ANVÄNDNING

### 1. Slå på och av

För att slå på: Tryck på knappen.

För att stänga av: Tryck på knappen igen.

### 2. Justera volymen

Öka volymen: Tryck på "+"-knappen.

Minska volymen: tryck på "-"-knappen.

### 3. Växla mellan FM (ultravåg), AM (mellanvåg), Bluetooth (BT) och DAB/DAB+

Det inställda läget visas i displayen (FM / AM / BT/DAB). För att växla mellan FM (ultravåg/UKW), AM (mellanvåg), BT (Bluetooth) och DAB/DAB+, tryck flera gånger på knappen "MODE".

### 4. Söka efter radiostationer

Tryck på "|<<"-knappen eller ">>|" -knappen för att ändra frekvensen. Den aktuella frekvensen visas på displayen.

För att söka efter nästa radiostation med hög signalstyrka, tryck på "|<<"-knappen eller tryck på ">>|" -knappen och håll den kortvarigt intryckt. Frekvensen för den hittade radiostationen visas på displayen.

### 5. Spara inställd radiostation

- (1) Tryck på "SELECT"-knappen.
- (2) Tryck på ">>|" -knappen till punkten "Store to Preset" och bekräfta genom att trycka på knappen "SELECT".
- (3) Välj lagringsnummer med knapparna "|<<" eller ">>|" och bekräfta genom att trycka på "SELECT"-knappen.

### 6. Lyssna på lagrade radiostationer

- (1) Tryck på "SELECT"-knappen.
- (2) Tryck på ">>|" -knappen till punkten "Select Preset" och bekräfta genom att trycka på knappen "SELECT".
- (3) Välj önskad lagrad radiostation med knapparna "|<<" eller ">>|" och bekräfta genom att trycka på knappen "SELECT".

### 7. DAB/DAB+ (Digital Audio Broadcasting)

Stationsavsökning (startar automatiskt vid den första idrifttagningen):

- (1) Tryck på "SELECT"-knappen.
- (2) Tryck på ">>|" -knappen för att välja mellan "Auto Scan" och "Manual Tune" och bekräfta genom att trycka på knappen "SELECT". (Autosökning bör vara att föredra)

Ställ in önskad station:

- (1) Efter "Auto Scan" lagras alla stationer som hittats automatiskt.
- (2) Bläddra bland de mottagna stationerna med knapparna "|<<" eller ">>|" .

Inställningar för visning av val:

- (1) Tryck på "SELECT"-knappen.
- (2) Tryck på ">>|" -knappen till underpunkten "RDS Display" och bekräfta genom att trycka på knappen "SELECT".
- (3) Välj önskad meny med knapparna "|<<" eller ">>|" .

### 8. Bluetooth (beroende på konfiguration)

- (1) För att växla till BT (Bluetooth), tryck på knappen "MODE" flera gånger tills BT visas på displayen.
- (2) Aktivera Bluetooth på din smarttelefon (eller en annan mobil enhet som t.ex. en surfplatta).
- (3) Om din smarttelefon har upptäckt radion visas den med enhetens namn "UR18DA".
- (4) På din smarttelefon uppträder du anslutningen till enheten "UR18DA". Den framgångsrika anslutningen visas på displayen genom att trycka på symbolen.
- (5) Börja spela upp t.ex. en låt på din smarttelefon.

### 9. Inställning av diskant och bas

För att växla mellan diskant och bas, tryck på knappen "EQ" flera gånger.

Det aktiva läget visas på displayen:

"TREBLE" och "BASS".

Det inställda värdet visas i displayen.

Tryck på "-"-knappen eller "+"-knappen för att ändra inställningen.

### 10. Batteripaket, visar batteripaketets laddningsnivå



Över 75% Batterisymbolen på displayen visar laddningsnivån på batteripaketet.



50 till 75%



Ladda ett tomt batteri i en lämplig HiKOKI-laddare.



Under 25%

## UNDERHÅLL OCH ÖVERSYN

### VARNING

När den inte används eller vid inspektion och underhåll, se till att avlägsna nätkontakten och det laddningsbara batteriet.

### ● Kontroll av skruvförband

Kontrollera regelbundet skruvarna. Skulle någon skruv ha lossnat, dra åt den ordentligt. Slarv av skruvarnas åtdragning kan resultera i olyckor.

### ● Inspektion av terminaler (verktyg och batteri)

Kontrollera att spån och damm inte har ansamlats på terminalerna.

Kontrollera ibland före, under och efter användningen.

### FÖRSIKTIGT

Ta bort eventuella spån eller damm som kan ha ansamlats på terminalerna.

Underlåtenhet att göra detta kan leda till funktionsstörning.

### ● Rengöring av höljet

När radion blir smutsig, torka av den med en torr, mjuk trasa eller fukta trasan i tvålvatten. Använd aldrig klorlösningar, bensin eller lösningsmedel för färg för höljets rengöring. Det kan skada ytbehandlingen.

## ● Förvaring av radion

Förvara inte radion på följande platser.

- Inom räckhåll eller lättåtkomlig för barn
- Fuktiga eller smutsiga platser
- Vid höga temperaturer så som inuti en bil eller där den utsätts för direkt solljus
- På extremt kalla platser eller där den utsätts för kallt drag
- Där temperaturen ändras drastiskt
- Where it is exposed to smoke or steam such as near a cooking appliance or humidifier

### ANMÄRKNING

Förvaring av litiumjonbatterier.

Se till att litiumjonbatterier är fulladdade innan de förvaras.

En längre tids förvaring (3 månader eller mer) av batterier med en låg laddningsnivå kan leda till försämrad prestanda, väsentligt minskad användningstid för batterierna eller att batterierna inte kan hålla laddningen. Men väsentligt minskad användningstid för batterier kan återställas genom upprepad laddning och användning av batterierna två till fem gånger.

Om batteriernas användningstid förblir extremt kort även efter upprepad laddning och användning, anse att batterierna är slut och köp nya batterier.

## VAL AV TILLBEHÖR

Maskinens tillbehör återfinns i tabellen på sidan 160.

Kontakta en auktoriserad HiKOKI-serviceverkstad för detaljer om varje bit-typ.

### Viktigt meddelande för batterier till HiKOKI batteridrivna elektriska verktyg

Använd alltid anvisade originalbatterier. Vi kan inte garantera säkerheten och prestanda för våra batteridrivna elektriska verktyg som används med andra batterier än de vi anvisat eller när batterier har tagits isär och modifierats (så som isärtagning och utbyte av celler eller andra inre delar).

### GARANTI

Vi garanterar HiKOKI elektriska verktyg i enlighet med lagstadgade/landsspecifika bestämmelser. Denna garanti täcker inte defekter eller skada på grund av felaktig användning, missbruk eller normal förslitning. Vid reklamation, var god att skicka det elektriska verktyget, ej isärtaget, med GARANTIBEVIS som hittas i slutet på denna instruktion, till en av HiKOKI auktoriserad serviceverkstad.

### ANMÄRKNING

Beroende på HiKOKIs kontinuerliga forsknings- och utvecklingsarbete, förbehåller HiKOKI rätten till ändringar av tekniska data utan föregående meddelande.

**DELENES NAVNE**

①	Antenne	⑩	Knap for lydstyrke	⑲	Vekselstrømslampe
②	Håndtag	⑪	Equalizer-knap	⑳	Lampe for DAB-udsendelse
③	Betjeningspanel	⑫	Tilstandsknap	㉑	Enhedslampe
④	Display	⑬	Knap til valg af kanal	㉒	Lås
⑤	Højtaler	⑭	Menutast til valg af diverse funktioner	㉓	Gummidæksel
⑥	Port til lysnetadapter	⑮	Lampe for modtagelsestilstand	㉔	AC-adapter
⑦	Batteri (forhandles separat)	⑯	Bluetooth-lampe	㉕	Kontrollampe
⑧	Navneplade	⑰	Lampe til bekræftelse af sammenkædning		
⑨	Tænd/sluk-knap	⑱	Indikatorlampe for resterende batteri		

**SIKKERHEDSADVARSLER FOR RADIO**

**⚠ ADVARSEL**

Læs alle sikkerhedsadvarsler og instruktioner. Det kan medføre elektrisk stød, brand og/eller alvorlig personskade, hvis alle advarselserne og instruktionerne nedenfor ikke overholdes.

Gem alle advarsler og instruktioner så du har dem til senere brug.

- Brug kun den specificerede strømspænding.**
  - Brug af enhver anden spænding kan medføre brand eller elektrisk stød.
- Undgå at beskadige AC-adapterledningen.**
  - Du skal ikke modificere, bøje med kraft, vride eller trække i ledningen, placere tunge genstande på den eller placere den i nærheden af varmeapparater.
  - Når den ikke er i brug, skal du tage strømstikket (AC-adapteren) ud fra stikkontakten og radioen. Hvis du ikke gør det, kan det medføre elektrisk stød eller brand.
- Rør ikke ved strømstikket (AC-adapteren) med våde hænder.**
  - Det kan medføre elektrisk stød.
- Brug ikke radioen i badeværelset eller i brusebadet.**
  - Brug ikke radioen på våde eller fugtige steder eller hvor den udsættes for regn.
  - Det kan medføre elektrisk stød, udledning af røg eller funktionsfejl.
- Rør ikke ved FM-antennen eller strømstikket (AC-adapter) under tordenvejr.**
  - Det kan medføre elektrisk stød.
- Du skal ikke skille radioen ad eller modificere den.**
  - Det kan medføre elektrisk stød eller brand. Eftersyn og reparationer skal udføres af den forretning, hvor den blev købt eller af et HiKOKI-servicecenter for el-værktøj.
- Sæt strømstikket (AC-adapteren) så langt ind som muligt.**
  - Støv eller snavs mellem strømstikket og stikkontakten kan medføre brand. Tag med mellemrum strømstikket ud og tør eventuelt støv eller snavs af med en tør klud.
- Sørg for, at der ikke kommer nogen uspecificerede genstande eller vand ind i radioen.**
  - Hvis der, udover AC-adapteren og det genopladelige batteri, kommer metal, brandfarlige genstande eller vand indenfor baglågen, kan det medføre elektrisk stød eller brand.
  - Sørg for, at der ikke kommer jernpulver fra basreflekshøjtalerne, støv eller vand ind i radioen.

- Du skal ikke sidde eller stå ovenpå radioen.**
  - Det kan medføre ulykker eller funktionsfejl.
- Placer ikke radioen på et ustabilt underlag eller på steder højt oppe.**
- Når der ikke er isat noget slide-batteri, skal du montere slide-terminaldækslet for at forhindre, at du skærer dig eller lignende, hvis du skulle komme til at røre ved terminalområdet.**
- Hvis  vises, når du tænder for radioen med det genopladelige batteri isat, er batteriet ved at være fladt.**

Strømfør radioen vha. AC-adapteren eller indsæt et opladet batteri.
- Genopladning må kun udføres med den oplader, der er specificeret af producenten.**
  - En oplader, der passer til én type genopladeligt batteri, kan give risiko for brand, når den anvendes med et andet batteri.
- Brug kun radioen med det særligt designede genopladelige batteri.**
  - Anvendelse af andre genopladelige batterier kan muligvis give risiko for tilskadekomst og brand.
- Når det genopladelige batteri ikke anvendes, skal du opbevare det væk fra andre metalobjekter som fx papirclips, mønter, nøgler, søm, skruer eller andre små metalobjekter, der kan lave en forbindelse fra den ene pol til den anden.**
  - Kortsluttes batteripolerne, kan der opstå forbrændinger eller en brand.
- Under særlig dårlige omstændigheder kan der sive væske ud fra batteriet; undgå kontakt. Hvis du ved et uheld alligevel kommer i kontakt med væsken, skal du skylle med vand. Hvis væsken kommer i kontakt med øjnene, skal du desuden søge lægehjælp.**
  - Væske, der siver ud fra batteriet, kan irritere huden og give forbrændinger.
- Få din radio serviceret af en kvalificeret serviceperson, der kun anvender identiske udskiftningsdele.**
  - Dette sikrer, at radioens brugssikkerhed bibeholdes.
- Hovedenheden og adapteren må ikke udsættes for dryp eller sprøjt, og undlad at anbringe beholdere med væske, som eksempelvis vaser, på enheden og adapteren.**
- Batterierne må ikke udsættes for stærk varme i form af sollys, ild eller lignende.**
- Adapterens NETstik anvendes som frakoblingsenhed, og skal derfor kunne betjenes nemt.**

**21. Risiko for eksplosion, hvis batteriet udskiftes med en forkert type**

- Høje eller meget lave temperaturer, som et batteri kan udsættes for under brug, opbevaring eller transport (såsom driftstemperatur: 35°C); og
- Lavt lufttryk ved stor højde (højde: 2000 meter).
- Udskiftning af et batteri med en forkert type, der kan gennembyrde en sikkerhedsafskærmning (eksempelvis gældende ved nogle typer lithium-batterier)
- Bortskaffelse af batteri ved at smide det ind i åben ild eller en varm ovn, knusning eller opskæring af batteri, der kan resultere i eksplosion
- Efterladelse af batteriet i miljøer med meget høje temperaturer, der kan resultere i eksplosion eller lækage af brændbar væske eller gas
- Et batteri, der udsættes for meget lavt lufttryk, der kan resultere i eksplosion eller lækage af brændbar væske eller gas.

**22. Elektrostatisk afladning kan resultere i funktionsfejl, som muligvis kræver brugernulstilling.**

13. Ved anvendelse af BSL36B18 må det aldrig anvendes, når temperaturen er under 0°C eller over 40°C. Ved anvendelse af lysnetadapter må det aldrig anvendes, når temperaturen er under 0°C eller over 25°C.

**FORHOLDSREGEL OM LITHIUM-ION-BATTERIET**

For at forlænge levetiden er lithium-ion-batteriet udstyret med en beskyttelsesfunktion, der kan stoppe strømudladningen. Hvis situation 1 til 3, der er beskrevet nedenunder, skulle opstå under brug af dette produkt, stopper motoren muligvis, selv om du trykker på kontakten. Dette er ikke selve problemet, men resultatet af beskyttelsesfunktionen.

1. Motoren stopper, hvis der ikke længere er tilstrækkelig med strøm på batteriet.  
Hvis dette skulle ske, skal du straks lade batteriet op.
2. Hvis værktøjet er overbelastet, stopper motoren muligvis. Hvis dette skulle ske, skal du frigive værktøjets kontakt og fjerne årsagerne til overbelastningen. Efter at du har gjort det, kan du anvende værktøjet igen.
3. Hvis batteriet overophedes pga. overbelastning, holder batteriet op med at levere strøm.  
I tilfælde heraf skal du indstille brugen af batteriet og lade det køle af. Efter at du har gjort det, kan du anvende værktøjet igen.

Vær desuden opmærksom på følgende advarsler og forholdsregler.

**ADVARSEL**

For på forhånd at forhindre enhver form for batterilækage, varmeudvikling, røgudvikling, eksplosion og antændelse, skal du sørge for at være opmærksom på følgende sikkerhedsforanstaltninger.

1. Sørg for, at spåner og støv ikke samler sig på batteriet.
  - Under arbejdet skal du sørge for, at der ikke falder spåner og støv ned på batteriet.
  - Sørg for, at eventuelle spåner og støv, der falder ned på det elektriske værktøj under arbejdet, ikke samler sig på batteriet.
  - Opbevar ikke et ubrugt batteri på et sted, der udsættes for spåner og støv.
  - Før du lægger et batteri til opbevaring, skal du fjerne eventuelle spåner og støv, der sidder fast på det, og ikke opbevare det sammen med andre metalobjekter (skruer, søm, osv.).
2. Undlad at punktere batteriet med et skarpt objekt som fx et søm, slå på det med en hammer, træde på det, kaste med det eller udsætte batteriet for voldsomme stød.
3. Undlad at anvende et tydeligt beskadiget eller deformt batteri.
4. Undlad at anvende batteriet i omvendt polaritet.
5. Undlad at tilslutte direkte til elektriske stikkontakter eller cigarettændere i biler.
6. Undlad at anvende batteriet til andre formål end dem, der er angivet.
7. Hvis batteriet ikke oplades helt, selv efter at den angivne opladetid er gået, skal du øjeblikkeligt stoppe yderligere opladning.
8. Undlad at anbringe eller udsætte batteriet for høje temperaturer eller høje tryk som fx inde i en mikroovn, et tørreapparat eller en beholder med højt tryk.
9. Hold det øjeblikkeligt væk fra åben ild, hvis der opdages en lækage eller ubehagelig lugt.
10. Undlad at anvende det på et sted hvor der udvikles kraftig statisk elektricitet.
11. Hvis der opstår batterilækage, ubehagelig lugt, hvis der udvikles varme, batteriet er misfarvet eller deformt eller på nogen anden måde forekommer unormalt under brug, opladning eller opbevaring, skal du øjeblikkeligt fjerne det fra udstyret eller batteriopladeren og indstille brugen.

**EKSTRA SIKKERHEDSFORSKRIFTER**

1. Oplad altid batteriet ved en temperatur på 0°C–40°C. Temperaturer på under 0°C resulterer i overopladning, hvilket er farligt. Batteriet kan ikke oplades ved en temperatur på over 40°C.  
Den mest egnede temperatur for opladning ligger på 20°C–25°C.
2. Anvend ikke opladeren kontinuerligt.  
Når en opladning er fuldført, skal du lade opladeren ligge i omtrent 15 minutter, før du oplader næste batteri.
3. Undgå, at fremmedlegemer trænger ind i huller til tilslutning af det genopladelige batteri.
4. Skil aldrig det genopladelige batteri eller opladeren ad.
5. Kortslut aldrig det genopladelige batteri. Kortslutning af batteriet forårsager en stor elektrisk strømning og overophedning. Det medfører forbrændinger eller beskadigelse af batteriet.
6. Bortskaf ikke batteriet ved at kaste det på et bål. Hvis batteriet brændes, kan det eksplodere.
7. Når batteriet har nået slutningen af sin levetid, skal du levere det tilbage til den forretning, hvor du købte det. Bortskaf ikke det afladede batteri.
8. Stik ikke genstande ind i opladerens ventilationsåbninger. Hvis metalgenstande eller brændbare stoffer kommer ind i opladerens ventilationsåbninger, kan det give elektriske stød eller ødelægge opladeren.
9. Hvis saven anvendes uafbrudt, er der risiko for, at den bliver for varm, hvilket kan føre til skade på motoren og kontakten.  
Derfor skal du lade værktøjet få en pause, når kabinettet bliver varmt.
10. Kontroller efter, at batteriet er rigtigt sat i. Hvis det løsner sig, kan det falde ud og forårsage ulykker.
11. Anvend ikke produktet, hvis værktøjet eller batteriets terminaler (batterifatning) er deforme.  
Installation af batteriet kan forårsage en kortslutning, der kan resultere i røgudvikling eller antændelse.
12. Hold værktøjets terminaler (batterifatning) fri for spåner og støv.
  - Inden brug skal du sørge for, at spåner og støv ikke har samlet sig i området omkring polerne.
  - Under drift skal du forsøge at undgå, at støv og spåner på værktøjet falder ned på batteriet.
  - Når du stopper drift eller efter brug må du ikke efterlade værktøjet i et område, hvor det kan udsættes for spåner eller støv, der falder ned.  
Hvis du gør det, kan det forårsage en kortslutning, der kan resultere i røgudvikling eller antændelse.

## Dansk

12. Nedsænk ikke batteriet i væsker, og lad ikke væsker trænge ind. Indtrængen af ledende væske, som f.eks. vand, kan medføre beskadigelse og forårsage brand eller eksplosion. Opbevar batteriet på et køligt, tørt sted, væk fra brændbart materiale. Områder med ætsende gas skal undgås.

### FORSIGTIG

1. Hvis du får væske, der er lækket fra batteriet, i øjnene, må du ikke gnide i øjnene, men vaske dem godt med rent vand som fx vand fra vandhanen og straks kontakte en læge.  
Hvis det ikke behandles, kan væsken forårsage problemer med øjnene.
2. Hvis du får væske på huden eller tøjet, skal du øjeblikkeligt vaske det af med rigeligt rent vand som fx vand fra hanen.  
Det er muligt, at det kan give hudirritation.
3. Hvis du opdager rust, ubehagelig lugt, misfarvning, deformation og/eller andre uregelmæssigheder, når du anvender batteriet for første gang, skal du undlade at anvende det og returnere det til din leverandør eller forhandler.

### ADVARSEL

Hvis der trænger et elektrisk ledende fremmedlegeme ind i terminalen på lithium-ion-batteriet, kan batteriet kortsluttes, hvilket kan medføre brand. Ved opbevaring af lithium-ion-batteriet skal du sørge for at overholde reglerne for følgende indhold.

- Placer ikke elektrisk ledende snavs, søm og ledninger som jern- og kobberledning i opbevaringskassen.
- For at hindre kortslutning skal du sætte batteriet i værktøjet og sætte batteridækslet sikkert på for opbevaring, indtil du ikke længere kan se ventilatoren.

## VEDRØRENDE TRANSPORT AF LITHIUM-ION-BATTERI

Ved transport af lithium-ion-batteri bedes du overholde følgende forholdsregler.

### ADVARSEL

- Giv transportfirmaet besked om, at pakken indeholder et lithium-ion-batteri, informér firmaet om batteriets udgangseffekt, og følg transportfirmaets instruktioner, når du arrangerer transport.
- Lithium-ion-batterier, der overstiger en udgangseffekt på 100 Wh, betragtes som værende i fragtklassificeringen farligt gods og kræver særlige anvendelsesprocedurer.
  - Ved transport til udlandet skal du overholde international lovgivning samt regler og bestemmelser i det land, der transporteres til.
  - Hvis BSL36B18 (forhandles separat) installeres i det elektriske værktøj, overstiger udgangseffekten 100 Wh, og enheden betragtes som værende i fragtklassificeringen farligt gods.

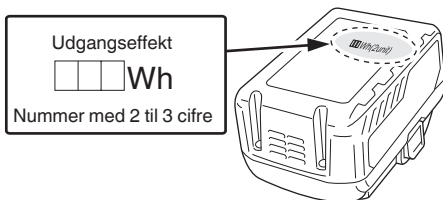

## BESKYTTELSE AF DIN HØRELSE

Kontinuerlig udsættelse for høj lyd kan muligvis medføre permanent høretab. Jo højere lyden er, desto kortere tid varer det, før der eventuelt opstår høretab.

Hvis du lytter til meget høj lyd over en længere tidsperiode, vil dine ører blive vænnet til den. Dette skaber illusionen af, at det er et passende lydniveau, på trods af at det eventuelt skader din hørelse.

Overhold følgende for at forhindre høretab.

### FORSIGTIG

1. **Sørg for at du lader dine ører få ro ved at holde regelmæssige pauser og ikke lytte i lange tidsperioder.**  
Selv når du indstiller på uskadelige lydstyrkeniveauer, kan kontinuerlig lytning over længere tid medføre høretab.
2. **Pas på ikke at skrue så højt op for lyden at din hørelse vænner sig til lydstyrken.**  
Pas på ikke at blive vant til et bestemt lydniveau. Juster lydstyrken til et uskadeligt niveau inden dine ører bliver vant til høje lyd niveauer.
3. **Hvis det begynder at ringe for ørerne, hvis du føler nogen form for ubehag, eller hvis samtale synes svag eller utydelig, skal du ophøre med at lytte til musik og få dine ører undersøgt af en læge.**

## FORHOLDSREGLER VED TILSLUTNING TIL EKSTERNT Udstyr

Uventede problemer kan medføre tab eller ødelæggelse af data gemt i smartphones eller andet perifert udstyr, som er tilsluttet til radioen. Med dette i mente skal der altid foretages en sikkerhedskopiering på forhånd.

Bemærk, at HiKOKI hverken kan holdes ansvarlig for ødelæggelse eller tab af data gemt i smartphones og andet perifert udstyr, som er tilsluttet til radioen, eller beskadigelse af selve udstyret.

## HOVEDFUNKTIONER

- Afspilning af Bluetooth-enheder
- Manuelt/Automatisk valg
- Gem (Hukommelse) (10 AM + 10 FM stationer)
- Kompatibilitet med genopladelige HiKOKI-batterier til el-værktøj og AC-adapter

## SPECIFIKATIONER

Frekvensbånd	DAB / DAB+: 174,928 til 239,200 MHz (BAND III) FM: 87,5 til 108 MHz AM: 522 til 1710 KHz
Antenne	DAB/DAB+: Gummiantenne FM: Gummiantenne AM: Ferritstang-antenne (indbygget)
Højtaler	8 W × 1
Maks. udgangseffekt	AC-adapter: 7 W 18 V: 7 W
Strømforsyning	Slide-batteri: DC 18 V Strømnet (ved brug af medfølgende AC-adapter)
Bluetooth	Bluetooth-ver. 4.2 BR/EDR Profil: A2DP (Advanced Audio Distribution Profile) AVRCP (AV Remote Control Profile) Send/modtag følsomhed: Klasse 2
Ydre mål	C 240 mm x L 176 mm x A 185 mm (med sammentrukket antenne)
Vægt	1,8 kg









- For gældende el-leverandører, se brugervejledningen: Gældende el-leverandører: (Produktion) Hung Kay Industrial Co., Ltd. (Model) HKP24-1800800dV (Indgangsspænding) 100–240 V ~ (vekselstrøm) (Vekselstrømsfrekvens, indgang) 50/60 Hz (Udgangsspænding) 18 V (Udgangsstrøm) 0,8 A (Udgangseffekt) 14,4 W (Gennemsnitlig aktiv effektivitet) 83,9% (Strømförbrug uden belastning) 0,10 W
- Kun nedenfor slidsken kan der anvendes batteri (Model) BSL36B18: 18 V 8000 mAh Lithium-batteri (Produktion) Koki Holdings Co., Ltd.
- Stikket til en ekstern adapter blev anvendt som frakoblingsenhed; stikkontakten skal være let tilgængelig

## SYMBOLER

### ADVARSEL

Det følgende viser symboler, som anvendes for maskinen. Vær sikker på, at du forstår deres betydning, inden du begynder at bruge maskinen.

	UR18DA : Radio
	For gældende el-leverandører, se brugervejledningen.
	Kun for EU-lande Elektrisk værktøj må ikke bortskaffes som almindeligt husholdningsaffald! I henhold til det europæiske direktiv 2012/19/EU om bortskaffelse af elektrisk og elektronisk udstyr og gældende national lovgivning skal brugt elværktøj indsamles separat og bortskaffes på en måde, der skåner miljøet mest muligt.

	Anvend kun slide-batteriet fra Koki Holdings Co.,Ltd
	Batteripakkens opladningsniveau er over 75%
	Batteripakkens opladningsniveau er 50 til 75%
	Batteripakkens opladningsniveau er 25 til 50%
	Batteripakkens opladningsniveau er under 25%
	Udgangsterminal til adapter
	Må kun anvendes indendørs (AC-adapter)
	Klasse II-produkt - dobbeltisoleret - Ingen jording påkrævet, til ekstern strømforsyning (AC-adapter)

## STANDARDTILBEHØR

Udover hovedenheden (1 enhed) indeholder pakken det tilbehør, der er opstillet på side 159.

Der forbeholdes ret til ændringer i standardtilbehør uden varsel.

## OPLADNING

Inden det elektriske værktøj tages i brug, oplades batteriet som følger.

### 1. Tilslut opladerens netkabel til kontakten.

Ved tilslutning af opladerens stik til en kontakt, blinker kontrollampen rødt (ét blink i sekundet).

### FORSIGTIG

Anvend ikke den elektriske ledning, hvis den er beskadiget. Få den straks repareret.

### 2. Sæt batteriet i opladeren.

Sæt batteriet ordentligt i opladeren. (Fig. 3)

### 3. Opladning

Når et batteri sættes i opladeren, begynder opladningen, og kontrollampen lyser konstant rødt.

Når batteriet er fuldt opladet, blinker kontrollampen rødt. (ét blink i sekundet) (Se **Tabel 1**)

### ● Kontrollampens indikation

Kontrollampens indikationer er som vist i **Tabel 1**, alt efter opladerens eller det genopladelige batteris tilstand.

Tabel 1

Kontrolllampens indikationer				
Kontrollampe (rød)	Før opladning	Blinker	Lyser i 0,5 sekunder. Lyser ikke i 0,5 sekunder. (slukket i 0,5 sekunder)	
	Under opladning	Lyser	Lyser vedvarende	
	Opladning fuldført	Blinker	Lyser i 0,5 sekunder. Lyser ikke i 0,5 sekunder. (slukket i 0,5 sekunder)	
	Opladning er umulig	Blinker hurtigt	Lyser i 0,1 sekunder. Lyser ikke i 0,1 sekunder. (slukket i 0,1 sekunder)	Funktionsfejl i batteri eller oplader
	Standby på grund af overophedning	Blinker	Lyser i 1 sekund. Lyser ikke i 0,5 sekunder. (slukket i 0,5 sekunder)	Batteriet er overophedet. Ude af stand til at oplade. (Opladning begynder, når batteriet er kølet af)

- Vedrørende batteriets temperaturer og opladningstid. Temperaturerne og opladningstiden bliver som vist i **Tabel 2**

Tabel 2

		Oplader	UC18YFSL
Batteri	Batteritype	Li-ion	
	Temperaturer, hvor batteriet kan genoplades	0°C–50°C	
	Opladningsspænding	V	18
	Opladningstid, ca. (ved 20°C)		BSL36B18 (10 celler)
	min		120

**BEMÆRK**

Genopladningstiden kan variere alt efter den omgivende temperatur og strømkildens spænding.

**FORSIGTIG**

Når batteriopladeren har været anvendt kontinuerligt, opvarmes den, hvorved årsagen til fejl opstår. Når opladningen er fuldført, skal du vente 15 minutter inden næste opladning.

**4. Tag opladerens netkabel ud af kontakten.**

**5. Hold godt fat om opladeren, og træk batteriet ud.**

**BEMÆRK**

Sørg for at trække batteriet ud af opladeren efter brug, og opbevar det derefter.

**Vedrørende elektrisk udladning i tilfælde af nye batterier osv.**

Idet den kemiske substans inde i nye batterier samt batterier, der ikke har været anvendt i længere tid, ikke er aktiveret, kan den elektriske udladning være lav ved brug af batterierne første og anden gang. Dette er et midlertidigt fænomen, og den tid, der normalt er påkrævet til genopladning, gendannes ved at genoplade batterierne 2–3 gange.

**Sådan forlænger du batteriernes ydeevne.**

- (1) Genoplad batterierne, før de aflades helt. Når du synes, at strømmen til værktøjet bliver svagere, skal du indstille brugen af værktøjet og genoplade dets batteri. Hvis du bliver ved med at anvende værktøjet og udtømme den elektriske strøm, kan du beskadige batteriet, og dets levetid forkortes.
- (2) Undgå genopladning ved høje temperaturer. Et genopladeligt batteri er varmt umiddelbart efter brug. Hvis et sådant batteri genoplades straks efter brug, forringes den kemiske substans inde i batteriet, og batteriets levetid forkortes. Lad batteriet ligge, og genoplad det, når det har kølet af i et stykke tid.

**FORSIGTIG**

- Hvis batteriet oplades, mens det er varmt efter at have ligget længe på et sted med direkte sollys, eller fordi batteriet lige har været anvendt, lyser opladerens kontrollampe grønt eller lyser i 1 sekund, hvorefter det ikke lyser i 0,5 sekunder (slukkes i 0,5 sekunder). I et sådant tilfælde skal batteriet først have lov til at køle af, hvorefter opladningen kan påbegyndes.
- Når kontrollampen blinker hurtigt rødt (ved 0,2 sekunders intervaller), skal du efterse for og fjerne eventuelle fremmedlegemer i opladerens batteristik. Hvis der ikke er nogen fremmedlegemer, er det muligt, at batteriet eller opladeren ikke fungerer korrekt. Lad et autoriseret servicecenter se på problemet.
- Idet det tager den indbyggede mikrocomputer omtrent 3 sekunder at bekræfte, at det batteri, der oplades med opladere, er taget ud, skal du vente mindst 3 sekunder, før du sætter det i igen og fortsætter opladningen. Hvis batteriet sættes i, før der er gået 3 sekunder, er det ikke sikkert, at batteriet kan oplades ordentligt.

**INSTALLATION AF BATTERI**

**FORSIGTIG**

Rør ikke ved polerne.

Gør du det, kan du skære dig i hånden eller komme til skade på anden vis.

Kun HiKOKI-batterimodellen BSL36B18 kan anvendes til denne enhed.

**Installation af batteriet**

Få batteriet til at flugte med rillen i værktøjet, og skub det på plads.

Sæt det altid helt i, til det låses på plads med et lille klik. Hvis ikke, kan det utilsigtet falde ud af værktøjet, så du eller andre omkring dig kommer til skade (Fig. 1).



### Fjernelse af batteriet

Tag batteriet ud af værktøjet, mens du trykker på låsen (2 stk.) på batteriet (Fig. 1).

#### BEMÆRK

- Tryk ikke hårdt ved isætning af batteriet. Hvis batteriet ikke glider let på plads, er det ikke isat korrekt. Kontrollér, at batteriet vender rigtigt, og at der ikke er noget, der blokerer stien for indsættelse.
- Hvis  vises, når enheden tændes efter installation af batteriet, er batteriniveauet lavt. I denne situation skal du enten anvende lysnetadapteren eller isætte et fuldt opladet batteri.

## INSTALLATION AF LYSNETADAPTER

Radioen kan forsynes med strøm ved isætning af lysnetadapteren (medfølger) i en standard stikkontakt.

Træk gummidækslet tilbage, og tilslut lysnetadapteren i porten til lysnetadapter. (Fig. 2)

Dernæst skal du sætte lysnetadapteren til en stikkontakt.

#### BEMÆRK

- Når lysnetadapteren anvendes med batterier, er den primær strømkilde, og der bruges ikke af batteriets ladning.
- Når batterierne anvendes med lysnetadapteren, genoplades disse ikke, idet denne enhed ikke har genopladningsfunktion.

## ANVENDELSE

### 1. Slå til og fra

For at slå til: Tryk på knappen.

For at slå fra: Tryk på knappen igen.

### 2. Justering af lydstyrken

Forøg lydstyrken: Tryk på knappen "+".

Reducer lydstyrken: Tryk på knappen "-".

### 3. Skift mellem FM (ultrakortbølge), AM (mellembølge), Bluetooth (BT) og DAB/DAB+

Den indstillede tilstand vises på displayet (FM/AM/BT/DAB).

For at skifte mellem FM (ultrakortbølge/UKW), AM (mellembølge), BT (Bluetooth) og DAB/DAB+ skal du trykke på knappen "MODE" flere gange.

### 4. Søgning efter radiostationer

Tryk på knappen "|<<" eller ">>|" for at skifte frekvens. Den aktuelle frekvens vises på displayet.

For at søge efter næste radiostation med høj signalstyrke skal du trykke på knappen "|<<" eller trykke på knappen ">>|" og holde den nede kortvarigt. Frekvensen for den fundne radiostation vises på displayet.

### 5. Gem indstillet radiostation

- (1) Tryk på knappen "SELECT".
- (2) Tryk på knappen ">>|" indtil punktet "Store to Preset", og bekræft ved at trykke på knappen "SELECT".
- (3) Vælg lagringsnummer med knapperne "|<<" eller ">>|" , og bekræft ved at trykke på knappen "SELECT".

### 6. Lytte til gemte radiostationer

- (1) Tryk på knappen "SELECT".
- (2) Tryk på knappen ">>|" indtil punktet "Select Preset", og bekræft ved at trykke på knappen "SELECT".
- (3) Vælg den ønskede gemte radiostation med knapperne "|<<" eller ">>|" , og bekræft ved at trykke på knappen "SELECT".

### 7. DAB/DAB+ (Digital Audio Broadcasting)

Scanning efter stationer (starter automatisk ved første idriftsætning):

- (1) Tryk på knappen "SELECT".
- (2) Tryk på knappen ">>|" for at vælge mellem "Auto Scan" og "Manual Tune", og bekræft ved at trykke på knappen "SELECT". (Automatisk scanning bør foretrækkes)

Indstil den ønskede station:

- (1) Efter "Auto Scan" gemmes alle fundne stationer automatisk.
- (2) Gennemse modtagne stationer med knapperne "|<<" eller ">>|" .

Indstillinger for valg af display:

- (1) Tryk på knappen "SELECT".
- (2) Tryk på knappen ">>|" for at pege på underpunktet "RDS Display", og bekræft ved at trykke på knappen "SELECT".
- (3) Vælg den ønskede menu med knapperne "|<<" eller ">>|" .

### 8. Bluetooth (alt efter konfiguration)

- (1) For at skifte til BT (Bluetooth) skal du trykke på knappen "MODE" flere gange, indtil BT vises på displayet.
- (2) Aktivér Bluetooth på din smartphone (eller en anden mobilenhed, såsom en tablet).
- (3) Hvis din smartphone har registreret radioen, vises den med enhedens navn "UR18DA".
- (4) På din smartphone skal du etablere forbindelse til enheden "UR18DA". Den vellykkede forbindelse vises på displayet ved at trykke på symbolet.
- (5) Start genafspilning af eksempelvis en sang på din smartphone.

### 9. Indstilling af diskant og bas

For at skifte mellem diskant og bas skal du trykke på knappen "EQ" flere gange.

Den aktive tilstand vises på displayet:

"TREBLE" og "BASS".

Den indstillede værdi vises på displayet.

For at skifte indstilling skal du trykke på knappen "-" eller knappen "+".

### 10. Batteripakke, der viser batteripakkens opladningsniveau



Over 75%

Batterisymbolet på displayet viser batteripakkens opladningsniveau.



50 til 75%

Genoplad en tom batteripakke i en egnet HiKOKI-oplader.



25 til 50%



Under 25%

## VEDLIGEHODELSE OG EFTERSYN

### ADVARSEL

Når de ikke er i brug eller under eftersyn og vedligeholdelse, skal du sørge for at fjerne vekselstrømsstikket og det genopladelige batteri.

### ● Eftersyn af monteringskruerne

Efterse regelmæssigt alle monteringskruer og sørg for, at de er forsvarligt strammet. Er nogen af skrueene løse de strammes øjeblikkeligt.

Forsømmelse i så henseende kan medføre alvorlig risiko.

### ● Inspektion af terminaler (værktøj og batteri)

Efterse for at sikre dig, at spåner og støv ikke har samlet sig på terminalerne.

Kontrollér med mellemrum før, under og efter betjening.

### FORSIGTIG

Fjern eventuelle spåner og støv, som måtte have samlet sig på terminalerne.

Hvis du ikke gør det, kan det forårsage funktionsfejl.

## Dansk

### ● Udvendig rengøring af maskinen

Når radioen er tilsmudset, aftørres den med en tør, blød klud eller en klud fugtet med sæbevand. Brug ikke kloropløsninger, benzin eller fortynder, da de kan opløse plastmaterialer.

### ● Opbevaring af radioen

Opbevar ikke radioen på følgende steder.

- Inden for rækkevidde af eller nemt tilgængelig for børn
- På fugtige eller støvede steder
- På steder med høj temperatur, som fx inden i en bil eller udsat for direkte sollys
- På meget kolde steder eller direkte udsat for koldt træk
- På steder hvor temperaturen skifter meget
- Hvor den udsættes for røg eller damp, som fx i nærheden af et komfur eller en luftfugter

### BEMÆRK

Opbevaring af lithium-ion-batterier.

Sørg for, at lithium-ion-batterierne er blevet ladet helt op, inden de opbevares.

Længerevarende opbevaring (3 måneder eller derover) af batterier med en lille ladning kan resultere i en forringelse af ydeevnen, reducere brugstiden for batterierne væsentligt eller gøre, at batterierne ikke kan bevare en opladning.

Dog kan væsentligt reduceret brugstid for batterierne muligvis genoprettes ved hjælp af gentaget opladning og brug af batterierne to til fem gange.

Hvis brugstiden for batterierne er ekstremt kort på trods af gentaget opladning og brug, bør du betragte batterierne som udtjente og købe nogle nye.

## VALG AF TILBEHØR

Denne maskines tilbehør er opstillet i tabellen på side 160. For detaljer vedrørende hver type skær bedes du kontakte det autoriserede HiKOKI-servicecenter.

### Vigtig meddelelse angående batterier til ledningsfri elektriske værktøjer fra HiKOKI

Brug altid et af vores designerede originale batterier. Vi kan ikke garantere for sikkerheden og ydelsen af vores ledningsfri elektriske værktøj ved brug af andre batterier end dem, vi har angivet, eller hvis batteriet skilles ad og ændres (som f.eks. adskillelse og udskiftning af celler eller andre indvendige dele).

### GARANTI

Vi yder garanti på elektriske værktøjer fra HiKOKI i henhold til lovmæssige/nationale særbestemmelser alt efter land. Denne garanti dækker ikke defekter eller beskadigelse som følge af mishandling, misbrug eller normal slitage. I tilfælde af klager bedes du indsende det elektriske værktøj i samlet tilstand sammen med GARANTIBEVISSET, som du finder i slutningen af denne vejledning, til et HiKOKI-autoriseret servicecenter.

### BEMÆRK

Grundet HiKOKI's løbende forskning og udvikling kan specifikationerne heri ændres uden forudgående varsel.

## NAVN PÅ DELER

①	Antenne	⑩	Volum-knapp	⑲	Strømlampe for vekselstrøm
②	Håndtak	⑪	Equalizer-knapp	⑳	DAB-kringkastningslampe
③	Driftspanel	⑫	Modus-knapp	㉑	Enhetslampe
④	Skjerm	⑬	Knapp for kanalvalg	㉒	Klinke
⑤	Høytaler	⑭	Menytast for å velge flere funksjoner	㉓	Gummideksel
⑥	Strømadapterport	⑮	Mottaksmoduslampe	㉔	AC adapter
⑦	Batteri (selges separat)	⑯	Bluetooth-lampe	㉕	Pilotlampe
⑧	Navneplate	⑰	Bekreftende lampe for paring		
⑨	På / Av knapp	⑱	Indikatorlampe for gjenværende batteri		

## SIKKERHETSFORHOLDSREGLER FOR BATTERIDREVT RADIO

### ⚠ ADVARSEL

Les alle advarsler og sikkerhetsinstruksjoner.

Hvis du ikke følger alle advarsler og instruksjoner kan bruk av utstyret resultere i elektrisk støt, brann og/eller alvorlig personskade.

Ta vare på alle varsler og instruksjoner for fremtidig bruk.

#### 1. Bruk kun strømforsyning med den spesifiserte spenning.

- Bruk av annet spenningsnivå kan føre til brann eller elektrisk sjokk.

#### 2. Unngå skader på AC adapter ledningen.

- Ikke modifier, bryt, vri eller trekk ledningen, ikke plasser tunge gjenstander på den eller plasser den nær en varmekilde.
- Når radioen ikke brukes, fjern AC adapteren fra kontakten og fra radioen. Hvis ikke dette gjøres, kan det føre til brann eller elektrisk sjokk.

#### 3. Ikke ta på AC adapterens støpsel med våte hender.

- Det kan føre til elektrisk sjokk.

#### 4. Ikke bruk radioen på badet eller i dusjen.

- Ikke bruk radioen på våte eller fuktige steder eller i regnet.
- Hvis det gjøres, kan det føre til elektrisk sjokk, røykutvikling eller teknisk feil.

#### 5. Ikke ta på FM antennen eller AC adapterens støpsel ved tordenvær.

- Det kan føre til elektrisk sjokk.

#### 6. Ikke ta radioen fra hverandre eller modifier den.

- Det kan føre til elektrisk sjokk eller brann. Inspeksjoner og reparasjoner skal alltid utføres av butikken hvor du kjøpte radioen eller av et HiKOKI elektroverktøy service senter.

#### 7. Sett inn støpselet til AC adapteren så langt som mulig.

- Støv eller skitt mellom støpselet og stikkkontakten kan føre til brann. Fjern støpselet med jevne mellomrom og tørk vekk støv eller skitt med en tørr fille.

#### 8. Ikke la uspesifiserte gjenstander eller vann komme inn i radioen.

- Med unntak av AC adapteren og batteriet skal ikke metall, brennbare objekter eller vann komme inn i luken på baksiden da det kan det føre til elektrisk sjokk eller brann.
- Sørg for at jernstøv fra bass reflekshøytalerne, støv eller vann ikke kommer inn i radioen.

#### 9. Ikke sitt eller stå på radioen.

- Hvis det gjøres, kan det føre til ulykker eller teknisk feil.

#### 10. Ikke plasser radioen på en ustødig overflate eller høyt oppe.

#### 11. Når det ikke er lagt inn skyve batteri, fest skyveterminaldekslet for å forhindre kutt og andre skader som kan oppstå fra berøring av terminalområdet.

#### 12. Hvis vises når du skrur på radioen med det oppladbare batteriet satt inn, betyr det at batterinivået er lavt.

- Forsyn radioen med strøm fra AC adapteren eller sett inn et ladet batteri.

#### 13. Oppladning av batteriet skal bare gjøres med lader spesifisert av produsenten.

- En lader som passer for en type oppladbare batteri kan forårsake fare for brann når den brukes med et annet batteri.

#### 14. Bruk radioen bare med spesiallagde oppladbare batteri.

- Bruk av andre oppladbare batteri kan føre til skade eller brann.

#### 15. Når det oppladbare batteri ikke er i bruk, skal det holdes borte fra metall objektet som binders, mynter, nøkler, spiker, skruer eller andre små metall objekter som kan føre til kontakt mellom batteriets poler.

- Kortslutning av batteriet kan forårsake skader eller brann.

#### 16. Hvis batteriet utsettes for uvøren behandling, kan lekkasje oppstå. Hvis dette skjer, unngå kontakt. Ved kontakt, rens med vann. Hvis væsken kommer i kontakt med øyne, søk medisinsk hjelp.

- Batterivæsken kan forårsake irritasjon eller brannskår.

#### 17. La et kvalifisert serviceverksted som kun bruker originale reservedeler utføre service på radioen.

- Dette vil forsikre at radioens sikkerhet opprettholdes.

#### 18. Hovedenheten og adapteren skal ikke utsettes for drypping eller sprutning og ingen gjenstander fylt med væske, for eksempel vaser, skal plasseres på enheten og adapteren.

#### 19. Batteriene må ikke utsettes for ekstrem varme, som sol, brann eller lignende.

#### 20. Støpselet av adapteren brukes som frakoblingsenheten, frakoblingsenheten skal være klar til bruk.

## Norsk

### 21. Eksplosjonsfare hvis batteriet byttes ut med en feil type

- ekstremt høye eller lave temperaturer som et batteri kan utsettes for under bruk, lagring eller transport (for eksempel driftstemperatur: 35°C) og
- lavt lufttrykk i høy høyde (høyde: 2000 meter).
- utskifting av et batteri med en feil type som kan overstyre en sikring (for eksempel i tilfelle av noen typer litiumbatterier),
- kassering av et batteri i åpen ild eller i en varm ovn, eller mekanisk knusing eller kutting av et batteri, som kan føre til en eksplosjon,
- la et batteri ligge i omgivelser med en ekstremt høy temperatur som kan føre til en eksplosjon eller lekkasje av brennbar væske eller gass,
- et batteri utsatt for ekstremt lavt lufttrykk som kan føre til en eksplosjon eller lekkasje av brennbar væske eller gass.

### 22. Elektrostatisk utlading kan føre til funksjonsfeil som kan kreve tilbakestilling av brukeren.

## ADVARSEL ANGÅENDE LITHIUM-ION BATTERI

For å øke levetiden er litium-ion batteriet utstyrt med en beskyttelsesfunksjon som stanse utgangseffekten.

I tilfellene 1 og 3, beskrevet nedenfor, kan motoren stoppe når du bruker dette produktet, selv om du trykker på knappen. Dette er ikke et problem i seg selv, men et resultat av beskyttelsesfunksjonen.

1. Når gjenværende batterieffekt løper ut, stanse motoren. Skjer dette må du lade opp batteriet med det samme.
2. Dersom verktøyet er overbelastet, kan motoren stanse. I dette tilfellet, skal du slippe bryteren på verktøyet og eliminere årsaken til overbelastning. Etter dette, kan du bruke det igjen.
3. Hvis batteriet blir overopphetet når elektroverktøyet blir overbelastet, kan batteristrømmen bli brutt. I dette tilfellet må du stanse bruken av batteriet og la det bli avkjølt. Etter dette, kan du bruke det igjen.

Videre, vennligst ta hensyn til følgende forholdsregler og advarsler.

### ADVARSEL

For å forhindre lekkasje fra batteriet, varmeutvikling, røykutvikling, eksplosjoner eller antenning, sørg for å følge disse forholdsreglene.

## FLERE SIKKERHETSADVARSLER

1. Lad alltid batteriet ved en temperatur på 0°C–40°C. En temperatur på mindre enn 0°C vil resultere i overlading, noe som er farlig. Batteriet kan ikke lades opp ved en temperatur høyere enn 40°C. Den mest passende temperaturen for lading er 20°C–25°C.
2. Ikke bruk laderen kontinuerlig. Når en lading er fullført, la laderen hvile i omtrent 15 minutter før neste batteri lades.
3. Ikke la fremmedlegemer komme inn i åpningen for tilkopling av oppladbart batteri.
4. Ikke demonter det oppladbare batteriet eller laderen.
5. Aldri kortslutt det oppladbare batteriet. Kortslutning av batteriet vil medføre et kraftig elektrisk støt og overoppheting. Det vil føre til brannskader eller at batteriet skades.
6. Ikke kast batteriet på et bål. Hvis batteriet er brent, kan det eksplodere.
7. Ta med batteriet til butikken der det ble kjøpt så snart batteriets levetid etter oppladning er for kort til praktisk bruk. Ikke kast et utladet batteri.
8. Ikke plasser gjenstander i laderens ventilasjonsåpninger. Dersom metallgjenstander eller brennbare gjenstander føres inn i laderens ventilasjonsåpninger kan det føre til elektriske støt eller at laderen blir ødelagt.
9. Når denne enheten brukes kontinuerlig kan det skje at den overopphetes og dermed forårsaker skader på motor og bryter. Derfor må verktøyet få hvile seg når huset blir varmt.
10. Se etter at batteriet er skikkelig satt i. Hvis det er bare en tanke løst kan det falle ut og resultere i ulykke.
11. Ikke bruk produktet hvis verktøyet eller batteriterminalene (batterifestet) er deformert. Installasjon av et slikt batteri kan føre til kortslutning, som kan føre til røykutslipp eller antenning.
12. Hold verktøyets terminaler (batterifeste) fri for spon og støv.
  - Før bruk må du sørge for at spon og støv ikke har samlet seg i området rundt terminalene.
  - Forsøk å unngå at spon eller støv på verktøyet faller ned på batteriet.
  - Når du avbryter operasjonen eller etter bruk, må du ikke forlate verktøyet i et område der det kan bli utsatt for fallende spon eller støv. Det kan føre til kortslutning som kan føre til røykutslipp eller antenning.
13. Hvis du bruker BSL36B18, må du aldri bruke den når temperaturen er under 0°C eller over 40°C. Ved bruk av vekselstrømsadapter, må du aldri bruke den når temperaturen er under 0°C eller over 25°C.

### FORSIKTIG

1. Hvis det lekker væske fra batteriet og denne kommer i kontakt med øynene, ikke gni øynene men vask dem godt med friskt og rent vann, som for eksempel vann fra springen, og ta kontakt med en lege øyeblikkelig. Hvis dette ikke gjøres kan væsken føre til synsproblemer.

2. Hvis bruker får væske fra batteriet på hud eller klær, vask ordentlig med rent vann, for eksempel vann fra springen, øyeblikkelig.  
Væsken kan forårsake irritasjon på huden.
3. Hvis du finner rust, ekkel lukt, overoppheting, misfarging, deformering, og/eller andre uregelmessigheter når du bruker batteriet for første gang, må du ikke bruke det, men returnere det til din forhandler eller leverandør.

#### ADVARSEL

Hvis et elektrisk ledende objekt kommer i kontakt med batteripolene til litium-ion batteriet, kan dette resultere i kortslutning og brannfare. Ved lagring av litium-ion batteriet, følg nøye reglene for følgende innhold.

- Ikke plasser elektrisk ledende objekter som spiker eller metallråder av jern eller kopper i oppbevaringskassen.
- For å unngå at kortslutning inntreffer, legg batteriet i verktøyet eller monter batteridekslet for lagring slik at ventilatoren ikke er synlig.

### OM TRANSPORT AV LITIUMIONBATTERIET

Når du transporterer et litiumionbatteri, må du følge følgende forholdsregler.

#### ADVARSEL

Varsle transportselskapet om at pakken inneholder et litiumionbatter, informere selskapet om utgangseffekten og følg instruksjonene til transportselskapet når du bestiller transport.

- Litiumionbatterier med en effekt større enn 100 Wh ansees som fraktklasse farlige varer og krever spesielle behandlingsprosedyrer.
- For transport utenlands må du følge internasjonalt lovverk og de regler og forskrifter som gjelder i bestemmelseslandet.
- Hvis BSL36B18 (selges separat) er installert i elektroverktøyet, vil nytteeffekten overstige 100 Wh, og enheten får da en fraktklassifisering som farlig gods.

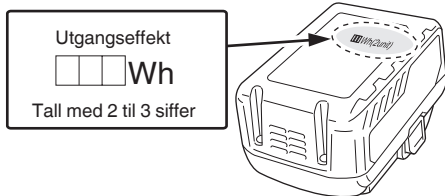

### BESKYTTELSE AV HØRSELEN

Kontinuerlig eksponering for høy lyd kan føre til permanent hørselstap. Jo høyere volum, desto kortere tid tar det før hørselstap inntreffer.

Hvis du hører på høy lyd over en lengre periode, blir ørene vant til det høye volumet. Dette skaper en illusjon om at volumnivået er passe, til tross for det faktum at det kan skade hørselen din.

Overhold følgende for å unngå hørselstap.

#### FORSIKTIG

1. Pass på å la ørene hvile ved å ta regelmessige pauser og la være å lytte i lengre perioder.  
Selv med sikre volumnivåer kan kontinuerlig lytting over lengre perioder forårsake hørselstap.
2. Pass på å ikke øke volumet ettersom hørselen din tilpasser seg lydnivået.  
Vær på vakt mot å bli vant til høye lydnivåer. Juster volumet til et sikkert nivå før ørene dine blir vant til høye volumer.

3. Hvis du får ringing i ørene, føler noen form for ubehag eller hvis samtalen lyder svak eller utydelig, skal du slutte å lytte til musikk og få ørene undersøkt av en lege.

### ORHOLDSREGLER VED TILKOPLING TIL EKSTERNT UTSTYR

Uventede problemer kan oppstå ved tap av eller ødeleggelse av data som er lagret i smarttelefoner og annet periferutstyr som er koblet til radioen. For å ta hensyn til denne muligheten bør man alltid ta sikkerhetskopii av data på forhånd.

Merk at HiKOKI ikke kan holdes ansvarlig for ødeleggelse eller tap av data som er lagret i smarttelefoner og annet periferutstyr som er koblet til radioen, og heller ikke for noen form for ødeleggelse av selve utstyret.

### HOVEDFUNKSJONER

- Avspilling av Bluetooth-enheter
- Manuell/Auto valg
- Lagre (Minne) (10 AM + 10 FM stasjoner)
- Kompatibel med HiKOKI elektroverktøy batteri og AC adapter

### TEKNISKE DATA

Frekvens bånd	DAB / DAB+: 174,928 til 239,200 MHz (BAND III) FM: 87,5 til 108 MHz AM: 522 til 1710 KHz
Antenne	DAB/DAB+: Gummiantenne FM: Gummiantenne AM: Ferritantenne (innebygd)
Høytaler	8 W × 1
Maks. utgangseffekt	AC Adapter: 7 W 18 V: 7 W
Strømtilførsel	Skyve batteri: DC 18 V Husholdningsstrømtilførsel (ved bruk av den medfølgende AC adapteren)
Bluetooth	Bluetooth ver. 4,2 BR/EDR Profil: A2DP (Advanced Audio Distribution Profile) AVRCP (AV Remote Control Profile) Sende/motta følsomhet: Klasse 2
Ytre dimensjoner	L 240 mm x B 176 mm x H 185 mm (med antenne brutt)
Vekt	1,8 kg

- For anvendelige strømforsyninger se brukerhåndboken: Anvendelige strømleverandører: (Produksjon) Hung Kay Industrial Co., Ltd. (Modell) HKP24-1800800dV (Inngangsspenning) 100-240 V ~ (AC) (AC-inngangsfrekvens) 50/60 Hz (Utgangsspenning) 18 V (Utgangsstrøm) 0,8 A (Utgangseffekt) 14,4 W (Gjennomsnittlig aktiv virkningsgrad) 83,9% (Strømforbruk ved tomgangslast) 0,10 W
- Kun skyvebatteriet under kan brukes (Modell) BSL36B18: 18 V 8000 mAh Litium-batteri (Produksjon) Koki Holdings Co., Ltd.
- Stikk til en ekstern adapter ble brukt som frakoblingsenhet, stikkkontakten skal være lett tilgjengelig

## SYMBOLER

### ADVARSEL

Følgende viser symbolene som brukes til maskinen. Sørg for å forstå betydningen av disse symbolene før maskinen tas i bruk.

	UR18DA : Radio batteridrevet
	For anvendelige strømforsyninger se brukerhåndboken.
	Kun for EU-land Kasser aldri elektroverktøy sammen med husholdningsavfallet! I overholdelse av EU-direktiv 2012/19/EU om kassering av elektrisk og elektronisk utstyr og dets implementeringsrekkefølge i samsvar med nasjonale lover, må elektroverktøy som har nådd slutten av sin levetid samles inn separat og returneres til et miljøvennlig kompatibelt gjenvinningsanlegg.
	Bruk kun glidebatteri fra Koki Holdings Co., Ltd.
	Batteripakkens lade nivå over 75%
	Batteripakkens lade nivå 50 til 75%
	Batteripakkens lade nivå 25 til 50%
	Batteripakkens lade nivå under 25%
	Utgangsterminal for adapter
	Kun for innendørs bruk (AC Adapter)
	Klasse II-produkt - Dobbeltisolert - Ingen jording nødvendig, for ekstern strømforsyning (AC Adapter)

## STANDARD TILBEHØR

I tillegg til hovedenheten (1 enhet) inneholder pakken tilbehør som er listet opp på side 159.

Standard tilbehør kan endres uten varsel.

## LADING

Før elektroverktøyet tas i bruk, lad batteriet som forklart nedenfor.

### 1. Sett laderens støpsel i stikkontakten.

Når du kobler kontakten til batteriladeren til en stikkontakt, vil pilotlampen blinke rødt (med intervall på 1 sekund).

### FORSIKTIG

Ikke bruk den elektriske ledningen hvis den er skadet. Få det reparert umiddelbart.

### 2. Sett batteriet i laderen.

Sett batteriet fast i laderen. (Fig. 3)

### 3. Lading

Når du setter inn et batteri i laderen, vil ladingen begynne og pilotlampen vil lyse kontinuerlig i rødt.

Når batteriet er helt oppladet, vil pilotlampen blinke rødt. (Med intervall på 1 sekund) (Se **Tabell 1**)

### ● Pilotlysets indikasjon

Pilotlysets indikasjoner blir som vist i **Tabell 1**, i samsvar med ladeapparatets eller det oppladbare batteriets tilstand.

Tabell 1

Pilotlampens indikasjoner				
Pilotlampe (rød)	Før lading	Blinker	Lyser i 0,5 sekunder. Lyser ikke i 0,5 sekunder. (av i 0,5 sekunder)	
	Under lading	Lyser	Lyser kontinuerlig	
	Lading fullført	Blinker	Lyser i 0,5 sekunder. Lyser ikke i 0,5 sekunder. (av i 0,5 sekunder)	
	Lading ikke mulig	Blafrer	Lyser i 0,1 sekunder. Lyser ikke i 0,1 sekunder. (av i 0,1 sekunder)	Feilfunksjon i batteriet eller laderen
	Overopphetet beredskap	Blinker	Lyser i 1 sekund. Lyser ikke i 0,5 sekunder. (av i 0,5 sekunder)	Batteriet overopphetet. Kan ikke lade. (Ladning vil starte når batteriet er avkjølt)

- Angående temperaturer og ladetider. Temperaturer og ladetider vil bli som vist i **tabell 2**.

Tabell 2

		Lader	UC18YFSL
Batteri	Batteritype	Li-ion	
	Temperaturer hvor batteriet kan lades	0°C–50°C	
	Ladespenning	V	18
	Ladetid, ca. (Ved 20°C)	BSL36B18	
		(10 celler)	
	min	120	

**MERK**

Ladetiden kan variere avhengig av temperatur og strømkildens spenning.

**FORSIKTIG**

Når batteriladeren har blitt brukt kontinuerlig, vil den bli varm, og kan derfor forårsake feil. Når ladingen er ferdig, må du vente 15 minutter før du starter neste lading.

**4. Koble laderens støpsel fra stikkkontakten.****5. Hold laderen skikkelig og trekk ut batteriet.****MERK**

Pass på å trekke ut batteriet fra laderen etter bruk og oppbevar det.

**Når det gjelder elektrisk utlading for nye batterier osv.**

Ettersom den innvendige kjemiske substansen i nye batterier og batterier som ikke har blitt brukt over en lengre periode ikke er aktivert, kan den elektriske utladingen være lav når du bruker dem for første og annen gang. Dette er et midlertidig fenomen, og normal tid som kreves for opplading vil gjenopprettes ved å lade batteriene 2–3 ganger.

**Hvordan få batteriene til å vare lenger.**

- (1) Lad opp batteriene før de er helt utladet. Når du føler at strømmen til verktøyet blir svakere, må du stoppe å bruke verktøyet og lade opp batteriet. Hvis du fortsetter å bruke verktøyet og lade ut den elektriske strømmen, kan batteriet bli skadet og dets levetid vil bli kortere.
- (2) Unngå opplading ved høye temperaturer. Et oppladbart batteri vil være varmt like etter bruk. Hvis et slikt batteri lades opp på nytt like etter bruk, vil den innvendige kjemiske substansen forringes, og batteriets levetid vil bli forkortet. La batteriet være og lad det opp etter at det har kjølt seg ned en stund.

**FORSIKTIG**

- Hvis batteriet lades mens det er varmt fordi det har vært utsatt for direkte sollys i lengre tid, eller fordi batteriet nettopp har vært i bruk, vil laderens pilotlys lyse grønt eller lyse i 1 sekund, være slukket i 0,5 sekunder (av i 0,5 sekunder). I dette tilfellet må batteriet kjøles ned før ladingen starter.
- Når pilotlyset blafrer rødt (med intervall på 0,2 sekunder), må du kontrollere om det finnes fremmedlegemer i laderens batterikontakt og eventuelt fjerne disse. Hvis det ikke finnes noen fremmedlegemer, er det mulig at batteriet eller laderen er defekt. Ta den med til et godkjent servicesenter.

- Fordi den innebygde mikrodatamaskinen bruker cirka 3 sekunder på å bekrefte at batteriet som lades med ladere er tatt ut, skal du vente i minimum 3 sekunder før du setter det inn igjen for å fortsette ladingen. Hvis batteriet settes inn igjen før det har gått 3 sekunder, kan det hende at batteriet ikke blir korrekt ladet.

**BATTERIINSTALLASJON****FORSIKTIG**

Ikke berør terminalene.

Dette kan føre til kutt på hendene eller andre skader.

Kun HIKOKI batterimodell BSL36B18 kan brukes med denne enheten.

**Installer batteriet**

Rett inn batteriet etter sporet på verktøyet og sett det på plass.

Sett det alltid helt inn til det låses på plass med et lite klikk. Hvis ikke, kan det ved et uhell falle ut av verktøyet og skade deg eller noen rundt deg (**Fig. 1**).

**Fjerne batteriet**

Trekk batteriet ut av verktøyet mens du trykker på låsen (2 stk) på batteriet (**Fig. 1**).

**MERK**

- Ikke bruk overdrevent trykk når du setter inn batteriet. Dersom batteriet ikke glir lett inn på plass, blir det ikke satt inn riktig. Kontroller at batteriet er vendt riktig vei og at det ikke befinner seg noe som hindrer innsettelsen.
- Hvis  vises når enheten slås på etter batteriinstallasjon, er batterinivået lavt. I en slik situasjon, bruk enten AC adapteren eller sett inn et fullt oppladet batteri.

**STRØMADAPTER INSTALLASJON**

Strøm fåes ved å plukke strømadapteren (inkludert) inn i et standard husholdnings strømuttak.

Trekk gummidekselet tilbake og koble til AC adapteren til AC adapterporten. (**Fig. 2**)

Deretter setter du AC adapteren inn i en stikkontakt.

**MERK**

- Når den brukes sammen med batteriene, er AC adapteren hovedstrømkilden og ingen batteristrom brukes.
- Når batteriene brukes med AC adapteren, blir ikke batteriene ladet opp ettersom at denne enheten ikke har en oppladingsfunksjon.

**BRUK****1. Slå på og av**

For å skru på: Trykk på knappen.

For å skru av: Trykk på knappen igjen.

**2. Justering av volumet**

Øk volumet: trykk på "+"-knappen.

Redusere volumet: trykk på "-"-knappen.

**3. Veksle mellom FM (ultra-korte bølger), AM (mellomstore bølger), Bluetooth (BT) og DAB/DAB+**

Innstilt modus vises i displayet (FM/AM/BT/DAB). For å veksle mellom FM (ultra-korte bølger/UKW), AM (mellomstore bølge), BT (Bluetooth) og DAB/DAB+, trykker du flere ganger på "MODE"-knappen.

**4. Søke etter radiostasjoner**

Trykk på knappen "|<<" eller knappen ">>|" for å endre frekvensen. Gjeldende frekvens vises på displayet.

For å søke neste radiostasjon med høy signalstyrke, trykk på knappen "|<<" eller på knappen ">>|" og hold den inne kort. Frekvensen til radiostasjonen vises på displayet.

## Norsk

### 5. Lagre innstilt radiostasjon

- (1) Trykk på "SELECT" -knappen.
- (2) Trykk på ">>|" -knappen for å peke på "Store to Preset" og bekreft ved å trykke på "SELECT" -knappen.
- (3) Velg lagringsnummer med "|<<" eller ">>|" -knappene og bekreft ved å trykke på "SELECT" -knappen.

### 6. Lytte til lagrede radiostasjoner

- (1) Trykk på "SELECT" -knappen.
- (2) Trykk på ">>|" -knappen for å peke på "Select Preset" og bekreft ved å trykke på "SELECT" -knappen.
- (3) Velg ønsket lagret radiostasjon med "|<<" eller ">>|" og bekreft med "SELECT" -knappen.

### 7. DAB/DAB+ (Digital Audio Broadcasting)

Skanne stasjoner (starter automatisk ved første igangkjøring):

- (1) Trykk på "SELECT" -knappen.
- (2) Trykk på ">>|" -knappen for å velge mellom "Auto Scan" og "Manual Tune", og bekreft ved å trykke på "SELECT" -knappen. (Automatisk skanning bør foretrekkes)

Angi ønsket stasjon:

- (1) Etter "Auto Scan", lagres alle stasjoner som blir funnet automatisk.
- (2) Bla gjennom stasjonene med "|<<" eller ">>|" -knappene.

Velge innstillinger for visning:

- (1) Trykk på "SELECT" -knappen.
- (2) Trykk på ">>|" -knappen for å peke på "RDS Display" og bekreft ved å trykke på "SELECT" -knappen.
- (3) Velg ønsket meny med "|<<" eller ">>|" -knappene.

### 8. Bluetooth (avhengig av konfigurasjon)

- (1) For å bytte til BT (Bluetooth), trykk på "MODE" -knappen flere ganger, til BT vises på displayet.
- (2) Aktiver Bluetooth på smarttelefonen din (eller en annen mobil enhet som et nettbrett).
- (3) Hvis smarttelefonen din har funnet radioen, vil den bli vist med enhetsnavnet "UR18DA".
- (4) På smarttelefonen din etablerer du tilkoblingen til enheten "UR18DA".  
En vellykket forbindelse vises i displayet ved å trykke på symbolet.
- (5) Start avspilling på nytt, f.eks. av en sang på smarttelefonen.

### 9. Innstilling av diskant og bass

Trykk på knappen "EQ" flere ganger for å veksle mellom diskant og bass.

Den aktive modusen vises på displayet: "TREBLE" og "BASS".

Den innstilte verdien vises i displayet.

For å endre innstillingen, trykk på "-" -knappen eller "+" -knappen.

### 10. Batteripakke, viser batteriets ladenivå



Over 75% Battersymbolet på displayet viser batteripakkens ladenivå.



50 til 75% Lad opp en tom batteripakke i en passende HiKOKI-lader.



25 til 50%



Under 25%

## VEDLIKEHOLD OG INSPEKSJON

### ADVARSEL

Når den ikke er i bruk eller under inspeksjon og vedlikehold, må du passe på at du fjerner vekselstrømkontakten og det oppladbare batteriet.

### ● Inspeksjon av monteringskruene

Inspirer alle monteringskruene med jevne mellomrom og se etter at de er ordentlig skrudd til. Hvis noen av skruene er løse, skrud dem fast øyeblikkelig. Dersom en ikke gjør dette, kan det føre til alvorlig risiko.

### ● Inspeksjon av terminaler (verktøy og batteri)

Kontroller at spon og støv ikke har samlet seg på terminalene.

Sjekk jevnlig før, under og etter bruk.

### FORSIKTIG

Fjern eventuell spon eller støv som kan ha samlet seg på terminalene.

Det kan oppstå feil hvis ikke dette gjøres.

### ● Rengjøring av maskinens overflate

Når det er kommet flekker på radioen, tørk den med en myk, tørr klut, eller en klut som er fuktet med såpevann. Ikke bruk oppløsningsmidler med klor, bensin eller malingstynnere på grunn av at disse oppløser plastikk.

### ● Lagring av Radioen

Ikke lagre radioen på følgende steder.

- Innen rekkevidde for eller lett tilgjengelig for barn
- I et fuktig eller støvet sted
- På et sted med høye temperaturer som inne i en bil eller utsatt for direkte sollys
- På ekstremt kalde steder eller direkte utsatt for kald trekk
- På steder hvor temperaturen skifter drastisk
- Hvor radioen er utsatt for røyk eller damp som nær et kokeapparat eller luftfukter

### MERK

Lagring av litium-ion batterier.

Sørg for at litium-ion batteriene er fulladet før de skal lagres.

Oppbevaring av batteriene i lengre tid (3 måneder eller mer) med lav ladetilstand kan føre til redusert ytelse, vesentlig reduksjon av batteriets brukstid eller at batteriene ikke holder på ladingen.

Imidlertid kan en vesentlig reduksjon av batteriets brukstid gjenvinnes ved gjentatt lading og bruk av batteriene til fem ganger.

Hvis batterienes brukstid er veldig kort til tross for gjentatt lading og bruk, må du anse batteriene som defekte, og kjøpe nye batterier.

## VELGE TILBEHØR

Tilbehøret for denne maskinen er listet opp på side 160.

For detaljer om hver bitttype, kontakt et HiKOKI-autorisert servicesenter.

### Viktig melding om batteriene til HiKOKI batteridrevne elektroverktøy

Bruk alltid et av våre spesialproduserte batterier. Vi kan ikke garantere sikkerheten og ytelsen til våre elektroverktøy hvis de brukes sammen med andre batterier enn de som er angitt av oss, eller hvis batteriet er demontert og modifisert (slik som demontering og bytte av celler eller andre indre deler).



---

**GARANTI**

Vi garanterer HiKOKI elektroverktøy i samsvar med lovfestede/landsspesifikke forskrifter. Denne garantien dekker ikke feil eller skader på grunn av misbruk, vanstell, eller normal slitasje. Hvis du ønsker å klage, vennligst send elektroverktøyet, ikke demontert, med GARANTISERTIFIKATET som finnes på slutten av denne brukerveiledningen, til et autorisert HiKOKI-verksted.

---

---

**MERK**

På grunn av HiKOKIs kontinuerlige forsknings- og utviklingsprogram kan spesifikasjonene i dette dokumentet endres uten forvarsel.

---

## OSIEN NIMET

① Antenni	⑩ Äänvoimakkuuden painike	⑲ Verkkovirran merkkivalo
② Kahva	⑪ Taajuuskorjaimen painike	⑳ DAB-lähety valo
③ Käyttöpaneeli	⑫ Toimintatilapainike	㉑ Yksikön valo
④ Näyttö	⑬ Kanavan valintapainike	㉒ Salpa
⑤ Kaiutin	⑭ Valikkonäppäin erilaisten toimintojen valitsemiseen	㉓ Kumisuojaus
⑥ AC-adapteriportti	⑮ Vastaanottotavan valo	㉔ AC-adapteri
⑦ Akku (myydään erikseen)	⑯ Bluetoothin valo	㉕ Merkkivalo
⑧ Nimilevy	⑰ Pariliitoksen vahvistusvalo	
⑨ Virtapainike	⑱ Jäljellä olevan varauksen merkkivalo	

## AKKUTOIMISEN RADION TURVALLISUUSVAROITUKSET

### ⚠ VAROITUS

Lue kaikki turvallisuutta koskevat varoitukset ja kaikki ohjeet.

*Jos varoituksia ja ohjeita ei noudateta, on olemassa sähköiskun, tulipalon ja/tai vakavan henkilövahingon vaara.*

Säästä kaikki varoitukset ja ohjeet tulevaa käyttöä varten.

#### 1. Käytä vain määrättyä virtalähteen jännitettä.

- Muun jännitteen käyttö saattaa johtaa tulipaloon tai sähköiskuun.

#### 2. Älä vahingoita AC-adapterin johtoa.

- Älä muuntele, taivuta voimakkaasti, kierrä tai vedä johtoa, aseta raskaita esineitä sen päälle tai aseta sitä lämmityslaitteiden läheisyyteen.
- Kun adapteri ei ole käytössä, irrota virtapistoke (AC-adapteri) sähköpistorasiasta ja radiosta. Tämän noudattamatta jättäminen saattaa johtaa sähköiskuun tai tulipaloon.

#### 3. Älä kosketa virtapistoketta (AC-adapteri) märillä käsillä.

- Tämä saattaa aiheuttaa sähköiskun.

#### 4. Älä käytä radiota kylpyhuoneessa tai suihkussa.

- Älä käytä radiota märissä tai kosteissa paikoissa tai sateessa.
- Tällainen käyttö saattaa aiheuttaa sähköiskun, savun syntymistä tai virheitointoja.

#### 5. Älä kosketa FM-antennia tai virtapistoketta (AC-adapteri) ukkosella.

- Tämä saattaa aiheuttaa sähköiskun.

#### 6. Älä pura tai muuntele radiota.

- Tämä saattaa aiheuttaa sähköiskun tai tulipalon. Tarkastukset ja korjaukset tulisi teettää liikkeessä, josta laite on ostettu, tai HiKOKIn sähkötyökäluhuoltokeskuksessa.

#### 7. Työnnä virtapistoke (AC-adapteri) lujasti niin pitkälle kuin se menee.

- Virtapistokkeen ja virtapistorasian väliin jäänyt pöly tai lika saattaa johtaa tulipaloon. Irrota virtapistoke ajoittain ja pyyhi pöly tai lika kuivalla kankaalla.

#### 8. Älä anna vieraiden esineiden tai veden päästä radion rungon sisään.

- AC-adapteria ja ladattavaa akkua lukuun ottamatta, jos metallinen tai helposti syttyvä esine tai vettä pääsee takaoven sisäpuolelle, se saattaa johtaa sähköiskuun tai tulipaloon.
- Huolehdi siitä, että estät bassoreflleksikauittimista lähtevää rautajauhetta, pölyä tai vettä pääsemästä radion sisään.

#### 9. Älä istu tai seiso radion päällä.

- Tämä saattaa johtaa onnettomuuksiin tai virheitointiaan.

#### 10. Älä aseta radiota epätukevalla alustalla tai korkeaan paikkaan.

#### 11. Kun liukuakku ei ole asennettu, kiinnitä liukuliitännän kansi liitäntään estääksesi haavat ja muut loukkaantumiset, jotka voivat aiheuttaa liitäntäalueeseen koskemisesta.

#### 12. Jos tulee näkyviin, kun käännät virran päälle ladattavan akun ollessa asennettuna, akun virta on alhainen.

- Ota radion virtaa AC-adapterista tai asenna ladattu akku.

#### 13. Lataa vain valmistajan määrittelemällä laturilla.

- Tietyntyyppiselle ladattavalle akulle sopiva laturi voi aiheuttaa tulipalovaaran, jos sitä käytetään toisen akun kanssa.

#### 14. Käytä radiota vain erityisesti sitä varten määrätyn ladattavan akun kanssa.

- Minkä tahansa muiden ladattavien akkujen käyttö voi synnyttää loukkaantumisen- ja tulipalovaaran.

#### 15. Kun ladattava akku ei ole käytössä, pidä se poissa muiden metalliesineiden kuten paperiliitinten, koikoiden, avainten, nauhojen, ruuvien tai muiden pienten metalliesineiden läheisyydestä, jotka voivat vytkäe akun navat toisiinsa.

- Akkunapojen oikosulkeminen yhteen voi aiheuttaa palovammoja tai tulipalon.

#### 16. Jos akkua käytetään väärin, akusta voi roiskua nestettä. Vältä nesteen koskettamista. Jos kosketat nestettä vahingossa, huuhtelee vedellä. Jos neste koskettaa silmiä, hae lisäksi lääkärin apua.

- Akusta roiskunut neste voi aiheuttaa ärtymistä tai palovammoja.

#### 17. Anna osaavan huoltoteknikon korjata radio käyttäen alkuperäisiä osia vastaavia varaosia.

- Tämä pitää radion turvallisena.

#### 18. Pääyksikköä ja adapteria ei saa altistaa tippuvalle vedelle tai roiskeille eikä niiden päälle saa asettaa nesteellä täytettyjä esineitä, kuten maljakoita.

#### 19. Akkuja tai paristoja ei saa altistaa kuumuudelle, kuten auringonpaisteelle, tulelle tai vastaavalle.

#### 20. Adapterin verkkopistoketta käytetään katkaisulaitteena ja sen luo tulee olla helppo pääsy.

## 21. Räjähdyksvaara, jos akku vaihdetaan väärin tyyppiseen akkuun

- korkeat tai alhaiset ääriämpötilat, joille akku voi altistua käytön, varastoinnin tai kuljetuksen aikana (kuten käyttölämpötila: 35°C); ja
- alhainen ilmanpaine korkealla (korkeus: 2000 metriä).
- akun vaihtaminen väärin tyyppiseen akkuun, joka voi menettää suojauksen (esimerkiksi joidenkin litiumakkutyypin tapauksessa);
- akun hävittäminen polttamalla tai kuumassa uunissa tai akun mekaaninen murskaaminen tai leikkaaminen, mikä voi aiheuttaa räjähdyksen;
- akun jättäminen hyvin korkeaan lämpötilaan, mikä voi aiheuttaa räjähdyksen tai saada helposti syttyvän nesteen tai kaasun vuotamaan;
- erittäin alhaisessa ilmanpaineessa oleva akku, mikä voi aiheuttaa räjähdyksen tai saada helposti syttyvän nesteen tai kaasun vuotamaan.

## 22. Sähköstaattinen purkaus voi johtaa toimintahäiriöihin, jotka saattavat edellyttää käyttäjän suorittamaa nollaamista.

## LISÄÄ TURVALLISUUTTA KOSKEVIA VAROITUKSIA

1. Lataa akku aina 0–40°C:n lämpötilassa. Lataaminen alle 0°C:n lämpötilassa johtaa vaaralliseen yililataukseen. Akkua ei voi ladata yli 40°C:n lämpötilassa. Sopivin latauslämpötila on 20–25°C.
2. Älä käytä laturia jatkuvasti. Kun yksi lataus on valmis, anna laturin olla käyttämättä noin 15 minuuttia ennen seuraavaa akun latausta.
3. Huolehdi, ettei akku kytkentäaukkoon pääse liiaksi.
4. Älä koskaan pura akkua ja laturia.
5. Älä koskaan aiheuta akkuun oikosulkua. Akun oikosulku aiheuttaa voimakkaan sähkövirtauksen ja ylikuumentumisen. Se aiheuttaa palovammoja tai akun vahingoittumisen.
6. Älä hävitä akkua polttamalla. Jos akku poltetaan, se saattaa räjähtää.
7. Kun akun käyttöaika latauksen jälkeen käy liian lyhyeksi käytännölliseen työskentelyyn, vie akku takaisin ostopaikkaan. Älä hävitä kulunutta akkua.
8. Älä kiinnitä laturin tuuletusrakoihin mitään. Jos laturin tuuletusrakoihin kiinnitetään metalliseineitä tai jotakin tulenarkaa, on seurauksena sähköiskun vaara tai laturivaurio.
9. Kun tätä laitetta käytetään jatkuvasti, se saattaa ylikuumentaa, jolloin moottori ja kytkin saattavat vahingoittua. Näin ollen lopeta työkalun käyttö hetkeksi, jos kotelo kuumenee.
10. Varmista, että paristo on asetettu lujasti paikalleen. Jos se on vähänkin löysällä, se saattaa puodota ja aiheuttaa onnettomuuden.
11. Älä käytä laitteita, jos työkalu tai akun liittimet (akun kiinnike) ovat vahingoittuneet. Muussa tapauksessa akun asentamisen seurauksena voi olla oikosulku, joka voi aiheuttaa savun muodostumista tai syttymisen.
12. Pidä työkalun liittimet (akun kiinnike) puhtaina.
  - Varmista ennen käyttöä, että liittimien alueella ei ole lastuja tai pölyä.
  - Käytön aikana pyri estämään työkalulle kertyneiden lastujen tai pölyn putoaminen akun päälle.
  - Käytön aikana ja jälkeen työkalu on suojattava lastuilta ja pölyltä.
13. Muussa tapauksessa seurauksena voi olla oikosulku, joka saattaa aiheuttaa savupäästöjä tai syttymisen.
14. Jos käytössä on akku BSL36B18, laitteita ei saa käyttää, jos lämpötila on alle 0°C tai yli 40°C. Verkkoilaitetta käytettäessä ei saa käyttää, jos lämpötila on alle 0°C tai yli 25°C.

## LITIUMIONIakkua KOSKEVA HUOMAUTUS

Litiumioniakun käyttöön pidentämiseksi akussa on suojaustoiminto, joka pysäyttää virrantuoton.

Kun tuotetta käytetään alla kuvatuissa tapauksissa 1–3, moottori saattaa pysähtyä, vaikka kytkintä vedetään. Kyse ei ole viasta, vaan suojaustoiminnosta.

1. Kun jäljellä oleva akkuvirta loppuu, moottori pysähtyy. Lataa akku tällöin välittömästi.
2. Jos työkalu ylikuormittuu, moottori saattaa pysähtyä. Vapauta tällöin työkalun kytkin ja poista ylikuormituksen syyt. Voit jatkaa käyttöä sen jälkeen.
3. Jos akku ylikuumentee liian suurella kuormituksella, akkuvirta saattaa katketa. Lopeta tällöin akun käyttö ja anna akun jäähtyä. Voit jatkaa käyttöä sen jälkeen.

Ota huomioon myös seuraavat varoitukset ja huomautukset. **VAROITUS**

Varmista, että otat huomioon seuraavat turvatoimet, jotta akun vuotaminen, lämmön syntyminen, savun muodostuminen, räjähdykset ja syttyminen voitaisiin estää.

1. Varmista, että akun päälle ei kerry hiomalastuja tai pölyä.
    - Varmista työskentelyn aikana, että hiomalastuja tai pölyä ei putoa akun päälle.
    - Varmista, että työskentelyn aikana sähkötyökalun päälle putoavia hiomalastuja tai pölyä ei kerry akun päälle.
    - Älä säilytä käyttämättömää akkua hiomalastuille ja pölylle alttiissa paikassa.
    - Ennen akun varastoimista poista kaikki pöly ja hiomalastut, jotka ovat saattaneet tarttua siihen, äläkä varasto sitä yhdessä metallisten osien (ruuvien, naulojen jne.) kanssa.
  2. Älä pistä akkua terävällä esineellä, kuten naulalla, lyö sitä vasaralla tai astu sen päälle äläkä heitä akkua tai kohdista siihen voimakasta iskua.
  3. Älä käytä ihmiselvästi vahingoittunutta tai ulkonäöltään muuttunutta akkua.
  4. Älä käytä akkua väärinapaisesti.
  5. Älä yhdistä akkua suoraan sähköpistorasioihin tai auton savukkeensytyttimen pistorasioihin.
  6. Älä käytä akkua muuhun kuin määritettyyn tarkoitukseen.
  7. Jos akku ei lataudu kokonaan, vaikka ilmoitettu latausaika on kulunut, lopeta lataaminen välittömästi.
  8. Älä altista akkua korkealle lämpötiloille tai korkealle paineelle, kuten mikroaaltouunille, kuivaajalle tai korkeapainesäiliölle.
  9. Poista akku välittömästi tulen lähetyviltä, jos huomaat vuotoa tai pahaa hajua.
  10. Älä käytä paikassa, jossa syntyy voimakasta staattista sähköä.
  11. Jos akku vuotaa, haisee pahalta tai kuumenee tai jos sen väri tai muoto muuttuu tai akku vaikuttaa millään tavalla poikkeavalta sitä käytettäessä, ladattaessa tai säilytettäessä, poista se välittömästi laitteesta tai akkulaturista äläkä käytä sitä.
  12. Älä upota akkua tai anna nestemäisten aineiden päästä akun sisään. Jos akku sisään pääsee sähköä johtavaa nestettä, kuten vettä, se voi vahingoittaa akkua ja aiheuttaa tulipalon tai räjähdyksen. Säilytä akku viileässä ja kuivassa paikassa kaukana helposti syttyvistä materiaaleista. Paikkoja, joiden ilmassa on syövyttäviä kaasuja, on vältettävä.
- HUOMAUTUS**
1. Jos akusta vuotavaa nestettä joutuu silmiin, älä hankaa silmiä, vaan pese ne hyvin puhtaalla vedellä, kuten vesijohtovedellä, ja ota yhteyttä lääkäriin välittömästi. Jos silmät jätetään hoitamatta, neste saattaa aiheuttaa silmähongelmia.
  2. Jos nestettä vuotaa iholle tai vaatteille, pese ne heti huolellisesti puhtaalla vedellä, kuten vesijohtovedellä. Muuten iho voi ärtä.

# Suomi

3. Jos havaitset ruostetta, pahaa hajua, ylikuumenemistä, värin tai muodon muutoksia ja/tai muita epäsuorallisuksia käyttäessäsi akkua ensimmäistä kertaa, älä käytä akkua, vaan palauta se toimittajalle tai myyjälle.

## VAROITUS

Jos litiumioniakun napaan pääsee johtavaa vierasta ainetta, akku voi joutua oikosulkuun ja aiheuttaa tulipalon. Kun varastoit litiumioniakun, noudata seuraavia ohjeita.

- Älä pane säilytyskotelo johtavia materiaaleja, nauvoja tai lankaa, kuten rauta- tai kuparilankaa.
- Estääksesi oikosulkujen syntymisen lataa akku työkalussa tai aseta akun suojuus kunnolla paikalleen säilytyksen ajaksi niin, että tuuletin ei näy.

## LITIUMIONIAKUN KULJETUSTA KOSKEVAT TIEDOT

Kun kuljetat litiumioniakkua, noudata seuraavia varotoimia.

### VAROITUS

Ilmoita kuljetusliikkeelle, että pakkaus sisältää litiumioniakun, ilmoita akun teho ja noudata kuljetusliikkeen ohjeita, kun järjestät kuljetusta.

- Litiumioniakut, jotka ylittävät 100 Wh tehon, lasketaan rahtiluokituksessa vaarallisiksi tuotteiksi ja vaativat erityiskäyttömenettelyjä.
- Jos akkua kuljetetaan ulkomailla, on noudatettava kansainvälistä lakia sekä kohdemaan sääntöjä ja määräyksiä.
- Jos sähkötyökaluun on asennettu BSL36B18 (myydään erikseen), lähtöteho ylittää 100 Wh ja laite luokitellaan vaarallisten tavaroiden rahtiluokkaan.

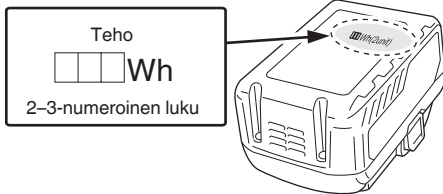

## KUULON SUOJAAMINEN

Jatkuva altistuminen kovalle melulle saattaa johtaa pysyvään kuulon menetykseen. Mitä suurempi äänenvoimakkuus, sitä lyhyemmässä ajassa kuulon menetyks voi tapahtua.

Jos kuuntelet suurella äänenvoimakkuudella pitkän aikaa, korvasi totuttu siihen. Tämä luo illuusion siitä, että äänenvoimakkuuden taso on sopiva huolimatta tosiasiaista, että se saattaa vahingoittaa kuuloa.

Noudata seuraavaa, jotta estäisit kuulon menetyksen.

### HUOMAUTUS

- Varmista, että annat korviesi levätä pitämällä säännöllisiä taukoja ja välttämällä kuuntelemista pitkään kerrallaan.**  
Vaikka olet säättänyt turvalliseen äänenvoimakkuuden tasolle, jatkuva pitkäkestoinen kuuntelu saattaa aiheuttaa kuulon menetyksen.
- Varo nostamasta äänenvoimakkuutta, kun kuulosi sopeutuu äänen tehoon.**  
Varo tottumista tiettyyn äänenvoimakkuuden tasoon. Säädä äänenvoimakkuus turvalliselle tasolle, ennen kuin korvasi totuttu korkeisiin äänenvoimakkuuksiin.
- Jos korvasi alkat soida, jos tunnet olosi mitenkään epämiellyttäväksi tai jos keskusteluäännet tuntuvat vaikeiksi tai epäselviltä, lopeta musiikin kuuntelu ja pyydä lääkäriltä tarkastamaan korvasi.**

## ULKKOISEN LAITELIITÄNNÄN VAROITIMET

Odottamattomat ongelmat saattavat johtaa älypuhelimiin tai muihin ohjelaitteisiin tallennettujen tietojen menetykseen tai vääristymiseen, kun ne on yhdistetty radioon. Koska tämä on mahdollista, tiedoista tulisi tehdä aina varmuuskopio etukäteen.

Huomaa, että HiKOKIa ei voida pitää vastuussa älypuhelimien tai muihin ohjelaitteisiin tallennettujen tietojen menetyksestä tai vääristymisestä, kun nämä laitteet on yhdistetty radioon. tai mistään itse laitteeseen kohdistuvasta vahingosta.

## PÄÄTOIMINNOT

- Bluetooth-laitteiden toistaminen
- Manuaalinen/Automaattinen valinta
- Tallennus (Muisti) (10 AM + 10 FM-asemaa)
- Yhteensopivuus HiKOKIin ladattavien sähkötyökaluakkujen ja AC-adapterin kanssa

## TEKNISET TIEDOT

Taajuusalue	DAB / DAB+: 174,928 – 239,200 MHz (BAND III) FM: 87,5 – 108 MHz AM: 522 – 1710 KHz
Antenni	DAB/DAB+: Kumiantenni FM: Kumiantenni AM: Ferrititankoantenni (sisään rakennettu)
Kaiutin	8 W x 1
Maksimilähtöteho	AC-adapteri: 7 W 18 V: 7 W
Virtalähde	Liukuakku: DC 18 V Kotitalouden virtalähde (käyttämällä mukana tullutta AC-adapteria)
Bluetooth	Bluetooth-versio 4,2 BR/EDR Profiili: A2DP (Advanced Audio Distribution Profile) AVRCP (AV Remote Control Profile) Lähetys-/vastaanottoherkkyys: Luokka 2
Ulkomitat	P 240 mm x L 176 mm x K 185 mm (antenni sisäänvedettyinä)
Paino	1,8 kg

- Katso lisätietoa soveltuvista virtalähteistä käyttöohjeista: Soveltuvat virtalähteet:  
(Valmistaja) Hung Kay Industrial Co., Ltd.  
(Malli) HKP24-1800800dV  
(Tulojännite) 100–240 V ~ (AC)  
(Tulovirta) 50/60 Hz  
(Lähtöjännite) 18 V  
(Lähtövirta) 0,8 A  
(Lähtöteho) 14,4 W  
(Keskimääräinen aktiivinen teho) 83,9%  
(Kuormittamaton virrankulutus) 0,10 W
- Vain alla olevia liukuakkuja voidaan käyttää  
(Malli) BSL36B18: 18 V 8000 mAh Litiumakku  
(Valmistaja) Koki Holdings Co., Ltd.
- Kun ulkoisen sovitimen pistoketta käytetään irtikytkentälaitteena, seinäpistorasian luulo on päästävä helposti



# Suomi

- Tietoa akun lämpötiloista ja latausajasta. Lämpötilat ja latausaika näkyvät **taulukossa 2**.

**Taulukko 2**

		Laturi	UC18YFSL
Akku	Akun tyyppi	Li-ion	
	Lämpötilat, joissa akku voidaan ladata	0°C–50°C	
	Latausjännite	V	18
	Arvioitu latausaika (20°C:ssa)	BSL36B18	
		(10 kennoa)	
	min	120	

## HUOMAA

Latausaika voi vaihdella riippuen ympäristön lämpötilasta ja virtalähteen jännitteestä.

## HUOMAUTUS

Kun akkulaturi on ollut yhtäjaksoisesti käytössä, se kuumenee ja voi aiheuttaa vikoja. Kun laturin on valmis, anna laturin olla käyttämättömänä 15 minuuttia ennen seuraavaa latausta.

## 4. Irrota laturin virtajohto pistorasiasta.

## 5. Pidä laturista kiinni lujasti ja vedä akku pois.

## HUOMAA

Muista poistaa akku laturista käytön jälkeen ja säilytä sitä laturista irrallaan.

### Tietoa uusien akkujen jne. sähköpurkauksesta

Koska uusien ja pitkään käyttämättömänä olleiden akkujen sisällä oleva kemiallinen aine ei ole aktiivista, sähköpurkaus saattaa olla haittaa, kun akkuja käytetään ensimmäisen ja toisen kerran. Tämä on tilapäinen ilmiö, ja normaali latausaika palautuu, kun akut ladataan 2–3 kertaa.

### Näin saat akut kestämään pidempään.

- (1) Lataa akut, ennen kuin ne tyhjenevät kokonaan. Kun huomaat, että sähkötyökalun teho heikkenee, lopeta työkalun käyttö ja lataa sen akku. Jos jatkat työkalun käyttöä ja sähkövirta kuluu loppuun, akku saattaa vahingoittua ja sen käyttöikä saattaa lyhentyä.
- (2) Vältä lataamista korkeissa lämpötiloissa. Akku on kuuma heti käytön jälkeen. Jos tällainen akku ladataan heti käytön jälkeen, sen sisällä oleva kemiallinen aine heikentyy ja akun käyttöikä lyhenee. Anna akun jäähtyä hetken aikaa ja lataa se vasta sitten.

## HUOMAUTUS

- Jos akkua ladataan, kun se on kuumentunut, koska se on jätetty pitkäksi ajaksi suoraan auringonvaloon tai koska akkua on juuri käytetty, laturin merkivalo alkaa palaa vihreänä tai se palaa 1 sekunnin ajan ja sitten sammuu 0,5 sekunniksi (pois päältä 0,5 sekunnin ajan). Anna akun siinä tapauksessa jäähtyä ja aloita lataus vasta sitten.
- Jos merkivalo välkkyi punaisena (0,2 sekunnin välein), tarkista, onko laturin akkuliittimeen joutunut vieraita esineitä ja ota ne pois. Jos vieraita esineitä ei löydy, akku tai laturi saattaa olla epäkunnossa. Vie se valtuutettuun huoltokeskukseen.
- Kestää noin 3 sekuntia, kun sisäinen mikrotietokone varmistaa, että latureilla ladattava akku on poistettu, joten odota vähintään 3 sekuntia, ennen kuin asetat akun paikalleen latauksen jatkamiseksi. Jos akku laitetaan takaisin 3 sekunnin kuluessa, se ei ehkä lataudu kunnolla.

# AKUN ASETTAMINEN

## HUOMAUTUS

Älä kosketa liittimiä.

Muuten saatat haavoittaa kätesi tai loukkaantua muutoin. Tämän laitteen kanssa saa käyttää vain HiKOKI-akkumallia BSL36B18.

## Akun asettaminen

Kohdista akku työkalussa olevaan uraan ja liu'uta se paikoilleen.

Työnnä se aina kokonaan sisään niin, että se lukittuu paikoilleen pienen napahduksen kuultuessa. Jos tämä jää tekemättä, akku voi vahingossa pudota pois työkalusta aiheuttaen henkilövahingon joko sinulle tai jollekulle lähellä olevalle. **(Kuva 1)**.

## Akun pois ottaminen

Vedä akku pois työkalusta ja paina samalla akun salpaa (2 kpl) **(Kuva 1)**.

## HUOMAA

- Älä käytä liiallista voimaa, kun asetat akkua. Jos akku ei liu'u paikalleen helposti, sitä ei aseteta oikein. Tarkista että akku on oikeinpäin ja että akun tiellä ei ole esteitä.
- Jos  näkyy, kun laite kytketään päälle akun asettamisen jälkeen, akun varaus on alhainen. Käytä tässä tapauksessa AC-adaptoria tai aseta laitteeseen täysi akku.

# AC-ADAPTERIN ASENNUS

Virtaa saadaan kotitalouksien normaalisti pistorasiasta liittämällä AC-adapteri (sisältyy toimitukseen).

Vedä kumisuojusta taaksepäin ja liitä AC-adapteri AC-adapteriporttiin. **(Kuva 2)**

Liitä AC-adapteri sitten pistorasiaan.

## HUOMAA

- Kun käytössä on sekä AC-adapteri että paristot, adapterin kautta saatavaa virtaa käytetään ensisijaisesti eikä paristojen virtaa kuluteta.
- Kun AC-adapteri on liitetty, akkuja ei ladata, sillä tässä laitteessa ei ole lataustoimintoa.

# KÄYTTÄ

## 1. Virran päälle ja pois kytkeminen

Virran päällekytkentä: paina painiketta.

Virran poiskytkentä: paina painiketta uudestaan.

## 2. Äänenvoimakkuuden säätäminen

Lisää äänenvoimakkuutta painamalla "+"-painiketta.

Vähennä äänenvoimakkuutta painamalla "-"-painiketta.

## 3. Vaihtelee FM:n (ultralyhyet aallot), AM:n (keskipitkät aallot), Bluetoothin (BT) ja DAB:n / DAB+:n välillä

Asetettu tila näkyy näytössä (FM/AM/BT/DAB).

Voit vaihdella FM:n (ultralyhyet aallot / UKW), AM:n (keskipitkät aallot), BT:n (Bluetooth) ja DAB:n/DAB+:n välillä painamalla "MODE"-painiketta useita kertoja.

## 4. Radioasemien etsiminen

Vaihda taajuutta painamalla "|<<"- tai ">>|" -painiketta.

Kulloinenkin taajuus näkyy näytössä.

Hae seuraavaa **radiokanavaa, jonka signaali on voimakas**, painamalla "|<<"-painiketta tai painamalla ">>|" -painiketta ja **pitämällä sitä painettuna hetken aikaa**. Löydetyn radioaseman taajuus näkyy näytössä.

## 5. Tallenna asetettu radioasema

(1) Paina "SELECT"-painiketta.

(2) Paina ">>|" -painiketta kohdassa "Store to Preset" ja vahvista painamalla "SELECT"-painiketta.

(3) Valitse tallennusnumero "|<<"- tai ">>|" -painikkeella ja vahvista painamalla "SELECT"-painiketta.

**6. Tallennettujen radioasemien kuunteleminen**

- (1) Paina "SELECT" -painiketta.
- (2) Paina ">>|" -painiketta kohdassa "Select Preset" ja vahvista painamalla "SELECT"-painiketta.
- (3) Valitse haluamasi tallennettu radioasema "|<<-" tai ">>|" -painikkeella ja vahvista painamalla "SELECT"-painiketta.

**7. DAB/DAB+ (digitaalinen audiolähetys)**

Asemahaku (käynnistyy automaattisesti ensikäyttöön otton yhteydessä):

- (1) Paina "SELECT" -painiketta.
- (2) Valitse joko "Auto Scan" tai "Manual Tune" painamalla ">>|" -painikkeella ja vahvista painamalla "SELECT"-painiketta. (Automaattihakua tulisi käyttää ensisijaisesti)

Aseta haluamasi asema:

- (1) "Auto Scan" jälkeen kaikki löydetty asemat tallennetaan automaattisesti.
- (2) Selaa vastaanotettuja asemia "|<<-" tai ">>|" -painikkeella.

Valintanäytön asetukset:

- (1) Paina "SELECT" -painiketta.
  - (2) Paina ">>|" -painiketta alakohdassa "RDS Display" ja vahvista painamalla "SELECT"-painiketta.
  - (3) Valitse haluamasi valikko "|<<-" tai ">>|" -painikkeella.
- 8. Bluetooth (konfiguroinnin mukaan)**
- (1) Vaihda BT:hen (Bluetoothiin) painamalla "MODE"-painiketta useita kertoja, kunnes BT näkyy näytöllä.
  - (2) Aktivoi Bluetooth älypuhelimessa (tai muussa mobiililaitteessa, kuten tabletissa).
  - (3) Jos älypuhelin on havainnut radion, se näkyy laitenimellä "UR18DA".
  - (4) Muodosta älypuhelimella yhteys laitteeseen "UR18DA". Onnistunut yhteys näkyy näytössä painamalla symbolia.
  - (5) Aloita esim. kappaleen toisto uudelleen älypuhelimella.

**9. Diskantti ja basson asettaminen**

Voit vaihdella diskantin ja basson välillä painamalla "EQ"-painiketta useita kertoja.

Aktiivinen toimintatila näkyy näytössä:

"TREBLE" ja "BASS".

Asetettu arvo näkyy näytössä.

Vaihda asetusta painamalla "-" -painiketta tai "+" -painiketta.

**10. Akkuyksikkö, akun varustason näyttäminen**

Yli 75% Näytöllä näkyvä akkusymboli ilmoittaa akun varustason.



50–75% Lataa tyhjä akkuyksikkö sopivassa HiKOKI-laturissa.



25–50%



Alle 25%

**HUOLTO JA TARKISTUKSET****VAROITUS**

Varmista, että virtapistoke ja akku irrotetaan laitteen ollessa poissa käytöstä tai tarkastuksen ja kunnossapidon ajaksi.

**● Kiinnitysruuvien tarkistus**

Tarkista säännöllisesti kaikki kiinnitysruuvit ja varmista, että ne ovat tiukassa. Mikäli joku ruuveista on löystynyt, kiristä se välittömästi. Laiminlyönti voi aiheuttaa vaaratilanteen.

**● Liitinten tarkastus (työkalu ja akku)**

Varmista, silloin liittämiin ole kerääntynyt lastuja tai pölyä. Tarkista silloin tällöin ennen käyttöä, käytön aikana ja sen jälkeen.

**HUOMAUTUS**

Seiasta liittimille mahdollisesti kerääntynyt lika ja pöly. Muussa tapauksessa seurauksena voi olla toimintahäiriö.

**● Ulkopinnan puhdistus**

Jos radio on tahrantunut, puhdistaa se pehmeällä, kuivalla rievulla tai saippuaveteen kostutetulla rievulla. Älä käytä klooripitoisia nesteitä, bensiiniä tai tinneriä, sillä ne sulattavat muovia.

**● Radion säilytys**

Älä säilytä radiota seuraavissa paikoissa.

- Lasten ulottuvilla tai paikoissa, joihin heillä on helppo pääsy
- Kosteissa tai pölyisissä paikoissa
- Korkeassa lämpötilassa kuten auton sisällä tai suorassa auringonvalossa
- Äärettömän kylmissä paikoissa tai paikoissa, joihin kylmä viima puhaltaa suoraan
- Paikoissa, jossa lämpötila muuttuu huomattavan nopeasti
- Paikoissa, joissa laite altistuu savulle tai höyrylle kuten ruoanlaittolaitteen tai kostuttajan lähellä

**HUOMAA**

Litiumioniakkujen säilytys.

Varmista, että litiumioniakut on ladattu täyteen ennen varastointia.

Akkujen pitkäaikainen varastointi (3 kuukautta tai enemmän), kun niiden lataustaso on alhainen, saattaa johtaa akkujen toimintakyvyn heikkenemiseen, lyhentää huomattavasti akun käyttöaikaa tai heikentää akkuja niin, etteivät ne pysty säilyttämään varausta.

Huomattavasti vähentynyt akun käyttöaika voidaan yrittää korjata lataamalla ja käyttämällä akun varaus loppuun toistuvasti 2–5 kertaa.

Jos akun käyttöikä on äärettömän lyhyt toistuvasta latauksesta ja käytöstä huolimatta, lopeta akun käyttö ja osta uusi akku.

**LISÄVARUSTEIDEN VALITSEMINEN**

Tämän koneen lisävarusteet luetellaan sivulla 160.

Täa yhteyttä valtuutettuun HiKOKI-huoltokeskukseen, kun tarvitset tarkempia tietoja kustakin terätyypistä.

**Tärkeä huomautus HiKOKIn langattomien sähkötyökalujen akuista**

Käytä aina jotain määrittämistämme alkuperäisistä akuista. Emme voi taata langattoman sähkötyökalumme turvallisuutta ja toimivuutta, jos sitä käytetään muun kuin määrittämämme akun kanssa tai jos akku puretaan ja sitä muunnellaan (esimerkiksi kennojen tai muiden sisäosien purku ja vaihto).

# Suomi

---

## **TAKUU**

Myönämme HiKOKI-sähkötyökaluille takuun lakisääteisten/kansallisten erityissääntelyiden mukaisesti. Tämä takuu ei kata vikoja tai vaurioita, jotka johtuvat vääränlaisesta tai kielletystä käytöstä tai normaalista kulumisesta. Reklamaatiotapauksessa lähetä purkamaton sähkötyökaluja tämän käyttöoppaan lopussa oleva TAKUUSERTIFIKAATTI valtuutettuun HiKOKI-huoltokeskukseen.

---

## **HUOMAA**

Koska HiKOKI kehittää tuotteitaan jatkuvasti, tässä ilmoitetut tekniset tiedot voivat muuttua ilman ennakoilmoitusta.

---



## ΟΝΟΜΑΤΑ ΤΜΗΜΑΤΩΝ

①	Κεραία	⑩	Πλήκτρο έντασης ήχου	⑲	Λάμπα τροφοδοσίας AC
②	Λαβή	⑪	Κουμπί ισοσταθμιστή	⑳	Λάμπα εκπομπής DAB
③	Πίνακας χειρισμού	⑫	Κουμπί λειτουργίας	㉑	Λάμπα μονάδας
④	Απεικόνιση	⑬	Κουμπί επιλογής καναλιών	㉒	Ασφάλεια
⑤	Ηχείο	⑭	Κουμπί μενού για την επιλογή διαφόρων λειτουργιών	㉓	Ελαστικό κάλυμμα
⑥	Θύρα μετασχηματιστή ρεύματος	⑮	Λάμπα λειτουργίας λήψης	㉔	Φορτιστής AC
⑦	Μπαταρία (πωλείται ξεχωριστά)	⑯	Λάμπα bluetooth	㉕	Δοκιμαστική λάμπα
⑧	Πινάκίδα ονόματος	⑰	Λάμπα επιβεβαίωσης ζεύξης		
⑨	Διακόπτης λειτουργίας	⑱	Λυχνία Ένδειξης Υπόλοιπου Φορτίου Μπαταρίας		

## ΥΠΟΔΕΙΞΕΙΣ ΑΣΦΑΛΕΙΑΣ ΑΣΥΡΜΑΤΟΥ ΡΑΔΙΟΦΩΝΟΥ

### ⚠ ΠΡΟΕΙΔΟΠΟΙΗΣΗ

Διαβάστε όλες τις προειδοποιήσεις ασφαλείας και όλες τις οδηγίες.

Η μη τήρηση των προειδοποιήσεων και οδηγιών μπορεί να προκαλέσει ηλεκτροπληξία, πυρκαγιά και/ή σοβαρό τραυματισμό.

Φυλάξτε όλες τις προειδοποιήσεις και τις οδηγίες για μελλοντική αναφορά.

#### 1. Χρησιμοποιείτε μόνο την καθορισμένη τάση παροχής.

- Χρήση οποιασδήποτε άλλης τάσης μπορεί να οδηγήσει σε φωτιά ή ηλεκτροσόκ.

#### 2. Μη κατασφραγείτε το καλώδιο του φορτιστή AC.

- Μη τροποποιείτε, λυγίζετε με δύναμη, τυλίγετε ή τραβάτε το καλώδιο, τοποθετείτε βραδιά αντικείμενα σε αυτό ή μην το τοποθετείτε κοντά σε συσκευές θέρμανσης.

- Όταν δεν το χρησιμοποιείτε, αφαιρέστε το φιλς (φορτιστής AC) από την πρίζα και από το ραδιόφωνο. Εάν δεν ακολουθήσετε τις παραπάνω οδηγίες μπορεί να οδηγήσει σε ηλεκτροσόκ ή φωτιά.

#### 3. Μην ακουμπάτε το φιλς (φορτιστής AC) με βρεγμένα χέρια.

- Κάτι τέτοιο μπορεί να οδηγήσει σε ηλεκτροσόκ.

#### 4. Μη χρησιμοποιείτε το ραδιόφωνο στο μπάνιο ή το ντους.

- Μη χρησιμοποιείτε το ραδιόφωνο σε βρεγμένα ή υγρά μέρη ή στη βροχή.
- Κάτι τέτοιο μπορεί να οδηγήσει σε ηλεκτροσόκ, εκπομπή καπνού ή δυσλειτουργία.

#### 5. Μην ακουμπάτε την κεραία FM ή τοποθετείτε στην πρίζα (φορτιστής AC) κατά τη διάρκεια καταγίδας.

- Κάτι τέτοιο μπορεί να οδηγήσει σε ηλεκτροσόκ.

#### 6. Μην αποσυρμαρμολογείτε ή τροποποιείτε το ραδιόφωνο.

- Κάτι τέτοιο μπορεί να οδηγήσει σε ηλεκτροσόκ ή φωτιά. Οι έλεγχοι και οι επισκευές πρέπει να γίνονται από το κατάστημα από όπου αγοράστηκε ή από ένα κέντρο εξυπηρέτησης κατόχων ηλεκτρικών εργαλείων της HiKOKI.

#### 7. Εισάγετε το φιλς (φορτιστής AC) εως ότου εμφανίσει.

- Σκόνη ή βρομιά ανάμεσα στο φιλς και την πρίζα μπορεί να οδηγήσει σε φωτιά. Να αφαιρείτε κατά περιόδους το φιλς και απομακρύνετε οποιαδήποτε σκόνη ή βρομιά με ένα στεγνό πανί.

#### 8. Μην αφήνετε ακαθόριστα αντικείμενα ή νερό να μπουν στο σώμα του ραδιοφώνου.

- Με εξαίρεση τον φορτιστή AC και τη επαναφορτιζόμενη μπαταρία, εάν οποιοδήποτε μεταλλικό ή εύφλεκτο αντικείμενο εισέλθει στην πίσω πόρτα, μπορεί να οδηγήσει σε ηλεκτροσόκ ή πυρκαγιά.
- Φροντίστε να εμποδίζετε την είσοδο σκόνης σιδήρου από τα ηχεία με ανακαλαστήρα μπάσου, σκόνης ή νερού στο ραδιόφωνο.

#### 9. Μη κάθεστε ή στέκεστε στο ραδιόφωνο.

- Κάτι τέτοιο μπορεί να οδηγήσει σε ατυχήματα ή δυσλειτουργίες.

#### 10. Μη τοποθετείτε το ραδιόφωνο σε ασταθή επιφάνεια ή σε ψηλό σημείο.

#### 11. Όταν οι μπαταρίες δεν φορτίζονται, τοποθετήστε το κάλυμμα του τερματικού πάνω από αυτό για μην προκληθούν ζημιές από ενδεχόμενη επαφή με την σχετική περιοχή.

#### 12. Εάν κατά την ενεργοποίηση του ραδιοφώνου με την επαναφορτιζόμενη μπαταρία τοποθετημένη εμφανιστεί , τότε η ισχύς της μπαταρίας είναι χαμηλή.

- Τροφοδοτείστε το ραδιόφωνο από τον φορτιστή AC ή τοποθετείστε μια φορτισμένη μπαταρία.

#### 13. Η επαναφόρτιση να πραγματοποιείται μόνο μέσω του φορτιστή που έχει καθοριστεί από τον κατασκευαστή.

- Ένας φορτιστής που είναι κατάλληλος για μια επαναφορτιζόμενη μπαταρία μπορεί να δημιουργήσει κίνδυνο φωτιάς όταν χρησιμοποιείται με μια άλλη μπαταρία.

#### 14. Χρησιμοποιείτε το ραδιόφωνο μόνο με την ειδικά επιλεγμένη επαναφορτιζόμενη μπαταρία.

- Η χρήση οποιασδήποτε άλλης επαναφορτιζόμενης μπαταρίας μπορεί να δημιουργήσει κίνδυνο τραυματισμού ή πυρκαγιάς.

#### 15. Όταν η επαναφορτιζόμενη μπαταρία δεν χρησιμοποιείται, κρατήστε την μακριά από άλλα μεταλλικά αντικείμενα όπως συνδετήρες, νομίσματα, κλειδιά, καρφιά, βίδες, ή άλλα μικρά μεταλλικά αντικείμενα τα οποία μπορεί να κάνουν επαφή από τον ένα ακροδέκτη στον άλλο.

- Αν τοποθετήσετε μαζί τους ακροδέκτες μπαταριών ενδέχεται να προκληθούν εγκαυματα ή πυρκαγιά.

#### 16. Υπό καταρηστικές συνθήκες, ενδέχεται να εκτοξευτεί υγρό από την μπαταρία. Αποφύγετε την επαφή. Σε περίπτωση επαφής με το υγρό από σφάλμα, ξεπλύνετε με νερό. Αν το υγρό έρθει σε επαφή με τα μάτια, ξεπλύνετε με νερό και ζητήστε ιατρική βοήθεια.

- Το υγρό που εκτοξεύεται από την μπαταρία μπορεί να προκαλέσει ερεθισμό ή εγκαυματα.

## Ελληνικά

17. Η επισκευή του ραδιοφώνου σας πρέπει να γίνεται από έναν πιστοποιημένο τεχνίτη χρησιμοποιώντας για την αντικατάσταση μόνο πανομοιότυπα τμήματα.
  - Αυτό θα εξασφαλίσει τη διατήρηση της ασφάλειας του ραδιοφώνου.
18. Η κεντρική μονάδα και ο προσαρμογέας δεν πρέπει να εκτίθεται σε τρεχούμενα ή εκτοξευόμενα υγρά και δοχεία με υγρά, όπως βάζα, δεν πρέπει να τοποθετούνται πάνω στη μονάδα και στον προσαρμογέα.
19. Οι μπαταρίες δεν πρέπει να εκτίθενται σε υπερβολική θερμότητα, όπως στον ήλιο, σε φωτιά ή κάτι παρόμοιο.
20. Το βύσμα παροχής ρεύματος του προσαρμογέα χρησιμοποιείται ως συσκευή αποσύνδεσης, η συσκευή αποσύνδεσης θα παραμείνει λειτουργική.
21. Υπάρχει κίνδυνος έκρηξης εάν η μπαταρία αντικατασταθεί με μπαταρία εσφαλμένου τύπου
  - υψηλές ή χαμηλές ακραίες θερμοκρασίες στις οποίες μπορεί να υποβληθεί μια μπαταρία κατά τη χρήση, την αποθήκευση ή τη μεταφορά (Όπως θερμοκρασία λειτουργίας: 35°C) και
  - χαμηλή πίεση αέρα σε μεγάλο υψόμετρο (Υψόμετρο: 2000 μέτρα).
  - αντικατάσταση μιας μπαταρίας με λανθασμένο τύπο που μπορεί να υπερκεράσει ένα προστατευτικό ασφαλείας (για παράδειγμα, στην περίπτωση ορισμένων τύπων μπαταριών λιθίου),
  - απόρριψη μπαταρίας σε φωτιά ή θερμό φούρνο ή μηχανική σύνθλιψη ή κοπή μπαταρίας, που μπορεί να οδηγήσει σε έκρηξη,
  - αφήνοντας μια μπαταρία σε περιβάλλον με υψηλή θερμοκρασία που μπορεί να οδηγήσει σε έκρηξη ή διαρροή εύφλεκτου υγρού ή αερίου,
  - μια μπαταρία που υπόκειται σε εξαιρετικά χαμηλή πίεση αέρα που μπορεί να οδηγήσει σε έκρηξη ή διαρροή εύφλεκτου υγρού ή αερίου.
22. Η ηλεκτροστατική εκκένωση μπορεί να οδηγήσει σε δυσλειτουργία που ενδέχεται να απαιτεί την επαναφορά χρήστη.

## ΠΡΟΣΘΕΤΕΣ ΠΡΟΕΙΔΟΠΟΙΗΣΕΙΣ ΑΣΦΑΛΕΙΑΣ

1. Να φορτίζετε πάντα την μπαταρία σε θερμοκρασία μεταξύ 0°C–40°C. Οι θερμοκρασίες κάτω του 0°C θα προκαλέσει υπερφόρτιση, κάτι το οποίο είναι επικίνδυνο. Η μπαταρία δεν μπορεί να φορτιστεί σε θερμοκρασία μεγαλύτερη των 40°C. Η καταλληλότερη θερμοκρασία για τη φόρτιση είναι αυτή των 20°C–25°C.
2. Μην χρησιμοποιείτε τον φορτιστή συνεχώς. Όταν ολοκληρώνεται μία φόρτιση, αφήνετε τον φορτιστή για 15 λεπτά περίπου σε ηρεμία πριν από την επόμενη φόρτιση μπαταρίας.
3. Μην επιτρέπετε να εισέρχονται ξένα υλικά στην οπή σύνδεσης της επαναφορτιζόμενης μπαταρίας.
4. Ποτέ μην αποσυναρμολογείτε την επαναφορτιζόμενη μπαταρία και τον φορτιστή.
5. Ποτέ μην βραχυκυκλώνετε την επαναφορτιζόμενη μπαταρία. Η βραχυκύκλωση της μπαταρίας θα προκαλέσει μεγάλη τάση ηλεκτρικού ρεύματος και θα υπερθερμανθεί. Η μπαταρία θα καεί ή θα υποστεί βλάβη.
6. Μην απορρίπτετε την μπαταρία στην φωτιά. Σε περίπτωση που η μπαταρία καεί ενδέχεται να εκραγεί.
7. Επιστρέψτε την μπαταρία στο κατάστημα από όπου την αγοράσατε μόλις η η ζωή της μπαταρίας μεταφόρτισης γίνει σύντομη για πρακτική χρήση. Μην απορρίπτετε την μπαταρία που έχει εξαντληθεί.

8. Μην εισάγετε κάποιο αντικείμενο στις εγκοπές αερισμού του φορτιστή. Η τοποθέτηση μεταλλικών ή εύφλεκτων αντικειμένων στον φορτιστή θα προκαλέσει ηλεκτροπληξία ή βλάβη στον φορτιστή.
9. Όταν χρησιμοποιείτε αυτή τη συσκευή συνεχώς, η συσκευή μπορεί να υπερθερμανθεί με αποτέλεσμα να προκληθεί βλάβη στον κινητήρα και στο διακόπτη. Επομένως, όποτε το περιβάλλον θερμαίνεται, να διακόπτετε τη λειτουργία του εργαλείου για λίγο.
10. Βεβαιωθείτε ότι η μπαταρία έχει εγκατασταθεί καλά. Αν είναι έστω και λίγο χαλαρή μπορεί να βγει έξω και να προκαλέσει τραυματισμό.
11. Μην χρησιμοποιείτε το προϊόν αν το εργαλείο ή οι πόλοι της μπαταρίας (βάση μπαταρίας) είναι παραμορφωμένοι. Τοποθετώντας την μπαταρία θα μπορούσε να προκληθεί βραχυκύκλωμα που θα μπορούσε να οδηγήσει σε εκπομπή καπνού ή ανάφλεξη.
12. Διατηρείτε τους ακροδέκτες του εργαλείου (βάση μπαταρίας) χωρίς γρέζια και σκόνη.
  - Πριν από τη χρήση, βεβαιωθείτε ότι δεν έχουν συσσωρευτεί γρέζια και σκόνη στην περιοχή των πόλων.
  - Κατά τη διάρκεια της χρήσης, προσπαθήστε να μην πέσουν γρέζια ή σκόνη από το εργαλείο στην μπαταρία.
  - Κατά την αναστολή λειτουργίας ή μετά τη χρήση, μην αφήνετε το εργαλείο σε μέρος όπου μπορεί να εκτεθεί σε γρέζια ή σκόνη. Διαφορετικά, θα μπορούσε να προκληθεί βραχυκύκλωμα που θα μπορούσε να οδηγήσει σε εκπομπή καπνού ή ανάφλεξη.
13. Σε περίπτωση χρήσης του BSL36B18, μην το χρησιμοποιείτε ποτέ όταν η θερμοκρασία είναι κάτω από 0°C ή άνω από 40°C. Σε περίπτωση χρήσης προσαρμογέα AC, μη χρησιμοποιείτε ποτέ όταν η θερμοκρασία είναι κάτω από 0°C ή πάνω από 25°C.

## ΠΡΟΣΟΧΗ ΣΤΗΝ ΜΠΑΤΑΡΙΑ ΙΟΝΤΩΝ ΛΙΘΙΟΥ

Για την επέκταση του χρόνου διάρκειας της μπαταρίας ιόντων λιθίου υπάρχει η λειτουργία προστασίας που σταματά την ισχύ εξόδου.

Στις περιπτώσεις 1 έως 3 που περιγράφονται κατωτέρω, κατά τη χρήση του προϊόντος, ακόμη κι αν τραβήτε τον διακόπτη ο κινητήρας ενδέχεται να σταματήσει. Αυτό δεν είναι το πρόβλημα αλλά το αποτέλεσμα της λειτουργίας προστασίας.

1. Όταν η υπόλοιπη ισχύς της μπαταρίας που απομένει τελειώσει, ο κινητήρας σταματάει. Στην περίπτωση αυτή θα πρέπει να τη φορτίσετε αμέσως.
2. Εάν υπάρχει υπερφόρτιση του εργαλείου ο κινητήρας ενδεχομένως να σταματήσει. Στην περίπτωση αυτή αφήστε τον διακόπτη του εργαλείου και περιορίστε την αιτία της υπερφόρτωσης. Έπειτα από αυτό μπορείτε να το χρησιμοποιήσετε πάλι.
3. Αν η μπαταρία υπερθερμανθεί υπό το φόρτο εργασίας, η ισχύς της μπαταρίας μπορεί να σταματήσει. Σε αυτήν την περίπτωση, διακόψτε την χρήση της μπαταρίας και την αφήνετε να κρυώσει. Έπειτα από αυτό μπορείτε να το χρησιμοποιήσετε πάλι.

Παρακαλείστε, επίσης, να τηρείτε τις ακόλουθες προειδοποιήσεις και προφυλάξεις.

### ΠΡΟΕΙΔΟΠΟΙΗΣΗ

Για να αποφύγετε τυχόν διαρροή της μπαταρίας, παραγωγή θερμότητας, εκπομπή καπνού, έκρηξη ή ανάφλεξη, πρέπει να τηρείτε τις ακόλουθες προφυλάξεις.

1. Βεβαιωθείτε ότι δεν συσσωρεύονται γρέζια και σκόνη στη μπαταρία.
  - Κατά την εργασία σας βεβαιωθείτε ότι δεν πέφτει γρέζι και σκόνη στην μπαταρία.

- Βεβαιωθείτε ότι τυχόν γρέζια και σκόνες που πέφτουν πάνω στο ηλεκτρικό εργαλείο την ώρα που εργάζεστε με αυτό, δεν συσσωρεύονται στη μπαταρία.
  - Μην αποθηκεύετε αχρησιμοποίητες μπαταρίες σε σημείο εκτεθειμένο σε γρέζια και σκόνη.
  - Πριν να αποθηκεύσετε μία μπαταρία, απομακρύνετε τυχόν γρέζια και σκόνες που πιθανόν να έχουν κολλήσει πάνω της και μην την αποθηκεύετε μαζί με μεταλλικά μέρη (βίδες, καρφιά, κ.λπ.).
  - 2. Μην τρυπάτε τη μπαταρία με αιχμηρά αντικείμενα όπως καρφιά, μην χτυπάτε με σφυρί, μην πατάτε, πετάτε ή υποβάλετε σε ισχυρούς κραδασμούς τη μπαταρία.
  - 3. Μην χρησιμοποιείτε μία εμφανώς κατεστραμμένη ή παραμορφωμένη μπαταρία.
  - 4. Μην τοποθετείτε τη μπαταρία με λάθος τρόπο.
  - 5. Μην συνδέετε απευθείας σε ηλεκτρική πρίζα ή στην υποδοχή του αναπτήρα στα αυτοκίνητα.
  - 6. Μην χρησιμοποιείτε τη μπαταρία για χρήση άλλη πέραν της προβλεπόμενης.
  - 7. Σε περίπτωση που δεν ολοκληρώνεται επιτυχώς η διαδικασία φόρτισης της μπαταρίας ακόμα και όταν έχει περάσει ο καθορισμένος χρόνος επαναφόρτισης, σταματήστε αμέσως οποιαδήποτε προσπάθεια επαναφόρτισης.
  - 8. Η μπαταρία δεν πρέπει να εκτίθεται σε υψηλή θερμοκρασία ή υψηλή πίεση, όπως στην περίπτωση φούρνου μικροκυμάτων, ξηραντήρα ή δοχείου υψηλής πίεσης.
  - 9. Απομακρύνετε αμέσως από τη φωτιά σε περίπτωση διαρροής ή δυσοσμίας.
  - 10. Μην χρησιμοποιείτε το προϊόν σε περιβάλλον με έντονο στατικό ηλεκτρισμό.
  - 11. Σε περίπτωση διαρροής της μπαταρίας, δυσοσμίας, παραγωγής θερμότητας, αποχρωματισμού ή παραμόρφωσής της, ή σε περίπτωση που παρατηρηθεί κάτι μη φυσιολογικό κατά τη διάρκεια της χρήσης, της επαναφόρτισης ή της αποθήκευσης, αφαιρέστε την αμέσως από τον εξοπλισμό ή από τον φορτιστή της και σταματήστε να την χρησιμοποιείτε.
  - 12. Μην βυθίζετε την μπαταρία σε υγρό ή μην αφήνετε υγρά να εισχωρήσουν στο εσωτερικό της. Η εισροή αγωγίμων υγρών, όπως το νερό, μπορεί να προκαλέσει βλάβη που οδηγεί σε φωτιά ή έκρηξη. Αποθηκεύετε την μπαταρία σας σε δροσερό, ξηρό μέρος, μακριά από κάψιμα και εύφλεκτα αντικείμενα. Πρέπει να αποφεύγονται οι ατμόσφαιρες με διαβρωτικά αέρια.
- ΠΡΟΣΟΧΗ**
1. Εάν διαρρεύσει υγρό από τη μπαταρία και έλθει σε επαφή με τα μάτια σας, μην τα τρίψετε, αλλά ξεπλύνετε πολύ καλά με καθαρό νερό όπως νερό βρύσης, και επικοινωνήστε αμέσως με κάποιο γιατρό. Διαφορετικά μπορεί το υγρό να προκαλέσει προβλήματα στα μάτια σας.
  2. Εάν διαρρεύσει υγρό στο δέρμα ή τα ρούχα σας, ξεπλύνετε καλά με καθαρό νερό, όπως νερό βρύσης, αμέσως. Υπάρχει το ενδεχόμενο να ερεθιστεί το δέρμα σας.
  3. Εάν διαπιστώσετε σκουριά, δυσοσμία, υπερθέρμανση, αποχρωματισμό, παραμόρφωση, και/ή άλλες ανωμαλίες κατά τη χρήση της μπαταρίας για πρώτη φορά, μην την χρησιμοποιήσετε, αλλά επιστρέψτε την στον υπεύθυνο προμηθευτή ή πωλητή.

## ΠΡΟΕΙΔΟΠΟΙΗΣΗ

Εάν ένα αγωγίμο ξένο υλικό τοποθετηθεί στον ακροδέκτη της μπαταρίας ιόντων λιθίου, η μπαταρία ενδέχεται να βραχυκυκλώσει, προκαλώντας φωτιά. Κατά την αποθήκευση της μπαταρίας ιόντων λιθίου να τηρείτε με ακρίβεια τους κανονισμούς που αναφέρονται στα παρακάτω περιεχόμενα.

- Μην τοποθετείτε αγωγίμο θραύσματα, καρφιά και καλώδια όπως σιδερένιο και χάλκινο σύρμα στην θήκη αποθήκευσης.
- Για να αποφύγετε την πιθανότητα κάποιου βραχυκυκλώματος, φορτώστε την μπαταρία στο εργαλείο και τοποθετήστε με ασφάλεια το κάλυμμα της μπαταρίας για αποθήκευση έως ότου καλύψετε τον αεραγωγό.

## ΣΧΕΤΙΚΑ ΜΕ ΤΗ ΜΕΤΑΦΟΡΑ ΜΠΑΤΑΡΙΑΣ ΙΟΝΤΩΝ ΛΙΘΙΟΥ

Κατά τη μεταφορά μίας μπαταρίας ιόντων λιθίου, λάβετε τις ακόλουθες προφυλάξεις.

### ΠΡΟΕΙΔΟΠΟΙΗΣΗ

Ειδοποιήστε την εταιρεία μεταφορών ότι μία συσκευασία περιέχει μπαταρία ιόντων λιθίου, ενημερώστε την εταιρεία για την απόδοση ισχύος της, και ακολουθήστε τις οδηγίες της εταιρείας μεταφορών κατά τη διευθέτηση της μεταφοράς.

- Οι μπαταρίες ιόντων λιθίου που υπερβαίνουν την απόδοση ισχύος των 100 Wh θεωρούνται στην κατάταξη εμπορευμάτων ως Επικίνδυνο Φορτίο και θα χρειαστείτε ειδικές διαδικασίες υποβολής αιτήσεων.
- Για μεταφορά στο εξωτερικό, πρέπει να συμμορφώσετε με τους διεθνείς νόμους και κανόνες και κανονισμούς της χώρας προορισμού.
- Εάν εγκατασταθεί το BSL36B18 (πωλείται ξεχωριστά) στο ηλεκτρικό εργαλείο, η ισχύς εξόδου θα υπερβεί τα 100 Wh και η μονάδα θα ταξινομηθεί ως Επικίνδυνο Αγαθό στην ταξινόμηση εμπορευμάτων.

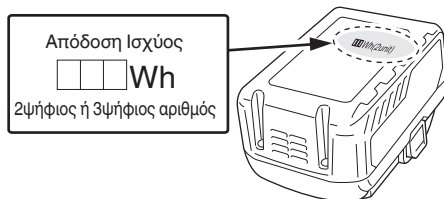

## ΠΡΟΣΤΑΤΕΥΟΝΤΑΣ ΤΗΝ ΑΚΟΗ ΣΑΣ

Η συνεχής έκθεση σε υψηλό θόρυβο μπορεί να έχει ως αποτέλεσμα την πλήρη απώλεια της ακοής. Όσο πιο ηχηρή είναι η ένταση, τόσο μικρότερος χρόνος απαιτείται για την απώλεια της ακοής.

Αν ακούτε ήχους υψηλής έντασης για μια παρατεταμένη χρονική περίοδο, τα αυτιά σας προσαρμόζονται στην ένταση αυτή. Πράγμα που δημιουργεί τη ψευδαίσθηση ότι η ένταση του ήχου είναι κατάλληλη, παρά το γεγονός ότι μπορεί να επιφέρει βλάβη στην ακοή σας.

Λάβετε υπόψη σας τα κατωτέρω για να προλάβετε τυχόν απώλεια της ακοής.

### ΠΡΟΣΟΧΗ

1. **Βεβαιωθείτε ότι αφήνετε τα αυτιά σας να ξεκουραστούν κάνοντας διακοπές σε τακτική βάση χωρίς να ακούτε για μεγάλα χρονικά διαστήματα.**

Ακόμη και αν έχει γίνει ρύθμιση σε ασφαλή επίπεδα, όταν ακούτε συνεχώς για μεγάλα χρονικά διαστήματα μπορεί να προκληθεί απώλεια της ακοής.

2. **Να είστε προσεκτικοί και να μην αυξάνετε την ένταση του ήχου επειδή η ακοή σας προσαρμόζεται στην έξοδο του ήχου.**

Προσέξτε να μη συνηθίσετε σε μια ορισμένη στάθμη έντασης ήχου. Ρυθμίστε την ένταση του ήχου σε ένα ασφαλές επίπεδο πριν τα αυτιά σας εξοικειωθούν σε ήχους υψηλής έντασης.

## Ελληνικά

3. Εάν τα αυτιά σας αρχίζουν να κουδουνίζουν, αν δεν αισθάνεστε άνετα, ή αν η συζήτηση φαίνεται αγνή ή ακαθόριστη, σταματήστε να ακούτε μουσική και πηγαίστε σε ένα γιατρό να εξετάσει τα αυτιά σας.

### ΠΡΟΦΥΛΑΞΕΙΣ ΟΤΑΝ ΣΥΝΔΕΕΤΕ ΣΕ ΕΞΩΤΕΡΙΚΟ ΕΞΟΠΛΙΣΜΟ

Απρόσμενα προβλήματα μπορεί να καταλήξουν στην απώλεια ή την αλλοίωση δεδομένων που είναι αποθηκευμένα σε έξυπνα τηλέφωνα (smartphones) και σε άλλο περιφερειακό εξοπλισμό συνδεδεμένο στο ραδιόφωνο. Έχοντας αυτή τη δυνατότητα υπόψη, ένα αντίγραφο ασφαλείας (backup) των δεδομένων πρέπει πάντα να γίνεται εκ των προτέρων.

Σημειώστε ότι η HiKOKI δεν μπορεί να θεωρηθεί υπεύθυνη για την αλλοίωση ή απώλεια δεδομένων αποθηκευμένων μέσα σε έξυπνα τηλέφωνα (smartphones) και άλλο περιφερειακό εξοπλισμό συνδεδεμένο στο ραδιόφωνο, ούτε για οποιαδήποτε φθορά σε αυτόν καθ'αυτόν τον εξοπλισμό.

### ΚΥΡΙΕΣ ΛΕΙΤΟΥΡΓΙΕΣ

- Αναπαραγωγή συσκευών Bluetooth
- Επιλογή Χειροκίνητη/Αυτόματη
- Αποθήκευση(Μνήμη) (Σταθμοί 10 AM + 10 FM)
- Συμβατότητα με την επαναφορτιζόμενη μπαταρία και το φορτιστή AC του ηλεκτρικού εργαλείου της HiKOKI.

### ΤΕΧΝΙΚΑ ΧΑΡΑΚΤΗΡΙΣΤΙΚΑ

Συχνότητες μπάντας	DAB / DAB+: 174,928 έως 239,200 MHz (BAND III) FM: 87.5 έως 108 MHz AM: 522 έως 1710 KHz
Κεραία	DAB/DAB+: Ελαστική κεραία απο καουτσούκ FM: Ελαστική κεραία απο καουτσούκ AM: Κεραία ράβδου φερρίτη (ενσωματωμένος)
Ηχείο	8 W x 1
Μέγιστη ισχύς εξόδου	Φορτιστής AC: 7 W 18 V: 7 W
Παροχή ρεύματος	Μπαταρία ολίσθησης: DC 18 V Οικιακή παροχή ρεύματος (με τη χρήση του παρεχόμενου φορτιστή AC)
Bluetooth	Bluetooth Έκδ. 4.2 BR/EDR Προφίλ: A2DP (Advanced Audio Distribution Profile) AVRCP (AV Remote Control Profile) Ευαίσθησία αποστολής/λήψης: Κατηγορία 2
Εξωτερικές διαστάσεις	M 240 mm x Π 176 mm x Υ 185 mm (με την κεραία να διαθλάται)
Μάζα	1,8 κιλά

- Για τα εφαρμοστέα τροφοδοτικά ανατρέξτε στις οδηγίες χρήσης:  
Εφαρμοστέα τροφοδοτικά:  
(Κατασκευή) Hung Kay Industrial Co., Ltd.  
(Μοντέλο) HKP24-1800800dV  
(Τάση εισόδου) 100-240 V ~ (AC)











(Συχνότητα εισόδου AC) 50/60 Hz  
(Τάση εξόδου) 18 V  
(Ρεύμα εξόδου) 0,8 A  
(Ισχύς εξόδου) 14,4 W  
(Μέση ενεργή απόδοση) 83,9%  
(Κατανάλωση ισχύος χωρίς φορτίο) 0,10 W

- Μόνο η παρακάτω μπαταρία ολίσθησης θα μπορούσε να χρησιμοποιηθεί  
(Μοντέλο) BSL36B18: 18 V 8000 mAh Μπαταρία λιθίου (Κατασκευή) Koki Holdings Co., Ltd.
- Το βύσμα του εξωτερικού μετασχηματιστή χρησιμοποιήθηκε ως συσκευή αποσύνδεσης, η πρίζα πρέπει να είναι εύκολα προσβάσιμη

### ΣΥΜΒΟΛΑ

#### ΠΡΟΕΙΔΟΠΟΙΗΣΗ

Τα παρακάτω δείχνουν τα σύμβολα που χρησιμοποιούνται στο μηχανήμα. Βεβαιωθείτε ότι κατανοείτε τη σημασία τους πριν τη χρήση.

	UR18DA : Ραδιόφωνο μπαταρίας
	Για τα εφαρμοστέα τροφοδοτικά ανατρέξτε στις οδηγίες χρήσης.
	Μόνο για τις χώρες της ΕΕ Μην πετάτε τα ηλεκτρικά εργαλεία στον κάδο οικιακών απορριμμάτων! Σύμφωνα με την Ευρωπαϊκή Οδηγία 2012/19/ΕΕ περί ηλεκτρικών και ηλεκτρονικών συσκευών και την εφαρμογή της στην εθνική νομοθεσία, τα ηλεκτρικά εργαλεία που έχουν φτάσει στο τέλος της ζωής τους πρέπει να συλλέγονται ξεχωριστά και να επιστρέφονται για ανακύκλωση με τρόπο φιλικό προς το περιβάλλον.
	Χρησιμοποιείτε μόνο τη συρόμενη μπαταρία της Koki Holdings Co., Ltd.
	Επίπεδο φόρτισης της μπαταρίας πάνω από 75%
	Επίπεδο φόρτισης της μπαταρίας 50 έως 75%
	Επίπεδο φόρτισης της μπαταρίας 25 έως 50%
	Επίπεδο φόρτισης της μπαταρίας κάτω από 25%
	Τερματικό εξόδου για μετασχηματιστή
	Μόνο για χρήση σε εσωτερικό χώρο (Φορτιστής AC)
	Προϊόν κατηγορίας II - Φέρει διπλή μόνωση - Δεν απαιτείται γείωση για εξωτερική τροφοδοσία ρεύματος (Φορτιστής AC)

### ΒΑΣΙΚΑ ΕΞΑΡΤΗΜΑΤΑ

Εκτός από την κύρια μονάδα (1 μονάδα), η συσκευασία περιέχει τα εξαρτήματα που αναφέρονται στην σελίδα 159.

Τα βασικά εξαρτήματα υπόκεινται σε αλλαγή χωρίς προειδοποίηση.



# Ελληνικά

## Πώς να κάνετε τις μπαταρίες να αποδίδουν για περισσότερο χρόνο.

- (1) Επαναφορτίστε τις μπαταρίες πριν εξαντληθούν εντελώς.  
Όταν νιώσετε ότι η ισχύς του εργαλείου γίνεται πιο αδύναμη, σταματήστε τη χρήση του εργαλείου και επαναφορτίστε την μπαταρία του. Αν συνεχίσετε να χρησιμοποιείτε το εργαλείο και να εκκενώνετε το ηλεκτρικό ρεύμα, η μπαταρία μπορεί να πάθει ζημιά και η διάρκεια ζωής της να μειωθεί.
- (2) Αποφύγετε την επαναφόρτιση σε υψηλές θερμοκρασίες.  
Μία επαναφορτιζόμενη μπαταρία μπορεί να είναι ζεστή αμέσως μετά τη χρήση. Εάν αυτή η μπαταρία επαναφορτιστεί αμέσως μετά τη χρήση, η εσωτερική χημική ουσία θα φθαρεί και η διάρκεια ζωής της μπαταρίας θα μειωθεί. Αφήστε την μπαταρία και φορτίστε την αφού έχει κρυώσει για λίγο.

### ΠΡΟΣΟΧΗ

- Εάν η μπαταρία έχει φορτιστεί όσο είναι ζεστή λόγω του ότι έχει εκτεθεί για μεγάλο διάστημα σε ένα μέρος με άμεση επαφή με το φως του ήλιου ή λόγω πρόσφατης χρήσης της μπαταρίας, η δοκιμαστική λάμπα του φορτιστή ανάβει με πράσινο ή ανάβει για 1 δευτερόλεπτο, δεν ανάβει για 0,5 δευτερόλεπτα (κλειστό για 0,5 δευτερόλεπτα). Σε μια τέτοια περίπτωση, αφήστε πρώτα την μπαταρία να κρυώσει και ύστερα ξεκινήστε να την φορτίζετε.
- Όταν η δοκιμαστική λάμπα αναβοσβήνει στο κόκκινο (σε διαστήματα 0,2 δευτερολέπτων), ελέγξτε για την παρουσία ξένων αντικειμένων στην υποδοχή σύνδεσης του φορτιστή μπαταρίας και αν υπάρχουν αφαιρέστε τα. Αν δεν υπάρχουν ξένα αντικείμενα, είναι πιθανό η μπαταρία ή ο φορτιστής να δυσλειτουργούν. Πηγαίνετε τα στο πλησιέστερο Κέντρο Εξυπηρέτησης.
- Επειδή ο ενσωματωμένος μικροϋπολογιστής χρειάζεται περίπου 3 δευτερόλεπτα για να επιβεβαιώσει ότι η μπαταρία που φορτίζεται με τους φορτιστές έχει αφαιρεθεί, περιμένετε τουλάχιστον 3 δευτερόλεπτα πριν να την εισάγετε εκ νέου για να συνεχίσετε τη φόρτιση. Αν η μπαταρία εισαχθεί εκ νέου μέσα σε 3 δευτερόλεπτα, ενδέχεται να μη φορτιστεί σωστά.

## ΤΟΠΟΘΕΤΗΣΗ ΜΠΑΤΑΡΙΩΝ

### ΠΡΟΣΟΧΗ

- Μην αγγίζετε τους ακροδέκτες.  
Κάτι τέτοιο μπορεί να προκαλέσει κοψίματα στο χέρι σας ή άλλους τραυματισμούς.  
Μόνο το μοντέλο μπαταρίας HiKOKI BSL36B18 μπορεί να χρησιμοποιηθεί με αυτή τη συσκευή.  
**Εγκατάσταση της μπαταρίας**  
Ευθυγραμμίστε την μπαταρία με την εγκοπή στο εργαλείο και τοποθετήστε την στη θέση της.  
Πάντα να την τοποθετείτε μέχρι τέρμα μέχρι να ασφαλίσει στη θέση της με ένα μικρό κλικ. Εάν δε το κάνετε, μπορεί να πέσει κατά λάθος έξω από το εργαλείο, προκαλώντας τραυματισμό σε εσάς ή σε κάποιον γύρω σας. (Εικ. 1).  
**Αφαίρεση της μπαταρίας**  
Αποσύρετε την μπαταρία από το εργαλείο πιέζοντας το μάνταλο (2 τμχ) της μπαταρίας. (Εικ. 1).

### ΣΗΜΕΙΩΣΗ

- Μην εφαρμόζετε υπερβολική πίεση όταν εισάγετε την μπαταρία. Εάν η μπαταρία δεν σύρεται εύκολα στη θέση της, δεν εισάγεται σωστά.  
Ελέγξτε εάν η μπαταρία είναι στραμμένη προς τη σωστή κατεύθυνση και ότι δεν υπάρχει τίποτα που να εμποδίζει τη διαδρομή εισαγωγής.

- Αν εμφανίζεται ένα  όταν η συσκευή είναι ενεργοποιημένη μετά την τοποθέτηση της μπαταρίας, το φορτίο της μπαταρίας είναι χαμηλό.  
Σε αυτή την περίπτωση, χρησιμοποιήστε είτε τον μετασχηματιστή ρεύματος ή τοποθετήστε μια πλήρως φορτισμένη μπαταρία.

## ΕΓΚΑΤΑΣΤΑΣΗ ΤΟΥ ΜΕΤΑΣΧΗΜΑΤΙΣΤΗ ΡΕΥΜΑΤΟΣ

Είναι δυνατή η παροχή ρεύματος συνδέοντας τον μετασχηματιστή ρεύματος (συμπεριλαμβάνεται) σε τυπική οικιακή πρίζα.  
Τραβήξτε προς τα πίσω το ελαστικό κάλυμμα και συνδέστε τον μετασχηματιστή ρεύματος στη θύρα του μετασχηματιστή ρεύματος. (Εικ. 2)  
Στη συνέχεια, συνδέστε τον μετασχηματιστή ρεύματος σε μια ηλεκτρική πρίζα.

### ΣΗΜΕΙΩΣΗ

- Όταν χρησιμοποιείται με τις μπαταρίες, ο μετασχηματιστής ρεύματος είναι η κύρια πηγή τροφοδοσίας και δεν καταναλώνεται η ενέργεια των μπαταριών.
- Όταν χρησιμοποιείται με τον μετασχηματιστή ρεύματος, οι μπαταρίες δεν θα επαναφορτιστούν καθώς αυτή η συσκευή δεν διαθέτει λειτουργία επαναφόρτισης.

## ΧΡΗΣΗ

### 1. Ενεργοποίηση και Απενεργοποίηση

Για ενεργοποίηση: Πατήστε το κουμπί.

Για απενεργοποίηση: Πατήστε ξανά το κουμπί.

### 2. Ρύθμιση της έντασης ήχου

Αύξηση της έντασης: πατήστε το κουμπί «+».

Μείωση της έντασης: πατήστε το κουμπί «-».

### 3. Αλλαγή μεταξύ FM (εξαιρετικά βραχεία κύματα), AM (μεσαία κύματα), Bluetooth (BT) και DAB/DAB+

Η ρυθμιζόμενη λειτουργία εμφανίζεται στην οθόνη (FM/AM/BT/DAB).  
Για να αλλάξετε μεταξύ FM (εξαιρετικά βραχεία κύματα/UKW), AM (μεσαία κύματα), BT (Bluetooth) και DAB/DAB+, πατήστε αρκετές φορές το κουμπί «MODE».

### 4. Αναζήτηση ραδιοφωνικών σταθμών

Πατήστε το κουμπί «|<<» ή το κουμπί «>>|» για να αλλάξετε τη συχνότητα. Η τρέχουσα συχνότητα εμφανίζεται στην οθόνη.

Για να αναζητήσετε τον επόμενο ραδιοφωνικό σταθμό με υψηλή ισχύ, πατήστε το κουμπί «|<<» ή πατήστε το κουμπί «>>|» και κρατήστε το πατημένο για λίγο. Η συχνότητα του ραδιοφωνικού σταθμού που βρέθηκε εμφανίζεται στην οθόνη.

### 5. Αποθήκευση καθορισμένου ραδιοφωνικού σταθμού

(1) Πατήστε το κουμπί «SELECT».

(2) Πατήστε το κουμπί «>>|» μέχρι το σημείο «Store to Preset» και επιβεβαιώστε πατώντας το κουμπί «SELECT».

(3) Επιλέξτε τον αριθμό αποθήκευσης με τα κουμπιά «|<<» ή «>>|» και επιβεβαιώστε πατώντας το κουμπί «SELECT».

### 6. Ακρόαση αποθηκευμένων ραδιοφωνικών σταθμών

(1) Πατήστε το κουμπί «SELECT».

(2) Πατήστε το κουμπί «>>|» μέχρι το σημείο «Select Preset» και επιβεβαιώστε πατώντας το κουμπί «SELECT».

(3) Επιλέξτε τον επιθυμητό αποθηκευμένο ραδιοφωνικό σταθμό με τα πλήκτρα «|<<» ή «>>|» και επιβεβαιώστε πατώντας το πλήκτρο «SELECT».

## 7. DAB/DAB+ (Ψηφιακή εκπομπή ήχου)

Σάρωση σταθμού (Ξεκινά αυτόματα κατά την αρχική θέση σε λειτουργία):

- (1) Πατήστε το κουμπί «SELECT».
- (2) Πατήστε το κουμπί «>>|» για να επιλέξετε μεταξύ της «Auto Scan» και του «Manual Tune» και επιβεβαιώστε πατώντας το κουμπί «SELECT». (Θα πρέπει να προτιμάται η αυτόματη σάρωση)

Ρυθμίστε τον επιθυμητό σταθμό:

- (1) Μετά την «Auto Scan», όλοι οι σταθμοί που βρέθηκαν αποθηκεύονται αυτόματα.
- (2) Περιηγηθείτε στους λαμβανόμενους σταθμούς με τα πλήκτρα «|<<» ή «>>|».

Ρυθμίσεις οθόνης επιλογής:

- (1) Πατήστε το κουμπί «SELECT».
- (2) Πατήστε το κουμπί «>>|» για να επιλέξετε το υποσημείο «RDS Display» και επιβεβαιώστε πατώντας το κουμπί «SELECT».

- (3) Επιλέξτε το επιθυμητό μενού με τα κουμπιά «|<<» ή «>>|».

## 8. Bluetooth (ανάλογα με τη διαμόρφωση)

- (1) Για να αλλάξετε σε BT (Bluetooth), πατήστε το κουμπί «MODE» αρκετές φορές, μέχρι να εμφανιστεί στην οθόνη η ένδειξη BT.
- (2) Ενεργοποιήστε το Bluetooth στο έξυπνο τηλέφωνό σας (ή σε μια άλλη κινητή συσκευή, όπως ένα tablet).
- (3) Εάν το έξυπνο τηλέφωνό σας έχει εντοπίσει το ραδιόφωνο, θα εμφανιστεί το όνομα της συσκευής «UR18DA».
- (4) Στο έξυπνο τηλέφωνό σας πραγματοποιήστε σύνδεση με τη συσκευή «UR18DA».  
Η επιτυχής σύνδεση εμφανίζεται στην οθόνη πατώντας το σύμβολο.
- (5) Ξεκινήστε την αναπαραγωγή π.χ. ενός τραγουδιού στο έξυπνο τηλέφωνό σας.

## 9. Ρύθμιση πρίμων και μπάσων

Για να αλλάξετε μεταξύ πρίμων και μπάσων, πατήστε αρκετές φορές το κουμπί «EQ».

Η ενεργή λειτουργία εμφανίζεται στην οθόνη:

«TREBLE» και «BASS».

Η ρυθμισμένη τιμή εμφανίζεται στην οθόνη.

Για να αλλάξετε τη ρύθμιση, πατήστε το κουμπί «←» ή το κουμπί «→».

## 10. Πακέτο μπαταρίας, που εμφανίζει το επίπεδο φόρτισης του πακέτου μπαταρίας



Πάνω από 75%

Το σύμβολο της μπαταρίας στην οθόνη δείχνει το επίπεδο φόρτισης της μπαταρίας.



50 έως 75%



25 έως 50%

Επαναφορτίστε ένα άδειο πακέτο μπαταριών σε έναν κατάλληλο φορτιστή HiKOKI.



Κάτω από 25%

## ΣΥΝΤΗΡΗΣΗ ΚΑΙ ΕΛΕΓΧΟΣ

### ΠΡΟΕΙΔΟΠΟΙΗΣΗ

Όταν δεν χρησιμοποιείται ή κατά τη διάρκεια επιθεώρησης και συντήρησης, βεβαιωθείτε ότι έχετε αφαιρέσει το φιλτράρισμα εναλλασσόμενου ρεύματος και την επαναφορτιζόμενη μπαταρία.

### Έλεγχος των βιδών στερέωσης

Ελέγχετε περιοδικά όλες τις βίδες στερέωσης και βεβαιωθείτε ότι είναι κατάλληλα σφιγμένες. Στην περίπτωση που χαλαρώσει οποιαδήποτε βίδα σφίξτε την ξανά αμέσως. Αν δεν το κάνετε αυτό μπορεί να έχει ως αποτέλεσμα το σοβαρό τραυματισμό.

## ● Επιθεώρηση των ακροδεκτών (εργαλείο και μπαταρία)

Ελέγξτε για να βεβαιωθείτε ότι δεν έχουν συσσωρευτεί γρέζια και σκόνη στους ακροδέκτες.

Σε ορισμένες περιπτώσεις ελέγχετε πριν, κατά τη διάρκεια και μετά τη λειτουργία.

### ΠΡΟΣΟΧΗ

Απομακρύνετε τυχόν γρέζια ή σκόνη που ενδέχεται να έχουν μαζευτεί στους ακροδέκτες.

Διαφορετικά, ενδέχεται να εμφανιστεί δυσλειτουργία.

## ● Καθαρισμός του εξωτερικού

Όταν το ραδιόφωνο έχει λερωθεί, σκουπίστε το με ένα μαλακό στεγνό πανί ή ένα υγρό πανί με νερό και σαπούνι. Μη χρησιμοποιείτε χλωριούχα διαλυτικά, βενζίνη ή διαλυτικό μπιγιόλι, γιατί μπορεί να λιώσουν τα πλαστικά.

## ● Αποθήκευση Ραδιόφωνου

Μην αποθηκεύετε το ραδιόφωνο στα ακόλουθα μέρη.

- Εντός εύκολης πρόσβασης από παιδιά
- Σε υγρά και σκοτεινά μέρη
- Σε μέρη με υψηλές θερμοκρασίες όπως μέσα σε ένα αυτοκίνητο ή εκτεθειμένο σε άμεσο ηλιακό φως
- Σε υπερβολικά κρύα μέρη ή άμεσα εκτεθειμένο σε κρύα ρεύματα
- Σε μέρη όπου η θερμοκρασία αλλάζει δραστικά
- Σε μέρη όπου είναι εκτεθειμένο σε καπνό ή ατμό όπως κοντά σε μια συσκευή μαγειρέματος ή σε έναν υγραντήρα

### ΣΗΜΕΙΩΣΗ

Αποθήκευση Μπαταριών Ιόντων Λιθίου.

Βεβαιωθείτε ότι οι μπαταρίες ιόντων λιθίου είναι πλήρως φορτισμένες πριν να τις αποθηκεύσετε.

Τυχόν παρατεταμένη αποθήκευση (3 μήνες ή παραπάνω) μπαταριών με χαμηλό φορτίο μπορεί να έχει ως αποτέλεσμα την υποβάθμιση της απόδοσης, μειώνοντας σημαντικά τον χρόνο χρήσης της μπαταρίας ή καθιστώντας τις μπαταρίες ανίκανες στην κατακράτηση φορτίου.

Ωστόσο, ο σημαντικά μειωμένος χρόνος χρήσης της μπαταρίας μπορεί να ανακτηθεί με την επαναληπτική φόρτιση και χρήση των μπαταριών δυο έως πέντε φορές.

Εάν ο χρόνος χρήσης της μπαταρίας είναι εξαιρετικά σύντομος παρά την επανειλημμένη φόρτιση και χρήση, εξετάστε τις μπαταρίες.

## ΕΠΙΛΟΓΗ ΕΞΑΡΤΗΜΑΤΩΝ

Τα εξαρτήματα του παρόντος μηχανήματος εμφανίζονται στην σελίδα 160.

Για λεπτομερείς πληροφορίες σχετικά με τον τύπο της Λεπίδας, επικοινωνήστε με το Εξουσιοδοτημένο Κέντρο Εξυπηρέτησης της HiKOKI.

### Σημαντική ειδοποίηση για τις μπαταρίες στα ηλεκτρικά εργαλεία της HiKOKI χωρίς καλώδιο

Να χρησιμοποιείτε πάντα κάποια από τις καθορισμένες γνήσιες μπαταρίες. Δεν μπορούμε να εγγυηθούμε για την ασφάλεια και την απόδοση του ασύρματου ηλεκτρικού μας εργαλείου όταν χρησιμοποιείτε μπαταρίες που είναι διαφορετικές από αυτές που έχουν καθοριστεί από εμάς, ή όταν η μπαταρία είναι αποσυναρμολογημένη ή τροποποιημένη (λόγω αποσυναρμολόγησης ή αντικατάστασης στοιχείων ή άλλων εσωτερικών μερών).

# Ελληνικά

---

## ΕΓΓΥΗΣΗ

Εγγυόμαστε για τα ηλεκτρικά εργαλεία HiKOKI σύμφωνα με τον θεσμικό κανονισμό/ειδικό κανονισμό της χώρας. Η παρούσα εγγύηση δεν καλύπτει ελαττώματα ή ζημιές λόγω κακής χρήσης, κακομεταχείρισης ή φυσιολογικής φθοράς. Σε περίπτωση παραπόνων παρακαλούμε αποστείλετε το ηλεκτρικό εργαλείο, χωρίς να το αποσυναρμολογήσετε μαζί με το ΠΙΣΤΟΠΟΙΗΤΙΚΟ ΕΓΓΥΗΣΗΣ το οποίο βρίσκεται στο τέλος των εν λόγω οδηγιών χειρισμού, σε Εξουσιοδοτημένο Κέντρο Εξυπηρέτησης της HiKOKI.

---

## ΣΗΜΕΙΩΣΗ

Εξαιτίας του συνεχιζόμενου προγράμματος έρευνας και ανάπτυξης της HiKOKI, τα τεχνικά χαρακτηριστικά που αναφέρονται εδώ μπορούν να αλλάξουν χωρίς προηγούμενη ειδοποίηση.

---



## NAZWY CZĘŚCI

①	Antena	⑩	Przycisk głośności	⑲	Kontrolka zasilania sieciowego
②	Uchwyt	⑪	Przycisk korektora	⑳	Lampa sygnału DAB
③	Panel sterowania	⑫	Przycisk trybu	㉑	Lampka jednostki
④	Wyświetlacz	⑬	Przycisk wyboru kanału	㉒	Zatrzask
⑤	Głośnik	⑭	Klawisz menu do wyboru różnych funkcji	㉓	Gumowa pokrywa
⑥	Gniazdo zasilacza AC	⑮	Kontrolka trybu odbioru	㉔	Zasilacz AC
⑦	Akumulator (sprzedawany oddzielnie)	⑯	Kontrolka Bluetooth	㉕	Kontrolka pilotująca
⑧	Tabliczka znamionowa	⑰	Kontrolka potwierdzenia parowania		
⑨	Przycisk zasilania	⑱	Lampka sygnalizatora naładowania akumulatora		

## WSKAZÓWKI BEZPIECZEŃSTWA DOTYCZĄCE RADIA

### ⚠ OSTRZEŻENIE

Należy dokładnie zapoznać się ze wszystkimi ostrzeżeniami i wskazówkami bezpieczeństwa.

*Nieprzeżeganie ostrzeżeń oraz wskazówek bezpieczeństwa może spowodować porażenie prądem elektrycznym, pożar i/lub odniesienie poważnych obrażeń.*

Ostrzeżenia i wskazówki bezpieczeństwa powinny być przechowywane do użycia w przyszłości.

- Należy stosować tylko źródło zasilania o określonym napięciu.
  - Stosowanie źródeł zasilania o innym napięciu może być przyczyną pożaru lub porażenia prądem elektrycznym.
- Zwrócić uwagę, aby nie uszkodzić przewodu zasilacza AC.
  - Nie modyfikować, zaginać z nadmierną siłą, skręcać ani nie ciągnąć przewodu, nie umieszczać na nim ciężkich przedmiotów ani nie umieszczać go w pobliżu źródeł ciepła.
  - Jeżeli urządzenie nie jest użytkowane, wtyczki (zasilacza AC) należy odłączyć od gniazdka sieciowego oraz od radioodbiornika. Niezastosowanie się do tego zalecenia może być przyczyną porażenia prądem elektrycznym lub pożaru.
- Nie dotykać wtyczki (zasilacza AC) mokrymi rękoma.
  - Niezastosowanie się do tego zalecenia może być przyczyną porażenia prądem elektrycznym.
- Nie użytkować radioodbiornika w łazience ani pod prysznicem.
  - Nie użytkować radioodbiornika w miejscach o dużej wilgotności ani w deszczu.
  - Niezastosowanie się do tych zaleceń może być przyczyną porażenia prądem elektrycznym, emisji dymu lub awarii.
- Nie dotykać anteny FM ani wtyczki (zasilacza AC) w czasie burzy.
  - Niezastosowanie się do tego zalecenia może być przyczyną porażenia prądem elektrycznym.
- Nie demontować ani nie modyfikować radioodbiornika.
  - Niezastosowanie się do tego zalecenia może być przyczyną porażenia prądem elektrycznym lub pożaru. Kontrola i naprawy powinny zostać przeprowadzone przez przedstawiciela HiKOKI, u którego dokonano zakupu, lub przez centrum serwisowe elektronarzędzi HiKOKI.

### 7. Wetknąć do oporu wtyczkę (zasilacza AC).

- Kurz lub zabrudzenia znajdujące się pomiędzy wtyczką i gniazdem mogą być przyczyną pożaru. Wtyczkę należy regularnie odłączać, aby wyczyścić ją z kurzu i brudu. W tym celu należy użyć suchej ściereczki.

### 8. Należy zwrócić uwagę, aby do obudowy radioodbiornika nie dostały się jakiegokolwiek przedmioty ani woda.

- Wylączając zasilacz AC i akumulator, każdy metalowy lub łatwopalny przedmiot lub substancja, które dostaną się pod tylną pokrywę, może być przyczyną porażenia prądem elektrycznym lub pożaru.
- Należy zwrócić uwagę, aby pył drobin żelaza z głośników bass reflex, kurz bądź woda nie dostały się do obudowy radioodbiornika.

### 9. Nie siedać ani nie stawać na radioodbiorniku.

- Niezastosowanie się do tego zalecenia może być przyczyną wypadku lub awarii.

### 10. Nie umieszczać radioodbiornika na niestabilnym podłożu lub na dużej wysokości.

### 11. Jeżeli akumulator wewnętrzny nie jest stosowany, należy wsunąć pokrywę złącza akumulatora wewnętrznego, aby zapobiec zranieniom i innym obrażeniom, do których może dojść w czasie kontaktu ze złączem.

### 12. Jeżeli w przypadku korzystania z akumulatora, po uruchomieniu wyświetlone zostanie , oznacza to, że akumulator jest rozładowany.

- Podłączyć radioodbiornik do źródła zasilania, korzystając w tym celu z zasilacza AC, lub użyć naładowanego akumulatora.

### 13. Ładuj wyłącznie w ładowarkach wymienionych przez producenta.

- Ładowarka, która jest odpowiednia do ładowania jednego typu akumulatorów, może być źródłem zagrożenia pożarem, jeżeli jest użytkowana z innym akumulatorem.

### 14. Urządzenie należy użytkować tylko z określonymi typami akumulatorów.

- Zastosowanie jakiegokolwiek innego akumulatora może być powodem obrażeń i źródłem pożaru.

### 15. Gdy akumulator nie jest użytkowany, należy przechowywać go z dala od innych metalowych przedmiotów, takich jak spinacze do papieru, monety, klucze, gwoździe, śruby lub innych małych metalowych obiektów, które mogłyby spowodować zwarcie terminali akumulatora.

- Zwarcie elektrod akumulatora może doprowadzić do poparzeń lub pożaru.

16. W skrajnie niesprzyjających warunkach może dojść do wycieku płynu z akumulatora. Unikaj kontaktu z płynem. Jeśli dojdzie do przypadkowego kontaktu z płynem, opłucz miejsce kontaktu wodą. W przypadku kontaktu płynu z oczami, zgłoś się do lekarza.
  - Płyn wyciekający z akumulatora może spowodować podrażnienia lub poparzenia.
17. Radio należy serwisować tylko u wykwalifikowanych techników, z użyciem oryginalnych części zamiennych.
  - Zagwarantuje to bezpieczeństwo urządzenia.
18. Nie należy narażać jednostki głównej i adaptera na działanie płynów, dlatego żaden przedmiot napelniony cieczą, taki jak waza, nie powinien być umieszczony na jednostce lub adapterze.
19. Nie należy narażać akumulatora na działanie zbyt wysokich temperatur, takich jak światło słoneczne, ogień itp.
20. Wtyczka MAINS adaptera używana jest do odłączania urządzenia, odłączone urządzenie powinno pozostać gotowe do użycia.
21. Istnieje ryzyko wybuchu, jeśli akumulator zastąpi się akumulatorem niewłaściwego typu
  - skrajnie wysokie lub niskie temperatury, na które akumulator może zostać narażony podczas użytkowania, przechowywania lub transportu (np. temperatura podczas pracy: 35°C); oraz
  - niskie ciśnienie powietrza na dużej wysokości (wysokość: 2000 metrów).
  - wymiana akumulator na akumulator niewłaściwego typu, który może spowodować pokonanie zabezpieczeń (na przykład w przypadku niektórych typów akumulatorów litowych);
  - wrzucenie akumulatora do ognia lub gorącego piekarnika albo mechaniczne zmiżdżenie lub przecięcie akumulatora, co może prowadzić do wybuchu;
  - pozostawienie akumulatora w skrajnie wysokiej temperaturze otoczenia, co może doprowadzić do wybuchu lub wycieku łatwopalnego płynu lub gazu;
  - narażenie akumulatora na skrajnie niskie ciśnienie powietrza, co może doprowadzić do wybuchu lub wycieku łatwopalnego płynu lub gazu.
22. Wyładowanie elektrostatyczne może spowodować nieprawidłowe działanie, co może wymagać wyłączenia i ponownego włączenia urządzenia przez użytkownika.
7. Akumulator należy przekazać do punktu sprzedaży, w którym został zakupiony, kiedy tylko jego żywotność po naładowaniu uniemożliwia jego efektywne użytkowanie. Nie wyrzucać zużytego akumulatora.
8. W otwory wentylacyjne ładowarki nie wolno wkładać żadnych przedmiotów. Umieszczanie w otworach wentylacyjnych ładowarki metalowych lub łatwopalnych przedmiotów powoduje powstanie zagrożenia porażeniem prądem lub uszkodzenia ładowarki.
9. Podczas ciągłego używania urządzenia, może się ono przegrzać, co może prowadzić do uszkodzenia silnika i przełącznika. Dlatego za każdym razem, gdy obudowa staje się gorąca, należy na chwilę wyłączyć narzędzie.
10. Upewnić się, że akumulator jest włożony prawidłowo. Złe założony akumulator może wypaść z urządzenia i spowodować wypadek.
11. Nie używać produktu, jeśli narzędzie lub styki akumulatora (mocowanie akumulatora) są odkształcone. Włożenie akumulatora do narzędzia może spowodować zwarcie, które może prowadzić do emisji dymu lub zapłonu.
12. Utrzymywać styki narzędzia (mocowanie akumulatora) wolne od opiłków, wiórów i pyłu.
  - Przed użyciem sprawdzić, czy w okolicy styków akumulatora nie doszło do nagromadzenia wiórów, opiłków i pyłu.
  - Podczas eksploatacji unikać opadania wiórów, opiłków lub pyłu z narzędzia na akumulator.
  - W przypadku wstrzymania pracy lub po użytku nie pozostawiać narzędzia w miejscu narażonym na spadające opiłki, wióry lub pył.
13. W przypadku używania BSL36B18, nigdy nie używaj produktu w temperaturze poniżej 0°C lub powyżej 40°C. W przypadku korzystania z zasilacza sieciowego nigdy nie należy używać, gdy temperatura jest niższa niż 0°C lub wyższa niż 25°C.

## UWAGI DOTYCZĄCE AKUMULATORA LITOWO-JONOWEGO

W celu wydłużenia żywotności akumulatora litowo-jonowego został on wyposażony w funkcję wyłączenia zasilania. W przypadkach opisanych poniżej w punktach 1-3 silnik może się zatrzymać w czasie użytkowania elektronarzędzia, nawet jeżeli wyłącznik jest wciśnięty do położenia włączenia. Nie jest to oznaką awarii, ale efektem działania funkcji wyłączenia.

1. Gdy akumulator się wyczerpie, silnik się wyłączy. W takim wypadku akumulator należy niezwłocznie naładować.
2. Silnik może się wyłączyć w przypadku przeciążenia elektronarzędzia. W takim wypadku należy zwolnić wyłącznik elektronarzędzia i wyeliminować przyczynę przeciążenia. Po wyeliminowaniu przeciążenia elektronarzędzie może być ponownie użytkowane.
3. Jeżeli w warunkach intensywnej pracy akumulator się przegrzeje, może to spowodować przerywanie zasilania z akumulatora. W takim wypadku należy zaprzestać używania akumulatora i pozostawić go do ostygnięcia. Po wyeliminowaniu przeciążenia elektronarzędzie może być ponownie użytkowane.

Dodatково należy stosować się do poniższych ostrzeżeń i wskazówek.

### OSTRZEŻENIE

Aby zapobiec wyciekom z akumulatora, jego przegrzaniu, emisji dymu, wybuchowi lub zapaleniu się akumulatora, należy podjąć wszystkie wymienione poniżej środki ostrożności.

1. Należy się upewnić, że wióry i pył nie gromadzą się na akumulatorze.

## DODATKOWE WSKAZÓWKI BEZPIECZEŃSTWA

1. Zawsze należy ładować akumulator w temperaturze pomiędzy 0–40°C. Jeżeli temperatura spadnie poniżej 0°C, może to być przyczyną przeładowania, które jest zjawiskiem niebezpiecznym. Akumulator nie może być ładowany w temperaturze wyższej niż 40°C. Najbardziej odpowiednia do ładowania to 20–25°C.
2. Nie używaj ładowarki w trybie ciągłym. Po zakończeniu ładowania pozostawiać ładowarkę na około 15 minut przed rozpoczęciem ładowania kolejnego akumulatora.
3. Komorę, w której umieszczony jest akumulator, należy chronić przed zabrudzeniem.
4. Nigdy nie demontować akumulatora ani ładowarki.
5. Nigdy nie zwierać zacisków akumulatora. Zwarcie zacisków akumulatora powoduje wygenerowanie wysokiego napięcia i przegrzanie. Wynikiem tego może być spalenie lub uszkodzenie akumulatora.
6. Akumulatora nie wolno wrzucać do ognia. Podpalenie akumulatora może spowodować jego wybuch.

- Podczas pracy należy zwracać uwagę, aby wióry i pył nie opadały na akumulator.
- Należy zwracać uwagę, aby wióry i pył, które opadają na akumulator, nie gromadziły się na jego powierzchni.
- Nie przechowywać nieużywanych akumulatorów w miejscach, w których mogą one wejść w kontakt z wirami i pyłem.
- Przed przechowywaniem akumulatora należy usunąć z niego wióry i pył; akumulatora nie należy przechowywać razem z metalowymi przedmiotami (śruby, gwoździe itp.).

2. Akumulatora nie wolno nakłuwać ostrymi przedmiotami, takimi jak gwoździe, uderzać młotkiem, deptać, rzucić ani poddawać wstrząsom.

3. Nie używać akumulatora, który nosi wyraźne ślady uszkodzenia lub odkształcenia.

4. Nie korzystaj z akumulatora umieszczonego z odwróconą biegunowością.

5. Nie podłączaj akumulatora bezpośrednio do gniazda sieciowego lub gniazda zapalniczki samochodowej.

6. Nie używaj akumulatora do celów innych, niż zgodne z jego przeznaczeniem.

7. Jeśli ładowanie akumulatora nie powiedzie się, nawet po upływie określonego czasu ładowania, należy natychmiast przerwać ładowanie.

8. Nie poddawaj akumulatora działaniu wysokiej temperatury ani wysokiego ciśnienia, np. poprzez umieszczanie go w kuchence mikrofalowej, suszarce lub pojemniku ciśnieniowym.

9. W przypadku wycieku lub pojawienia się nieprzyjemnego zapachu upewnij się, że akumulator znajduje się z dala od źródeł ognia.

10. Nie używaj akumulatora w miejscach, w których generowane są silne, elektryczne ładunki statyczne.

11. Jeśli w trakcie użytkowania, ładowania lub przechowywania akumulatora pojawi się nieprzyjemny zapach, dojdzie do wycieku, przegrzania, odbarwienia lub odkształcenia, bądź jeśli pojawi się jakokolwiek inne nieprawidłowość, akumulator należy natychmiast wyjąć z elektronarzędzia lub ładowarki i zaprzestać jego użytkowania.

12. Nie zanurzaj akumulatora ani nie dopuść do dostania się do wnętrza jakiegokolwiek cieczy. Dostanie się do wnętrza cieczy przewodzącej prąd, takiej jak woda, może spowodować uszkodzenia skutkujące pożarem lub wybuchem. Akumulator należy przechowywać w chłodnym, suchym miejscu, z dala od materiałów palnych i łatwopalnych. Należy unikać miejsc narażonych na działanie gazów korozyjnych.

#### UWAGA

1. Jeśli elektrolit wyciekający z akumulatora dostanie się do oczu, nie wolno pocierać podrażnionego miejsca; oczy należy dokładnie przemyć czystą wodą, np. z kranu, i niezwłocznie skontaktować się z lekarzem. Nieusunięty elektrolit może spowodować uszkodzenie wzroku.

2. W przypadku kontaktu elektrolitu ze skórą lub odzieżą, miejsce kontaktu należy natychmiast dokładnie przemyć czystą wodą, np. z kranu. Elektrolit może spowodować podrażnienie skóry.

3. Jeśli w trakcie pierwszego użycia akumulatora stwierdzona zostanie obecność rdzy, pojawi się nieprzyjemny zapach, dojdzie do przegrzania, odbarwienia, odkształcenia i/lub pojawią się inne nieprawidłowości, należy zaprzestać jego użytkowania i zwrócić go do dostawcy lub sprzedawcy.

#### OSTRZEŻENIE

Jeżeli przedmiot wykonany z materiału przewodzącego wejdzie w kontakt z zaciskiem akumulatora litowo-jonowego, może dojść do zwarcia akumulatora, a w wyniku tego – do pożaru. Przechowując akumulator litowo-jonowy należy stosować się do poniższych zaleceń.

○ W opakowaniu do przechowywania nie wolno umieszczać żadnych przedmiotów wykonanych z materiałów przewodzących, gwoździ ani drutów, takich jak druty żelazne i druty miedziane.

○ Aby zapobiec zwarciom, akumulator należy umieścić w elektronarzędziu lub w przypadku przechowywania, założyć na niego pokrywę, tak aby wywietrznik został zakryty.

## INFORMACJE DOTYCZĄCE TRANSPORTU AKUMULATORA LITOWO-JONOWEGO

Podczas transportowania akumulatora litowo-jonowego należy przestrzegać następujących środków ostrożności.

#### OSTRZEŻENIE

Należy powiadomić firmę transportową, że opakowanie zawiera akumulator litowo-jonowy, powiadomić firmę o jego mocy wyjściowej i postępować zgodnie z poleceniami firmy transportowej przy organizowaniu transportu.

○ Akumulatory litowo-jonowe, które przekraczają moc 100 Wh, są w klasyfikacji ładunku określone jako niebezpieczne towary i będą wymagać specjalnych procedur aplikacji.

○ W przypadku transportu za granicę, muszą być zgodne z międzynarodowymi przepisami prawa oraz zasadami i przepisami kraju docelowego.

○ Jeśli BSL36B18 (sprzedawany oddzielnie) jest zainstalowany w elektronarzędziu, moc wyjściowa przekroczy 100 Wh, a urządzenie zostanie określone jako niebezpieczne towary w klasyfikacji ładunku.

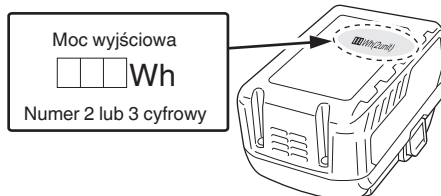

## OCHRONA SŁUCHU

Ciągłe narażenie na głośny dźwięk może spowodować trwała utratę słuchu. Im głośniejszy dźwięk, tym krótszy czas, w którym może nastąpić utrata słuchu.

Jeżeli słuchasz głośniego dźwięku przez długi czas, Twoje uszy przyzwyczajają się do niego. Stwarza to wrażenie, że poziom dźwięku jest właściwy, niezależnie od tego, że może on powodować uszkodzenie słuchu.

Przestrzegaj poniższych zasad, aby zapobiec utracie słuchu.

#### UWAGA

1. Pamiętaj o odpoczynku dla uszu wykonując przerwy w regularnych odstępach czasu i pilnując, aby okres słuchania nie był zbyt długi.

Nawet, jeżeli ustawiony jest bezpieczny poziom dźwięku, ciągłe słuchanie przez długi okres czasu może prowadzić do utraty słuchu.

2. Uważaj, aby nie zwiększać głośności, kiedy Twój słuch zaadaptuje się do sygnału dźwiękowego.

Miej świadomość przyzwyczajania się do pewnego poziomu dźwięku. Ustaw bezpieczny poziom dźwięku zanim twoje uszy przyzwyczają się do głośniejszych dźwięków.

3. Jeżeli zacznie ci dzwonić w uszach, jeżeli poczujesz jakikolwiek dyskomfort lub jeżeli konwersacja wydaje się słabnąca lub niewyraźna przerwij słuchanie muzyki i zbadaj słuch u lekarza.

## ŚRODKI OSTROŻNOŚCI PODCZAS PODŁĄCZANIA OD URZĄDZEŃ ZEWNĘTRZNYCH

Nieoczekiwane problemy mogą spowodować utratę lub uszkodzenie danych przechowywanych w smartfonach lub innych urządzeniach peryferyjnych podłączanych do radioodbiornika. Pamiętając o tym, należy zawsze z wyprzedzeniem, wykonać kopię zapasową danych. Należy pamiętać o tym, że firma HIKOKI nie może zostać pociągnięta do odpowiedzialności za uszkodzenie lub utratę danych zapisanych na smartfonach oraz innych urządzeniach peryferyjnych podłączonych do radioodbiornika, ani za zadne uszkodzenia samych urządzeń.

## FUNKCJE PODSTAWOWE

- Odtwarzanie z urządzeń Bluetooth
- Wybieranie Ręczne/Automatyczne
- Zapis (Pamięć) (stacje: 10 AM + 10 FM)
- Kompatybilność z akumulatorami elektronarzędzi HIKOKI i zasilaczem AC

## DANE TECHNICZNE





Zakres częstotliwości	DAB / DAB+: 174,928 - 239,200 MHz (BAND III) FM: 87,5 - 108 MHz AM: 522 - 1710 kHz
Antena	DAB/DAB+: Gumowa antena FM: Gumowa antena AM: Antena ferrytowa (wbudowana)
Głośnik	8 W × 1
Maksymalna moc wyjściowa	Zasilacz AC: 7 W 18 V: 7 W
Źródło zasilania	Akumulator wewnętrzny: DC 18 V Źródło zasilania w pomieszczeniach (z wykorzystaniem dostarczonego zasilacza AC)
Bluetooth	Wer. Bluetooth 4,2 BR/EDR Profil: A2DP (Advanced Audio Distribution Profile) AVRCP (AV Remote Control Profile) Czułość wysyłania/odbierania: Klasa 2
Wymiary zewnętrzne	Dł. 240 mm x Szer. 176 mm x Wys. 185 mm (z załamaną anteną)
Masa	1,8 kg

- Aby uzyskać informacje dotyczące stosowanego zasilania, patrz instrukcja obsługi:  
Stosowane zasilanie:  
(Produkcja) Hung Kay Industrial Co., Ltd.  
(Model) HKP24-1800800dV  
(Napięcie wejściowe) 100–240 ~ (AC)  
(Częstotliwość wejściowego prądu zmiennego) 50/60 Hz  
(Napięcie wyjściowe) 18 V  
(Prąd wyjściowy) 0,8 A  
(Zasilanie wyjściowe) 14,4 W  
(Średnia skuteczność czynna) 83,9%  
(Pobór mocy bez obciążenia) 0,10 W
- Można używać wyłącznie akumulatora typu slide (Model) BSL36B18: 18 V 8000 mAh Akumulator litowy (Produkcja) Koki Holdings Co., Ltd.
- Kiedy wtyczka zewnętrznego zasilacza jest używana jako urządzenie odłączające, gniazdko/złącze musi być łatwo dostępne

## SYMBOLE

### OSTRZEŻENIE

Następujące oznaczenia są symbolami używanymi w instrukcji elektronarzędzia. Przed rozpoczęciem użytkowania należy się upewnić, że ich znaczenie jest zrozumiałe.

	UR18DA : Radio
	Aby uzyskać informacje dotyczące stosowanego zasilania, patrz instrukcja obsługi.
	Dotyczy tylko państw UE Elektronarzędzi nie wolno wyrzucać wraz z odpadami z gospodarstwa domowego! Zgodnie z Dyrektywą Europejską 2012/19/UE w sprawie zużytego sprzętu elektrycznego i elektronicznego oraz wprowadzeniem jej zgodnie z prawem krajowym, zużyte elektronarzędzia należy posegregować i oddać do recyklingu w sposób przyjazny dla środowiska w wyspecjalizowanym zakładzie utylizacji.
	Używać tylko akumulatora typu slide (wsuwanego) firmy Koki Holdings Co.,Ltd's
	Poziom naładowania akumulatora powyżej 75%
	Poziom naładowania akumulatora 50 do 75%
	Poziom naładowania akumulatora 25 do 50%
	Poziom naładowania akumulatora poniżej 25%
	Gniazdo wyjściowe zasilacza
	Tylko do użytku w pomieszczeniach (zasilacz AC)
	Produkt klasy II - Podwójnie izolowany - Nie wymaga uziemienia zewnętrznego zasilacza (zasilacz AC)

## AKCESORIA STANDARDOWE

Poza elektronarzędziem (1 narzędzie) w opakowaniu znajdują się akcesoria wymienione na stronie 159.

Akcesoria standardowe mogą ulec zmianie bez wcześniejszego zawiadomienia.

## ŁADOWANIE

Przed przystąpieniem do użytkowania elektronarzędzia należy naładować akumulator; w tym celu należy postępować w sposób opisany poniżej.

### 1. Podłączyć przewód zasilający ładowarki do gniazda sieciowego.

Po podłączeniu wtyczki ładowarki do gniazda sieciowego lampka kontrolna będzie migała na czerwono (co 1 sekundę).

### UWAGA

Nie należy używać uszkodzonego przewodu zasilającego. Uszkodzony przewód należy niezwłocznie przekazać do naprawy.

### 2. Umieścić akumulator w ładowarce.

Ostrożnie i dokładnie umieścić akumulator w ładowarce. (Rys. 3)



# Polski

- Kiedy lampka kontrolna miga szybko na czerwono (co 0,2 sekundy), złącze ładowarki należy sprawdzić pod kątem obecności ciał obcych; w razie potrzeby – usunąć je. Jeżeli obecność ciał obcych nie zostanie stwierdzona, istnieje prawdopodobieństwo, że doszło do usterki akumulatora lub ładowarki. Urządzenie(-a) należy wtedy oddać do autoryzowanego centrum serwisowego.
- Ponieważ wbudowany mikrokomputer ładowarek potrzebuje około 3 sekund do potwierdzenia, że ładowany akumulator został wyjęty, należy odczekać minimum 3 sekundy przed jego ponownym włożeniem i kontynuowaniem ładowania. Jeżeli akumulator zostanie włożony ponownie w przeciągu 3 sekund, może on zostać niepoprawnie naładowany.

## MONTOWANIE AKUMULATORÓW

### UWAGA

Nie dotykać styków.

Nie stosowanie się do tego zalecenia może spowodować skaleczenie lub inne obrażenia.

Z tym urządzeniem można używać tylko akumulatora HiKOKI model BSL36B18.

### Montowanie akumulatora

Wyrównaj akumulator z rowkiem narzędzia i wsuń go na miejsce.

Zawsze wsuwaj go do końca, aż zablokuje się na swoim miejscu, w przeciwnym razie może wypaść z narzędzia, powodując obrażenia ciała u Ciebie lub osób wokół (**Rys. 1**).

### Wycinanie akumulatora

Wyciągnąć akumulator z narzędzia, naciskając zatrzask (2 szt.) akumulatora (**Rys. 1**).

### WSKAZÓWKA

- Nie należy używać zbyt dużego nacisku w czasie wkładania akumulatora. Jeśli akumulator nie wsuwa się łatwo oznacza to, że nie jest prawidłowo wkładany. Sprawdź, czy akumulator znajduje się we właściwym kierunku oraz czy nic nie blokuje włożenia akumulatora.
- Jeśli wyświetla się , kiedy urządzenie jest włączone po włożeniu akumulatora, oznacza to, że poziom naładowania akumulatora jest niski. W takiej sytuacji należy albo użyć zasilacza sieciowego, albo zamontować w pełni naładowany akumulator.

## MONTOWANIE ZASILACZA SIECIOWEGO

Zasilanie można zapewnić podłączając zasilacz sieciowy (znajduje się w zestawie) do standardowego gniazda sieciowego.

Pociągnij za gumową pokrywę i podłącz zasilacz sieciowy do portu zasilacza sieciowego. (**Rys. 2**)

Następnie podłącz zasilacz sieciowy do gniazda elektrycznego.

### WSKAZÓWKA

- W przypadku korzystania razem z akumulatorami, zasilacz sieciowy jest głównym źródłem zasilania, a z akumulatorów nie jest pobierana żadna energia.
- W przypadku korzystania razem z zasilaczem sieciowym, akumulatory nie będą ładowane, ponieważ to urządzenie nie posiada funkcji ładowania.

## UŻYCIE

### 1. Włączanie i Wyłączanie

Aby włączyć: Naciśnij przycisk.

Aby wyłączyć: Naciśnij ponownie przycisk.

### 2. Dostosuj poziom głośności

Zwiększanie głośności: naciśnij przycisk „+”.

Zmniejszanie głośności: naciśnij przycisk „-”.

### 3. Przełączanie między FM (ultrakrótkie fale), AM (średnie fale), Bluetooth (BT) i DAB/DAB+

Ustawiony tryb jest widoczny na wyświetlaczu (FM/AM/BT/DAB).

Aby przełączyć się między FM (ultrakrótkie fale/UKW), AM (średnie fale), BT (Bluetooth) i DAB/DAB+, należy kilkakrotnie nacisnąć przycisk „MODE”.

### 4. Wyszukiwanie stacji radiowych

Naciśnij przycisk „|<<” lub przycisk „>>|”, aby zmienić częstotliwość. Bieżąca częstotliwość jest pokazywana na wyświetlaczu.

Aby wyszukać następną stację o wysokim sygnale, należy nacisnąć przycisk „|<<” lub nacisnąć przycisk „>>|” i **przytrzymać wciśnięty krótko**. Na wyświetlaczu pojawia się częstotliwość odnalezionej stacji radiowej.

### 5. Zapisywanie stacji radiowej

(1) Nacisnąć przycisk „SELECT”.

(2) Nacisnąć przycisk „>>|”, aby przejść do punktu „Store to Preset” i potwierdzić, naciskając przycisk „SELECT”.

(3) Wybierz numer pamięci przyciskami „|<<” lub „>>|” i potwierdź przyciskiem „SELECT”.

### 6. Słuchanie zapisanych stacji radiowych

(1) Nacisnąć przycisk „SELECT”.

(2) Nacisnąć przycisk „>>|”, aby przejść do punktu „Select Preset” i potwierdzić, naciskając przycisk „SELECT”.

(3) Wybrać żądaną zapisaną stację radiową przyciskiem „|<<” lub „>>|” i potwierdzić przyciskiem „SELECT”.

### 7. DAB/DAB+ (Digital Audio Broadcasting)

Skanowanie stacji (automatycznie rozpoczyna się od pierwszego uruchomienia):

(1) Nacisnąć przycisk „SELECT”.

(2) Nacisnąć przycisk „>>|”, aby wybrać pomiędzy „Auto Scan” i „Manual Tune”, a następnie zatwierdzić, naciskając przycisk „SELECT”. (Skanowanie automatyczne powinno być preferowane)

Wybierz żądaną stację radiową:

(1) Po „Auto Scan” wszystkie znalezione stacje zostaną zapisane automatycznie.

(2) Przeglądanie odbieranych stacji z przyciskami „|<<” lub „>>|”.

Wybór ustawień wyświetlania:

(1) Nacisnąć przycisk „SELECT”.

(2) Nacisnąć przycisk „>>|” aby przejść do punktu „RDS Display” i potwierdzić, naciskając przycisk „SELECT”.

(3) Wybrać żądane menu przyciskiem „|<<” lub „>>|”.

### 8. Bluetooth (w zależności od konfiguracji)

(1) Aby zmienić na BT (Bluetooth), naciśnij kilka razy przycisk „MODE” dopóki na wyświetlaczu nie pojawi się napis BT.

(2) Włącz Bluetooth w Twoim smartfonie (lub innym urządzeniu przenośnym, takim jak tablet).

(3) Jeśli smartfon wykrył radio, zostanie wyświetlona nazwa urządzenia „UR18DA”.

(4) Na swoim smartfonie nawiąż połączenie z urządzeniem „UR18DA”.

Po naciśnięciu symbolu na wyświetlaczu pojawi się udane połączenie.

(5) Rozpoczęcie oddzwania np. utworu na smartfonie.

### 9. Ustawianie tonów wysokich i niskich

Aby przełączyć się między tony wysokie i niskie, naciśnij kilka razy przycisk „EQ”.

Aktywny tryb jest pokazywany na wyświetlaczu:

„TREBLE” i „BASS”.

Ustawiona wartość zostanie wyświetlona na wyświetlaczu.

Aby zmienić ustawienie, należy nacisnąć przycisk „-” lub przycisk „+”.

## 10. Akumulator, wyświetlając poziom naładowania akumulatora



Ponad  
75%

Symbol na wyświetlaczu pokazuje poziom naładowania akumulatora.



50 do 75%

Należy naładować pusty akumulator w odpowiedniej ładowarce HiKOKI.



25 do 50%



Poniżej  
25%

## KONSERWACJA I INSPEKCJA

### OSTRZEŻENIE

Gdy akumulator nie jest używany lub podczas kontroli i konserwacji, należy wyjąć wtyczkę prądu zmiennego i akumulator.

### ● Sprawdzanie śrub mocujących

Regularnie sprawdzaj wszystkie mocujące śruby i upewnij się, że są mocno przykręcone. Jeśli któraś z nich się obluzuje, natychmiast ją przykręć. Zaniedbanie tego może spowodować poważne zagrożenie.

### ● Kontrola styków (narzędzi i akumulatora)

Sprawdzić, czy w okolicy styków nie doszło do nagromadzenia wiórów, opiłków i pyłu.

Regularnie sprawdzać przed rozpoczęciem pracy, podczas pracy i po jej zakończeniu.

### UWAGA

Usunąć wszelkie opiłki, wióry lub pył, które mogły nagromadzić się na stykach.

Niezastosowanie się do tego zalecenia może spowodować wystąpienie usterki.

### ● Czyszczenie obudowy zewnętrznej

Gdy urządzenie jest pobrudzone, należy wytrzeć je suchą, miękką ściereczką lub ściereczką delikatnie nawilżoną wodą z mydłem. Nie używać rozpuszczalników chlorowych, benzyny ani rozcieńczalników do farb, ponieważ niszczą one plastik.

### ● Przechowywanie radioodbiornika

Radioodbiornika nie należy przechowywać w

- W zasięgu dzieci lub łatwo dostępne dla dzieci
- Miejscach o dużej wilgotności lub zakurzonych
- Miejscach, w których panuje wysoka temperatura, takich jak samochód pozostawiony w miejscu bezpośredniego działania promieni słonecznych
- Miejscach, w których panuje bardzo niska temperatura lub wystawionych na działanie przeciągów zimnego powietrza
- Miejscach, w których temperatura ulega drastycznym wahaniom
- Miejscach, w których istnieje ryzyko wystawienia na działanie dymu lub pary wodnej; takich, w których znajdują się urządzenia do gotowania lub nawilżacze powietrza

### WSKAZÓWKA

Przechowywanie akumulatorów litowo-jonowych.

Upewnij się, że przed przechowywaniem akumulatory litowo-jonowe zostały całkowicie naładowane.

Długotrwałe przechowywanie akumulatorów (3 miesiące lub dłużej) o niskim poziomie naładowania może spowodować pogorszenie ich wydajności, istotnie skracając czas ich użytkowania lub sprawiając, że nie będą one w stanie utrzymać ładunku.

Znacznie skrócony czas użytkowania akumulatorów można jednak poprawić poprzez ich wielokrotne ładowanie i używanie – od dwóch do pięciu razy.

Jeżeli czas użytkowania akumulatorów – pomimo wielokrotnego ładowania i używania – jest bardzo krótki, należy je uznać za trwale wyczerpane i zakupić nowe.

## WYBÓR AKCESORIÓW

Aksesoria do tej maszyny zostały wymienione na stronie 160.

Aby uzyskać szczegółowe informacje dotyczące poszczególnych typów frezów, skontaktować się z autoryzowanym serwisem HiKOKI.

### Ważna informacja dotycząca akumulatorów do bezprzewodowych elektronarzędzi firmy HiKOKI

Należy zawsze używać jednego z naszych zalecanych, oryginalnych akumulatorów. Nie możemy zagwarantować bezpieczeństwa i wydajności działania naszych bezprzewodowych elektronarzędzi, jeżeli używane są akumulatory inne, niż zalecane przez nas lub gdy akumulator zostanie rozmontowany i zmodyfikowany (np. demontaż i wymiana ogniw lub innych części wewnętrznych).

### GWARANCJA

Gwarancja na elektronarzędzia firmy HiKOKI jest udzielana z uwzględnieniem praw statutowych/przepisów krajowych. Gwarancja nie obejmuje wad i uszkodzeń powstałych w wyniku niewłaściwego lub niezgodnego z przeznaczeniem użytkowania, bądź wynikających z normalnego zużycia. W wypadku reklamacji należy dostarczyć kompletne elektronarzędzie do centrum serwisowego autoryzowanego przez firmę HiKOKI wraz z KARTĄ GWARANCYJNĄ znajdującą się na końcu instrukcji obsługi.

### WSKAZÓWKA

W związku z prowadzonym przez firmę HiKOKI programem badań i rozwoju, niniejsze specyfikacje techniczne mogą ulec zmianie bez wcześniejszego zawiadomienia.

## RÉSZEK ELNEVEZÉSE

①	Antenna	⑩	Hangerő gomb	⑲	Hálózati feszültségjelző lámpa
②	Fogantyú	⑪	Kiegyenlítő gomb	⑳	DAB adás lámpa
③	Kezelőpanel	⑫	Mód gomb	㉑	Egység lámpa
④	Kijelző	⑬	Csatarnaválasztó gomb	㉒	Rekesz
⑤	Hangszóró	⑭	Menü gomb a különböző funkciók kiválasztásához	㉓	Gumifedél
⑥	Hálózati adapter csatlakozója	⑮	Fogadás mód lámpa	㉔	AC adapter
⑦	Akkumulátor (külön megvásárolható)	⑯	Bluetooth lámpa	㉕	Áramellátás lámpa
⑧	Névtábla	⑰	Párosítás megerősítése lámpa		
⑨	Bekapcsoló gomb	⑱	Akkumulátor hátralévő töltöttség jelzőlámpa		

## AKKUS RÁDIÓ BIZTONSÁGI ELŐÍRÁSAI

### ⚠ FIGYELMEZTETÉS

Olvasson el minden biztonsági figyelmeztetést és minden utasítást.

A figyelmeztetések és utasítások be nem tartása áramütést, tüzet és/vagy súlyos sérülést eredményezhet

Örizen meg minden figyelmeztetést és utasítást a jövőbeni hivatkozás érdekében.

#### 1. Kizárólag előírt feszültségű áramforrást használjon.

- A nem előírt feszültségű áramforrás használata tűzhoz vagy elektromos áramütéshez vezethet.

#### 2. Óvakodjon az AC-adapter csatlakozóvezetékének sérüléseitől.

- Ne szerelje át, görbítse meg erősen, csavarja vagy húzza meg a vezetéket, valamint ne tegyen rá nehéz tárgyakat, és ne vesseze azt fűtőberendezések közelében.
- Amikor nem használja a készüléket, a dugós csatlakozót (AC-adaptert) húzza ki a csatlakozóaljzatból, illetve a rádióból is. Amennyiben ezt nem teszi meg, tüzet vagy elektromos áramütést okozhat.

#### 3. Ne érintse meg a dugós csatlakozót (AC-adaptert) nedves kézzel.

- Ha mégis megteszi, áramütés érheti.

#### 4. Ne használja a rádiót fürdőszobában vagy zuhanyzóban.

- Ne használja a rádiót nedves vagy nyirkos helyeken, illetve esőben.
- Ha ezt nem tartja be, áramütést, füstképződést vagy hibás működést okozhat.

#### 5. Ne érintse meg az FM antennát vagy a dugaszt (AC adapter) zivatarok során.

- Ha mégis megteszi, áramütés érheti.

#### 6. Ne szedje szét, vagy szerelje át a rádiót.

- Ha mégis megteszi, áramütés érheti, vagy tüzet okozhat. Felülvizsgálatokat és javításokat a vásárlás helyén kell elvégeztetni, vagy egy HiKOKI kéziszerszám-szervizközpontra kell bízni.

#### 7. Az elektromos hálózati csatlakozót (AC-adapter) biztosan dugja be ütközéspontig.

- Az esetlegesen a dugós csatlakozó és a csatlakozóaljzat közé kerülő por és kosz tüzet okozhat. Időről időre húzza ki a csatlakozót az aljzatból, és egy száraz kendővel tisztítsa meg a portól vagy kosztól.

#### 8. Ne engedje, hogy nem oda szánt tárgyak vagy víz kerüljön a rádiótestbe.

- Az AC adapter és az újratölthető akkumulátor kivételével, ha bármilyen fém vagy gyúlékony tárgy vagy víz kerül a hátsó ajtón belülrre, az áramütéshez vagy tűzhoz vezethet.
- Gondoskodjon róla, hogy ne kerülhessen vapor a mélysugárzók közelébe, vagy por és nedvesség a rádió belsejébe.

#### 9. Soha ne üljön vagy álljon a rádióra.

- Az ugyanis baleseteket vagy a rádió hibás működését okozhatja.

#### 10. Ne tegye a rádiót bizonytalan felületre vagy magas helyekre.

#### 11. Amennyiben nincs betöltve felcsúsztható akkumulátor, csatolja fel a felcsúsztható fedelet a terminálra, hogy megóvja azt a vágásoktól és egyéb sérülésektől, melyek a csatlakozófelület érintéséből adódhatnak.

#### 12. Ha a behelyezett újratölthető akkumulátor esetén, jelenik meg, amikor bekapcsolja az áramot, az akkumulátor energiaszintje alacsony.

- Lássa el árammal a rádiót az AC adapterről vagy helyezzen be egy feltöltött akkumulátort.

#### 13. Csak a gyártó által előírt töltővel töltsd újra.

- Az újratölthető akkumulátor egy típusához alkalmas töltő tűzveszélyt okozhat, ha egy másik akkumulátorral használják.

#### 14. A rádiót csak a speciálisan kijelölt újratölthető akkumulátorral használja.

- Bármilyen más újratölthető akkumulátor használata sérülés- és tűzveszélyt okozhat.

#### 15. Amikor az újratölthető akkumulátor nincs használatban, tartsa távol más fémtárgyaktól, mint például íratkapcsoktól, érméktől, kulcsoktól, szegektől, csavaroktól, vagy egyéb kis fémtárgyaktól, amelyek összeköttetést hozhatnak létre egyik csatlakozótól a másikhoz.

- Az akkumulátor csatlakozóinak rövidre zárása égési sérüléseket vagy tüzet okozhat.

#### 16. Helytelen körülmények között az akkumulátor folyadékot bocsáthat ki; kerülje az érintkezést. Ha véletlenül érintkezés fordul elő, vízzel öblítse le. Ha a folyadék a szemmel kerül érintkezésbe, keresse orvosi segítséget is.

- Az akkumulátorból kibocsátott folyadék irritációt vagy égéseket okozhat.

#### 17. A rádiót képesített személyvel javíttassa, csak azonos cserealkatrészek használatával.

- Ez biztosítja, hogy a rádió biztonsága megmaradjon.



18. A főegységet és az adaptert ne tegye ki semmilyen csöpögésnek vagy fröccsenésnek, illetve ne helyezzen semmilyen folyadékkal töltött tárgyat, pl. vázát az egység és az adapter közelébe.
19. Az akkumulátorokat ne tegye ki túlzott hő, pl. napfény, tűz vagy hasonló hatásának.
20. Az adapter hálózati csatlakozóját megszakító eszközként használhatja, a megszakító eszköznek használatra készen kell maradnia.
21. Robbanásveszély áll fenn, ha az akkumulátort nem megfelelő típusúra cseréli
- az akkumulátort a használat, tárolás vagy szállítás során érő rendkívül magas vagy alacsony hőmérsékletek (például üzemi hőmérséklet: 35°C); és
  - alacsony légnyomás nagy magasságon (tengerszint feletti magasság: 2000 méter).
  - az akkumulátor cseréje nem megfelelő típusra, amely megszüntetheti a védőfunkciót (például bizonyos típusú lítium akkumulátorok esetén);
  - a használt akkumulátor tűzbe vagy forró sütőbe helyezése, vagy mechanikus zúzása vagy vágása, amely robbanást okozhat;
  - az akkumulátor rendkívül magas környezeti hőmérsékleten hagyása, amely robbanáshoz vezethet vagy gyúlékony folyadék vagy gáz szivárgását okozhatja;
  - rendkívül alacsony légnyomásnak kitett akkumulátor robbanáshoz vagy gyúlékony folyadék vagy gáz szivárgásához vezethet.
22. Az elektrosztatikus kisülés hibás működést okozhat, ami felhasználói alaphelyzet visszaállítás igényelhet.
10. Ellenőrizze, hogy az akkumulátor szorosan illeszkedik-e a feltöltőbe. Kilazulva kieshet, és balesetet okozhat.
11. Ne használja a terméket, ha a szerszám vagy az akkumulátor kivezetései (akkumulátor rögzítés) eldeformálódtak.  
Az akkumulátor szerszámba való helyezése rövidzárlatot idézhet elő, ami füstképződést vagy tüzet eredményezhet.
12. A szerszám csatlakozóit (elemtartó) tartsa távol a forgácsolótól és a portól.
- Használat előtt győződjön meg arról, hogy az érintkezők környékén nem halmozódott fel fémforgács és por.
  - Használat közben ügyeljen elkerülni, hogy a szerszámra került fémforgács és por az akkumulátorra hulljon.
  - Üzemeltetés felfüggesztésénél vagy használat után ne hagyja a szerszámot olyan területen, ahol ki lehet téve a leeső fémforgácsnak vagy pornak.  
Ha így tesz, az rövidzárlatot idézhet elő, ami füstképződést vagy tüzet eredményezhet.
13. A BSL36B18 használata esetén soha ne használja a készüléket 0°C alatti vagy 40°C feletti hőmérsékleten. Hálózati adapter használata esetén soha ne használja azt 0°C alatti vagy 25°C feletti hőmérsékleten.

## A LÍTIUMION AKKUMULÁTORRAL KAPCSOLATOS FIGYELMEZTETÉS

Az élettartam meghosszabbítása érdekében a lítiumion akkumulátort védelmi funkcióval látták el, amely leállítja annak működését.

Az alább leírt 1–3. esetben a termék használatakor a motor akkor is leállhat, ha húzza a kapcsolót. Ez nem meghibásodást jelez, hanem a védelmi funkció eredménye.

1. Amikor az akkumulátor lemerül, a motor leáll. Ilyen esetben haladéktalanul töltsse fel az akkumulátort.
2. A motor leállhat, ha az eszköz túlterhelt. Ez esetben engedje el a szerszám kapcsolóját, és hárítsa el a túlterhelés okát. Ezt követően a gépet ismét használhatja.
3. Ha az akkumulátor a túlterhelt munka alatt túlmelegszik, az akkumulátorból jövő áramellátás megsűnhet. Ebben az esetben hagyja abba az akkumulátor használatát, és hagyja lehűlni. Ezt követően a gépet ismét használhatja.

Kérjük, vegye figyelembe az alábbi figyelmeztetéseket és biztonsági tudnivalókat.

### FIGYELMEZTETÉS

Az akkumulátor szivárgásának, felforrósodásának, a füst képződésének, illetve a robbanás vagy tűz keletkezésének megelőzése érdekében kérjük, tartsa be az alábbi óvintézkedéseket.

1. Ügyeljen rá, hogy fémforgács és por ne gyülemeljen fel az akkumulátoron.
  - Munka közben ügyeljen rá, hogy fémforgács és por ne hulljon az akkumulátorra.
  - Ügyeljen rá, hogy a munka közben az elektromos kéziszerszámra hulló fémforgács és por ne gyülemeljen fel az akkumulátoron.
  - A használaton kívüli akkumulátort ne tárolja fémforgácsnak és pornak kitett helyen.
  - Az akkumulátort eltávolítsa a rárakodott fémforgácsot és port, és ne tárolja fém alkatrészekkel együtt (csavarok, szögek stb.).
2. Ne szűrje át az akkumulátort hegyes tárggyal, például tüvel, ne üssön rá kalapáccsal, ne álljon rá, ne ejtse le, és ne tegye ki erős fizikai behatásnak.
3. Ne használjon láthatóan sérült vagy deformálódott akkumulátort.
4. Ne használja az akkumulátort fordított polaritással.
5. Ne csatlakoztassa az akkumulátort közvetlenül az elektromos csatlakozóaljzathoz vagy szivargyújtó-csatlakozóhoz.

## TOVÁBBI BIZTONSÁGI FIGYELMEZTETÉSEK

1. Az akkumulátort mindig 0°C–40°C hőmérsékleten töltsse fel. A 0°C-nál alacsonyabb hőmérséklet túlterheléshez vezet, amely veszélyes. Az akkumulátort 40°C-nál magasabb hőmérsékleten nem lehet tölteni. A töltés legmegfelelőbb hőmérséklete 20°C–25°C között van.
2. Ne használja a töltőt folyamatosan. Ha egy töltés befejeződött, hagyja pihenni a töltőt körülbelül 15 percig, az akkumulátor következő feltöltése előtt.
3. Ne hagyja, hogy az újratölthető akkumulátor csatlakoztatására szolgáló nyílásba idegen anyag kerüljön.
4. Soha ne szerelje szét az újratölthető akkumulátort és a töltőt.
5. Soha ne zárja rövidre az újratölthető akkumulátort. Az akkumulátor rövidre zárása áramlökést, ezáltal túlmelegedést okoz. Ennek eredményeképpen az akkumulátor leéghet vagy károsodhat.
6. Ne dobja tűzbe az akkumulátort. Az akkumulátor felrobbanhat a tűzben.
7. Ha az akkumulátor működési ideje az újratöltést követően túl rövidde válik a rendes használathoz, akkor vigye vissza abba a boltba, ahol vásárolta. Ne dobja el a lemerült akkumulátort.
8. Ne dugjon semmit a töltő szellőzésére szolgáló résekbe. Ha fémtárgyat vagy gyúlékony anyagot dug a töltő szellőzésére szolgáló résekbe, azzal elektromos áramütést okozhat, vagy a töltő megrongálódhat.
9. Folyamatos használat esetén előfordulhat, hogy a készülék túlmelegedhet, ami károsíthatja a motort és a kapcsolót. Ezért ha a borítás túlmelegszik, szüneteltesse az eszköz használatát egy ideig.

## Magyar

- Az akkumulátort kizárólag rendeltetése szerint használja.
- Azonnal állítsa le az akkumulátor töltését, ha a töltés az előírt töltési idő után sem sikeres.
- Ne tegye ki az akkumulátort magas hőmérsékletnek vagy nyomásnak. Ne helyezze az akkumulátort mikrohullámú sütőbe, szárítógépbe vagy nagynyomású tartályba.
- Azonnal távolodjon el a tűztől, ha szivárgást vagy rendellenes szagot észlel.
- Ne használja az akkumulátort erős statikus elektromosság közelében.
- Azonnal vegye ki az akkumulátort a készülékből vagy a töltőből, és hagyja abba annak használatát, ha szivárgást, rendellenes szagot, felforrósodást, elszíneződést vagy deformációt, illetve bármilyen más rendellenességet észlel használat közben.
- Ne merítse vízbe az akkumulátort, és ne hagyja, hogy folyadék kerüljön a belsejébe. Vezetőképes folyadék – például víz – bejutása tüzet vagy robbanást okozhat. Tárolja az akkumulátort hűvös, száraz helyen, az éghető és gyúlékony anyagoktól távol. Kerülni kell a korrozív gázok légkörbe jutását.

### FIGYELEM

- Ha az akkumulátorból szivárgó sav a szemébe jut, semmiképpen ne dörzsölje, ehelyett öblítse ki folyó vízzel, és azonnal forduljon orvoshoz. Kezelés nélkül a folyadék látáskárosodást okozhat.
- Ha a folyadék a bőrével vagy a ruházatával érintkezik, azonnal mossa le alaposan tiszta vízzel, például csapvízzel. A folyadék irritálhatja a bőrt.
- Ne használja az akkumulátort, és vigye azt vissza a kereskedőhöz, ha az első alkalommal való használatkor rozsdásodást, rendellenes szagot, felforrósodást, elszíneződést, deformációt vagy egyéb rendellenességet észlel.

### FIGYELMEZTETÉS

Ha vezetőképes idegen anyag kerül a lítiumion akkumulátor terébe, rövidre zárhatja az akkumulátort, és tüzet okozhat. A lítiumion akkumulátor tárolásakor tartsa be az alábbi szabályokat.

- Ne tegyen vezetőképes hulladékot, szöveget és vezetékeket, pl. vas- vagy rézvezetéket a tárolódobozba.
- Az akkumulátort tegye a szerszámba, vagy tegye rá az akkumulátor tárolás esetén használt fedelét, amíg nem látja a szellőzőnyílást, így elkerülheti a rövidzárlatot.

## LÍTIUM-ION AKKUMULÁTOR SZÁLLÍTÁSÁVAL KAPCSOLATOS SZEMPONTOK

Lítium-ion akkumulátor szállítása közben tartsa be a következő óvintézkedéseket.

### FIGYELMEZTETÉS

Értesítse a szállítványozó céget arról, hogy a szállítmány lítium-ion akkumulátort tartalmaz. Adja meg nekik az akkumulátor teljesítményét, illetve a szállítmány szervezése során tartsa be a szállítványozó utasításait.

- A 100 Wh kapacitást meghaladó lítium-ion akkumulátorok fuvarozási szempontból veszélyes árunak minősülnek, és különleges alkalmazási eljárásokat igényelnek.
- A külföldre történő szállításhoz meg kell felelnie a vonatkozó nemzetközi jogszabályoknak, illetve a célország szabályainak és előírásainak.
- Ha a BSL36B18 (külön megvásárolható) az elektromos kéziszerszámba van felszerelve, akkor a teljesítmény meghaladja a 100 Wh értéket, és az egység az áruszállítási osztályozás alapján veszélyes árunak minősül.

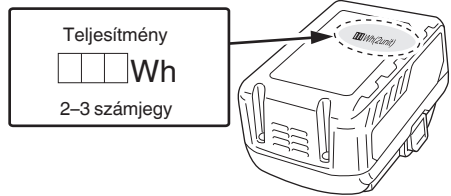

## HALLÁSVÉDELEM

Hangos zaj folyamatos hallgatása tartós halláskárosodást okozhat. Minél nagyobb a zaj, annál rövidebb idő alatt alakul ki a halláskárosodás.

Ha hosszú ideig hallgat nagy hangerejű hangot, akkor a fül egy idő után hozzá szokik. Ez azt az illúziót kelti, hogy a hangerő szintje megfelelő, pedig a valóságban túl hangos, és halláskárosodást okozhat.

Vegye figyelembe a következőket a halláskárosodás megakadályozására.

### FIGYELEM

- Ne feledje rendszeres szünetekkel pihentetni a fülét, ne hallgassa a zenét hosszú időn át.** Még akkor is, ha megfelelő hangerőt állított be, a folyamatos, hosszan tartó zenehallgatás halláskárosodást okozhat.
- Ügyeljen rá, hogy ne növelje a hangerőt, amikor a füle már hozzászokott a beállított hangerőhöz.** Ügyeljen rá, hogy ne szokjon hozzá egy bizonyos hangerőhöz. Állítson be egy biztonságos hangerőt, mielőtt a füle hozzászokna egy nagyobb hangerőhöz.
- Ha csengeni kezd a füle, ha bármilyen kényelmetlenséget érez, ha a társalgás gyenge, vagy alig kivehető, akkor hagyja abba a zenehallgatást, és vizsgáltsa meg a fülét orvossal.**

## ÓVINTÉZKEDÉSEK KÜLSŐ ESZKÖZRE CSATLAKOZÁS ESETÉN

A rádióhoz csatlakoztatott okostelefonon vagy egyéb periférián tárolt adatok elvesztése vagy sérülése esetén nem várt problémák fordulhatnak elő. Ezt mindig tartsa észben, és időben gondoskodjon az adatok mentéséről.

Ne feledje, hogy a HiKOKI nem felelős a rádióhoz csatlakoztatott okostelefonokon vagy egyéb perifériákon tárolt adatok sérüléséért és elvesztéséért, vagy magának az eszköznek a sérüléséért.

## FŐ FUNKCIÓK

- Bluetooth-eszközök lejátszása
- Manuális/Automatikus választás
- Mentés (memória) (10 AM + 10 FM állomás)
- Kompatibilitás HiKOKI szerszámgep újratölthető akkumulátorral és AC adapterrel

## MŰSZAKI ADATOK



Frekvenciatartomány	DAB / DAB+: 174,928 és 239,200 MHz (BAND III) FM 87,5 és 108 MHz között AM: 522 és 1710 kHz között
Antenna	DAB/DAB+: Gumiborítású antenna FM: Gumiborítású antenna AM: Ferrit rúd antenna (beépített)
Hangszóró	8 W x 1
Max. kimeneti teljesítmény	AC-adapter: 7 W 18 V: 7 W
Áramellátás	Felcsúsztható akkumulátor: DC 18 V Háztartási áramellátás (a mellékelt AC-adapter használata esetén)
Bluetooth	Bluetooth Ver. 4.2 BR/EDR Profil: A2DP (Advanced Audio Distribution Profile) AVRCP (AV Remote Control Profile) Küldés / fogadás érzékenység: 2. osztály
Külső méretek	Hossz 240 mm x Szé 176 mm x Ma 185 mm (visszahúzott antennával)
Tömeg	1,8 kg









- Az alkalmazható tápegységeket lásd a felhasználói útmutatóban:  
Alkalmazható tápegységek:  
(Gyártás) Hung Kay Industrial Co., Ltd.  
(Modell) HKP24-1800800dV  
(Bemeneti feszültség) 100–240 V ~ (AC)  
(Bemeneti hálózati frekvencia) 50/60 Hz  
(Kimeneti feszültség) 18 V  
(Kimeneti áramerősség) 0,8 A  
(Kimeneti teljesítmény) 14,4 W  
(Átlagos aktív hatékonyság) 83,9%  
(Terhelés nélküli energiafogyasztás) 0,10 W
- Csak az alábbi felcsúsztható akkumulátorok használhatók  
(Modell) BSL36B18: 18 V 8000 mAh Lítium akkumulátor  
(Gyártás) Koki Holdings Co., Ltd.
- A külső adapter csatlakozódugója leválasztó eszközként szolgál, a konnektornak könnyen hozzáférhetőnek kell lennie

## SZIMBÓLUMOK

## FIGYELMEZTETÉS

Az alábbiakban a géphez alkalmazott jelöléseket soroltuk fel. A gép használata előtt feltétlenül ismerkedjen meg ezekkel a jelölésekkel.

	UR18DA : Akkus rádió
	Az alkalmazható tápegységeket lásd a felhasználói útmutatóban.

	Csak EU-országok számára Az elektromos szerszámokat ne dobja a háztartási szeméttbe! Az elektromos és elektronikus berendezések hulladékairól szóló 2012/19/EU irányelv és annak a nemzeti jogba való átültetése szerint az elhasznált elektromos szerszámokat külön kell gyűjteni, és egy környezetbarát újrafeldolgozó létesítménybe kell visszavinni.
	Csak a Koki Holdings Co., Ltd felcsúsztható akkumulátorát használja
	Akkumulátor töltöttségi szintje 75% felett
	Akkumulátor töltöttségi szintje 50 és 75% között
	Akkumulátor töltöttségi szintje 25 és 50% között
	Akkumulátor töltöttségi szintje 25% alatti
	Kimeneti csatlakozó az adapterhez
	Csak beltéri használatra (AC-adapter)
	II. osztályú termék - Kettős szigetelésű - Földelés nem szükséges, külső tápegységhez (AC-adapter)

## SZABVÁNYOS KIEGÉSZÍTŐK

Az alapkészülék (1 készülék) mellett a csomag a 159. oldalon felsorolt kiegészítőket is tartalmazza.

A szabványos kiegészítők köre figyelmeztetés nélkül módosulhat.

## TÖLTÉS

A szerszám gép használata előtt tölts fel az akkumulátort a következők szerint.

- Csatlakoztassa az akkumulátortöltő tápkábelét a dugaszolóaljzathoz.**  
Amikor az akkumulátor dugaszát az aljzathoz csatlakoztatja, a ellenőrző lámpa pirosan villog (1 másodpercenként).

## FIGYELEM

Ne használja az elektromos zsinórt, ha sérült. Azonnal javíttassa meg.

- Helyezze az akkumulátort a töltőbe.**  
Dugja az akkumulátort gondosan a töltőbe. (3. ábra)
- Töltés**  
Amikor az akkumulátort behelyezi a töltőbe, a töltés megkezdődik, és a ellenőrző lámpa piros fényel világít folyamatosan.  
Amint az akkumulátor töltése befejeződött, a ellenőrző lámpa piros fényel villog. (1 másodperces időközönként) (Lásd az **1. táblázat**ot).
- A ellenőrző lámpa jelzései  
A ellenőrző lámpa jelzéseit az akkumulátortöltő illetve az akkumulátor állapotának megfelelően az **1. táblázat** tartalmazza.



Mindig tolja be teljesen, amíg kis kattanással a helyére nem rögzül. Ellenkező esetben véletlenül kieshet a szerszámból, sérülést okozva Önnek vagy valakinek a közelben (1. ábra).

#### Az akkumulátor eltávolítása

Húzza ki az akkumulátort a szerszámból az akkumulátoron található retesz (2 db) lenyomásával (1. ábra).

#### MEGJEGYZÉS

- Az akkumulátorok behelyezésekor ne fejtse ki túlzott erőt. Ha az akkumulátor nem csúszik könnyen a helyére, akkor nem megfelelően van behelyezve. Ellenőrizze, hogy az akkumulátor a megfelelő irányba néz-e, és hogy valami nem akadályozza-e a behelyezést.
- Ha az  jelzés jelenik meg, amikor az eszközt az akkumulátor behelyezése után bekapcsolja, az akkumulátor töltöttségi szintje alacsony. Ebben az esetben vagy használja a hálózati adaptert, vagy helyezzen be teljesen feltöltött akkumulátort.

## HÁLÓZATI ADAPTER FELSZERELÉSE

Az áramellátást úgy biztosíthatja, ha a (mellékelt) hálózati adaptert bedugja egy szabvány háztartásbeli konnektorba. Húzza vissza a gumifedelet és csatlakoztassa a hálózati adaptert a hálózati adapter csatlakozójához. (2. ábra) Ezután dugja be a hálózati adaptert egy konnektorba.

#### MEGJEGYZÉS

- Akkumulátorokkal történő egyidejű használat esetén a hálózati adapter a fő áramforrás, az akkumulátorból nem fogyaszt áramot.
- Hálózati adapterrel történő egyidejű használat esetén az akkumulátorok nem töltődnek újra, mivel ez az eszköz nem rendelkezik újratöltő funkcióval.

## HASZNÁLAT

### 1. Be- és kikapcsolás

A bekapcsoláshoz: Nyomja meg a gombot.  
A kikapcsoláshoz: Nyomja meg ismét a gombot.

### 2. A hangerő beállítása

Hangerő növelése: nyomja meg a „+” gombot.  
Hangerő csökkentése: nyomja meg a „-” gombot.

### 3. FM (ultrarövid hullám), AM (középhullám), Bluetooth (BT) és DAB / DAB+ közötti váltás

A beállított mód megjelenik a kijelzőn (FM / AM / BT / DAB).

Az FM (ultrarövid hullám / UKW), AM (középhullám), BT (Bluetooth) és DAB / DAB+ közötti váltáshoz nyomja meg többször a „MODE” gombot.

### 4. Rádióállomások keresése

Nyomja meg a „|<<” vagy „>>|” gombot a frekvencia módosításához. Az aktuális frekvencia megjelenik a kijelzőn.

A következő **erős jelű rádióállomás** megkereséséhez nyomja meg a „|<<” vagy a „>>|” gombot, **és rövid ideig tartsa lenyomva**. A megtalált rádióállomás frekvenciája megjelenik a kijelzőn.

### 5. Beállított rádióállomás mentése

- (1) Nyomja meg a „SELECT” gombot.
- (2) Nyomja a „>>|” gombot a „Store to Preset” megjelenéséig és hagyja jóvá a „SELECT” gomb megnyomásával.
- (3) Válassza ki a mentés számát a „|<<” vagy „>>|” gombokkal és hagyja jóvá a „SELECT” gombbal.

### 6. Mentett rádióállomások hallgatása

- (1) Nyomja meg a „SELECT” gombot.
- (2) Nyomja a „>>|” gombot a „Select Preset” megjelenéséig és hagyja jóvá a „SELECT” gomb megnyomásával.
- (3) Válassza ki a kívánt tárolt rádióállomást a „|<<” vagy „>>|” gombokkal és hagyja jóvá a „SELECT” gomb megnyomásával.

### 7. DAB/DAB+ (Digital Audio Broadcasting)

Állomás keresése (első üzembe helyezéskor automatikusan elindul):

- (1) Nyomja meg a „SELECT” gombot.
- (2) Nyomja meg a „>>|” gombot az „Auto Scan” és „Manual Tune” lehetőségek közötti váltáshoz, majd hagyja jóvá a „SELECT” gomb megnyomásával. (Az automatikus keresést kell előnyben részesíteni)

Állítsa be a kívánt állomást:

- (1) Az „Auto Scan” után minden talált állomás automatikusan mentésre kerül.
- (2) Bőngésszen a megtalált állomások között a „|<<” vagy „>>|” gombokkal.

Megjelenítési beállítások kiválasztása:

- (1) Nyomja meg a „SELECT” gombot.
- (2) Nyomja a „>>|” gombot az „RDS Display” alpont megjelenéséig és hagyja jóvá a „SELECT” gomb megnyomásával.
- (3) Válassza ki a kívánt menüt a „|<<” vagy „>>|” gombokkal.

### 8. Bluetooth (a konfigurációtól függően)

- (1) A BT (Bluetooth) módosításához nyomja meg többször a „MODE” gombot a BT megjelenéséig a kijelzőn.
- (2) Kapcsolja be a Bluetooth-t az okostelefonján (vagy más mobilkészülékén, például tableten).
- (3) Amennyiben okostelefonja érzekelte a rádiót, az az „UR18DA” készüléknévvel jelenik meg.
- (4) Létesítsen kapcsolatot az okostelefonján az „UR18DA” készülékkel.  
A sikeres kapcsolat megjelenik a kijelzőn a szimbólum megjelenésével.
- (5) Kezdjen el lejátszani pl. egy dalt az okostelefonján.

### 9. Szoprán és basszus beállítása

A szoprán és basszus közötti váltáshoz nyomja meg többször az „EQ” gombot.

Az aktív mód megjelenik a kijelzőn:

„TREBLE” és „BASS”.

A beállított érték megjelenik a kijelzőn.

A beállítás módosításához nyomja meg a „-” gombot vagy a „+” gombot.

### 10. Akkumulátor, az akkumulátor töltöttségi szintjének megjelenítésével



75% felett

A kijelzőn megjelenő akkumulátor szimbólum mutatja az akkumulátor töltöttségi szintjét.



50 és 75% között



25 és 50% között



25% alatt

Töltse fel a lemerült akkumulátort egy megfelelő HiKOKI töltővel.

## ELLENŐRZÉS ÉS KARBANTARTÁS

### FIGYELMEZTETÉS

Ha nincs használatban, vagy ellenőrzés és karbantartás során, ügyeljen arra, hogy eltávolítsa a hálózati dugót és a tölthető akkumulátort.

### ● A rögzítő csavarok ellenőrzése

Rendszeresen ellenőrizzen minden rögzítő csavart, és ügyeljen rá, hogy azok megfelelően meg legyenek szorítva. Minden meglazult csavart azonnal szorítson meg. Ennek elhanyagolása súlyos veszélyeket hordoz magában.

### ● A terminálok (szerszám és akkumulátor) ellenőrzése

Győződjön meg arról, hogy nincs felhalmozódva fémforgács és por az érintkezőkön.  
Alkalmanként ellenőrizze a működést megelőzően, közben és után.

## FIGYELEM

Távolítson el minden fémforgács darabot vagy port, amely a csatlakozókon felgyülemlt.  
Ellenkező esetben a készülék meghibásodhat.

### ● A kéziszerszám külső tisztítása

Ha a rádió beszenyeződött, törölje le egy puha száraz törülköendővel vagy egy szappanos vízzel megnedvesített törülköendővel. Ne használjon klóros oldószereket, benzint vagy festékkihígítót, mert azok megolvasztják a műanyagokat.

### ● A rádió tárolása

Ne tárolja a rádiót az alábbi helyeken.

- Gyermekek közelében, vagy gyermekek által könnyen hozzáférhető helyen
- Nedves vagy poros helyeken
- Magas hőmérsékleten (mint például gépjárművek belsejében), vagy közvetlen napfénynek kitéve
- Rendkívül hideg helyeken vagy közvetlen hideg huzatnak kitéve
- Nagymértékben változó hőmérsékletnek kitéve
- Füstnek vagy gőznek kitéve, mint például sütő/főző berendezés vagy párasító berendezés közelében

## MEGJEGYZÉS

Lítiumion akkumulátorok tárolása.

Tárolás előtt győződjön meg róla, hogy a lítiumion akkumulátor teljesen fel van töltve.

Ha hosszú időn át, (három, vagy több hónap) alacsony töltéssel tárolja az akkumulátorokat, akkor csökkenhet a teljesítményük, ezáltal jelentősen csökken a használati idejük, és alkalmatlanná válhatnak a töltés megtartására. Az akkumulátor jelentősen lecsökkent használati ideje azonban visszaállítható, ha kettő-öt alkalommal feltölti, majd lemeríti az akkumulátort.

Ha az akkumulátor rendkívül hamar lemerül a folyamatos töltés és használat ellenére, akkor tekintse használhatatlannak, és vegyen újat.

## TARTOZÉKOK KIVALASZTÁSA

A készülék tartozékainak listáját a 160. oldalon találja.

A különböző késtípusokra vonatkozó részletekért, kérjük vegye fel a kapcsolatot a hivatalos HiKOKI szervizközponttal.

### **Fontos megjegyzés a HiKOKI vezeték nélküli elektromos szerszámok akkumulátoraihoz**

Minden esetben eredeti akkumulátort használjon. Ha nem általunk gyártott akkumulátort használ, vagy ha szétszereli és átalakítja az akkumulátort (mint pl. szétszerelés és cellák vagy más belső alkatrészek cseréje), nem garantálható a vezeték nélküli elektromos szerszámaink biztonsága és teljesítménye.

## GARANCIA

A HiKOKI szerszámgépekre a törvény által előírt országos előírásoknak megfelelő garanciát vállalunk. A garancia nem vonatkozik a helytelen vagy nem rendeltetésszerű használatból, továbbá a normál mértékűnek számító elhasználódásból, kopásból származó meghibásodásokra, károokra. Reklamáció esetén kérjük, küldje el a – nem szétszerelt – szerszámgépet a kezelési útmutató végén található GARANCIA BIZONYLATTAL együtt a hivatalos HiKOKI szervizközpontba.

## MEGJEGYZÉS

A HiKOKI folyamatos kutatási és fejlesztési programja következtében az itt szereplő műszaki adatok előzetes bejelentés nélkül változhatnak.

## NÁZVY ČÁSTÍ

①	Anténa	⑩	Tlačítko hlasitosti	⑲	Kontrolka napájení střídavým proudem
②	Držadlo	⑪	Tlačítko vyrovnávače	⑳	Kontrolka vysílání DAB
③	Ovládací panel	⑫	Tlačítko pro výběr režimu	㉑	Kontrolka přístroje
④	Displej	⑬	Tlačítko pro výběr kanálu	㉒	Aretace
⑤	Reproduktor	⑭	Tlačítko nabídky pro výběr různých funkcí	㉓	Gumový kryt
⑥	Vstup pro síťový adaptér	⑮	Kontrolka režimu příjmu	㉔	AC adaptér
⑦	Akumulátor (prodává se samostatně)	⑯	Kontrolka Bluetooth	㉕	Kontrolka
⑧	Identifikační štítek	⑰	Potvrzovací kontrolka párování		
⑨	Spínací tlačítko	⑱	Kontrolka zbývajících kapacity akumulátoru		

## VAROVÁNÍ TÝKAJÍCÍ SE BEZPEČNOSTI RÁDIA

## ⚠ VAROVÁNÍ

Přečtěte si všechna varování týkající se bezpečnosti a všechny pokyny.

Nedodržení těchto varování a pokynů může mít za následek elektrický šok, požár a/nebo vážné zranění.

Všechna varování a pokyny si uschovejte. V budoucnu se vám mohou hodit.

## 1. Použijte pouze určené napětí zdroje energie.

- Použití jiného napětí může vést k elektrickému šoku či požáru.

## 2. Dbejte, abyste nepoškodili šňůru AC adaptéru.

- Neupravujte, násilně neohýbejte, neatáčejte nebo netahejte za šňůru, nepokládejte na ni těžké předměty a nepokládejte ji do blízkosti topných těles.
- Pokud přístroj nepoužíváte, odpojte zástrčku (AC adaptér) ze zásuvky elektriny a z rádia. Pokud tak neuděláte může dojít k elektrickému šoku či požáru.

## 3. Nesahejte na zástrčku (AC adaptér), pokud máte mokré ruce.

- Jinak může dojít k elektrickému šoku.

## 4. Nepoužívejte rádio v koupelně nebo ve sprše.

- Nepoužívejte rádio na mokrych nebo vlhkých místech nebo v dešti.
- Pokud tak učiníte, může dojít k elektrickému šoku, úniku kouře nebo selhání.

## 5. Nesahejte na FM anténu nebo zástrčku (AC adaptér) při bouři.

- Jinak může dojít k elektrickému šoku.

## 6. Nerozebírejte a neupravujte rádio.

- Jinak může dojít k elektrickému šoku nebo požáru. Kontroly a opravy se mají provádět v obchodě, kde byl přístroj zakoupen nebo v servisním centru HIKOKI power tools.

## 7. Vložte zástrčku (AC adaptér) bezpečně tak daleko jak to půjde.

- Prach nebo špína mezi zástrčkou a elektrickou zásuvkou může vést k požáru. Pravidelně odstraňujte zástrčku a utřete z ní prach nebo špínu pomocí suchého hadříku.

## 8. Zabraňte, aby se do rádia dostaly neznámé předměty nebo voda.

- Vyjma AC adaptéru a akumulátorové baterie, pokud se dostane jakýkoliv kovový, hořlavý předmět nebo voda dovnitř zadních dvířek, může dojít k elektrickému šoku nebo požáru.
- Ujistěte se, aby se železný prášek z basového reflexního reproduktoru, prach a voda nedostali do rádia.

## 9. Nesedějte si a nestoupejte na rádio.

- Jinak může dojít k nehodě a selhání.

## 10. Nepokládejte rádio na nestabilní povrchy nebo na vysoká místa.

## 11. Pokud posuvné baterie nejsou nabité, připevňte posuvný kryt svorkovnice ke svorce pro zabránění pořezání a dalších zranění, které mohou být způsobeny dotykem prostoru svorkovnice.

12. Pokud se při zapnutí přístroje s vloženou akumulátorovou baterií zobrazí , znamená to, že baterie je téměř vybitá.

Napájejte rádio pomocí síťového AC adaptéru nebo do rádia vložte nabitou baterii.

## 13. Dobíjejte pouze nabíječkou specifikovanou výrobcem.

- Nabíječka, která je vhodná pro jeden typ akumulátorové baterie, může v případě použití s jinou baterií způsobit nebezpečí požáru.

## 14. Rádio používejte výhradně se specifikovanými akumulátorovými bateriemi.

- Použitím jakékoli jiné akumulátorové baterie může vzniknout nebezpečí poranění nebo požáru.

## 15. Když akumulátorovou baterii nepoužíváte, udržujte ji mimo ostatní kovové předměty jakými jsou kancelářské sponky, mince, klíče, hřebíky, šroubky či jiné malé kovové předměty, které mohou způsobit kontakt mezi oběma póly.

- Vzájemné zkratování pólů baterie může způsobit popáleniny nebo požár.

## 16. Při nevhodném zacházení může z baterie vytékat kapalina; zamezte kontaktu s ní. V případě náhodného kontaktu místo omyjte vodou. V případě kontaktu této kapaliny s očima pak vyhledejte lékařskou pomoc

- Kapalina vytékající z baterie může způsobit podráždění nebo popáleniny.

## 17. Servis vašeho rádia světe kvalifikovanému opraváři, který použije pouze identické náhradní díly.

- Tak bude i nadále zajištěna bezpečnost rádia.

## 18. Samotný přístroj ani adaptér nesmí být vystaveny kapající či cákající vodě a nesmí se na ně stavět žádné nádoby naplněné kapalinou (například vázy).

## 19. Baterie se nesmí vystavovat nadměrnému teplu, například z přímého slunečního záření, od ohně a podobně.

## 20. Síťová zástrčka adaptéru se používá k odpojování přístroje ze sítě a jako taková musí být vždy dostupná k použití.

## 21. Nebezpečí výbuchu, pokud k výměně baterie použijete nesprávný typ baterie.

- nejvyšší a nejnižší teploty, kterým může být baterie vystavena během používání, skladování nebo přepravy (jako provozní teplota: 35°C); a
- nízký tlak vzduchu ve vysoké nadmořské výšce (nadmořská výška: 2000 metrů).
- výměna baterie za nesprávný typ baterie, který může anulovat bezpečnostní ochranu (například v případě některých typů lithiových baterií);
- vložení baterie do ohně nebo horké trouby nebo mechanické drčení či řezání baterie, což může vést k výbuchu;
- ponechat baterii v prostředí s extrémně vysokou teplotou, kde tak může dojít k výbuchu nebo k úniku hořlavé kapaliny nebo plynu;
- baterie vystavená extrémně nízkému tlaku vzduchu, při kterém může dojít k výbuchu nebo k úniku hořlavé kapaliny nebo plynu.

## 22. Elektrostatický výboj může způsobit poruchu, k jejímuž odstranění bude třeba uživatelského resetu.

## DALŠÍ BEZPEČNOSTNÍ VAROVÁNÍ

1. Akumulátor vždy nabíjete v rozmezí teplot 0°C–40°C. Za teplot nižších než 0°C dojde k přehřátí akumulátoru, což je nebezpečný stav. Za teplot překračujících 40°C akumulátor nelze nabíjet. Nejvhodnějšími teplotami k nabíjení je rozmezí 20°C–25°C.
2. Nabíječku nepoužívejte nepřetržitě. Nabíječku nechte po dokončení jednoho nabíjecího cyklu přibližně 15 minut v nečinnosti, než začnete s případným dalším nabíjením akumulátoru.
3. Nedovoďte, aby se do otvoru pro připojení akumulátoru dostaly cizí předměty nebo materiál.
4. Nikdy nerozebírejte dobíjecí akumulátor a nabíječku.
5. Nikdy nezkratujte dobíjecí akumulátor. Zkrat akumulátoru způsobí prudký nárůst elektrického proudu a přehřátí. To vede ke spálení nebo poškození akumulátoru.
6. Nevhazujte akumulátor do ohně. Akumulátor může v takovém případě explodovat.
7. Jakmile akumulátor dosáhne konce životnosti a není možné jej již více používat, odevzdejte jej do prodejny, ve které jste jej zakoupili. Nevhazujte vybité akumulátory.
8. Do větracích otvorů v nabíječce nevkládejte žádné předměty. Kovové předměty nebo hořlavý materiál vložený do větracích otvorů nabíječky představuje nebezpečí úrazu elektrickým proudem a vyústí v poškození nabíječky.
9. Při nepřetržitém používání této jednotky se může jednotka přehřát, což může vést k poškození v motoru a spínači. Proto vždy, když se zvýší teplota krytu, na chvíli přerušte práci s nářadím.
10. Ujistěte se, že akumulátor je vložen pevně. Jestliže je uvolněný, mohl by vypadnout a způsobit nehodu.
11. Výrobek nepoužívejte, pokud jsou svorky nářadí nebo akumulátoru (upevnění akumulátoru) jakkoli zkrýveny. Osazením akumulátoru by mohlo dojít ke zkratu a v jeho důsledku ke vznícení nebo k tvorbě kouře.
12. Dbejte na to, aby se na svorkách nářadí (upevnění akumulátoru) nevyksytovaly kovové částičky a prach.
  - Před použitím si ověřte, že se v prostoru svorek nenahromadily kovové částičky a prach.
  - Při používání se snažte zabránit tomu, aby kovové částičky nebo prach z nářadí pronikly na akumulátor.
  - Při pozastavení provozu nebo po použití nenechávejte nářadí v místech, kde by mohlo být vystaveno ze vzduchu se snázejícím kovovým částicám nebo prachu. V opačném případě by mohlo dojít ke zkratu a v jeho důsledku ke vznícení nebo k tvorbě kouře.

13. Baterii BSL36B18 nikdy nepoužívejte, pokud je teplota okolí nižší než 0°C nebo vyšší než 40°C. Napájecí adaptér nikdy nepoužívejte, pokud je teplota okolí nižší než 0°C nebo vyšší než 25°C.

## UPOZORNĚNÍ TÝKAJÍCÍ SE LITHIUM-IONTOVÝCH AKUMULÁTORŮ

Z důvodu prodloužení životnosti je lithium-iontový akumulátor vybaven ochrannou funkcí zastavení výkonu. V případech 1 až 3 popsaných níže se může motor během používání tohoto výrobku zastavit, přestože držíte spínač. Nejedná se o závadu, ale o výsledek ochranné funkce.

1. Jakmile dojde k vybití zbývajících kapacity akumulátoru, motor se zastaví. V takovém případě akumulátor okamžitě dobijte.
2. Pokud je nářadí přetíženo, motor se může zastavit. V takovém případě uvolněte spínač nářadí a odstraňte příčinu přetížení. Potom můžete nářadí znovu používat.
3. Je-li akumulátor přehřátý a přetížený, může se pohon akumulátoru zastavit. V takovém případě přestaňte akumulátor používat a nechte jej vychladnout. Potom můžete nářadí znovu používat.

Dále prosím dbejte následujících varování a upozornění.

### VAROVÁNÍ

Abyste předehlí případnému úniku kapaliny z akumulátoru, vzniku tepla, emisím kouře, výbuchu a vznícení, dbejte následujících pokynů.

1. Ujistěte se, že se na akumulátoru neusazují piliny a prach.
  - Během práce kontrolujte, že na akumulátor nepadají piliny a prach.
  - Ujistěte se, že se piliny a prach padající během práce na elektrické nářadí neusazují na akumulátoru.
  - Akumulátor, který nepoužíváte, neskladujte na místě vystaveném pilinám a prachu.
  - Před uskladněním akumulátoru odstraňte veškeré piliny a prach, který na něm může být usazený, a neskladujte ho společně s kovovými předměty (šroubky, hřebíky atd.).
2. Nepropichujte akumulátor ostrým předmětem, například hřebíkem, neboouchejte do něj klavírem, nestoupejte na něj, neházejte jím ani jej nevystavujte silným otřesům.
3. Nepoužívejte viditelně poškozený či deformovaný akumulátor.
4. Nepoužívejte akumulátor obrácenou polaritou.
5. Nepřipojujte jej přímo k elektrické zástrčce ani k zásuvce cigaretového zapalovače v automobilu.
6. Nepoužívejte akumulátor k jinému než určenému účelu.
7. Pokud se nabíjení akumulátoru nedokončí, i když uvedená doba nabíjení uplynula, ihned zastavte další nabíjení.
8. Nevystavujte akumulátor působení vysokých teplot nebo vysokého tlaku, neumisťujte jej např. do mikrovlnné trouby, sušičky nebo vysokotlakého zásobníku.
9. V případě zjištění úniku nebo zápachu okamžitě zajistěte bezpečnou vzdálenost od ohně.
10. Nepoužívejte na místech se silnou statickou elektřinou.
11. V případě úniku kapaliny, zápachu, vznikajícího tepla, ztráty barvy, deformace nebo v případě jakékoli abnormality během používání, nabíjení nebo skladování okamžitě vyjměte akumulátor z přístroje či nabíječky a přestaňte jej používat.
12. Akumulátor nepotápějte ani nenechte vniknout dovnitř žádné tekutiny. Vniknutí vodivých kapalin, jako je voda, může způsobit poškození s následkem požáru nebo výbuchu. Akumulátor skladujte na chladném, suchém místě, stranou od vznětlivých a hořlavých předmětů. Je nutné se vyvarovat prostředí s žíravým plynem.

### UPOZORNĚNÍ

1. Pokud se kapalina unikající z akumulátoru dostane do očí, netřete si je, dobře je vymyjte čistou vodou, například vodou z vodovodu, a ihned vyhledejte lékaře. Bez lékařského ošetření může kapalina způsobit problémy se zrakem.



2. Pokud se kapalina dostane do kontaktu s pokožkou či oděvem, ihned zasažené místa omyjte čistou vodou, například vodou z vodovodu. Kapalina může způsobit podráždění kůže.
3. Zjistěte-li při prvním použití, že na akumulátoru je rez, vzniká zápach, přehřátí, ztráta barvy, vidíte deformaci anebo jinou abnormalitu, nepoužívejte jej a vraťte jej dodavateli či prodejci.

### VAROVÁNÍ

- Pokud se vodivé cizí těleso dostane do svorky lithium-iontového akumulátoru, akumulátor se může zkratovat a způsobit požár. Při skladování lithium-iontových akumulátorů se řiďte následujícími předpisy a řádně je dodržujte.
- Neumísťujte vodivé úlomky, hřebíky a vodiče, například železné a měděné dráty do krabice určené pro skladování.
  - Za účelem zabránění zkratu vložte akumulátor do nářadí nebo jej bezpečně uložte do krytu pro akumulátor tak, aby byly skryty ventilační otvory.

- Pozor na to, abyste si nezvykli na určitou úroveň hlasitosti. Nastavte si hlasitost na bezpečnou úroveň dřív, než si uši přivyknou na hlasitý poslech.
3. **Pokud vám začne zvonit v uších, cítíte nepohodlí nebo se vám zdá okolní hovor nejasný nebo nezřetelný, ukončete poslech hudby a navštivte ušního lékaře.**

## UPOZORNĚNÍ PRO PŘIPOJOVÁNÍ K EXTERNÍM ZAŘÍZENÍM

Neočekávané problémy mohou způsobit ztrátu nebo poškození dat uložených ve smartphonech a dalších periferních zařízeních připojovaných k rádiu. Z toho důvodu byste měli vždy před připojováním zazálohovat data. Společnost HiKOKI neodpovídá za poškození dat uložených ve smartphonech a dalších periferních zařízeních připojovaných k rádiu, ani za poškození samotného zařízení.

## HLAVNÍ FUNKCE

- Přehrávání zařízení vybavených Bluetooth
- Volba manuální / auto
- Uložít (Paměť) (10 AM + 10 FM stanice)
- Kompatibilní s HiKOKI akumulátorovou baterií pro elektrický přístroj a AC adaptérem

## PARAMETRY

Frekvenční pásmo	DAB / DAB+: 174,928 až 239,200 MHz (BAND III) FM: 87,5 až 108 MHz AM: 522 až 1710 kHz
Anténa	DAB/DAB+: Gumová anténa FM: Gumová anténa AM: Feritová tyčová anténa (zabudovaný)
Reproduktor	8 W x 1
Nejvyšší výstupní výkon	AC Adaptér: 7 W 18 V: 7 W
Zdroj napájení	Posuvná baterie: DC 18 V Domácí zdroj napájení (s použitím AC adapteru)
Bluetooth	Bluetooth verze 4,2 BR/EDR Profil: A2DP (Advanced Audio Distribution Profile) AVRCP (AV Remote Control Profile) Citlivost vysílání/přijmu: Třída 2
Vnější rozměry	D 240 mm x Š 176 mm x V 185 mm (se zataženou anténou)
Hmotnost	1,8 kg

- Použitelné napájecí zdroje naleznete v pokynech pro uživatele:  
Použitelné napájecí zdroje:  
(Výrobce) Hung Kay Industrial Co., Ltd.  
(Typ) HKP24-1800800dV  
(Vstupní napětí) 100–240 V ~ (stř. pr.)  
(Vstupní frekvence střídavého proudu) 50/60 Hz  
(Výstupní napětí) 18 V  
(Výstupní proud) 0,8 A  
(Výstupní výkon) 14,4 W  
(Průměrná aktivní účinnost) 83,9%  
(Spotřeba energie bez zatížení) 0,10 W
- Lze použít pouze níže uvedené zásuvné baterie  
(Typ) BSL36B18: 18 V 8000 mAh Lithiové baterie  
(Výrobce) Koki Holdings Co., Ltd.
- Zásuvka externího adaptéru použít jako odpojovací zařízení, zásuvka musí být snadno přístupná.

## TÝKAJÍCÍ SE PŘEPRAVY LITHIUM-IONTOVÝCH BATERIÍ

Při přepravě lithium-iontové baterie se řiďte následujícími opatřeními.

### VAROVÁNÍ

Uvědomte přepravní společnost, že balení obsahuje lithium-iontovou baterii, informujte společnost o jejím výkonu a postupujte podle instrukcí přepravní společnosti při domlouvání přepravy.

- Lithium-iontové baterie, jejichž výkon přesahuje 100 Wh, jsou považovány z hlediska přepravní klasifikace za nebezpečné zboží a budou vyžadovat zvláštní aplikační postupy.
- Pro přepravu do zahraničí musíte postupovat v souladu s mezinárodním právem, předpisy a nařízeními cílové země.
- Pokud je zařízení BSL36B18 (prodáváno samostatně) nainstalováno v elektrickém nástroji, výkon přesáhne 100 Wh a jednotka bude klasifikována jako nebezpečné zboží pro klasifikaci nákladní dopravy.

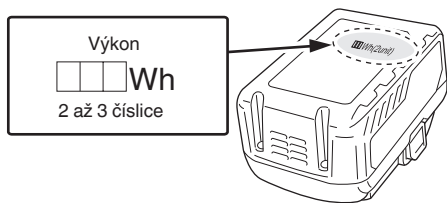

## OCHRANA SLUCHU

Nepřetržitě vystavení hlasitému zvuku může způsobit trvalou ztrátu sluchu. Čím vyšší hlasitost, tím kratší doba, za kterou může dojít ke ztrátě sluchu.

Pokud budete dlouhodobě vystaveni hlasitému zvuku, vaše uši si na něj přivyknou. Navzdory hrozícímu nebezpečí pro vaše uši se vytvoří iluze, že hlasitost zvuku je odpovídající. Dodržujte následující, chcete-li zabránit ztrátě sluchu.

### UPOZORNĚNÍ

1. **Dbejte na odpočinek uší pravidelnými přestávkami a dlouhými intervaly bez poslechu.**  
I při nastavení na bezpečnou úroveň hlasitosti může dlouhodobý nepřetržitý poslech způsobit ztrátu sluchu.
2. **Dejte pozor, abyste nezvyšovali hlasitost souběžně s tím, jak se váš sluch přizpůsobuje zvukovému výstupu.**

## SYMBOLY

### VAROVÁNÍ

Následující text obsahuje symboly, které jsou použity na zařízení. Než začnete nářadí používat, ujistěte se, že rozumíte jejich významu.

	UR18DA : Rádio
	Použitelné napájecí zdroje naleznete v pokynech pro uživatele.
	Jen pro státy EU Elektrické nářadí nevyhazujte do komunálního odpadu! Podle evropské směrnice 2012/19/EU o nakládání s použitými elektrickými a elektronickými zařízeními a odpovídajících ustanovení právních předpisů jednotlivých zemí se použitá elektrická nářadí musí sbírat odděleně od ostatního odpadu a podrobit ekologicky šetrnému recyklování.
	Používejte pouze posuvnou baterii firmy Koki Holdings Co.,Ltd.
	Úroveň nabití akumulátoru vyšší než 75%
	Úroveň nabití akumulátoru 50 až 75%
	Úroveň nabití akumulátoru 25 až 50%
	Úroveň nabití akumulátoru nižší než 25%
	Výstupní koncovka pro adaptér
	Pouze pro použití ve vnitřních prostorech (AC adaptér)
	Výrobek třídy II - s dvojitou izolací - není vyžadováno uzemnění, pro externí napájení (pomocí AC adaptéru)

## STANDARDNÍ PŘÍSLUŠENSTVÍ

Obsah balení přístroje (1 přístroj) navíc obsahuje příslušenství uvedené na straně 159.

Standardní příslušenství podléhá změnám bez předchozího upozornění.

## NABÍJENÍ

Před použitím elektrického nářadí nabijte akumulátor dle níže uvedených pokynů.

### 1. Zapojte síťový kabel nabíječky do elektrické zásuvky.

Po připojení zástrčky nabíječky do elektrické zásuvky se červeně rozblíká kontrolka (bude blikat v 1sekundovém intervalu).

### UPOZORNĚNÍ

Pokud je elektrický kabel poškozen, nepoužívejte jej. Okamžitě jej nechte opravit.

### 2. Vložte akumulátor do nabíječky.

Akumulátor pevně vložte do nabíječky. (Obr. 3)

### 3. Nabíjení





Po vložení akumulátoru do nabíječky se spustí nabíjení a kontrolka začne svítit červeně.

Když je akumulátor zcela nabitý, kontrolka se červeně rozblíká. (v 1sekundových intervalech) (viz **Tabulka 1**)

### ● Signalizace kontrolky

Kontrolka signalizuje stav nabíječky nebo akumulátoru tak, jak je uvedeno v **Tabulce 1**.

Tabulka 1

		Signalizace kontrolky		
Kontrolka (červená)	Před nabíjením	Bliká	Svítil 0,5 sekundy. Nesvítil 0,5 sekundy. (vypne se na 0,5 sekundy) 	
	Během nabíjení	Svítil	Stále svítí 	
	Nabíjení dokončeno	Bliká	Svítil 0,5 sekundy. Nesvítil 0,5 sekundy. (vypne se na 0,5 sekundy) 	
	Nelze nabíjet	Bliká	Svítil 0,1 sekundy. Nesvítil 0,1 sekundy. (vypne se na 0,1 sekundy) 	Závada na akumulátoru nebo nabíječce
	Pohotovostní režim při přehřátí	Bliká	Svítil 1 sekundu. Nesvítil 0,5 sekundy. (vypne se na 0,5 sekundy) 	Akumulátor je přehřátý. Nelze nabíjet. (nabíjení bude zahájeno po vystydnutí akumulátoru)

- Informace o teplotách a době nabíjení akumulátoru. Teploty a doba nabíjení jsou uvedeny v **tabulce 2**.

Tabulka 2

		Nabíječka	UC18YFSL
Akumulátor	Typ baterie	Li-ion	
	Rozmezí teplot pro nabíjení	0°C–50°C	
	Nabíjecí napětí	V	18
	Doba nabíjení cca. (při 20°C)	BSL36B18 (10 článků)	
min		120	

#### POZNÁMKA

Doba nabíjení se může měnit podle okolní teploty a napájecího napětí.

#### UPOZORNĚNÍ

Pokud budete bez přestávky používat nabíječku akumulátoru, nabíječka se zahřeje, čímž může dojít k poruše. Po dokončení nabíjení vyčkejte 15 minut, než budete opět nabíjet.

#### 4. Odpojte síťový kabel nabíječky ze zásuvky.

#### 5. Pevně držte nabíječku a vytáhněte akumulátor.

#### POZNÁMKA

Ujistěte se, že jste po nabití vyjmuli akumulátor z nabíječky a poté jej uložte.

#### Ohledně vybití v případě nových akumulátorů, apod.

Při prvním a druhém použití může být elektrický výboj nízký, protože nejsou aktivovány vnitřní chemické látky nových akumulátorů a akumulátorů, které nebyly po delší dobu používány. Toto je dočasný stav a normální čas vyžadovaný k nabíjení se obnoví poté, co se akumulátor 2–3 krát dobije.

#### Jak zařídit delší výkon akumulátorů.

- (1) Nabíjte akumulátory předtím, než se úplně vybijí. Pokud máte pocit, že se výkon nástroje snižuje, zastavte práci s nástrojem a dobijte akumulátor. Pokud budete pokračovat v používání nástroje a dojde k vybití elektrické energie, může dojít k poškození akumulátoru a zkrátí se jeho životnost.
- (2) Vyvarujte se nabíjení při vysokých teplotách. Dobíjecí akumulátor bude po skončení provozu horký. Pokud je akumulátor dobit ihned po použití, zhorší se stav jeho vnitřních chemických látek a zkrátí se jeho životnost. Nechte akumulátor chvíli vychladnout a pak ho dobijte.

#### UPOZORNĚNÍ

- Pokud je akumulátor nabíjen zahřátý, protože byl po dlouhou dobu vystaven přímému slunečnímu záření nebo protože byl právě používán, kontrolka nabíječky se rozsvítí zeleně na 1 sekundu nebo jednu sekundu svítí a zhasne na 0,5 sekundy (vypne se na 0,5 sekundy). V takovém případě nechte akumulátor nejprve vychladnout a poté zahajte nabíjení.
- Pokud kontrolka bliká červeně (v intervalech 0,2 sekundy), zkontrolujte, zda nejsou v konektoru nabíječky akumulátoru cizí předměty, a pokud ano, odstraňte je. Pokud důvodem nejsou žádné cizí předměty, pravděpodobně se jedná o poruchu akumulátoru nebo nabíječky. Obratě se na autorizované servisní středisko.

- Protože vestavěnému mikroprocesoru trvá přibližně 3 sekundy, než potvrdí, že akumulátor nabíjen nabíječkou je vyjmutý, vyčkejte nejméně 3 sekundy, než jej vložíte zpět a budete pokračovat v nabíjení. Pokud akumulátor znovu vložíte během těchto 3 sekund, pravděpodobně se řádně nenabije.

## OSAZENÍ BATERIE

#### UPOZORNĚNÍ

Nedotýkejte se kontaktů.

Mohli byste si pořezat ruku nebo si způsobit jiná zranění. V tomto zařízení lze používat pouze baterii společnosti HiKOKI, model BSL36B18.

#### Osazení baterie

Zarovnejte baterii s drážkou v přístroji a zasuňte ji na místo. Vždy ji zasuňte až nadoraz, dokud nezaklapne na místo; pokud se tak nestane, může náhodně vypadnout z přístroje a následně poranit vás nebo někoho ve vašem okolí. **(obr. 1)**.

#### Vyjmutí akumulátoru

Vytáhněte akumulátor z přístroje a současně stiskněte západku (2 ks) akumulátoru **(Obr. 1)**.

#### POZNÁMKA

- Při vkládání na baterii nadměrně netlačte. Pokud se hladce nezasadí na místo, nevkládáte ji správně. Zkontrolujte v takovém případě, zda je otočená správným směrem a zda v zasunutí nebrání žádná překážka.
- Pokud se při zapnutí přístroje po osazení baterie zobrazí hlášení , je baterie málo nabitá. V takovém případě buď použijte síťový adaptér, nebo osadte plně nabitou baterii.

## PŘIPOJENÍ SÍŤOVÉHO ADAPTÉRU

Napájení přístroje zahájíte zastrčením síťového adaptéru (příloženého) do běžné domácí zásuvky elektrické sítě.

Odtáhněte gumový kryt a připojte síťový adaptér do pro něj určeného vstupu. **(Obr. 2)**

Poté zastrčte síťový adaptér do zásuvky elektrické sítě.

#### POZNÁMKA

- Při současném použití s bateriemi slouží síťový adaptér jako hlavní zdroj napájení a z baterií se žádná energie nespotebovává.
- Při použití současně se síťovým adaptérem se nebudou baterie nabíjet, neboť tento přístroj není vybaven funkcí nabíjení.

## POUŽITÍ

#### 1. Zapínání a vypínání

Zapnutí: Stiskněte tlačítko.

Vypnutí: Stiskněte tlačítko znovu.

#### 2. Úprava hlasitosti

Zvýšení hlasitosti: stiskněte tlačítko „+“.

Snižování hlasitosti: stiskněte tlačítko „-“.

#### 3. Přepínání mezi FM (ultrakrátké vlny), AM (střední vlny), Bluetooth (BT) a DAB/DAB+

Nastavený režim se zobrazuje na displeji (FM/AM/BT/DAB).

Pro přepínání mezi FM (ultrakrátké vlny/UKW), AM (střední vlny), BT (Bluetooth) a DAB/DAB+ stiskněte několikrát tlačítko „MODE“.

#### 4. Vyhledávání rozhlasových stanic

Stisknutím tlačítka „|<<<“ nebo tlačítka „>>|“ změníte frekvenci. Aktuální frekvence se zobrazuje na displeji.

Pro vyhledání následující **rozhlasové stanice s vysokou intenzitou signálu** stiskněte tlačítko „|<<<“ nebo tlačítko „>>|“ a **krátce podržte toto tlačítko stisknuté**. Frekvence nalezené rozhlasové stanice se zobrazí na displeji.

# Čeština

## 5. Uložení nastavené rozhlasové stanice

- (1) Stiskněte tlačítko „SELECT“.
- (2) Stisknutím tlačítka „>>|“ najedte na možnost „Store to Preset“ a potvrďte volbu stisknutím tlačítka „SELECT“.
- (3) Pomocí tlačítek „|<<“ nebo „>>|“ zvolte číslo uložení a volbu potvrďte stisknutím tlačítka „SELECT“.

## 6. Poslech uložených rozhlasových stanic

- (1) Stiskněte tlačítko „SELECT“.
- (2) Stisknutím tlačítka „>>|“ najedte na možnost „Select Preset“ a potvrďte volbu stisknutím tlačítka „SELECT“.
- (3) Pomocí tlačítek „|<<“ nebo „>>|“ zvolte požadovanou uloženou rozhlasovou stanici a volbu potvrďte stisknutím tlačítka „SELECT“.

## 7. DAB/DAB+ (Digital Audio Broadcasting - digitální vysílání)

Prohledávání stanic (spustí se automaticky při prvním uvedení do provozu):

- (1) Stiskněte tlačítko „SELECT“.
- (2) Stisknutím tlačítka „>>|“ vyberte mezi možnostmi „Auto Scan“ a „Manual Tune“ a potvrďte volbu stisknutím tlačítka „SELECT“. (Automatické vyhledávání by mělo být preferováno)

Nastavte požadovanou stanici:

- (1) Po dokončení „Auto Scan“ se všechny nalezené stanice automaticky uloží.
- (2) Přijímané stanice si můžete prohlížet pomocí tlačítek „|<<“ nebo „>>|“.

Nastavení zobrazení výběru:

- (1) Stiskněte tlačítko „SELECT“.
- (2) Stisknutím tlačítka „>>|“ najedte na podpoložku „RDS Display“ a potvrďte volbu stisknutím tlačítka „SELECT“.
- (3) Vyberte požadovanou nabídku pomocí tlačítek „|<<“ nebo „>>|“.

## 8. Bluetooth (v závislosti na konfiguraci)

- (1) Chcete-li změnit BT (Bluetooth), stiskněte několikrát tlačítko „MODE“, dokud se na displeji nezobrazí BT.
  - (2) Aktivujte Bluetooth na vašem chytrém telefonu (nebo na jiném mobilním zařízení, jako je tablet).
  - (3) Pokud váš chytrý telefon rozpozná toto rádio, zobrazí se vám jako zařízení s názvem „UR18DA“.
  - (4) Na vašem chytrém telefonu navažte spojení s přístrojem „UR18DA“.
- Stisknutím symbolu se na displeji zobrazí případné úspěšné připojení.
- (5) Zahajte přehrávání např. skladby na vašem chytrém telefonu.

## 9. Nastavení výšek a basů

Pro přepínání mezi výškami a basy stiskněte několikrát tlačítko „EQ“.

Aktivní režim se zobrazuje na displeji:

„TREBLE“ a „BASS“.

Nastavená hodnota se zobrazuje na displeji.

Pro změnu nastavení stiskněte tlačítko „-“ nebo tlačítko „+“.

## 10. Akumulátor, zobrazuje se stav nabití akumulátoru.



Přes 75%

Symbol akumulátoru na displeji ukazuje úroveň nabití akumulátoru.



50 až 75%

Vybitý akumulátor dobijte ve vhodné nabíječce HiKOKI.



25 až 50%



Pod 25%

## ÚDRŽBA A KONTROLA

### VAROVÁNÍ

Pokud se přístroj nepoužívá nebo se provádí jeho kontrola a údržba, nespomeňte vyjmout síťovou zástrčku a akumulátor.

### ● Kontrola šroubů

Pravidelně zkontrolujte všechny šrouby a ujistěte se, že jsou správně utažené. Pokud najdete některé šrouby uvolněné, ihned je utáhněte. Neutažené šrouby mohou vést k vážnému riziku.

### ● Kontrola svorek (přístroje i akumulátoru)

Zkontrolujte, že se na svorkách nenahromadily kovové částičky a prach.

Příležitostně totéž zkontrolujte před, během a po práci se zařízením.

### UPOZORNĚNÍ

Odstraňte veškeré kovové částičky nebo prach, které se mohou nahromadit na svorkách.

Pokud tak nečiníte, může dojít k selhání.

### ● Údržba povrchu

Je-li rádio znečištěno, otřete jej měkkým suchým hadříkem nebo hadříkem navlhčeným v mýdlové vodě. Nepoužívejte rozpouštědla s obsahem chlóru, benzínu nebo ředidla, která mohou narušit plast.

### ● Skladování rádia

Rádio neskladujte na následujících místech.

- Uchovávejte mimo dosah dětí, neuchovávejte na snadno přístupném místě
- Ve vlhkých nebo prašných prostorách
- Při vysokých teplotách, jako je uvnitř auta nebo na přímém slunci
- Na extrémně studených místech nebo vystavené přímému studenému průvanu
- Kde se dramaticky mění teploty
- Kde je vystavené kouři nebo páře, jako například u kuchyňských zařízení nebo čističek vzduchu

### POZNÁMKA

Skladování lithium-iontových akumulátorů

Před uskladněním lithium-iontových akumulátorů zkontrolujte, zda jsou plně nabitě.

Dlouhodobější skladování (3 měsíce a déle) málo nabitých akumulátorů může způsobit snížení jejich výkonu, výrazně snížit dobu použití, případně může dojít ke ztrátě schopnosti akumulátoru držet zátěž.

Výrazně sníženou dobu použití však lze obnovit dvěma až pěti cykly opakovaného nabíjení a využití akumulátorů.

Pokud je doba využití akumulátoru extrémně krátká, nehleďte na to, že jste jej opakovaně nabili a použili, zkontrolujte, zda není akumulátor nefunkční a zvažte pořízení nového akumulátoru.

## VÝBĚR PŘÍSLUŠENSTVÍ

Přehled příslušenství k tomuto přístroji je uveden na straně 160.

Pro podrobnosti o každém typu nástavce se obraťte na autorizované servisní středisko firmy HiKOKI.

### **Důležité upozornění týkající se akumulátoru pro elektrické akumulátorové nářadí společnosti HiKOKI**

Používejte vždy jeden z námi určených originálních akumulátorů. Nemůžeme zaručit bezpečnost a výkonost našeho elektrického akumulátorového nářadí, pokud jsou používány jiné, než námi určené akumulátory nebo pokud je akumulátor rozebrán a změněn (např. byl rozebrán a nahrazen článek akumulátoru nebo jiných vnitřních částí).

---

### **ZÁRUKA**

Ručíme za to, že elektrické nářadí HiKOKI splňuje zákonné/ místně platné předpisy. Tato záruka nezahrnuje závady nebo poškození vzniklé v důsledku nesprávného použití, hrubého zacházení nebo běžného opotřebení. V případě reklamace zašlete prosím elektrické nářadí v nerozebraném stavu společně se ZÁRUČNÍM LISTEM připojeným na konci těchto pokynů pro obsluhu do autorizovaného servisního střediska společnosti HiKOKI.

---

---

### **POZNÁMKA**

Vlivem stále pokračujícího výzkumného a vývojového programu společnosti HiKOKI mohou zde uvedené parametry podléhat změnám bez předchozího upozornění.

---

## PARÇALARIN ADLARI

①	Anten	⑩	Ses düğmesi	⑲	AC güç lambası
②	Tutamak	⑪	Ekolayzer düğmesi	⑳	DAB yayını lambası
③	Kumanda paneli	⑫	Mod düğmesi	㉑	Ünite lambası
④	Ekran	⑬	Kanal seçim düğmesi	㉒	Mandal
⑤	Hoparlör	⑭	Çeşitli işlevleri seçmek için menü tuşu	㉓	Plastik kapak
⑥	AC adaptör portu	⑮	Alım modu lambası	㉔	AC adaptör
⑦	Pil (ayrıca satılır)	⑯	Bluetooth lambası	㉕	Pilot lambası
⑧	İsim plakası	⑰	Eşleştirme onayı lambası		
⑨	Güç düğmesi	⑱	Batarya doluluk göstergesi lambası		

## AKÜLÜ RADYO GÜVENLİK UYARILARI

## ⚠ UYARI

Tüm güvenlik uyarılarını ve tüm talimatları okuyun.

Uyarılara ve talimatlara uyulmaması elektrik çarpmasına, yangına ve/veya ciddi yaralanmaya neden olabilir.

Bu kılavuzu gelecekte başvurmak üzere saklayın.

- Sadece belirtilen güç kaynağı gerilimini kullanın.**
  - Farklı gerilim kullanılması yangına veya elektrik çarpmasına yol açabilir.
- AC adaptör kablosuna hasar vermekten kaçının.**
  - Kabloyu değiştirmeyin, zorlayarak bükmeyin, kıvrımayın, çekmeyin veya ısıtıcı aletlerin yakınına yerleştirmeyin ve kablo üzerine ağır nesnelere koymayın.
  - Kullanmadığınız zamanlarda elektrik fişini (AC adaptörü) prizden ve radyondan çıkarın. Aksi takdirde, elektrik çarpması veya yangın riski doğabilir.
- Elektrik fişine (AC adaptöre) ıslak ellerle dokunmayın.**
  - Bu, elektrik çarpmasına yol açabilir.
- Radyoyu banyoda veya duşta kullanmayın.**
  - Radyoyu ıslak veya rutubetli yerlerde veya yağmur altında kullanmayın.
  - Bu uyarıya uyulmaması, elektrik çarpmasına, aletten duman çıkmasına veya arızaya yol açabilir.
- Gök gürültülü yağışlı havalarda FM antene veya elektrik fişine (AC adaptöre) dokunmayın.**
  - Bu, elektrik çarpmasına yol açabilir.
- Radyoyu sökmeyin veya üzerinde değişiklik yapmayın.**
  - Bu, elektrik çarpmasına veya yangına yol açabilir. Kontrol ve tamir işlemleri, ürünün satın alındığı mağaza veya bir HiKOKI elektrikli alet servis merkezi tarafından yapılmalıdır.
- Elektrik fişini (AC adaptörü) gittiği yere kadar bastırarak emniyetli şekilde takın.**
  - Elektrik fişi ile priz arasında toz veya kir bulunması yangına yol açabilir. Elektrik fişini periyodik olarak çıkarın ve kuru bir bezle toz veya kirleri temizleyin.
- Radyo gövdesine herhangi bir nesne veya su girmesine izin vermeyin.**
  - AC adaptör ve şarj edilebilir batarya haricinde herhangi bir metal veya yanıcı nesne veya su, arka kapaktan içeri girerse elektrik çarpması veya yangın oluşabilir.
  - Bas yanıtma hoparlörlerinden çıkan demir tozu, toz veya su girişine karşı radyoyu korumaya dikkat edin.

- Radyonun üzerine oturmeyin veya basmayın.**
  - Bu, kazalara veya arızaya neden olabilir.
- Radyoyu dengesiz bir yüzey üzerine veya yüksek bir yere yerleştirmeyin.**
- Sürgülü batarya takıldığında, terminal bölgesine dokunma sonucu oluşabilecek kesime vb. yaralanmaları engellemek için sürgülü terminal kapağını terminale takın.**
- Eğer şarj edilebilir batarya takılmış olarak güç düğmesini açtığınızda  görüntülenirse, batarya gücü zayıftır.**

Radyoyu AC adaptörle çalıştırın veya dolu bir batarya takın.
- Ünitesi sadece üretici tarafından belirtilen şarj cihazıyla şarj edin.**
  - Bir şarj edilebilir batarya tipi için uygun olan bir şarj cihazı başka tipte bir bataryayla kullanıldığında yangın riski yaratabilir.
- Radyoyu sadece özel olarak belirtilen şarj edilebilir batarya ile kullanın.**
  - Başka herhangi bir şarj edilebilir batarya kullanılması yaralanma veya yangın riski yaratabilir.
- Şarj edilebilir batarya kullanılmadığı zamanlarda ataçlardan, madeni paralardan, anahtarlardan, çivilerden, vidalardan veya terminaller arasında bağlantı oluşturabilecek diğer küçük metal nesnelere uzak tutun.**
  - Akü kutuplarının kısa devre olması yanıklara veya yangına neden olabilir.
- Yanlış kullanılan koşullarında aküden sıvı çıkışı olabilir; temas etmektan kaçının. Kazayla sıvıya temas edilmesi durumunda suyla yıkayın. Sıvının gözlere temas etmesi halinde, ayrıca bir doktora başvurun.**
  - Aküden fişkıran su tahriş veya yanıklara neden olabilir.
- Radyonuzun servisini sadece orijinal yedek parçalar kullanmak suretiyle uzman bir tamirciye yaptırın.**
  - Böylece, radyonun güvenliği korunacaktır.
- Ana ünite ve adaptör, damlama veya sıçramaya maruz kalmamalı ve vazo gibi sıvıyla dolu nesnelere ünite ya da adaptörün üzerine yerleştirilmemelidir.**
- Piller güneş ışığı, ateş ya da benzeri şekilde aşırı ısınmaya maruz kalmamalıdır.**
- Adaptörün elektrik fişi, bağlantı kesici cihaz olarak kullanılmaktadır, bağlantı kesici cihaz çalışmaya hazır kalmalıdır.**

**21. Batarya yanlış tip bir batarya ile değiştirilirse patlama tehlikesi vardır**

- kullanım, depolama veya taşıma sırasında bir bataryanın maruz kalabileceği aşırı yüksek veya düşük sıcaklıklar (Çalışma sıcaklığı: 35°C gibi) ve
- yüksek rakımdaki düşük hava basıncı (Rakım: 2000 metre).
- bataryanın bir güvenlik önlemini etkisiz hale getirebilecek yanlış tipte bir batarya ile değiştirilmesi (örneğin, bazı lityum batarya tipleri olması durumunda);
- bir bataryanın ateşe veya sıcak bir fırına atılması ya da bir bataryanın patlamaya neden olabilecek şekilde mekanik olarak ezilmesi veya kesilmesi;
- bataryayı bir patlamaya veya yanıcı sıvı veya gazın sızmasına neden olabilecek, son derece yüksek sıcaklığa sahip bir ortama bırakmak;
- bataryanın patlamaya veya yanıcı sıvı veya gazın sızmasına neden olabilecek son derece düşük hava basıncına maruz kalması.

**22. Elektrostatik boşalma, kullanıcının sıfırlamasını gerektirebilecek arzuya neden olabilir.****İLAVE GÜVENLİK UYARILARI**

1. Bataryayı her zaman 0°C ila 40°C sıcaklık aralığında şarj edin. 0°C'den düşük bir sıcaklık, aşırı şarj olmasına neden olacaktır ve bu durum tehlikelidir. Batarya 40°C'den yüksek bir sıcaklıkta şarj edilemez. Şarj için en uygun sıcaklık 20°C ila 25°C aralıdır.
2. Şarj cihazını sürekli olarak kullanmayın. Bir şarj işlemi tamamlandığında, bataryanın bir sonraki şarj işlemine başlamadan önce şarj cihazını yaklaşık 15 dakika boyunca bekletin.
3. Şarj edilebilir batarya bağlantı deliğine yabancı madde girmesine izin vermeyin.
4. Kesinlikle şarj edilebilir bataryayı ve şarj cihazını sökmeyin.
5. Kesinlikle şarj edilebilir bataryayı kısa devre yapmayın. Bataryanın kısa devre olması büyük bir elektrik akıma ve aşırı ısınmaya neden olacaktır. Bu, bataryanın yanmasına veya hasar görmesine yol açar.
6. Bataryayı ateşe atmayın. Eğer batarya yanmışsa patlayabilir.
7. Şarj sonrası batarya ömrü pratik kullanım için çok kısıldığında bataryayı derhal satın aldığınız mağazaya götürün. Ömrü tükenen bataryayı atmayın.
8. Şarj cihazının havalandırma deliklerine nesnelere sokmayın. Şarj cihazının havalandırma deliklerine metal nesnelere veya yanıcı maddelere sokulması, elektrik çarpması tehlikesine ve şarj cihazının hasar görmesine yol açacaktır.
9. Bu üniteyi sürekli kullanırken, ünite motorda ve düğmede hasara neden olabilecek şekilde aşırı ısınabilir. Bu nedenle, gövde her ısındığında, aleti bir süre dinlendirin.
10. Bataryanın sağlam bir şekilde kalabildiğinden emin olun. Batarya gevşekse yerinden çıkarak bir kazaya neden olabilir.
11. Alet veya batarya terminaleri (batarya montajı) deforme olmuşsa ürünü kullanmayın. Bataryayı takmak duman çıkmasına ya da tutuşmaya neden olabilecek bir kısa devreye neden olabilir.
12. Aletin terminalerini (batarya montajı) talaş ve tozdan uzak tutun.
  - Kullanmadan önce terminaler bölgesinde talaş ve toz birikmediğinden emin olun.
  - Kullanım sırasında aletin üzerindeki talaş veya tozun bataryanın üzerine düşmesini engellemeye çalışın.
  - Çalışmayı askıya aldıktan veya kullandıktan sonra, aleti diğer talaş veya toza maruz kalabileceği bir yerde bırakmayın. Bunun yapılması duman çıkmasına ya da tutuşmaya neden olabilecek bir kısa devreye neden olabilir.

13. BSL36B18'in kullanılması durumunda, sıcaklık 0°C'nin altında veya 40°C'nin üzerindeyken asla kullanmayın. AC adaptörünün kullanılması durumunda, sıcaklık 0°C'nin altında veya 25°C'nin üzerindeyken asla kullanmayın.

**LITYUM-İYON BATARYAYLA İLGİLİ UYARI**

Çalışma ömrünü uzatmak için, lityum-iyon bataryada çıkışı durduran bir koruma işlevi mevcuttur. Aşağıda açıklanan 1 ila 3 durumlarında, bu ürünün kullanırken anahtarları çekiyor olsanız bile motor durabilir. Bu bir arıza değil koruma işlevinin bir sonucudur.

1. Pil enerjisi tükendiğinde motor durur. Böyle bir durumda bataryayı derhal şarj edin.
2. Eğer alete fazla yüklenilirse motor durabilir. Böyle bir durumda aletin anahtarını serbest bırakın ve aşırı yüklemenin sebeplerini ortadan kaldırın. Bunun ardından aleti tekrar kullanabilirsiniz.
3. Eğer batarya aşırı ış altında fazla ısınırsa, batarya gücü kesilebilir.

Bu durumda, bataryayı kullanmayı keserek soğumasını bekleyin. Bunun ardından aleti tekrar kullanabilirsiniz.

Ayrıca, lütfen aşağıdaki uyarı ve ikazları dikkate alın.

**UYARI**

Herhangi bir batarya sızıntısına, ısı üretilmesine, duman yayılmasına, patlamaya ve erken ateşlemeye meydan vermemek için, lütfen aşağıdaki uyarıları dikkate alın:

1. Batarya üzerinde talaş ve toz birikmediğinden emin olun.
  - Çalışma sırasında batarya üzerine talaş ve toz dökülmediğinden emin olun.
  - Çalışma sırasında elektrikli alet üzerine dökülen talaş ve tozun batarya üzerinde birikmediğinden emin olun.
  - Kullanılmayan bir bataryayı talaş ve toza maruz kalan bir yerde saklamayın.
  - Bir bataryayı saklamadan önce, üzerine yapılabilecek talaş ve tozu temizleyin ve metal parçalarla (vida, çivi, v.b.) birlikte saklamayın.
2. Bataryayı çivi benzeri keskin nesnelere delmeyin; çekiçle vurmayın; üzerine basmayın; atmayın ve şiddetli fiziksel darbeye maruz bırakmayın.
3. Açıkça hasarlı veya deforme olduğu görülen bataryayı kullanmayın.
4. Bataryayı kutuplarını ters bağlayarak kullanmayın.
5. Doğrudan elektrik prizlerine veya çakmak soketlerine bağlamayın.
6. Bataryayı belirtilenler dışında herhangi bir amaç için kullanmayın.
7. Eğer belirtilen şarj etme süresi geçmesine rağmen batarya tamamen şarj olmuyorsa, derhal şarj işlemini durdurun.
8. Bataryayı mikrodalga fırın, kurutucu veya yüksek basınçlı kaplar gibi ortamlardaki yüksek sıcaklık veya basınçlara maruz bırakmayın.
9. Sızıntı görülmesi veya kötü koku algılanması durumunda derhal atesten uzaklaşın.
10. Güçlü statik elektrik üretilen bir yerde kullanmayın.
11. Eğer batarya sızıntısı, kötü koku, ısı üretilmesi, renk solması veya deformasyon varsa veya kullanımı, şarj işlemi veya saklama sırasında herhangi bir şekilde anormallik görülürse, derhal cihazdan veya batarya şarj cihazından çıkın ve kullanmayı kesin.
12. Bataryayı suya daldırmayın veya içinde herhangi bir sıvının akmasına izin vermeyin. Su gibi iletken sıvıların girişi, yangın veya patlama ile sonuçlanan hasarlara neden olabilir. Bataryanın yanıcı ve parlayıcı maddelerden uzak, serin, kuru bir yerde saklayın. Aşındırıcı gaz ortamlarından kaçınılmalıdır.

**İKAZ**

1. Eğer bataryadan sızan sıvı gözlerinize kaçarsa, gözlerinizi ovuşturmayın; hemen temiz suyla iyice yıkayın ve derhal bir doktora başvurun.

## Türkçe

- Bataryadan sızan bu sıvı, tedavi uygulanmaması durumunda göz problemlerine neden olabilir.
- Eğer sıvı cildinizle veya elbiselerinizle temas ederse, derhal temiz suyla yıkayın.
  - Sıvı, cilt tahrişine neden olabilir.
  - Eğer bataryayı ilk defa kullandığınızda pas, kötü koku, deformasyon ve/veya başka anormallikler saptarsanız, bataryayı kullanmayın ve derhal tedarikçisine veya satışısına iade edin.

### UYARI

Lityum iyon bataryanın kutbuna bir iletken yabancı madde girerse, batarya kısa devre olarak yangına neden olabilir. Lityum iyon bataryayı saklarken, aşağıdaki kurallara kesinlikle uyun.

- Saklama muhafazasına iletken döküntüler, çiviler veya demir tel ve bakır tel gibi teller koymayın.
- Kısa devre oluşmasını engellemek için, bataryayı alete takın veya saklamak için ventilatör görülmeyinceye kadar batarya kapağını emniyetli şekilde yerleştirin.

## LİTYUM İYON BATARYANIN TAŞINMASI İLE İLGİLİ

Bir lityum iyon bataryayı taşırken, lütfen aşağıdaki önlemlere uyun.

### UYARI

Taşıma şirketine lityum iyon batarya içeren bir paket olduğunu ve bataryanın çıkış gücünü bildirin ve taşımayı ayarlarken taşıma şirketinin talimatlarına uyun.

- Çıkış gücü 100 Wh aşan lityum iyon bataryalar Tehlikeli Malların nakliye sınıfı kapsamında değerlendirilir ve özel uygulama prosedürleri gerektirir.
- Yurt dışına taşıma için, uluslararası kanunlara ve varış ülkesinin kuralları ve yönetmeliklerine uymanız gerekir.
- BSL36B18 (ayrıca satılır) elektrikli el aletine yüklü ise güç çıkışı 100 Wh değerini aşacaktır ve ünite nakliye sınıflandırması için Tehlikeli Madde olarak derecelendirilecektir.

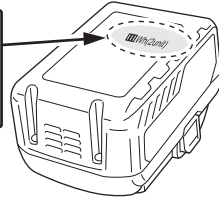
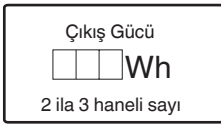

## İŞITME DUYUNUZU KORUMA

Sürekli yüksek sese maruz kalma kalıcı işitme kaybıyla sonuçlanabilir. Ses ne kadar yüksekse, işitme kaybının oluşacağı süre o kadar kısadır.

Uzun süre çok fazla ses dinlerseniz, kulaklarınız ona alışır. Bu, kulaklarınıza zarar veriyor olsa bile ses düzeyinin uygun olduğunuzu düşünmenize neden olur. İşitme kaybını önlemek için aşağıdakileri uyun.

### İKAZ

- Düzenli olarak mola vererek ve uzun süre dinlemeyerek kulaklarınızı dinlendirdiğinizden emin olun.**

Güvenli ses düzeylerine ayarlandığında bile, uzun süre devamlı dinleme işitme kaybına neden olabilir.
- İşitme duyunuz ses çıkışına adapte olduğundan ses düzeyini artırmamaya dikkat edin.**

Bazı ses düzeylerine alışmış olabileceğinizi unutmayın. Kulaklarınız yüksek ses düzeylerine alışmadan önce ses düzeyini güvenli bir düzeye ayarlayın.

- Kulaklarınızda zil çalmaya başladıysa, rahatsızlık hissediyorsanız veya dönüştürme soluk veya belirsiz görünüyorsanız, müziği dinlemeyi bırakın ve kulaklarınızı doktora gösterin.**

## HARİCİ EKİPMANA BAĞLANMA ÖNLEMLERİ

Akıllı telefonlarda ve radyoya bağlı diğer çevre ekipmanlarında depolanan verinin kaybıyla veya bozulmasıyla sonuçlanabilecek şekilde beklenmedik sorunlar oluşabilir. Bu olasılığı aklınızda bulundurarak, her zaman için önceden verilerin bir yedeği alınmalıdır.

HiKOKI'nin akıllı telefonlardaki ve radyoya bağlı diğer çevre ekipmanlarındaki verilerin bozulmasından veya kaybindan ya da ekipmana gelecek hasarlardan sorumlu tutulamayacağını unutmayın.

## ANA FONKSİYONLAR

- Bluetooth cihazlarda çalma
- Manuel/Otomatik seçimi
- Kayıt (Hafıza) (10 AM + 10 FM istasyonu)
- HiKOKI elektrikli alet şarj edilebilir bataryası ve AC adaptör ile uyumluluk



## TEKNİK ÖZELLİKLER

Frekans bandı	DAB / DAB+: 174,928 ila 239,200 MHz (BAND III) FM: 87,5 ila 108 MHz AM: 522 ila 1710 kHz
Anten	DAB/DAB+: Kauçuk anten FM: Kauçuk anten AM: Ferrit çubuk anten (built-in) (yerleşik)
Hoparlör	8 W x 1
Maks. güç çıkışı	AC Adaptör: 7 W 18 V: 7 W
Güç kaynağı	Sürgülü batarya: DC 18 V Ev tipi elektrik beslemesi (ürünle birlikte verilen AC adaptör kullanılarak)
Bluetooth	Bluetooth Ver. 4.2 BR/EDR Profil: A2DP (Advanced Audio Distribution Profile) AVRCP (AV Remote Control Profile) Gönderme/alma Hassasiyeti: Sınıf 2
Dış boyutlar	U 240 mm x G 176 mm x Y 185 mm (anten katlanmış haldeyken)
Ağırlık	1,8 kg

- Uygun güç kaynakları için kullanıcı talimatlarına bakın:  
Uygun güç kaynakları:  
(Üretim) Dong Hung Kay Industrial Co., Ltd.  
(Model) HKP24-1800800dV  
(Giriş gerilimi) 100–240 V ~ (AC)  
(Giriş AC Frekansı) 50/60 Hz  
(Çıkış gerilimi) 18 V  
(Çıkış akımı) 0,8 A  
(Çıkış gücü) 14,4 W  
(Ortalama aktif verimlilik) 83,9%  
(Yüksüz güç tüketimi) 0,10 W











- PİL, sadece alt tarafta kullanılabilir (Model) BSL36B18: 18 V 8000 mAh Lityum pil (Üretim) Koki Holdings Co., Ltd.
- Harici adaptörün fişi bir bağlantı kesme cihazı olarak kullanıldı, priz kolayca erişilebilir olmalıdır

	Yalnızca iç mekan kullanımı (AC Adaptör)
	Sınıf II ürün - Çift Yalıtımlı - Harici güç kaynağı için topraklama gerekli değildir (AC Adaptörü)

## SEMBOLLER

### UYARI

Aşağıda, bu makine için kullanılan sembeler gösterilmiştir. Makineyi kullanmadan önce bu sembelerin ne anlama geldiğini bildiğinizden emin olun.

	UR18DA : Akülü radyo
	Uygun güç kaynakları için kullanıcı talimatlarına bakın.
	Sadece AB ülkeleri için Elektrikli aletleri evdeki çöp kutusuna atmayın! Kullanım ömrünü dolduran elektrikli aletler, atık elektrikli ve elektronik cihazlarla ilgili 2012/19/AB Avrupa Direktifine ve bu Direktifin ulusal kanunlar çerçevesinde uygulanma şekline göre ayrı olarak toplanmalı ve çevre şartlarına uygun bir geri dönüşüm tesisine gönderilmelidir.
	Yalnızca Koki Holdings Co.,Ltd'nin kızak bataryasını kullanın
	Pil paketi şarj seviyesi %75'in üzerinde
	Pil paketi şarj seviyesi %50 ila 75 arasında
	Pil paketi şarj seviyesi %25 ila 50 arasında
	Pil paketi şarj seviyesi %25'in altında
	Adaptör için çıkış terminali

## STANDART AKSESUARLAR

Ana üniteye (1 ünite) ilave olarak, ambalajda sayfa 159 listelenen aksesuarlar yer alır

Standart aksesuarlar haber vermeden değiştirilebilir.

## ŞARJ ETME

Elektrikli aleti kullanmadan önce bataryayı aşağıdaki şekilde şarj edin.





- 1. Şarj cihazının elektrik kablosu fişini prize takın.**  
Şarj cihazının elektrik fişini bir prize takın, pilot lamba kırmızı renkte yanıp sönmeye başlayacaktır (1 saniye aralıklarla).

### İKAZ

Eğer hasar görmüşse, elektrik kablosunu kullanmayın. Derhal tamir ettirin.

- 2. Bataryayı şarj cihazına takın**  
Bataryayı şarj cihazına sıkıca takın. (Şek. 3)
- 3. Şarj etme**  
Bataryayı şarj makinesine taktığınızda şarj başlar ve pilot lamba sürekli kırmızı yanar.  
Batarya tamamen şarj olduğunda pilot lamba kırmızı renkte yanıp sönecektir. (1 saniye aralıklarla) (Bkz: **Tablo 1**)
- Pilot lamba göstergesi  
Pilot lamba bildirimleri, şarj cihazının veya şarj edilebilir bataryanın durumuna göre **Tablo 1**'de gösterilmiştir.

Tablo 1

Pilot lamba bildirimleri				
Pilot lamba (kırmızı)	Şarj öncesinde	Yanıp söner	0,5 saniye yanar. 0,5 saniye yanmaz. (0,5 saniye kapalıdır) 	
	Şarj sırasında	Yanar	Sürekli yanar. 	
	Şarj tamamlandığında	Yanıp söner	0,5 saniye yanar. 0,5 saniye yanmaz. (0,5 saniye kapalıdır) 	
	Şarj imkansız	Titreşir	0,1 saniye yanar. 0,1 saniye yanmaz. (0,1 saniye kapalıdır) 	Batarya veya şarj cihazı arızalı.
	Aşırı ısınma bekleme modu	Yanıp söner	1 saniye yanar. 0,5 saniye yanmaz. (0,5 saniye kapalıdır) 	Batarya aşırı ısınmış. Şarj yapılamıyor. (Batarya soğuduğunda şarj işlemi başlayacaktır)

## Türkçe

- Bataryanın sıcaklığı ve şarj süresi. Sıcaklıklar ve şarj süresi, **Tablo 2**'de görüldüğü gibi olacaktır.

**Tablo 2**

Şarj makinesi		UC18YFSL	
Batarya	Batarya tipi	Li-ion	
	Bataryaların şarj edilebileceği sıcaklık aralığı	0°C–50°C	
	Şarj gerilimi	V 18	
	Şarj süresi, yaklaşık (20°C'de)		BSL36B18
			(10 hücre)
	min	120	

### NOT

Şarj süresi, ortam sıcaklığına ve güç kaynağının voltajına göre değişebilir.

### İKAZ

Batarya şarj cihazı sürekli kullanıldığında ısınarak arızalara sebebiyet verebilir. Şarj tamamlandıktan sonra, bir sonraki şarj işlemine başlamadan önce 15 dakika bekleyin.

#### 4. Şarj cihazının elektrik fişini prizden çıkarın.

#### 5. Şarj cihazını sıkıca tutun ve bataryayı çekerek çıkarın.

### NOT

Şarj işleminden sonra bataryayı şarj cihazından çıkardığınızdan emin olun.

### Yeni bataryalar, vb. durumundaki elektrik boşalmasıyla ilgili

Yeni bataryaların dahili kimyasal maddeleri ve uzun bir süre boyunca kullanılmayan bataryalar aktif hale getirilmiş olmadığı için, birinci ve ikinci kez kullanımlarında elektrik boşalması düşük olabilir. Bu geçici bir olaydır ve bataryaları 2–3 kez şarj ederek şarj etmek için gerekli olan normal süre eski haline gelecektir.

### Bataryanın daha uzun süre çalışması için yapılması gerekenler.

- (1) Bataryaları tamamen tükenmeden önce yeniden şarj edin.  
Aletin gücünün azaldığını hissettiğiniz zaman, aleti kullanmayı durdurun ve bataryayı yeniden şarj edin. Aleti kullanmaya devam ederseniz ve elektrik akımını tüketirseniz, batarya hasar görebilir ve ömrü kısalmaktadır.
- (2) Yüksek sıcaklıklarda şarj etmekten kaçının.  
Şarj edilebilir bir batarya kullanımdan hemen sonra sıcak olacaktır. Bu şekildeki bir batarya kullanımdan hemen sonra şarj edilirse, dahili kimyasal maddesi bozulacak ve batarya ömrü kısalmaktadır. Bataryayı kenara koyun ve bir süre soğuduktan sonra yeniden şarj edin.

### İKAZ

- Eğer batarya uzun bir süre doğrudan güneş ışığına maruz kalan bir yerde bırakılması veya kullanımdan henüz yeni çıkarılmış olması nedeniyle sıcakken şarj edilirse, şarj makinesinin kılavuz lambası yeşil yanar veya 1 saniye yanar, 0,5 saniye yanmaz (0,5 saniye için söner). Böyle bir durumda, öncelikle bataryanın soğumasını bekleyin, ardından şarj işlemine başlatın.

- Pilot lamba kırmızı renkte yanıp sönerse (0,2 saniyelik aralıklarla), şarj cihazının batarya konektöründe yabancı nesnelere olup olmadığını kontrol edin ve varsa temizleyin. Yabancı nesne yoksa, muhtemelen batarya veya şarj cihazı arıza yapmış demektir. Hemen yetkili Servis Merkezi'ne götürün.
- Dahili mikro bilgisayarın bataryanın şarj cihazından çıkarıldığını onaylaması yaklaşık 3 saniye süreceğinden, şarja devam etmek için bataryayı yeniden takmadan önce en az 3 saniye bekleyin. Batarya 3 saniye dolmadan yeniden takılırsa, doğru şarj edilmeyebilir.

## AC PILIN TAKILMASI

### İKAZ

Terminallere dokunmayın.

Aksi takdirde elde kesiklere ya da diğer yaralanmalara neden olabilir.

Bu cihazla sadece HiKOKI batarya modeli BSL36B18 kullanılabilir.

### Pilin takılması

Pili alettaki olukla hizalayın ve yerine kaydırın.

Küçük bir tıklama sesi ile yerine kilitlenene kadar daha sonuna kadar yerleştirin, aksi takdirde aletten kazara düşebilir ve sizde veya çevrenizdekilerde yaralanmalara neden olabilir (**Şek. 1**).

### Pili çıkarma

Pilin mandalina (2 adet) basarken pili aletten çekin (**Şek. 1**).

### NOT

- Pili yerleştirirken aşırı baskı uygulamayın. Pil kolayca yerine yerleşmezse, düzgün takılmamış demektir. Pilin doğru yöne baktığından ve yerleştirme yolunu kıtayan bir şey olmadığından emin olmak için kontrol edin.
- Pilin takılmasından sonra cihaz açıldığında  görüntüleniyorsa, pil şarjı düşüktür. Bu durumda, AC adaptörü ya da tamamen şarj edilmiş bir pil kullanın.

## ADAPTÖR KURULUMU

Güç, AC adaptör (dahildir) standart bir ev prizine takılarak sağlanabilir.

Plastik kapağı geri çekin ve AC adaptörü AC adaptör portuna bağlayın. (**Şek. 2**)

Ardından, AC adaptörü bir elektrik prizine takın.

### NOT

- Pillerle birlikte kullanıldığında, AC adaptör ana güç kaynağıdır ve pilin gücü tüketilmez.
- AC adaptörle birlikte kullanıldığında, cihazın yeniden şarj etme özelliği bulunmadığından piller şarj edilmeyecektir.

## KULLANIM

### 1. Açma ve Kapatma

Açmak için: Düşmeye basın.

Kapatmak için: Düşmeye tekrar basın.

### 2. Ses düzeyini ayarlama

Ses düzeyini artırma: "+" düğmesine basın.

Ses düzeyini azaltma: "-" düğmesine basın.

### 3. FM (ultra kısa dalga), AM (orta dalga), Bluetooth (BT) ve DAB/DAB+ arasında değiştirin

Ayarlanan mod ekranda gösterilir (FM/AM/BT/DAB).

FM (ultra kısa dalga/UKW), AM (orta dalga), BT

(Bluetooth) ve DAB/DAB+ arasında geçiş yapmak için "MODE" düğmesine birkaç kez basın.

## BAKIM VE İNCELEME

## UYARI

Kullanımda değilken veya muayene ve bakım sırasında, AC fişini ve şarj edilebilir pili çıkardığınızdan emin olun.

## ● Montaj vidalarının incelenmesi

Tüm montaj vidalarını düzenli olarak inceleyin ve sağlam şekilde sıkılı olduğundan emin olun. Gevşeyen vidaları derhal sıkın. Gevşemiş vidalar ciddi tehlikelere yol açabilir.

## ● Terminallerin kontrolü (alet ve pil)

Terminaller üzerinde talaş ve toz birikmediğinden emin olmak için kontrol edin. Zaman zaman çalışma öncesinde, sırasında ve sonrasında kontrol edin.

## DİKKAT

Terminaller üzerinde biriken talaş veya toz varsa bunları temizleyin. Bu işlemi yapılmaması arızayla sonuçlanabilir.

## ● Aletin dışının temizlenmesi

Radyo kirlendiğinde, yumuşak kuru bir bezle veya sabunlu suda hafif ıslatılan bir bezle silin. Klorlu çözücüler, benzin veya boya tineri gibi plastik kısımları eritebilecek maddeler kullanmayın.

## ● Radyonun Saklanması

Radyoyu aşağıda belirtilen yerlerde saklamayın:

- Çocukların ulaşabileceği veya kolayca bulabileceği bir yerde
- Nemli veya tozlu yerlerde
- Bir arabanın içi gibi sıcaklığı yüksek veya doğrudan güneş ışığına maruz kalan yerlerde
- Çok soğuk yerlerde veya doğrudan soğuk hava akımına maruz kalan mekanlarda
- Keskin sıcaklık değişikliklerinin olduğu yerlerde
- Bir yemek ocağının veya nemlendiricinin yakını gibi, dumana veya buhara maruz kalan yerlerde

## NOT

Lityum-iyon Bataryaları Saklama.

Lityum-iyon bataryaları saklamadan önce tamamen şarj olduklarından emin olun.

Bataryaların uzun süre düşük şarjla saklanması (3 ay veya daha fazla) performansta düşmeye neden olabilir, batarya kullanım süresini önemli ölçüde azaltabilir veya bataryaları şarj edilemez hale getirebilir.

Bununla birlikte, önemli ölçüde azalan batarya kullanım süresi, bataryaların iki ila beş kez üstüste şarj edilip kullanılmasıyla düzeltilebilir.

Eğer ard arda şarj edilip kullanılmasına rağmen batarya kullanım süresi çok kısaysa, bataryaların kullanım ömrü bitmiştir ve yeni bataryalar almanız gerekir.

## AKSESUARLARI SEÇME

Bu makinenin aksesuarları 160. sayfada listelenmektedir. Her bir uç tipi ile ilgili ayrıntılar için, lütfen HiKOKI Yetkili Servis Merkezi ile iletişime kurun.

## HiKOKI akülü el aletleri için batarya kullanımı hakkında önemli uyarı

Lütfen, daima belirtilen orijinal bataryalardan birini kullanın. Belirtilenlerden başka bataryalarla kullanılmaları durumunda veya bataryanın sökülmesi ve modifiye edilmesi (örneğin, hücrelerin veya diğer iç parçaların sökülmesi veya değiştirilmesi) halinde akülü el aletlerimizin emniyetini ve performansını garanti edemiyoruz.

## 4. Radyo istasyonları arama

Frekansı değiştirmek için “|<<” düğmesine veya “>>|” düğmesine basın. Geçerli frekans ekranda gösterilir. Bir sonraki yüksek sinyal gücüne sahip radyo istasyonunu aramak için “|<<” düğmesine veya “>>|” düğmesine basın ve kısa bir süre basılı tutun. Bulunan radyo istasyonunun frekansı ekranda gösterilir.

## 5. Ayarlanan radyo istasyonunu kaydetme

- (1) “SELECT” düğmesine basın.
- (2) “Store to Preset” öğesi görünene kadar “>>|” düğmesine basın ve “SELECT” düğmesine basarak onaylayın.
- (3) Kaydedilecek kanal numarasını seçmek için “|<<” veya “>>|” düğmelerini kullanın ve “SELECT” düğmesine basarak onaylayın.

## 6. Kayıtlı radyo istasyonlarını dinleme

- (1) “SELECT” düğmesine basın.
- (2) “Select Preset” öğesi görünene kadar “>>|” düğmesine basın ve “SELECT” düğmesine basarak onaylayın.
- (3) “|<<” veya “>>|” düğmeleriyle kayıtlı radyo istasyonunu seçin ve “SELECT” düğmesine basarak onaylayın.

## 7. DAB/DAB+ (Dijital Sesli Yayın)

İstasyon taraması (ilk devreye alma sırasında otomatik olarak başlar):

- (1) “SELECT” düğmesine basın.
- (2) “Auto Scan” ile “Manual Tune” arasından seçim yapmak için “>>|” düğmesine basın ve “SELECT” düğmesine basarak onaylayın. (Otomatik Tarama tercih edilmelidir)

İsteddiğiniz istasyonu ayarlayın:

- (1) “Auto Scan” dan sonra, bulunan tüm istasyonlar otomatik olarak kaydedilir.
- (2) Alınan istasyonlar arasında “|<<” veya “>>|” düğmelerini kullanarak gezinir.

Ekran ayarları seçim:

- (1) “SELECT” düğmesine basın.
- (2) “RDS Display” alt öğesi görünene kadar “>>|” düğmesine basın ve “SELECT” düğmesine basarak onaylayın.
- (3) “|<<” veya “>>|” düğmeleriyle istediğiniz menüyü seçin.

## 8. Bluetooth (konfigürasyona bağlı olarak)

- (1) BT (Bluetooth) öğesine değiştirmek için ekranda BT gösterilene kadar “MODE” düğmesine birkaç kez basın.
- (2) Akıllı telefonunuzda (veya tablet gibi başka bir mobil cihazda) Bluetooth'u etkinleştirin.
- (3) Akıllı telefonunuz radyoyu algıladıysa, telefonunuzda “UR18DA” cihaz adıyla gösterilecektir.
- (4) Akıllı telefonunuzda “UR18DA” cihazı ile bağlantı kurun. Sembol basıldığında ekranda başarılı bağlantı gösterilir.
- (5) Akıllı telefonunuzda örneğin bir şarkıyı çalmaya başlayın.

## 9. Tiz ve bas ayarı

Tiz ve bas arasında geçiş yapmak için “EQ” düğmesine birkaç kez basın.

Etkin mod ekranda gösterilir:

“TREBLE” ve “BASS”.

Ayarlanan değer ekranda gösterilir.

Ayarı değiştirmek için “-” düğmesine veya “+” düğmesine basın.

## 10. Pil paketi, pil paketi şarj seviyesini gösterir



%75'in üzerinde

Ekrandaki pil sembolü pil paketinin şarj seviyesini gösterir.



%50 ila 75

Boş bir pili uyumlu bir HiKOKI şarj cihazında şarj edin.



%25 ila 50



%25'in altında

## Türkçe

---

### **GARANTİ**

HiKOKI Elektrikli Aletlerine yasal/ülkelere özgü mevzuatlar çerçevesinde garanti veriyoruz. Bu garanti, yanlış veya kötü kullanımdan veya normal aşınma ve yıpranmadan kaynaklanan arıza ve hasarları kapsamamaktadır. Şikayet durumunda, lütfen Elektrikli El Aletini, sökülmemiş şekilde, bu Kullanım Kılavuzu'nun sonunda bulunan GARANTİ BELGESİ ile birlikte bir HiKOKI Yetkili Servis Merkezi'ne gönderin.

---

### **NOT**

HiKOKI'nin sürekli araştırma ve geliştirme çalışmaları nedeniyle, burada belirtilen teknik özelliklerde önceden haber verilmeden değişiklik yapılabilir.

---

## DENUMIRILE PIESELOR

①	Antenă	⑩	Buton volum	⑲	Indicator luminos de alimentare a CA
②	Mâner	⑪	Buton de egalizare	⑳	Indicator luminos de transmisie DAB
③	Panou de operare	⑫	Buton Mode (Mod)	㉑	Indicator luminos de unitate
④	Afișaj	⑬	Buton selectare canal	㉒	Clapetă de închidere
⑤	Difuzor	⑭	Tasta meniu pentru a selecta diferite funcții	㉓	Capac cauciuc
⑥	Port adaptor CA	⑮	Indicator luminos mod recepție	㉔	Adaptor CA
⑦	Acumulator (comercializat separat)	⑯	Indicator luminos Bluetooth	㉕	Lampă pilot
⑧	Plăcuță indicatoare	⑰	Indicator luminos de confirmare a sincronizării		
⑨	Buton alimentare	⑱	Indicator luminos acumulator rămas		

## AVERTISMENTE PRIVIND SIGURANȚA ÎN FOLOSIREA APARATULUI DE RADIO DIGITAL CU ACUMULATOR

### ⚠ AVERTISMENT

Citiți toate avertismentele privind siguranța și toate instrucțiunile.

*Nerespectarea avertismentelor și a instrucțiunilor poate avea ca efect producerea de șocuri electrice, incendii și/sau vătămări grave.*

**Păstrați toate avertismentele și toate instrucțiunile, pentru a le putea consulta pe viitor.**

**1. Folosiți numai alimentarea cu voltajul specificat.**

- Folosirea oricărui alt voltaj poate provoca incendiu sau șoc electric.

**2. Evitați deteriorarea cablului adaptorului pentru curent alternativ.**

- Nu modificați, nu îndoiiți cu forță, nu răsușiți și nu trageți cablul, nu plasați obiecte grele pe acesta și nu-l amplasați în apropierea dispozitivelor de încălzire.
- Atunci când nu este folosit, deconectați adaptorul de curent alternativ de la priză și de la aparatul de radio. În caz contrar există riscul provocării incendiului sau șocului electric.

**3. Nu atingeți adaptorul de curent alternativ cu mâinile ude.**

- Acest lucru poate rezulta în provocarea unui șoc electric.

**4. Nu folosiți aparatul de radio în baie sau în duș.**

- Nu folosiți aparatul de radio în locuri umede sau sub ploaie.
- Acest lucru poate rezulta în provocarea unui șoc electric, emisii de fum sau proastă funcționare.

**5. Nu atingeți antena de FM sau ștecherul (adaptorului AC) pe timp de furtună.**

- Acest lucru poate rezulta în provocarea unui șoc electric.

**6. Nu dezasamblați și nu modificați construcția aparatului de radio.**

- Acest lucru poate rezulta în provocarea unui șoc electric sau a unui incendiu. Inspectarea și repararea vor fi efectuate de unitatea care a comercializat aparatul sau în cadrul unui centru specializat HiKOKI.

**7. Introduceți ștecherul adaptorului de curent alternativ în condiții de siguranță, cât de adânc posibil.**

- Praful sau murdăria aflate între ștecher și elementele prizei pot provoca incendiu. Scoateți periodic ștecherul și curățați praful sau murdăria cu o cârpă uscată.

**8. Nu permiteți introducerea vreunui obiect străin sau a apei în aparatul de radio.**

- Cu excepția adaptorului de curent alternativ și a acumulatorului, dacă prin ușa din spate pătrunde vreun obiect metalic sau inflamabil sau apă, faptul poate conduce la șoc electric sau incendiu.
- Aveți grijă să împiedicați pătrunderea prafului de fier de la boxe bass reflex în aparatul de radio.

**9. Nu vă așezați pe aparatul de radio.**

- Acest lucru poate provoca accidente sau defecțiuni.

**10. Nu amplasați aparatul de radio pe o suprafață instabilă sau într-un loc la înălțime.**

**11. Atunci când nu este introdusă nicio baterie glisantă, prindeți capacul terminalului lateral de terminal, pentru a evita riscurile de tăiere și alte leziuni care pot fi provocate de atingerea zonei terminalului.**

**12. Dacă, atunci când conectați dispozitivul cu acumulatorul introdus, vă este afișat simbolul , înseamnă că acumulatorul este pe cale să se epuizeze.**

Alimentați radioul cu ajutorul unui adaptor de curent alternativ sau introduceți o baterie încărcată.

**13. Încărcați numai cu încărcătorul indicat de producător.**

- Un încărcător proiectat pentru un tip de baterii reîncărcabile, poate deveni o sursă de risc de incendiu, dacă e folosit cu un alt tip de baterii.

**14. Folosiți aparatul de radio doar cu bateriile reîncărcabile special proiectate.**

- Folosirea oricăror altor baterii reîncărcabile pot deveni o sursă de risc de rănire și incendiu.

**15. Atunci când bateriile reîncărcabile nu sînt folosite, țineți-le departe de alte obiecte metalice ca, de exemplu, clame, moned, chei, cuie, șuruburi sau alte obiecte metalice mici care pot servi drept conexiune între terminale.**

- Scurtcircuitarea terminalurilor acumulatorilor poate provoca arsuri sau incendii.

**16. În cazul exploataării abuzive, din acumulatori poate ieși lichid; evitați contactul cu acest lichid. În cazul unui contact accidental, spălați cu apă. În cazul contactului cu ochii, consultați un medic.**

- Lichidul care iese din acumulatori poate provoca iritații sau arsuri.

## Română

17. **Încredințați-vă aparatul de radio în service numai unui specialist calificat, care folosește doar piese deschimb identice.**
  - Aceasta va reprezenta o garanție a păstrării siguranței aparatului de radio.
18. **Unitatea principală și adaptorul nu trebuie expuse la picurare sau stropire și niciun obiect umplut cu lichide, cum ar fi vasele, nu trebuie poziționat pe unitate și pe adaptor.**
19. **Bateriile nu trebuie expuse la căldură excesivă cum ar fi lumina soarelui, foc sau alte surse asemănătoare.**
20. **Priza de REȚEA a adaptorului este utilizată ca dispozitiv de deconectare, dispozitivul de deconectare trebuie să rămână pregătit de funcționare.**
21. **Risc de explozie dacă bateria este înlocuită cu un tip incorect**
  - temperaturi extrem de ridicate sau de joase la care poate fi supusă o baterie în timpul utilizării, al depozitării sau al transportului (cum ar fi temperatura de funcționare: 35°C); și
  - presiune scăzută a aerului la altitudine mare (altitudine: 2000 de metri).
  - Înlucuirea unei baterii cu un tip incorect poate anula dispozitivul de siguranță (de exemplu, în cazul unor tipuri de baterii cu litiu);
  - aruncarea unei baterii în foc sau într-un cuptor încins sau zdrobirea mecanică sau tăierea a unei baterii poate duce la explozie;
  - lăsarea bateriei într-un mediu înconjurător cu temperaturi extrem de ridicate poate duce la explozie sau la scurgeri de lichide sau de gaze inflamabile;
  - o baterie expusă la o presiune extrem de joasă poate duce la explozie sau la scurgeri de lichide sau de gaze inflamabile.
22. **Descărcarea electrostatică poate duce la defecțiuni care pot solicita resetarea din partea utilizatorului.**

### AVERTISMENTE SUPLIMENTARE PRIVIND SIGURANȚA

1. Încărcați întotdeauna acumulatorul la o temperatură cuprinsă între 0°C–40°C. O temperatură mai mică de 0°C va duce la supraîncărcare, acest lucru fiind periculos. Acumulatorul nu poate fi încărcat la o temperatură de peste 40°C. Cea mai potrivită temperatură pentru încărcare este între 20°C–25°C.
2. Nu utilizați încărcătorul în mod continuu. Când s-a finalizat o încărcare, lăsați încărcătorul să stea timp de circa 15 minute, înainte de următoarea încărcare a unui acumulator.
3. Nu permiteți pătrunderea materiilor străine în orificiul pentru conectarea acumulatorului.
4. Nu demontați niciodată acumulatorul sau încărcătorul.
5. Nu scurtcircuitați niciodată acumulatorul. Scurtcircuitarea acumulatorului va produce un curent electric puternic și acesta se va supraîncălzi. Acumulatorul va arde sau se va strica.
6. Nu aruncați acumulatorul în foc. Dacă acumulatorul este ars, acesta poate exploda.
7. Aduceți acumulatorul la magazinul de la care a fost cumpărat de îndată ce durata de viață a acestuia, după încărcare, devine prea scurtă pentru uz practic. Nu aruncați acumulatorul consumat.
8. Nu introduceți obiecte în fantele de ventilație ale încărcătorului. Introducerea obiectelor de metal sau inflamabile în fantele de ventilație ale încărcătorului va duce la pericol de șoc electric sau deteriorarea încărcătorului.
9. Când se folosește această unitate în continuu, unitatea se poate supraîncălzi, ceea ce ar putea duce la deteriorarea motorului și a comutatorului. Prin urmare, ori de câte ori carcasa se încinge, nu mai folosiți scula o vreme.
10. Asigurați-vă că acumulatorul este montat ferm. Dacă este slăbit chiar și puțin, acesta poate cădea și poate produce accidente.
11. Nu utilizați produsul dacă scula sau bornele acumulatorului (asamblarea acumulatorului) sunt deformate. Instalarea acumulatorului poate provoca un scurtcircuit care ar putea duce la emisie de fum sau aprindere.
12. Păstrați terminalele sculei (asamblarea acumulatorului) fără șpan și praf.
  - Înainte de utilizare, asigurați-vă că nu s-au colectat șpan și praf în zona bornelor.
  - În timpul funcționării, încercați să evitați căderea șpanului sau prafului de pe scula pe acumulator.
  - La întreruperea operațiunii sau după utilizare, nu lăsați scula într-o zonă în care aceasta poate fi expusă la cădere de șpan sau praf. Nerespectarea acestei indicații poate provoca un scurtcircuit care ar putea duce la emisie de fum sau aprindere.
13. În cazul utilizării BSL36B18, nu utilizați niciodată când temperatura este sub 0°C sau peste 40°C. În cazul utilizării unui adaptor c.a., nu utilizați niciodată când temperatura este sub 0°C sau peste 25°C.

### PRECAUȚII REFERITOARE LA ACUMULATORUL LITIU-ION

Pentru prelungirea duratei de viață, acumulatorul litiu-ion este echipat cu o protecție pentru oprirea furnizării de energie.

În situațiile 1 la 3 descrise mai jos, atunci când folosiți aparatul, chiar dacă acționați întrerupătorul, motorul se poate opri. Aceasta nu este o defecțiune, ci un rezultat al funcției de protecție.

1. Atunci când acumulatorul este descărcat, motorul se oprește.
  - În această situație încărcați imediat acumulatorul.
2. În situația suprasolicitării aparatului, motorul se poate opri. În această situație, eliberați întrerupătorul și îndepărtați cauza suprasolicitării. După aceasta, puteți folosi din nou aparatul.
3. În situația supraîncălzirii acumulatorului în timpul lucrului, alimentarea aparatului de la acumulator se poate întrerupe.
  - În această situație, încetați să mai utilizați acumulatorul și lăsați-l să se răcească. După aceasta, puteți folosi din nou aparatul.

Mai mult, vă rugăm să acordați atenție următoarelor avertismente și indicații privind precauția.

#### AVERTISMENT

Pentru a împiedica apariția scurgerilor la acumulator, a generării de căldură, emisiilor de fum, exploziei și aprinderii, vă rugăm să respectați următoarele măsuri de precauție.

1. Asigurați-vă că pe acumulator nu se strânge șpan și nici praf.
  - În timpul lucrului, asigurați-vă că pe acumulator nu cade șpan și nici praf.
  - Asigurați-vă că șpanul și praful care cad pe scula electrică în timpul lucrului nu se strâng pe acumulator.
  - Nu depozitați un acumulator nefolosit într-un loc expus la șpan și la praf.
  - Înainte de a depozita un acumulator, îndepărtați de pe acesta toate urmele de șpan și de praf și nu depozitați acumulatorul împreună cu piese metalice (șuruburi, cuie etc.).

- Nu găuriți acumulatorul cu obiecte ascuțite cum ar fi cuiele, nu îl loviți cu ciocanul, nu călcați pe el, nu îl aruncați și nu îl supuneți unor șocuri fizice puternice.
- Nu utilizați un acumulator care pare deteriorat sau care este deformat.
- Nu folosiți acumulatorul cu polaritatea inversată.
- Nu îl conectați direct la sursele de energie electrică sau la brichetele electrice ale mașinilor.
- Nu folosiți acumulatorul în alte scopuri decât cele indicate.
- În cazul în care acumulatorul nu se încarcă după trecerea timpului de încărcare specificat, încetați imediat să îl mai încărcați.
- Nu expuneți acumulatorul la temperaturi sau presiuni ridicate, de exemplu nu îl introduceți într-un cuptor cu microunde, într-un uscător sau într-un container presurizat.
- Țineți-l departe de flacără imediat ce observați scurgeri sau mirosuri neplăcute.
- Nu îl folosiți în locuri în care se generează o puternică electricitate statică.
- În cazul în care observați la acumulator scurgeri, mirosuri neplăcute, generare de căldură, decolorări sau deformări, scoateți-l imediat din echipament sau din încărcător și încetați să îl mai utilizați.
- Nu scufundați acumulatorul sau nu permiteți fluidelor să curgă în interior. Pătrunderea lichidului conductor, precum apa, poate provoca daune care pot duce la incendiu sau explozie. Depozitați acumulatorul dvs. într-un loc răcoros și uscat, departe de elemente combustibile și inflamabile. Trebuie evitate atmosferele gazoase corozive.

#### PRECAUȚIE

- În cazul în care lichidul ce se scurge din acumulator intră în contact cu ochii, nu vă frecăți la ochi și spălați-i bine cu apă proaspătă curată, cum ar fi apa de la robinet și consultați imediat un medic.  
În cazul în care nu faceți tratament, lichidul poate provoca probleme oculare.
- În cazul în care lichidul se scurge pe piele sau pe haine, spălați imediat cu apă proaspătă curată, cum ar fi apa de la robinet.  
Există posibilitatea ca acest lucru să provoace iritarea pielii.
- În cazul în care la prima utilizare a acumulatorului detectați mirosuri neplăcute, supraîncălzire, dacă observați rugină, decolorare, deformare și/sau alte nereguli, nu folosiți acumulatorul și înapoiați-l furnizorului sau vânzătorului.

#### AVERTISMENT

Dacă o materie străină, cu proprietăți conductive, intră în terminalul acumulatorului cu litium ion, acesta se poate scurtcircuita, ducând la incendiu. Respectați cu strictețe următoarele reguli când depozitați acumulatorul cu litium ion.

- Nu introduceți reziduu cu proprietăți conductive, cuie sau sârme de oțel și cupru în cutia pentru depozitare.
- Pentru a preveni scurtcircuitarea, încărcați acumulatorul în scula sau aplicați ferm capacul acumulatorului, pentru depozitare, până când nu se mai vede ventilatorul.

## DESPRE TRANSPORTAREA ACUMULATORULUI LITIUM-ION

Când transportați un acumulator litium-ion, vă rugăm să respectați următoarele instrucțiuni.

#### AVERTISMENT

Notificați compania transportatoare că un pachet conține un acumulator litium-ion, informați compania cu privire la puterea sa de ieșire și respectați instrucțiunile companiei transportatoare atunci când aranjați un transport.

- Acumulatorii litium-ion care depășesc puterea de ieșire de 100 Wh sunt considerați ca făcând parte din categoria de clasificare a materialelor periculoase și vor necesita proceduri de aplicare speciale.
- Pentru transportul în străinătate, trebuie să respectați legea internațională, precum și regulile și reglementările țării de destinație.
- În cazul în care este instalat în BSL36B18 (vândut separat) în scula electrică, puterea de ieșire va depăși 100 Wh și unitatea va fi clasificată ca mărfuri periculoase pentru clasificarea cheltuielilor de transport.

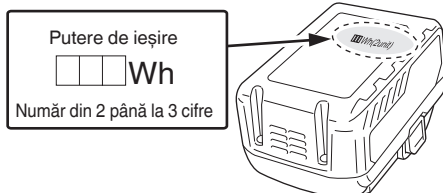

## PROTEJAREA AUZULUI DVS

Expunerea continuă la zgomote puternice poate duce la pierderea permanentă a auzului. Cu cât volumul este mai ridicat, cu atât mai scurt este timpul în care poate surveni pierderea auzului.

Dacă ascultați sunete la volum ridicat o perioadă de timp îndelungată, urechile dvs. se vor obișnui cu acesta. Acest lucru creează iluzia că nivelul volumului este corespunzător, în ciuda faptului că acesta probabil că vă deteriorează auzul. Respectați următoarele pentru a preveni pierderea auzului.

#### PRECAUȚIE

- Asigurați-vă că vă lăsați urechile să se odihnească luând pauze regulate și oprindu-vă din ascultat pentru perioade îndelungate.**  
Chiar și în cazul setării unor niveluri care prezintă siguranță, ascultarea continuă pe perioade îndelungate poate duce la pierderea auzului.
- Aveți grijă să nu creșteți volumul pe măsură ce auzul dvs. de adaptează la puterea sunetului.**  
Auzul dvs. de adaptează la nivelul nivelului. Reglați volumul la un nivel care să prezinte siguranță înainte ca urechile dvs. să se obișnuiască cu volumele ridicate.
- Dacă urechile dvs. încep să sune, dacă simțiți vreun disconfort sau conversația pare să se estompeze sau să nu mai fie clar, încetați să mai ascultați muzică și mergeți la medic pentru un control la urechi.**

## MĂSURI DE PRECAUȚIE LA CONECTAREA ECHIPAMENTULUI EXTERN

Problemele neașteptate pot duce la pierderea sau la coruperea datelor stocate în smartphone-uri și în alte echipamente periferice conectate la radio. Reținând această posibilitate, trebuie ca întotdeauna să vă faceți în prealabil copii de rezervă ale datelor.

Rețineți că HiKOKI nu poate fi considerat răspunzător pentru coruperea sau pierderea datelor stocate în smartphone-uri și în alte echipamente periferice conectate la radio și nici pentru vreo deteriorare a echipamentului.

## FUNCȚII DE BAZĂ

- Redarea dispozitivelor Bluetooth
- Selectare manuală/automată
- Memorie (Memorie) (10 stații AM + 10 stații FM)
- Compatibilitate cu acumulator al dispozitivului electric HiKOKI și adaptor curent alternativ

## SPECIFICAȚII

Bandă frecvență	DAB / DAB+: 174,928 la 239,200 MHz (BAND III) FM: 87,5 pînă la 108 MHz AM: 522 la 1710 kHz
Antenă	DAB/DAB+: Antenă din cauciuc FM: Antenă din cauciuc AM: Antenă bară ferită (încorporat)
Boxă	8 W x 1
Ieșire alimentare max.	Adaptor AC: 7 W 18 V: 7 W
Alimentare curent	Baterii: DC 18 V Alimentare domestică cu curent (cu folosirea adaptorului AC din dotare)
Bluetooth	Bluetooth Ver, 4,2 BR/EDR Profil: A2DP (Advanced Audio Distribution Profile) AVRCP (AV Remote Control Profile) Sensibilitate trimitere/primire: Clasa 2
Dimensiuni exterioare	L 240 mm x l 176 mm x Î 185 mm (cu antena refractată)
Masă	1,8 kg

- Pentru surse adecvate de alimentare consultați instrucțiunile utilizatorului:

Furnizori adecvați de alimentare:

(Fabricație) Hung Kay Industrial Co., Ltd.

(Model) HKP24-1800800dV

(Tensiunea de intrare) 100–240 V ~ (CA)

(Frecvența CA de intrare) 50/60 Hz

(Tensiunea de ieșire) 18 V

(Curent de ieșire) 0,8 A

(Puterea de ieșire) 14,4 W

(Randamentul mediu în regim activ) 83,9%



(Consum de energie fără sarcină) 0,10 W









- Numai bateria de mai jos care glisează poate fi utilizată (Model) BSL36B18: 18 V 8000 mAh Baterie cu litiu (Fabricație) Koki Holdings Co., Ltd.
- Ștecherul adaptorului extern a fost utilizat ca dispozitiv de deconectare, priza trebuie să fie ușor accesibilă

## SIMBOLURI

### AVERTISMENT

**În cele ce urmează sunt prezentate simbolurile folosite pentru mașină. Înainte de utilizare, asigurați-vă că înțelegeți semnificația acestora.**

	UR18DA : Aparat de radio digital cu acumulator
	Pentru surse adecvate de alimentare consultați instrucțiunile utilizatorului.

	Numai pentru țările membre UE Nu aruncați sculele electrice împreună cu deșeurile menajere! În conformitate cu Directiva Europeană 2012/19/UE privind deșeurile de echipamente electrice și electronice și implementarea acesteia în conformitate cu legislațiile naționale, sculele electrice care au ajuns la finalul duratei de folosire trebuie colectate separat și duse la o unitate de reciclare compatibilă cu mediul înconjurător.
	Folosiți numai bateria glisantă de la Koki Holdings Co.,Ltd
	Nivel de încărcare a bateriei peste 75%
	Nivel de încărcare a bateriei de la 50 până la 75%
	Nivel de încărcare a bateriei de la 25 până la 50%
	Nivel de încărcare a bateriei sub 25%
	Terminal de ieșire pentru adaptor
	Doar pentru uz interior (adaptor CA)
	Produs clasa II - cu izolație dublă - nu este necesară împământare pentru sursa de alimentare externă (adaptor CA)

## ACCESORII STANDARD

Pe lângă unitatea principală (1 unitate), pachetul conține și accesoriile enumerate la pagina 159.

Accesoriile standard sunt supuse modificărilor fără notificare prealabilă.

## ÎNCĂRCARE

Înainte de a utiliza scula electrică, încărcați acumulatorii după cum urmează.

- 1. Conectați cablul de alimentare al încărcătorului la un conector adecvat.**

Când conectați ștecherul încărcătorului la o priză, lampa marmor va clipi în culoarea roșie (la interval de 0 1 secundă).

### PRECAUȚIE

Nu folosiți cablul de alimentare dacă este deteriorat. Duceți-l imediat la reparat.

- 2. Introduceți acumulatorul în încărcător.**  
Fixați ferm acumulatorul în încărcător. (Fig. 3)
- 3. Încărcare**

Atunci când introduceți în încărcător un acumulator, încărcarea va fi inițializată iar lampa marmor se va aprinde în mod constant în culoarea roșie.

Atunci când acumulatorul se încarcă complet, lampa marmor va clipi în culoarea roșie. (La intervale de 1 secundă) (Vezi Tabelul 1)

- Semnificația lămpii marmor  
Semnificațiile lămpii marmor sunt prezentate în Tabelul 1, conform stării încărcătorului sau a acumulatorului.



Tabelul 1

Semnificațiile lămpii mator				
Lampă mator (roșie)	Înainte de încărcare	Clipește	Luminează timp de 0,5 secunde. Nu luminează timp de 0,5 secunde. (stă stinsă timp de 0,5 secunde)	
	În timpul încărcării	Luminează	Luminează în mod continuu	
	La încărcare completă	Clipește	Luminează timp de 0,5 secunde. Nu luminează timp de 0,5 secunde. (stă stinsă timp de 0,5 secunde)	
	Încărcarea nu se poate efectua	Pâlpâie	Luminează timp de 0,1 secunde. Nu luminează timp de 0,1 secunde. (stă stinsă timp de 0,1 secunde)	Defecțiune la acumulator sau la încărcător
	Așteptare, supraîncălzire	Clipește	Luminează timp de 1 secundă. Nu luminează timp de 0,5 secunde. (stă stinsă timp de 0,5 secunde)	Acumulator supraîncălzit. Încărcare imposibilă. (Încărcarea va începe după ce acumulatorul se răcește)

- Referitor la temperaturile și timpul de încărcare a acumulatorului. Temperaturile și timpul de încărcare vor fi prezentate în Tabelul 2.

Tabelul 2

		Încărcător	UC18YFSL
Acumulator	Tip de acumulator	Li-ion	
	Temperaturi la care acumulatorul poate fi reîncărcat	0°C–50°C	
	Tensiune de încărcare	V	18
	Timp de încărcare, aprox. (La 20°C)		BSL36B18 (10 celule)
		min	120

**NOTĂ**

Timpul de încărcare poate varia în funcție de temperatură și de tensiunea sursei de alimentare.

**PRECAUȚIE**

Când încărcătorul acumulatorului a fost utilizat neîntrerupt, acesta se supraîncălzește, cauzând defecțiuni. După efectuarea încărcării, așteptați 15 minute până la următoarea încărcare.

**4. Deconectați ștecărul de la priză.****5. Țineți ferm încărcătorul și scoateți acumulatorul.****NOTĂ**

Asigurați-vă că scoateți acumulatorul din încărcător și apoi depozitați-l.

**Cu privire la descărcarea electrică în caz de acumulatori noi etc.**

Întrucât substanța chimică din interiorul acumulatorilor noi și a acumulatorilor care nu au fost folosiți o perioadă lungă de timp nu este activă, descărcarea electrică poate fi scăzută la prima și a doua lor folosire. Acesta este un fenomen temporar și perioada normală de încărcare va fi restabilită după încărcarea acumulatorilor de 2–3 ori.

**Ce puteți face pentru prelungirea duratei de viață a acumulatorilor.**

- Reîncărcați acumulatorii înainte să se consume complet. Când simțiți că sula nu mai are putere, nu o mai folosiți și reîncărcați acumulatorul. Dacă veți continua să folosiți sula și curentul electric se consumă, acumulatorul se poate deteriora, astfel scurtându-i-se durata de viață.
- Evitați reîncărcarea la temperaturi înalte. Un acumulator reîncărcabil este fierbinte imediat după utilizare. Dacă un astfel de acumulator este reîncărcat imediat după utilizare, substanța chimică din el își va pierde proprietățile și durata de viață a acumulatorului se va scurta. Lăsați acumulatorul să stea puțin și reîncărcați-l după ce s-a răcit.

**PRECAUȚIE**

- Dacă acumulatorul este încărcat cât timp este încălzit, din cauză că a fost lăsat o perioadă lungă de timp într-o locație expusă la lumina directă a soarelui sau pentru că acumulatorul tocmai a fost folosit, lampa indicatoare a încărcătorului se aprinde în verde sau iluminează timp de 1 secundă, se oprește timp de 0,5 secunde (se stinge 0,5 secunde). Într-un astfel de caz, lăsați mai întâi acumulatorul să se răcească, apoi începeți încărcarea.
- Când lampa indicatoare pâlpâie în culoarea roșie (la intervale de 0,2 secunde), verificați dacă în conectorul încărcătorului există obiecte străine și îndepărtați-le. În cazul în care nu există obiecte străine, este posibil ca acumulatorul sau încărcătorul să se fi defectat. Duceți-l la o unitate service autorizată.
- Întrucât microcalculatorul încorporat are nevoie de aproximativ 3 secunde pentru a confirma că acumulatorul încărcat a fost scos, așteptați minimum 3 secunde înainte de a-l reinsera pentru a continua încărcarea. Dacă acumulatorul este reinserat înainte de trecerea a 3 secunde, acumulatorul nu poate fi încărcat corespunzător.

## INSTALARE BATERIE

### PRECAUȚIE

Nu atingeți terminalele.

Acest lucru poate duce la tăieturi la mână sau la alte răni.

Cu acest dispozitiv poate fi utilizat numai acumulatorul HiKOKI model BSL36B18.

### Instalarea bateriei

Aliniați bateria cu canalul din sculă și glisați-o în poziție.

Introduceți-o întotdeauna până când se blochează în poziție cu un mic clic. Dacă nu, poate cădea accidental din sculă, provocând rănire dumneavoastră sau a cuiva din jurul dumneavoastră (Fig. 1).

### Scoaterea bateriei

Scoateți bateria din sculă în timp ce apăsați zăvorul (2 buc) bateriei (Fig. 1).

### NOTĂ

- Nu aplicați nicio presiune excesivă atunci când introduceți bateria. Dacă bateria nu glisează ușor în poziție, atunci nu este introdusă corespunzător. Verificați să vedeți dacă bateria este cu fața în direcția corectă și că nimic nu obstrucționează calea de introducere.
- Dacă  este afișat atunci când dispozitivul este pornit după instalarea bateriei, nivelul de încărcare a bateriei este scăzut. În aceste situații, fie utilizați adaptorul CA fie instalați o baterie încărcată complet.

## INSTALARE ADAPTOR CA

Alimentarea poate fi furnizată prin conectarea adaptorului CA (inclus) într-o priză standard de casă.

Trageți înapoi capacul de cauciu și conectați adaptorul CA la portul adaptorului CA. (Fig. 2)

Apoi, conectați adaptorul CA la o priză electrică.

### NOTĂ

- Când este utilizat împreună cu bateriile, adaptorul CA este sursa principală de alimentare și nu se consumă din energia bateriei.
- Când sunt utilizate împreună cu un adaptor CA, bateriile nu se vor reîncărca deoarece acest dispozitiv nu are nicio funcție de reîncărcare.

## UTILIZARE

### 1. Pornirea și oprirea

Pentru a porni: Apăsați butonul.

Pentru a opri: Apăsați din nou butonul.

### 2. Reglarea volumului

Măriți volumul: apăsați butonul „+”.

Reduceți volumul: apăsați butonul „-”.

### 3. Schimbarea între FM (undă ultrascurtă), AM (undă medie), Bluetooth (BT) și DAB/DAB+

Modul setat este afișat pe ecran (FM/AM/BT/DAB).

Pentru a comuta între FM (undă ultrascurtă/UKW), AM (undă medie), BT (Bluetooth) și DAB/DAB+, apăsați butonul „MODE” de mai multe ori.

### 4. Căutarea posturilor de radio

Apăsați butonul „|<<” sau butonul „>>|” pentru a schimba frecvența. Frecvența actuală este afișată pe ecran.

Pentru a căuta următorul **post de radio cu intensitate mare a semnalului**, apăsați butonul „|<<” sau apăsați butonul „>>|” și mențineți apăsat scurt. Frecvența postului de radio găsit este afișată pe ecran.

### 5. Memorarea posturilor de radio

(1) Apăsați butonul „SELECT”.

(2) Apăsați butonul „>>|” pentru a indica „Store to Preset” și confirmați apăsați butonul „SELECT”.

(3) Selectați numărul de memorare cu butoanele „|<<” sau „>>|” și confirmați apăsați butonul „SELECT”.

### 6. Ascultarea posturilor de radio memorate

(1) Apăsați butonul „SELECT”.

(2) Apăsați butonul „>>|” pentru a indica „Select Preset” și confirmați apăsați butonul „SELECT”.

(3) Selectați postul de radio memorat dorit cu butoanele „|<<” sau „>>|” și confirmați apăsați butonul „SELECT”.

### 7. DAB/DAB+ (Difuzare audio digitală)

Scanare stație (pornește automat la prima punere în funcțiune):

(1) Apăsați butonul „SELECT”.

(2) Apăsați butonul „>>|” pentru a selecta între „Auto Scan” și „Manual Tune” și confirmați apăsați butonul „SELECT”. (De preferat Auto Scan)

Setați postul dorit:

(1) După „Auto Scan”, toate posturile găsite sunt salvate automat.

(2) Parcurgeți posturile recepționate cu butoanele „|<<” sau „>>|”.

Setările de afișare a selecției:

(1) Apăsați butonul „SELECT”.

(2) Apăsați butonul „>>|” pentru a indica sub-elementul „RDS Display” și confirmați apăsați butonul „SELECT”.

(3) Selectați meniul dorit cu butoanele „|<<” sau „>>|”.

### 8. Bluetooth (în funcție de configurație)

(1) Pentru a schimba la BT (Bluetooth), apăsați butonul „MODE” de mai multe ori, până când BT apare pe ecran.

(2) Activați Bluetooth pe telefonul dumneavoastră inteligent (sau pe un alt dispozitiv mobil, cum ar fi o tabletă).

(3) Dacă telefonul dumneavoastră inteligent a detectat radioul, va fi afișat cu numele dispozitivului „UR18DA”.

(4) Pe telefonul dumneavoastră inteligent, stabiliți conexiunea cu dispozitivul „UR18DA”. Conectarea cu succes este afișată pe ecran prin apăsarea simbolului.

(5) Porniți redarea, de ex., a unei melodii, de pe telefonul dumneavoastră inteligent.

### 9. Setarea înalțelor și a basului

Pentru a comuta între înalte și bas, apăsați butonul „EQ” de mai multe ori.

Modul activ este afișat pe ecran:

„TREBLE” și „BASS”.

Valoarea setată este afișată pe ecran.

Pentru a modifica setarea, apăsați butonul „-” sau butonul „+”.

### 10. Bateria, afișarea nivelului de încărcare a bateriei



Peste 75% Simbolul bateriei de pe ecran indică nivelul de încărcare a bateriei.



De la 50 până la 75% Reîncărcați o baterie goală într-un încărcător HiKOKI adecvat.



De la 25 până la 50%



Sub 25%

## ÎNȚREȚINERE ȘI VERIFICARE

### AVERTISMENT

Când nu este în uz sau în timpul lucrărilor de inspecție și întreținere, asigurați-vă că scoateți ștecherul de CA și bateria reîncărcabilă.

### ● Verificarea șuruburilor de montare

Verificați regulat toate șuruburile de montare și asigurați-vă că acestea sunt bine strânse. Dacă unul din șuruburi se slăbește, strângeți-l imediat. Dacă nu faceți acest lucru pot apărea pericole grave.

## ● Inspectarea bornelor (sculă și baterie)

Verificați pentru a vă asigura că șpanul și praful nu au fost colectate pe borne.

Ocazional verificați înainte, în timpul și după operare.

### PRECAUȚIE

Îndepărtați orice șpan sau praf care s-ar fi putut colecta pe borne.

Nerespectarea acestei indicații ar putea avea ca rezultat defectarea sculei.

## ● Curățarea exterioară

Atunci când aparatul de radio este murdar, curățați-l cu o cârpă uscată sau cu o cârpă muiată în apă cu săpun. Nu folosiți solvenți clorici, benzină sau dizolvant, deoarece aceste soluții pot distruge elementele plastice.

## ● Depozitarea aparatului de radio

Nu depozitați aparatul de radio în următoarele locuri.

- La îndemâna copiilor sau ușor accesibil acestora
- Locuri umede sau cu praf
- Locuri cu temperaturi înalte, ca de exemplu interiorul unui automobil expus la soare
- Locuri extrem de reci sau expuse direct curenților de aer rece
- Locuri cu schimbări dramatice de temperatură
- Locuri în care e expus la fum sau aburi, ca de exemplu în apropierea unor dispozitive de gătit sau de umezire

### NOTĂ

Depozitarea acumulatorilor litiu-ion.

Asigurați-vă că acumulatorii litiu-ion au fost complet încărcăți înainte de a-i depozita.

Depozitarea prelungită (3 luni sau mai mult) a acumulatorilor cu un nivel de încărcare scăzut poate duce la scăderea performanței, la reducerea semnificativă a timpului de utilizare a acumulatorilor sau poate face acumulatorii incapabili să stea încărcăți.

Cu toate acestea, timpul de utilizare a acumulatorilor semnificativ de redus poate reveni la normal prin încărcarea și utilizarea acumulatorilor în mod repetat, de două până la cinci ori.

## SELECTAREA ACCESORIILOR

Accesoriiile acestei mașini sunt enumerate la pagina 160.

Pentru detalii privind fiecare tip de cuțit, vă rugăm să contactați Centrul de Service Autorizat HiKOKI.

### Notă importantă pentru bateriile uneltelor HiKOKI cu acumulatori

Utilizați întotdeauna acumulatori originali. Nu garantăm siguranța și performanța uneltei dacă se utilizează alți acumulatori decât cei recomandați sau dacă acumulatorul original este dezmembrat sau modificat (cum ar fi demontarea și înlocuirea celulelor sau a altor părți interne).

### GARANȚIE

Garantăm sculele electrice HiKOKI în conformitate cu reglementările statutare/specifice țării. Această garanție nu acoperă defectiunile sau daunele produse de utilizarea incorectă, abuzivă sau de uzura normală. În cazul în care aveți reclamații, vă rugăm să trimiteți scula electrică nedemontată, împreună cu CERTIFICATUL DE GARANȚIE care se găsește la finalul prezentelor Instrucțiuni de utilizare, la o unitate service autorizată de HiKOKI.

## NAZIV DELOV

①	Antena	⑩	Gumb za glasnost	⑲	Lučka za napajanje z izmeničnim tokom
②	Ročaj	⑪	Gumb za izenačevalnik	⑳	Lučka DAB radijskega prenosa
③	Krmilna plošča	⑫	Gumb za način	㉑	Lučka enote
④	Zaslon	⑬	Gumb za izbiro kanala	㉒	Zatič
⑤	Zvočnik	⑭	Menijska tipka za izbiro različnih funkcij	㉓	Gumijasta zaščita
⑥	Vhod za adapter izmeničnega toka	⑮	Lučka načina sprejema	㉔	Vmesnik AC
⑦	Baterija (na voljo posebej)	⑯	Lučka za Bluetooth	㉕	Pilotna svetilka
⑧	Napisna ploščica	⑰	Lučka za potrditev seznanjanja		
⑨	Gumb za vklop/izklop	⑱	Indikatorska lučka preostale energije baterije		

## VARNOSTNA OPOZORILA V ZVEZI Z AKUMULATORSKIM RADIEM

### ⚠ OPOZORILO

Preberite vas varnostna opozorila in navodila.

Z neupoštevanjem opozoril in navodil tvegate električni udar, požar in/ali resne telesne poškodbe.

Vsa opozorila in navodila shranite.

#### 1. Uporabljajte le določeno napajalno napetost.

- Uporaba večje ali manjše napetosti pomeni nevarnost požara ali električnega udara.

#### 2. Preprečite poškodbe kabla vmesnika AC.

- Kabla ni dovoljeno spreminjati, na silo upogibati, zvijati ali vleči, nanj odlagati težkih predmetov ali ga položiti v bližino grelnih naprav.
- Ko naprave ne uporabljate, iztaknite napajalni vtič (vmesnik AC) iz električne vtičnice in iz radia. Neupoštevanje tega navodila pomeni nevarnost električnega udara ali požara.

#### 3. Napajalnega vtiča (vmesnik AC) se ni dovoljeno dotikati z mokrimi rokami.

- Nevarnost električnega udara.

#### 4. Radia ni dovoljeno uporabljati v kopalnici ali pod tušem.

- Radi ni dovoljeno uporabljati v mokrih in vlažnih okoljih in ne na dežju.
- Nevarnost električnega udara, emisij dima ali okvare.

#### 5. Med nevihtami se ni dovoljeno dotikati antene FM ali napajalnega vtiča (vmesnik AC).

- Nevarnost električnega udara.

#### 6. Radia ni dovoljeno razstavljati ali spreminjati.

- Nevarnost električnega udara ali požara. Servise in popravila naročite v prodajalni, kjer ste napravo kupili, ali na pooblaščenem servisu HiKOKI.

#### 7. Vtaknite in potisnite napajalni vtič (vmesnik AC) do konca giba.

- Prah ali umazanija med vtičem in električno vtičnico sta lahko vzrok za požar. Občasno iztaknite napajalni vtič in obrišite prah oz. umazanijo s suho krpo.

#### 8. Preprečite vdor predmetov ali vode v ohišje radia.

- Ne velja za vmesnik AC in akumulatorsko baterijo – preprečiti je treba vdor kovinskih ali vnetljivih predmetov skozi vratca zadaj – nevarnost električnega udara ali požara.
- Preprečite vdor železnega prahu z basnega refleksa, prahu ali vode v radio.

#### 9. Ni dovoljeno sedati ali stopati na radio.

- Nevarnost nesreč ali okvar.

10. Radia ni dovoljeno odlagati na nestabilne podlage ali visoko dvignjena mesta.

11. Potem ko naložite drsni baterijski vložek, pritrdite drsni pokrov na sponko, tako da preprečite vreze in druge poškodbe, do katerih lahko pride med stikom z območjem sponke.

12. Če se izpiše , potem ko vključite napravo, v kateri je nameščena akumulatorska baterija, to pomeni, da je avtonomija baterije majhna.

Radio napajate z vmesnikom AC ali namestite napolnjeno akumulatorsko baterijo.

13. Polnite samo s polnilnikom, ki ga je določil proizvajalec.

- Polnilnik, ki ustreza določenemu tipu akumulatorske baterije, lahko pomeni nevarnost požara, če ga uporabite z drugim tipom baterije.

14. Radio je dovoljeno uporabljati le s specifičnimi akumulatorskimi baterijami.

- Uporaba drugih akumulatorskim baterij pomeni nevarnost poškodb ali požara.

15. Akumulatorske baterije, ki jih ne uporabljate, shranite na mesto, kjer niso v stiku z drugimi kovinskimi predmeti, kot so sponke za papir, kovanci, ključi, žebliji, vijaki in drugi majhni kovinski predmeti, ki lahko ustvarijo stik med električnimi sponkami.

- Kratek stik s terminali na bateriji lahko povzroči opekline ali požar.

16. Med zlorabo lahko tekočina priteče iz baterije; izgubajte se stiku z njo. Če slučajno pride do stika, takoj oprati z vodo. Če tekočina pride v stik z očmi, pošičite dodatno zdravniško pomoč.

- Tekočina iz baterije lahko povzroči draženje ali opekline.

17. Naročite servis radia na pooblaščenem servisu, kjer bodo uporabili enake nadomestne dele.

- Na ta način se zagotovi nadaljnja varnost radia.

18. Glavne enote in adapterja ne smete izpostaviti kapljanju ali škropljenju in nobenih predmetov, napoljenih s tekočinami, kot so vaze, ne smete postaviti na enoto in adapter.

19. Baterij ne smete izpostaviti previsoki vročini, kot na primer soncu, ognju in podobno.

20. Vtičac adapterja se uporablja kot naprava za odklop, naprava za odklop bo ostala pripravljena za uporabo.

**21. Nevarnost eksplozije, če baterijo zamenjate z baterijo napačne vrste**

- visoke ali nizke ekstremne temperature, ki jim je akumulator lahko izpostavljen med uporabo, shranjevanjem ali prevozom (na primer delovna temperatura: 35°C); in
- nizek zračni tlak na visoki nadmorski višini (nadmorska višina: 2000 metrov).
- zamenjava baterije z napačno vrsto, ki lahko pokvari zaščito (na primer pri nekaterih vrstah litijevih baterij);
- odstranjevanje akumulatorja v ognju ali vroči peči ali mehansko drobljenje ali rezanje baterije, lahko povzroči eksplozijo;
- puščanje baterije v izjemno visoki temperaturi v okolju, lahko povzroči eksplozijo ali uhajanje vnetljive tekočine ali plina;
- baterija, ki je izpostavljena izjemno nizkemu zračnemu tlaku, lahko povzroči eksplozijo ali uhajanje vnetljive tekočine ali plina.

**22. Elektrostatično praznjenje lahko povzroči nepravilno delovanje, kar lahko zahteva ponastavitev uporabnika.**

13. V primeru uporabe BSL36B18 nikoli ne uporabljajte temperature pod 0°C ali nad 40°C. V primeru uporabe napajalnika nikoli ne uporabljajte pri temperaturi pod 0°C ali nad 25°C.

**OPOZORILO ZA LITIJ-IONSKO BATERIJO**

Za podaljšanje življenjske dobe je litij-ionska baterija opremljena z zaščitno funkcijo, ki ustavi delovanje.

V spodaj opisanih primerih od 1 do 3 se pri uporabi tega izdelka, tudi če ugasnete stikalo, motor lahko ustavi. To ni težava, ampak rezultat zaščitne funkcije.

1. Ko se porabi preostala moč baterije, se motor ugasne. V tem primeru baterijo takoj napolnite.
2. Če je orodje preobremenjeno, se motor lahko ustavi. V tem primeru sprostite stikalo orodja in odstranite vzroke za preobremenitev. Po tem lahko orodje znova uporabite.
3. Če se baterija pregreje zaradi preobremenitve, se bo ustavil dovod moči. V tem primeru prenehajte z uporabo baterije in počakajte, da se ohladi. Po tem lahko orodje znova uporabite.

Prosimo, da upoštevate naslednja opozorila in svarila.

**OPOZORILO**

Da bi preprečili iztekanje baterije, ustvarjanje toplote, oddajanje dima, eksplozijo in vžig, prosimo, da upoštevate naslednja varnostna opozorila.

1. Preprečite nabiranje ostružkov in prahu na bateriji.
  - Med delom poskrbite, da ostružki in prah ne padajo na baterijo.
  - Med delom poskrbite, da se morebitni ostružki in prah z električnega orodja ne nabirajo na bateriji.
  - Neuporabljeno baterijo ne shranjujte na mestu, kjer je izpostavljen ostružkom in prahu.
  - Preden baterijo shranite odstranite ostružke ter prah, ki se lahko sprimejo na baterijo in ne hranite jo skupaj s kovinskimi deli (vijaki, žebliji itn.).
2. Baterijo ne prebadajte z ostrimi predmeti kot so žebliji, ne udarjajte s kladivom, ne stopite nanjo, jo ne mečite ali izpostavljajte težkih fizičnim udarom.
3. Vidno poškodovane ali deformirane baterije ne uporabljajte.
4. Ne uporabljajte baterije z nasprotno polarnostjo.
5. Baterije ne priključite neposredno na električne vtičnice ali cigaretni vžigalnik v avtomobilu.
6. Baterijo uporabljajte le za določene namene.
7. Če se baterija ne napolni tudi po preteku določenega časa polnjenja, polnjenje takoj prekinite.
8. Baterije ne postavljajte ali izpostavljajte visokim temperaturam ali visokem pritisku, na primer v mikrovalovni pečici, sušilcu ali visokotlačni komori.
9. Ob zaznavi iztekanja ali neprijetnega vonja jo takoj odmaknite od ognja.
10. Ne uporabljajte je v prostorih, kjer se ustvarja močna statična elektrika.
11. Ob iztekanju baterije, čudnem vonju, ustvarjanju toplote, razbarvanju ali deformaciji oziroma v kolikor je videti čudna med uporabo, polnjenjem ali shranjevanjem jo takoj odstranite iz opreme ali polnilnika in jo prenehajte uporabljati.
12. Ne potaplajte baterije in ne dovolite, da vanjo stečejo kakršnekoli tekočine. Vstop prevodne tekočine, kot je voda, lahko povzroči poškodbe ter posledično požar ali eksplozijo. Baterijo shranjujte na hladnem, suhem mestu, stran od lahko vnetljivih in gorljivih predmetov. Izogibati se je potrebno jedkim plinskimi ozračjem.

**POZOR**

1. Če tekočina, ki izteka iz baterije pride v stik z vašimi očmi jih ne drgnite, ampak jih operite s svežo, čisto vodo ter takoj obiščite zdravnika. Če ne boste obiskali zdravnika, lahko tekočina povzroči težave z očmi.

**DODATNA VARNOSTNA NAVODILA**

1. Baterijo vedno polnite pri temperaturi 0°C–40°C. Temperatura, nižja od 0°C, bo povzročila prenapetost, kar je nevarno. Baterije ni mogoče polniti pri temperaturi, višji od 40°C. Najbolj primerna temperatura za polnjenje je 20°C–25°C.
2. Ne uporabljajte polnilnika neprekinjeno. Ko se eno polnjenje konča, odložite polnilnik za približno 15 minut, preden ponovno polnite baterijo.
3. Ne dovolite, da bi v luknjo, ki povezuje polnilno baterijo prišel tujek.
4. Polnilne baterije in polnilnika nikoli ne razstavljajte.
5. V polnilni bateriji nikoli ne povzročite kratkega stika. Kratek stik v bateriji bo povzročil visok električni tok in pregrevanje. Posledica tega bo pregretje ali poškodba baterije.
6. Baterije ne izpostavljajte ognju. Če baterija pregori, lahko eksplodira.
7. Ko se življenjska doba baterije zmanjša za normalno uporabo, jo takoj nesite v trgovino, kjer ste jo kupili. Prazne baterije ne zavrzite.
8. V prezačevalne reže polnilnika ne vstavljajte predmetov. Vstavljanje kovinskih ali vnetljivih predmetov v prezačevalne reže polnilnika lahko povzroči tveganje električnega udara ali poškodbo polnilnika.
9. Pri nepretrgani uporabi se naprava lahko pregreje, kar povzroči škodo na motorju in na stikalu. Zato vedno, ko se ohljuje segreje, orodje odložite za nekaj časa.
10. Prepričajte se, da je baterija trdno nameščena. Če je kakorkoli slabo nameščena lahko odpade in povzroči nesrečo.
11. Izdelka ne uporabljajte, če se orodje ali električni kontakti baterije (baterijski nosilec) deformirajo. Nameščanje baterije lahko povzroči kratki stik, ki lahko vodi do izhajanja dima ali vžiga.
12. Na električnih kontaktih (baterijski nosilec) orodja se ne smejo nabirati ostružki ali prah.
  - Pred uporabo se prepričajte, da se na kontaktih niso nabrali ostružki in prah.
  - Med uporabo poskusite preprečiti padanje ostružkov ali prahu z orodja na baterijo.
  - Pri prekinitvi delovanja ali po uporabi orodja ne puščajte na območju, kjer je lahko izpostavljeno padajočim ostružkom ali prahu. To lahko povzroči kratki stik, ki lahko vodi do izhajanja dima ali vžiga.

# Slovenščina

2. V primeru, da tekočina pride v stik s kožo ali oblačili jih takoj operite s čisto vodo.  
Obstaja možnost, da lahko to povzroči draženje kože.
3. Če opazite rjo, čuden vonj, pregrevanje, razbarvanje, deformacijo in/ali druge nepravilnosti pri prvi uporabi baterije, je ne uporabljajte in jo vrnite dobavitelju ali prodajalcu.

## OPOZORILO

Če v priključek litij-ionske baterije pride prevoden tujek, lahko pride v bateriji do kratkega stika, kar lahko sproži požar. Ob shranjevanju litij-ionske baterije upoštevajte naslednjo vsebino.

- V škatlo za shranjevanje ne shranjujte prevodnih stvari, žebeljev in žic kot sta železna in bakrena žica.
- Da preprečite nastanek kratkega stika, namestite baterijo v orodje ali pa varno vstavite pokrov baterije, ki pokriva prezračevalno režo.

## GLEDE TRANSPORTA LITIJEVIH BATERIJ

Pri transportu litijevih baterij upoštevajte naslednje previdnostne ukrepe.

### OPOZORILO

Obvestite transportno podjetje o tem, da paket vsebuje litijevo baterijo, in o izhodni moči ter upoštevajte navodila transportnega podjetja, ko urejate prevoz.

- Litijeve baterije, ki imajo izhodno moč višjo od 100 Wh so označene kot nevarno blago in za njih boste morali izpolniti posebne prijavnne postopke.
- Pri mednarodnem transportu morate upoštevati mednarodno zakonodajo in pravila ter ureditve ciljne države.
- Če je v električnem orodju nameščen BSL36B18 (napredaj posebej), bo izhodna moč preseгла 100 Wh in enota bo razvrščena kot nevarno blago za klasifikacijo tovora.



## ZAŠČITA VAŠEGA SLUHA

Neprekinjena izpostavljenost glasnemu hrupu lahko privede do stalne izgube sluha. Glasnejša kot je jakost zvoka, krajši je čas, v katerem lahko nastopi izguba sluha.

Če poslušate močno jakost zvoka tekem daljšega časovnega obdobja, se bodo vaša ušesa na to navadila. To ustvarja iluzijo, da je nivo jakosti zvoka ustrezen, kljub dejstvu, da lahko škoduje vašemu sluhu.

Upoštevajte naslednje, da preprečite izgubo sluha.

### POZOR

1. **Pazite, da se vaša ušesa odpočijejo s tem, da jim omogočite redne premore in da ne poslušate dolga časovna obdobja.**

Celo če so nastavljeni varni nivoji jakosti zvoka, lahko neprekinjeno poslušanje preko daljših časovnih obdobj povzroči izgubo sluha.

2. **Pazite, da ne povečate jakosti zvoka, ko se vaš sluh navadi na učinek zvoka.**

Čuvajte se, da se ne navadite na določen nivo jakosti zvoka. Nastavite jakost zvoka na varen nivo preden se vaša ušesa navadijo na glasne jakosti zvoka.

3. **Če začne v vaših ušesih zvoniti, če čutite neugodje, ali če se zdi pogovor medel ali nerazločen, prenehajte s poslušanjem glasbe in naj vam zdravnik pregleda ušesa.**

## UKREPI OB PRIKLJUČITVI NA ZUNANJO OPREMO

Nepričakovani problemi lahko privedejo do izgube ali popačenosti podatkov, shranjenih v pametnih telefonih in drugi periferni opremi, priključeni na radio. S to možnostjo v mislih je treba vedno vnaprej narediti varnostno kopijo.

Upoštevajte, da HiKOKI ne more biti odgovoren za popačenost ali izgubo podatkov, shranjenih v pametnih telefonih in drugi periferni opremi, priključeni na radio, niti za škodo na sami opremi.

## OSNOVNE FUNKCIJE

- Predvajanje preko Bluetootha naprav
- Izbirati ročno / avtomatsko
- Shraniti (pomnilnik) (postaji 10 AM + 10 FM)
- Združljivost akumulatorske baterija za električno orodje HiKOKI in vmesnika AC

## SPECIFIKACIJE

Frekvenčni pas	DAB / DAB+: 174,928 do 239,200 MHz (BAND III) FM: 87,5 do 108 MHz AM: 522 do 1710 KHz
Antena	DAB/DAB+: Gumijasta antena FM: Gumijasta antena AM: feritna palična antena (vgrajeno)
Zvočnik	8 W x 1
Maksimalna izhodna moč	Vmesnik AC: 7 W 18 V: 7 W
Napajanje	Drсни baterijski vložek: DC 18 V Napajanje v gospodinjstvu (s priloženim vmesnikom AC)
Bluetooth	Verzija Bluetootha 4,2 BR/EDR Profil: A2DP (Advanced Audio Distribution Profile) AVRCP (AV Remote Control Profile) Občutljivost pošiljanja/prejemanja: Razred 2
Zunanje dimenzije	D 240 mm x Š 176 mm x V 185 mm (zloženo anteno)
Teža	1,8 kg

- Za primerne vire električnega napajanja glejte navodila za uporabo:

Primerni električni dobavitelji:  
(Proizvodnja) Hung Kay Industrial Co., Ltd.

(Model) HKP24-1800800dV

(Vhodna napetost) 100–240 V ~ (AC)

(Vhodna frekvenca AC) 50/60 Hz

(Izhodna napetost) 18 V

(Izhodni tok) 0,8 A

(Izhodna moč) 14,4 W

(Povprečna aktivna učinkovitost) 83,9%

(Poraba električne energije brez obremenitve) 0,10 W

- Uporabite lahko le spodnje drsne baterije

(Model) BSL36B18: 18 V 8000 mAh Litijeva baterija (Proizvodnja) Koki Holdings Co., Ltd.

- Kot odklopna naprava je bil uporabljen vtič zunanjskega adapterja, vtičnica mora biti lahko dostopna

## SIMBOLI

## OPOZORILO

V nadaljevanju so prikazani simboli, uporabljeni pri stroju. Pred uporabo se prepričajte, da jih razumete.

	UR18DA : Akumulatorski radio
	Za primerne vire električnega napajanja glejte navodila za uporabo.
	Samo za države EU Električni orodij ne odlagajte med hišne odpadke! V skladu z evropsko direktivo 2012/19/EU o odpadni električni in elektronski opremi in njeni uresničitvi v skladu z nacionalnim pravom se morajo električna orodja, ki so dosegla življenjsko dobo ločeno zbirati in okolju prijazno reciklirati.
	Uporabljajte samo drsno baterijo Koki Holdings Co., Ltd
	Raven napolnjenosti baterije nad 75%
	Raven napolnjenosti baterije 50 do 75%
	Raven napolnjenosti baterije 25 do 50%
	Raven napolnjenosti baterije pod 25%
	Izhodni terminal za adapter
	Samo za notranjo uporabo (vmesnik AC)
	Izdelek II razreda - Dvojno izoliran - Ni potrebna ozemljitev za zunanje napajanje (vmesnik AC)

## STANDARDNA OPREMA

Zraven glavnega orodja (1 orodje) vsebuje paket pribor napisan na strani 159.

Standardni pribor se lahko spremeni brez obvestila.

## POLNJENJE

Pred uporabo električnega orodja napolnite baterijo po sledečem postopku.

## 1. Napajalni kabel polnilnika priključite v vtičnico.

Ob priključitvi vtičnika polnilnika v vtičnico bo kontrolna lučka utripala v rdeči barvi (v 1 sekundnih intervalih).

## POZOR

Ko vstavite električnega kabla, če je poškodovan. Nemudoma ga dajte popraviti.

## 2. Vstavite baterijo v polnilnik.

Baterijo trdno vstavite v polnilnik. (SI. 3)

## 3. Polnjenje

Ko vstavite baterijo v polnilnik, se postopek polnjenja začne in kontrolna lučka neprekinjeno sveti v rdeči barvi. Ko je baterija povsem napolnjena, kontrolna lučka utripa v rdeči barvi. (v 1 sekundnih intervalih) (Glej **Tabela 1**)

## ● Označba kontrolne lučke

Označbe kontrolne lučke bodo takšne kot je prikazano v **Tabela 1**, glede na pogoje polnilnika ali baterije za polnjenje.

Tabela 1

		Označbe kontrolne lučke	
Kontrolna lučka (rdeča)	Pred polnjenjem	Utripa	Sveti za 0,5 sekunde. Ne sveti za 0,5 sekunde. (ugasne se za 0,5 sekunde)
	Med polnjenjem	Sveti	Nenehno sveti
	Polnjenje končano	Utripa	Sveti za 0,5 sekunde. Ne sveti za 0,5 sekunde. (ugasne se za 0,5 sekunde)
	Polnjenje ni možno	Utripa	Sveti za 0,1 sekunde. Ne sveti za 0,1 sekunde. (ugasne se za 0,1 sekunde)
	Mirovanje po pregretnju	Utripa	Sveti za 1 sekundo. Ne sveti za 0,5 sekunde. (ugasne se za 0,5 sekunde)
			Napaka v bateriji ali polnilniku
			Pregreata baterija. Ni mogoče napolniti. (Polnjenje se bo izvršilo, ko se baterija ohladi)

- Temperature in čas polnjenja baterije.  
Temperatura in čas polnjenja je prikazan v **Tabeli 2**.

**Tabela 2**

Polnilnik		UC18YFSL	
Baterija	Vrsta baterije	Li-ion	
	Temperature pri katerih se lahko baterija polni	0°C–50°C	
	Napetost polnjena	V	
	Čas polnjenja, pribl. (pri 20°C)		18
		min	120

## OPOMBA

Čas polnjenja je odvisen od temperature okolja in napetosti električnega vira.

## POZOR

Če se polnilnik uporablja dalj časa, se bo ta segrel, zaradi česar lahko pride do napak. Ko se polnjenje zaključi, naj polnilnik miruje vsaj 15 minut do naslednjega polnjenja.

## 4. Izključite napajalni kabel polnilnika iz vtičnice.

## 5. Polnilnik trdno primate in izvlecite baterijo.

## OPOMBA

Baterijo izvlecite iz polnilnika po uporabi in jo shranite.

## V zvezi z električnim tokom v primeru novih baterij itd.

Ker notranja kemijska snov novih baterij in baterij, ki niso bile dlje časa uporabljene, ni aktivirana, je lahko električni tok nizek, ko jih uporabljate prvič in drugič. To je časovno omejen pojav in normalen čas, potreben za polnjenje, se povrne po 2–3 polnjenjih baterije.

## Kaj storiti za daljše delovanje baterij.

- (1) Baterije napolnite, preden se popolnoma spraznijo. Če začutite, da moč orodja upada, ga prenehajte uporabljati in napolnite njegovo baterijo. Če nadaljujete z uporabo orodja in porabite električni tok, se lahko baterija poškoduje, kar skrajša njeno življenjsko dobo.
- (2) Izogibajte se polnjenju pri visokih temperaturah. Akumulatorska baterija bo takoj po uporabi vroča. Če boste takšno baterijo polnili takoj po uporabi, se bo njena notranja kemijska snov izčrpalila in življenjska doba baterije se bo skrajšala. Pustite baterijo in jo napolnite potem, ko se je nekaj časa ohlajala.

## POZOR

- Pri polnjenju segrete baterije, ki je bila dalj časa izpostavljena neposredni sončni svetlobi ali pa je bila prav kar uporabljena, bo kontrolna lučka polnilnika zasvetila zeleno ali pa bo zasvetila za 1 sekundo, ne bo zasvetila za 0,5 sekunde (ugasne se za 0,5 sekunde). V takem primeru najprej počakajte, da se baterija ohladi, in šele nato prične s polnjenjem.
- Ko kontrolna lučka utripa rdeče (vsake 0,2 sekundi), preverite, ali so na kontaktnih polnilnika tujki, in jih odstranite. Če tujkov ni, gre verjetno za okvaro baterije ali polnilnika. Odnosite ju v pooblaščen servisni center.
- Ker traja približno 3 sekunde, preden vgrajeni mikroročunalnik zazna, da ste baterijo, ki jo polnite v polnilniku, vzeli iz polnilnika, počakajte minimalno 3 sekunde, preden jo znova vstavite, da nadaljujete s polnjenjem. Če baterijo vstavite, preden pretečejo 3 sekunde, se morda ne bo pravilno napolnila.

## NAMESTITEV BATERIJE

### POZOR

Ne dotikajte se priključkov.

Če tega ne upoštevate, lahko pride do ureznin na rokah ali drugih poškodb.

S to napravo je mogoče uporabljati samo model baterije HiKOKI BSL36B18.

### Nameščanje baterije

Poravnajte baterijo z utorom v orodju in jo potisnite na svoje mesto.

Vedno jo vstavite do konca, dokler se z majhnim klikom ne zaskoči. V nasprotnem primeru lahko nenamerno pade iz orodja in povzroči poškodbe vam ali nekemu okoli vas (Sl. 1).

### Odstranjevanje baterije

Baterijo izvlecite iz orodja, hkrati pa pritisnite na zapah (2 kosa) baterije (Sl. 1).

### OPOMBA

- Med vstavljanjem ne pritiskajte premočno na baterijo. Če baterija ne zdrsne enostavno na svoje mesto, je ne vstavljajte pravilno. Preverite, ali je baterija obrnjena v pravo smer in ali nič ne ovira njene vstavitve.
- Če se po namestitvi baterije ob vklopu naprave pojavi , je baterija skoraj prazna. V tem primeru uporabite adapter izmeničnega toka ali namestite popolnoma napolnjeno baterijo.

## NAMESTITEV ADAPTERJA IZMENIČNEGA TOKA

Elektriko lahko dovajate s priklopom adapterja izmeničnega toka (priložen) v standardno gospodinjstvo električno vtičnico.

Odstranite gumijasti pokrovček in priključite adapter izmeničnega toka v vtičnico adapterja izmeničnega toka. (Sl. 2)

Nato priključite adapter izmeničnega toka v električno vtičnico.

### OPOMBA

- Ko adapter izmeničnega toka uporabljate skupaj z baterijami, je adapter glavni vir električnega napajanja in baterije se ne praznijo.
- Ko adapter izmeničnega toka uporabljate skupaj z baterijami, se baterije ne bodo polnile, saj ta naprava nima funkcije polnjenja.

## UPORABA

### 1. Preklapljanje vklopa in izklopa

Za vklop: Pritisnite gumb.

Za izklop: Znova pritisnite gumb.

### 2. Nastavitev glasnosti

Povečajte glasnost: pritisnite gumb »+«.

Zmanjšajte glasnost: pritisnite gumb »-«.

### 3. Preklopite med FM (ultra kratkovalni), AM (srednji val), Bluetooth (BT) in DAB/DAB+

Nastavljeni način je prikazan na zaslonu (FM/AM/BT/DAB).

Če želite preklopiti med FM (ultra kratkovalni/UKW), AM (srednji val), BT (Bluetooth) in DAB / DAB+, večkrat pritisnite gumb »MODE«.

### 4. Iskanje radijskih postaj

Pritisnite gumb »|<<< ali »>>>|«, da spremenite frekvenco. Trenutna frekvenca je prikazana na zaslonu. Če želite poiskati naslednjo radijsko postajo z visoko jakostjo signala, pritisnite gumb »|<<< ali »>>>|« in ga pridržite za kratek čas. Na zaslonu se prikaže frekvenca najdene radijske postaje.



## VZDRŽEVANJE IN SERVIS

## OPOZORILO

Kadar ju ne uporabljate ali med pregledom in vzdrževanjem, odstranite vtič za izmenični tok in polnilno baterijo.

## ● Pregled montažnih vijakov

Redno pregledujte montažne vijake, tako da se prepričate, da so pravilno priviti. Vse odvijte vijake, takoj privijte. Če vijakov ne privijete, ustvarite situacijo resnih nevarnosti.

## ● Pregled spenk (orodje in baterija)

Pred uporabo se prepričajte, da se na kontaktih niso nabrali ostružki in prah.

Občasno preverite pred, med in po uporabi.

## POZOR

Odstranite ostružke ali prah, ki se je morda nabral na kontaktih.

V nasprotnem primeru lahko pride do okvare.

## ● Očistite zunanost

Onesnaženi radio obrišite s suho mehko krpo ali krpo, navlaženo z milnico. Ni dovoljeno uporabiti topil z vsebnostjo klora, bencina ali razredčil za barve – nevarnost poškodb plastičnih delov.

## ● Shraniti radio

Radia ni dovoljeno shraniti, kot sledi:

- V dosegu ali kjer je enostavno dostopno otrokom
- vlažna in prašna mesta
- visoke temperature, kot je notranjost vozila ali neposredno izpostavljeno sončni svetlobi
- izredno hladna mesta ali neposredna izpostavljenost mrljim preprihom
- drastične spremembe temperature
- dim ali hlapi, kot je bližina kuhalnih aparatov ali vlažilnikov

## OPOMBA

Shranjevanje litij-ionskih baterij.

Zagotovite, da so litij-ionske baterije popolnoma napolnjene, preden jih shranite.

Dolgotrajno shranjevanje baterij (3 mesece ali več), ki so le malo napolnjene, lahko vodi do slabšega delovanja, znatnega zmanjšanja časa uporabe baterije ali povzroči, da baterij ni več možno napolniti.

Vendar pa se lahko znatno zmanjšan čas uporabe baterije popravi tako, da se baterije dva do petkrat ponavljajoče napolnijo in uporabijo.

Če je kljub ponavljajočem polnjenju in uporabi čas baterije še vedno zelo kratek, baterije zavržite in kupite nove.

## IZBOR DODATKOV

Dodatki za to orodje so navedeni na strani 160.

Za podrobnosti o posamezni vrsti svredov se obrnite na pooblaščen servisni center HIKOKI.

## Pomembno obvestilo o baterijah za akumulatorsko orodje HIKOKI

Obvezno uporabljajte naše originalne akumulatorske baterije. Za varnost in pravilno delovanje našega akumulatorskega električnega orodja ne jamčimo, če uporabljate baterije, ki jih ni izdelalo naše podjetje, in če baterijo razstavite ali preoblikujete (na primer razstavite in zamenjate celice ali druge notranje dele).

## 5. Shrani nastavljeno radijsko postajo

- (1) Pritisnite gumb »SELECT«.
- (2) Pritisnite gumb »>>|« do točke »Store to Preset« in potrdite s pritiskom na gumb »SELECT«.
- (3) Izberite številko shrambe z gumbom »|<<« ali »>>|« in potrdite s pritiskom na gumb »SELECT«.

## 6. Poslušanje shranjenih radijskih postaj

- (1) Pritisnite gumb »SELECT«.
- (2) Pritisnite gumb »>>|« do točke »Select Preset« in potrdite s pritiskom na gumb »SELECT«.
- (3) Izberite zeleno shranjeno radijsko postajo z gumbom »|<<« ali »>>|« in potrdite s pritiskom na gumb »SELECT«.

## 7. DAB/DAB+ (digitalno avdio oddajanje)

Skeniranje postaje (samodejno se zažene ob prvem zagonu):

- (1) Pritisnite gumb »SELECT«.
- (2) Pritisnite gumb »>>|« za izbiro med »Auto Scan« in »Manual Tune« in potrdite s pritiskom na gumb »SELECT«. (Prednost mora imeti samodejno iskanje)

Izberite zeleno postajo:

- (1) Po »Auto Scan« se vse najdene postaje samodejno shranijo.
- (2) Brskajte po sprejetih postajah z gumbom »|<<« ali »>>|«.

Izbirne nastavitve prikaza:

- (1) Pritisnite gumb »SELECT«.
- (2) Pritisnite gumb »>>|« do točke podpostavke »RDS Display« in potrdite s pritiskom na gumb »SELECT«.
- (3) Izberite zeleni meni z gumbom »|<<« ali »>>|«.

## 8. Bluetooth (odvisno od konfiguracije)

- (1) Če želite preklopiti na BT (Bluetooth), večkrat pritisnite gumb »MODE«, dokler se na zaslonu ne prikaže BT.
  - (2) Aktivirajte Bluetooth na svojem pametnem telefonu (ali drugi mobilni napravi, na primer tabličnem računalniku).
  - (3) Če je vaš pametni telefon zaznal radio, bo prikazan z imenom naprave »UR18DA«.
  - (4) V pametnem telefonu vzpostavite povezavo z napravo »UR18DA«.
- Uspešna povezava se prikaže na zaslonu s pritiskom na simbol.
- (5) Zaženen ponovitev npr. pesmi na vašem pametnem telefonu.

## 9. Nastavitev visokih in nizkih tonov

Če želite preklopiti med visokim in nizkim tonom, večkrat pritisnite gumb »EQ«.

Aktivni način je prikazan na zaslonu:

»TREBLE« in »BASS«.

Nastavljena vrednost se prikaže na zaslonu.

Če želite spremeniti nastavev, pritisnite gumb »<<« ali »>>«.

## 10. Baterija, ki prikazuje raven napolnjenosti baterije



Več kot 75%

Simbol baterije na zaslonu prikazuje raven napolnjenosti baterije.



50 do 75%

Napolnite prazno baterijo v ustreznem polnilniku HIKOKI.



25 do 50%



Pod 25%

### **GARANCIJA**

Garantiramo za električna orodja HiKOKI v skladu z zakonsko/državno veljavnimi uredbami. Garancija ne zajema napak ali poškodb, ki nastanejo zaradi nepravilne uporabe, zlorabe ali normalne obrabe. V primeru pritožbe pošljite sestavljeno električno orodje skupaj z GARANCIJSKIM CERTIFIKATOM, ki ga najdete na koncu teh navodil za uporabo, na pooblaščen servis HiKOKI.

---

### **OPOMBA**

Zaradi HiKOKIJEVEGA programa nenehnega raziskovanja in razvoja se specifikacije lahko spremenijo brez predhodnega obvestila.

---

## NÁZVY ČASTÍ

①	Anténa	⑩	Tlačidlo hlasitosti	⑲	Indikátor sieťového napájania
②	Držadlo	⑪	Tlačidlo ekvalizéra	⑳	Indikátor digitálneho vysielania DAB
③	Panel obsluhy	⑫	Tlačidlo režimu	㉑	Indikátor jednotky
④	Displej	⑬	Tlačidlo voľby kanála	㉒	Sieťový napájací kábel
⑤	Reproduktor	⑭	Tlačidlo ponuky na voľbu rôznych funkcií	㉓	Gumený kryt
⑥	Konektor sieťového adaptéra	⑮	Indikátor režimu príjmu	㉔	Sieťový adaptér
⑦	Akumulátor (predáva sa samostatne)	⑯	Indikátor Bluetooth	㉕	Gumený kryt
⑧	Typový štítok	⑰	Indikátor potvrdenia spárovania		
⑨	Vypínač	⑱	Kontrolka stavu nabitia batérie		

BEZPEČNOSTNÉ UPOZORNENIA  
PRE AKUMULÁTOROVÉ RÁDIO

## ⚠ VÝSTRAHA

Prečítajte si všetky bezpečnostné upozornenia a všetky pokyny.

Nedodržanie upozornení a pokynov môže viesť k úrazu elektrickým prúdom, požiaru alebo vážnemu poraneniu.

Všetky upozornenia a pokyny si odložte, pretože v budúcnosti ich môžete potrebovať.

## 1. Používajte len uvedené napätie zdroja napájania.

- Iné napätie môže spôsobiť požiar alebo úraz elektrickým prúdom.

## 2. Dávajte pozor, aby sa nepoškodil kábel sieťového adaptéra.

- Kábel neupravujte, neohýbajte použitím nadmernej sily, neskrúčajte, nefahajte, neukladajte naň ťažké predmety ani ho neumiestňujte do blízkosti vykurovacích zariadení.
- Keď rádio nepoužívate, vytriahnite z neho aj z elektrickej zásuvky napájací kábel (sieťový adaptér). V opačnom prípade môže dôjsť k úrazu elektrickým prúdom alebo požiaru.

## 3. Zástrčky napájacieho kábla (sieťového adaptéra) sa nedotýkajte mokrymi rukami.

- Mohlo by dôjsť k úrazu elektrickým prúdom.

## 4. Rádio nepoužívajte v kúpeľni ani v sprche.

- Rádio nepoužívajte na vlhkých alebo mokrych miestach ani ho nepoužívajte v daždi.
- Mohlo by dôjsť k úrazu elektrickým prúdom, uvoľňovaniu dymu alebo poruche.

## 5. Antény FM ani zástrčky napájacieho kábla (sieťového adaptéra) sa nedotýkajte počas búrok.

- Mohlo by dôjsť k úrazu elektrickým prúdom.

## 6. Rádio nerozoberajte ani neupravujte.

- Mohlo by dôjsť k úrazu elektrickým prúdom alebo požiaru. Kontroly a opravy by mal vykonávať predajca, od ktorého ste výrobok kúpili, alebo servisné stredisko pre elektrické náradie spoločnosti HiKOKI.

## 7. Zástrčku napájacieho kábla (sieťového adaptéra) bezpečne zasuňte až na doraz.

- Prach alebo nečistoty medzi zástrčkou napájacieho kábla a elektrickou zásuvkou môžu spôsobiť požiar. Zástrčku napájacieho kábla pravidelne vyťahujte a prach alebo nečistoty utierajte suchou handričkou.

## 8. Nedovoľte, aby sa dovnútra rádia dostali cudzie predmety alebo voda.

- Ak sa do priestoru za zadnými dvierkami dostane akýkoľvek kovový alebo horľavý predmet okrem sieťového adaptéra a nabíjateľnej batérie, môže dôjsť k úrazu elektrickým prúdom alebo požiaru.
- Dávajte pozor, aby sa do rádia nedostal železný prášok z reproduktorov s odrazom basov, prach ani voda.

## 9. Na rádio nesadajte ani nestúpajte.

- Mohlo by dôjsť k nehodám alebo poruche.

## 10. Rádio neumiestňujte na nestabilné ani vysoko položené miesta.

## 11. Ak nie je vložená posuvná batéria, nasadte na svorkovnicu posuvný kryt, aby ste zabránili porenaniu a ďalším poraneniam, ku ktorým môže dôjsť dotknutím sa oblasti svorkovnice.

12. Ak vložíte nabíjateľnú batériu a po zapnutí napájania sa zobrazí ikona , batéria je takmer vybitá.

Napájajte rádio pomocou sieťového adaptéra alebo vložte nabitú batériu.

## 13. Na nabíjanie používajte len nabíjačku určenú výrobcom.

- Nabíjačka vhodná pre určitý typ nabíjateľných batérií môže pri používaní s inou batériou spôsobiť požiar.

## 14. Rádio používajte len so špecificky navrhnutou nabíjateľnou batériou.

- Použitie inej nabíjateľnej batérie môže viesť k poraneniu a požiaru.

## 15. Keď nabíjateľnú batériu nepoužívate, odložte ju ďalej od iných kovových predmetov, napríklad spôn na papier, mincí, kľúčov, klincov, skrutiek alebo iných malých kovových predmetov, ktoré môžu spôsobiť prepojenie oboch pólů batérie.

- Prepojenie pólů batérie môže spôsobiť popáleniny alebo požiar.

## 16. V nevhodných podmienkach môže z batérie vystreknuť tekutina. Vyhnite sa kontaktu s touto tekutinou. Ak dôjde k náhodnému kontaktu, postihnuté miesto opláchnite vodou. Ak sa tekutina dostane do očí, vyhľadajte lekársku pomoc.

- Tekutina vystreknutá z batérie môže spôsobiť podráždenie pokožky alebo popáleniny.

## 17. Servis rádia zverte kvalifikovanému opravárovi, ktorý používa len identické náhradné diely.

- Tým sa zaručí zachovanie bezpečnosti rádia.

## 18. Hlavnú jednotku ani adaptér nevystavujte účinkom kvapkajúcej alebo tečúcej vody. Žiadne predmety, ktoré sú naplnené kvapalinou, ako napríklad vázy, neumiestňujte na jednotku a ani adaptér.

19. Batérie by nemali byť vystavené nadmernému teplu, ako je slnečné žiarenie, oheň a podobne.
20. Sieťová zástrčka z adaptéra sa používa ako odpadacie zariadenie, ktoré by sa malo dať ľahko používať.
21. Pri výmene batérie za nesprávny typ hrozí nebezpečenstvo výbuchu
  - vysoké alebo nízke extrémne teploty, ktorým môže byť batéria vystavená počas používania, skladovania alebo prepravy (napríklad prevádzková teplota: 35°C) a
  - nízky tlak vzduchu vo vysokých nadmorských výškach (nadmorská výška: 2000 metrov).
  - výmena batérie za nesprávny typ, ktorý môže vyvolať ochranné zariadenie (napríklad v prípade niektorých typov lítiových batérií);
  - likvidácia batérie v ohni alebo horúcej rúre alebo mechanické rozdrvenie alebo rozrezanie batérie, ktoré môže viesť k výbuchu;
  - ponechanie batérie v prostredí s extrémne vysokou teplotou, ktoré môže spôsobiť výbuch alebo únik horľavej kvapaliny alebo plynu;
  - vystavenie batérie extrémne nízkemu tlaku vzduchu, ktorý môže spôsobiť výbuch alebo únik horľavej kvapaliny alebo plynu.
22. Elektrostatický výboj môže mať za následok poruchu, ktorá môže vyžadovať resetovanie používateľom.

## ĎALŠIE BEZPEČNOSTNÉ VAROVANIA

1. Batériu vždy nabíjajte pri teplote 0°C–40°C. Teplota nižšia ako 0°C bude mať za následok nadmerné nabíjanie, ktoré je nebezpečné. Batériu nie je možné nabíjať pri teplote vyššej ako 40°C. Najvhodnejšou teplotou pre nabíjanie je teplota od 20°C do 25°C.
2. Nabíjačku nepoužívajte nepretržite. Po dokončení jedného nabíjania nechajte nabíjačku približne 15 minút pred ďalším nabíjaním batérie.
3. Nedovoľte, aby sa do otvoru na pripojenie nabíjateľnej batérie dostali akékoľvek cudzie telesá.
4. Nabíjateľnú batériu a nabíjačku nikdy nerozoberajte.
5. Nabíjateľnú batériu nikdy neskratujte. Skratovanie batérie bude viesť k veľkému elektrickému prúdu a prehriatiu. Následkom bude spálenie alebo poškodenie batérie.
6. Batériu nehádzte do ohňa. Ak batéria horí, môže explodovať.
7. Ak je životnosť ďalšieho nabíjania príliš krátka na praktické použitie, odneste batériu do predajne, v ktorej ste ju zakúpili. Vyčerpanú batériu nelikvidujte.
8. Do ventilačných otvorov na nabíjačke nevkladajte žiadne predmety. Ak do ventilačných otvorov vložíte kovové predmety alebo horľavé materiály, bude to viesť k nebezpečenstvu poranenia elektrickým prúdom alebo sa poškodí nabíjačka.
9. Ak používate túto jednotku nepretržite, môže dôjsť k jej prehriatiu, čo vedie k poškodeniu motora a spínača. Preto vždy keď sa plášť zohreje na vysokú teplotu, prácu s náradím na chvíľu prerušte.
10. Skontrolujte, či je batéria nainštalovaná pevne. Ak je uvoľnená, mohla by vypadnúť a spôsobiť nehodu.
11. Výrobok nepoužívajte, ak je zdeformovaný nástroj alebo svorky batérie (držiak batérie). Inštalácia batérie môže spôsobiť skrat, ktorý by mohol viesť k emisii dymu alebo k vznieteniu.
12. Svorky nástroja (držiak na batériu) udržiavajte bez kovových pilín a prachu.
  - Pred použitím sa uistite, že v oblasti svoriek sa nenachádzajú kovové piliny a prach.
  - Počas použitia sa snažte zabrániť tomu, aby z nástroja padali na batériu kovové piliny alebo prach.

- Pri prerušení prevádzky alebo po použití nenechávajte nástroj v oblasti, kde by mohol byť vystavený padajúcim kovovým pilinám alebo prachu. Ak tak urobíte, môže to spôsobiť skrat, ktorý by mohol viesť k emisii dymu alebo k vznieteniu.
- 13. V prípade použitia BSL36B18 ho nikdy nepoužívajte, keď je teplota nižšia ako 0°C alebo vyššia ako 40°C. V prípade použitia sieťového zdroja ho nikdy nepoužívajte, keď je teplota nižšia ako 0°C alebo vyššia ako 25°C.

## UPOZORNENIE OHLADNE LÍTIOVO-IÓNOVÝCH BATÉRIÍ

Kvôli predĺženiu životnosti je lítiovo-iónová batéria vybavená ochrannou funkciou, ktorá preruší výkon.

V nižšie uvedených prípadoch 1 až 3 sa motor počas používania výrobku zastaví dokonca aj vtedy, keď potiahnete vypínač. Nejde o chybu, je to výsledok ochranné funkcie.

1. Motor sa zastaví, keď sa vibuje batéria. V takomto prípade ju okamžite nabite.
2. Motor sa môže zastaviť v prípade preťaženia náradia. V takomto prípade uvoľnite vypínač náradia a odstráňte príčinu preťaženia. Následne ho budete môcť opäť použiť.
3. Batériový pohon sa môže zastaviť, ak pri preťažení dôjde k prehrievaniu batérie. V takomto prípade prestaňte batériu používať a nechajte ju vychladnúť. Následne ho budete môcť opäť použiť.

Okrem toho, berte na zreteľ nasledujúce výstrahy a upozornenia.

### VÝSTRAHA

Aby ste zabránili vytečeniu kvapaliny z batérie, generovaniu tepla, unikaniu dymu, výbuchu a vznieteniu, dodržiavajte nasledujúce bezpečnostné opatrenia.

1. Nedovoľte, aby sa na batérii zachytávali kovové piliny a prach.
  - Nedovoľte, aby počas práce padali na batériu kovové piliny a prach.
  - Uistite sa, že sa na batérii nenazbierali kovové piliny a prach, ktoré padajú na elektrické náradie počas práce.
  - Nepoužívajte batériu neskladujte na mieste s výskytom kovových pilín a prachu.
  - Pred uskladnením z batérie odstráňte kovové piliny a prach, ktoré sa mohli na nej zachytiť a neskladujte ju spolu s kovovými súčasťami (skrutky, klince, apod.).
2. Batériu neprepichujte ostrými predmetmi, ako sú napríklad klince, neudierajte po nej kladivom, nestúpajte na ňu, nehádzte ju, ani ju nevystavujte silným fyzickým nárazom.
3. Očividne poškodenú alebo zdeformovanú batériu nepoužívajte.
4. Batériu nepoužívajte s opačnou polaritou.
5. Nepripájajte priamo k elektrickej zásuvke ani k zásuvke zapalovača vo vozidle.
6. Batériu nepoužívajte na iné, ako stanovené účely.
7. Ak sa batéria nenabije ani po uplynutí zadanej doby na nabíjanie, okamžite prestaňte s ďalším nabíjaním.
8. Batériu nevystavujte účinkom vysokých teplôt ani veľkého tlaku, ani ju nevkladajte do mikrovlnnej rúry, sušičky alebo vysokotlakovej nádoby.
9. Keď dôjde k unikaniu tekutiny, alebo ak zacítite odporový zápach, batériu okamžite odneste mimo ohňa.
10. Batériu nepoužívajte na miestach, kde dochádza ku generovaniu silnej statickej elektriny.
11. Ak počas používania, nabíjania alebo skladovania dochádza k unikaniu tekutiny z batérie, ak zacítite odporový zápach, alebo ak dochádza ku generovaniu tepla, zmene farby, deformáciám alebo k čomukoľvek neštandardnému, batériu okamžite vyberte z náradia alebo z nabíjačky a prestaňte ju používať.

## OCHRANA SLUCHU

Nepretržité vystavenie hlasným zvukom môže viesť k trvalému poškodeniu sluchu. Čím je hlasitosť vyššia, tým skôr môže strata sluchu nastať.

Ak budete dlhší čas počúvať zvuk s vysokou hlasitosťou, uši si naň zvyknú. Vďaka tomu sa môžete mylne domnievať, že hlasitosť je primeraná, aj keď v skutočnosti môže poškodzovať váš sluch.

Ak chcete zabrániť strate sluchu, dodržiavajte nasledujúce opatrenia.

### UPOZORNENIE

- Doprajte svojim ušiam odpočinok – robte si pravidelné prestávky a nepočúvajte rádio dlhý čas.** Dlhodobým počúvaním si môžete poškodiť sluch dokonca aj v prípade, že je nastavená bezpečná hlasitosť.
- Dbajte na to, aby ste nezvyšovali hlasitosť, pretože sluch sa prispôsobuje zvukovému výstupu.** Dávajte pozor, aby ste si nezvykli na určitú hlasitosť. Skôr než si vaše uši zvyknú na vysokú hlasitosť, nastavte bezpečnú úroveň hlasitosti.
- Ak vám v ušiach začne zvonit, ak pociťujete nepohodlie, prípadne ak sa vám konverzácia zdá slabá alebo nezrozumiteľná, prestaňte počúvať hudbu a nechajte si uši vyšetriť lekárom.**

## PREVENTÍVNE OPATRENIA PRI PRIPÁJANÍ K EXTERNÉMU ZARIADENIU

Údaje uložené v smartfónoch a iných periférnych zariadeniach pripojených k rádiu sa môžu v dôsledku neočakávaných problémov stratiť alebo poškodiť. Pamätajte na to a vopred tieto údaje zálohujte.

Spoločnosť HIKOKI nepreberá zodpovednosť za poškodenie ani stratu údajov uložených v smartfónoch a iných periférnych zariadeniach pripojených k rádiu ani za poškodenie samotného zariadenia.

## HLAVNÉ FUNKCIE

- Prehrávanie zo zariadenia s rozhraním Bluetooth
- Manuálny/automatický výber
- Ukladanie (do pamäte) (staníc 10 AM + 10 FM)
- Kompatibilita s nabíjateľnou batériou a sieťovým adaptérom pre elektrické náradie HIKOKI

- Batériu neponárajte ani nedovoľte, aby sa do nej dostali akékoľvek kvapaliny. Vniknutie vodivej kvapaliny, ako je napríklad voda, môže spôsobiť poškodenie, ktoré môže spôsobiť požiar alebo výbuch. Batériu skladujte na chladnom, suchom mieste, mimo výbušných a horľavých predmetov. Musíte sa vyhnúť prostrediam s korozívnymi plynmi.

### UPOZORNENIE

- Ak sa tekutina unikajúca z batérie dostane do očí, oči si nešuchajte a dôkladne si ich vypláchnite čerstvou čistou vodou, ako je pitná voda z vodovodu a okamžite vyhľadajte lekársku pomoc. Ak nevyhľadáte ošetrovanie, tekutina môže spôsobiť problémy zraku.
- Ak sa tekutina dostane na kožu alebo odev, okamžite ich dôkladne umyte alebo očistite čistou vodou, ako je pitná voda z vodovodu. Existuje možnosť, že môže dôjsť k podráždeniu pokožky.
- Ak pri prvotnom používaní akumulátora zistíte výskyt hrdze, odpornej zápach, prehrievanie, stratu farby, deformácie a/alebo iné nezrovnalosti, batériu nepoužívajte a vráťte ju predajcovi alebo dodávateľovi.

### VÝSTRAHA

Ak sa do svorky lítiovo-iónovej batérie dostane vodivé cudzie teleso, batéria môže zoskratovať a spôsobiť požiar. Pri uskladňovaní lítiovo-iónovej batérie určite dodržiavajte nasledovné pravidlá.

- Do skladovacej skrinky nekladajte vodivé odrezky, klinec ani drôty, ako je napríklad oceľový drôt a medený drôt.
- Aby ste predišli zoskratovaniu, vložte batériu do nástroja alebo pri uskladnení pevne založte kryt batérie, až kým nevidíte ventilátor.

## PREPRAVA TÝKAJÚCA SA LÍTIOVO-IÓNOVÝCH BATÉRIÍ

Pri preprave lítiovo-iónovej batérie dodržiavajte nasledovné opatrenia.

### VÝSTRAHA

Pri organizovaní prepravy ohláste prepravnej spoločnosti, že balenie obsahuje lítiovo-iónové batérie, informujte ju o výstupnom výkone a postupujte podľa pokynov prepravnej spoločnosti.

- Lítium-iónové batérie, ktoré prekračujú výkon 100 Wh, sú pri transporte označené ako nebezpečný tovar, ktorý vyžaduje špeciálne aplikačné postupy.
- Pri preprave do zahraničia musíte vyhovieť medzinárodným zákonom, pravidlám a predpisom cieľovej krajiny.
- Keď je BSL36B18 (predávaný samostatne) nainštalovaný v elektrickom náradí, výstupný výkon presiahne 100 Wh a jednotka bude pre nákladnú dopravu klasifikovaná ako nebezpečný tovar.

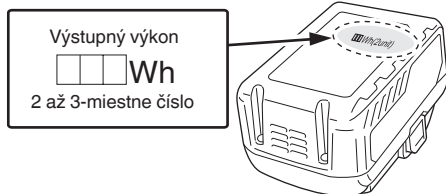

## ŠPECIFIKÁCIE



Frekvenčné pásmo	DAB / DAB+: 174,928 až 239,200 MHz (BAND III) FM: 87,5 až 108 MHz AM: 522 až 1710 kHz
Anténa	DAB/DAB+: gumená anténa FM: gumená anténa AM: anténa s feritovým jadrom (zabudovaná)
Reproduktor	8 W x 1
Max. výstupný výkon	Sieťový adaptér: 7 W 18 V: 7 W
Zdroj napájania	Posuvná batéria: DC 18 V Zdroj napájania v domácnosti, striedavý prúd (použitím dodaného sieťového adaptéra)
Bluetooth	Bluetooth ver. 4,2 BR/EDR Profil: A2DP (Advanced Audio Distribution Profile) AVRCP (AV Remote Control Profile) Citlivosť odosielaní/príjmu: Trieda 2
Vonkajšie rozmery	D 240 mm x Š 176 mm x V 185 mm (so zasunutou anténou)
Hmotnosť	1,8 kg





- Pre vhodný zdroj napájania si pozrite pokyny: Použiteľné zdroje napájania: (Výrobca) Hung Kay Industrial Co., Ltd. (Model) HKP24-1800800dV (Vstupné napätie) 100–240 V ~ (stried.) (Vstupná striedavá frekvencia) 50/60 Hz (Výstupné napätie) 18 V (Výstupný prúd) 0,8 A (Výstupný výkon) 14,4 W (Priemerná aktívna účinnosť) 83,9% (Spotreba energie bez zaťaženia) 0,10 W
- Používajte len nasledovnú zásuvaciu batériu (Model) BSL36B18: 18 V 8000 mAh Lítiová batéria (Výrobca) Koki Holdings Co., Ltd.
- Zástrčka externého adaptéra bola použitá ako odpojovacie zariadenie, zásuvka musí byť ľahko prístupná

## SYMBOLY

## VÝSTRAHA

Nižšie sú zobrazené symboly, ktoré sa v prípade strojného zariadenia používajú. Pred použitím náradia sa oboznámte s významom týchto symbolov.

	UR18DA : Akumulátorové rádio
	Pre vhodný zdroj napájania si pozrite pokyny.

	Iba pre krajiny EÚ Elektrické náradie nelikvidujte spolu s domácim odpadom! Aby ste dodržali ustanovenia európskej smernice 2012/19/EÚ o odpadových elektrických a elektronických zariadeniach a jej implementáciu v zmysle národnej legislatívy, je potrebné elektrické náradie po uplynutí jeho doby životnosti separovať a doručiť na environmentálne prijateľné miesto recyklovania.
	Používajte len zasúvateľnú batériu spoločnosti Koki Holdings Co.,Ltd
	Úroveň nabitia akumulátora viac ako 75%
	Úroveň nabitia akumulátora 50 až 75%
	Úroveň nabitia akumulátora 25 až 50%
	Úroveň nabitia akumulátora menej ako 25%
	Výstupná svorka pre adaptér
	Len na použitie vo vnútri (sieťový adaptér)
	Produkt triedy II - dvojité izolácia - pre externé napájanie sa nevyžaduje žiadne uzemnenie (sieťový adaptér)

## ŠTANDARDNÉ PRÍSLUŠENSTVO

Okrem hlavnej jednotky (1 jednotka) obsahuje balenie príslušenstvo, ktoré je uvedené na strane 159.

Štandardné príslušenstvo podlieha zmenám bez predchádzajúceho oznámenia.

## NABÍJANIE

Pred použitím elektrického náradia nabite batériu nasledovne.

1. **Napájací kábel nabíjačky pripojte k zásuvke.**  
Po pripojení zástrčky nabíjačky k zásuvke začne blikať kontrolka načerveno (v 1-sekundových intervaloch).

## UPOZORNENIE

Elektrický kábel nepoužívajte, ak je poškodený. Okamžite ho dajte opraviť.

2. **Vložte batériu do nabíjačky.**  
Batériu pevne vložte do nabíjačky. (Obr. 3)
3. **Nabíjanie**

Pri vkladaní batérie do nabíjačky sa spustí nabíjanie a kontrolka bude nepretržite svietiť načerveno.

Po úplnom nabití batérie začne kontrolka blikať na červeno. (V 1-sekundových intervaloch) (Pozrite si **Tabuľku 1**)

- Svetlo kontrolky  
Významy svetla kontrolky sú uvedené v **Tabuľke 1**, a to podľa stavu nabíjačky alebo nabíjateľnej batérie.

Tabuľka 1

Významy svetla kontrolky					
Kontrolka (červená)	Pred nabíjaním	Bliká	Svieti na 0,5 sekundy. Nesvieti na 0,5 sekundy. (zhasne raz za 0,5 sekundy)	/	
	Počas nabíjania	Svieti	Svieti neprerušovanie		
	Nabíjanie je dokončené	Bliká	Svieti na 0,5 sekundy. Nesvieti na 0,5 sekundy. (zhasne raz za 0,5 sekundy)		
	Nabíjanie nie je možné	Mihoce sa	Svieti na 0,1 sekundy. Nesvieti na 0,1 sekundy. (zhasne raz za 0,1 sekundy)		Porucha batérie alebo nabíjačky
	Prehrievanie v pohotovostnom režime	Bliká	Svieti na 1 sekundu. Nesvieti na 0,5 sekundy. (zhasne raz za 0,5 sekundy)		Batéria sa prehrieva. Nedá sa nabíť. (Nabíjanie sa začne po vychladnutí batérie)

- Záležitosti týkajúce sa teplôt a doby nabíjania batérie. Teploty a doba nabíjania budú také, ako je uvedené v **Tabuľke 2**.

Tabuľka 2

Nabíjačka		UC18YFSL	
Batéria	Typ batérie	Li-ion	
	Teploty, pri ktorých možno batériu nabíjať	0°C–50°C	
	Nabíjacie napätie	V	
	Doba nabíjania, pribl. (pri 20°C)		18
			BSL36B18 (10 článkov)
	min	120	

#### POZNÁMKA

Doba nabíjania sa môže odlišovať, závisí od okolitej teploty a napätia zdroja napájania.

#### UPOZORNENIE

Pri nepretržitom používaní nabíjačky na batérie sa nabíjačka na batérie zohreje, čo môže predstavovať príčinu porúch. Po dokončení nabíjania počkajte pred ďalším nabíjaním 15 minút.

#### 4. Odpojte napájací kábel nabíjačky zo zásuvky.

#### 5. Nabíjačku pevne uchopte a vytiahnite batériu.

#### POZNÁMKA

Po použití nezabudnite z nabíjačky vybrať batériu a potom ju odložiť.

**Čo sa týka elektrického výboja v prípade nových batérií, atď'.**

Vzhľadom na to, že chemická látka nachádzajúca vo vnútri nových batérií a v batériách, ktoré sa po dlhšiu dobu nepoužívali, nie je aktivovaná, elektrický výboj môže byť po prvom a druhom použití slabý. Je to dočasný jav a optimálny čas potrebný na nabíjanie sa obnoví po opätovnom nabíjaní batérií 2–3 krát.

**Ako predĺžiť životnosť batérií.**

- (1) Nabite batérie skôr ako sú úplne vybité. Ak máte pocit, že výkon náradia slabne, prerušte jeho používanie a batériu náradia znovu nabite. Ak budete náradie aj naďalej používať a vyčerpáte elektrický prúd, batéria sa môže poškodiť a jej životnosť sa tým skráti.

- (2) Vyhybajte sa nabíjaniu pri vysokých teplotách.

Nabíjateľná batéria bude horúca ihneď po použití. Ak sa takáto batéria nabíja ihneď po použití, jej vnútorná chemická látka sa poškodí a životnosť batérie sa skráti. Nechajte batériu na chvíľu vychladnúť a až potom ju znovu nabíjajte.

#### UPOZORNENIE

- Ak je batéria nabíjaná, keď je horúca z dôvodu, že bola dlho na mieste, ktoré bolo vystavené priamemu slnečnému žiareniu alebo z dôvodu, že bola jednoducho používaná, kontrolka nabíjačky sa rozsvieti nazeleno alebo sa rozsvieti na 1 sekundu a na 0,5 sekundy zhasne (na 0,5 sekundy sa vypne). V takom prípade nechajte batériu najskôr vychladnúť a až potom ju začnite nabíjať.
- Keď kontrolka bliká načerveno (v 0,2 sekundových intervaloch), skontrolujte, či sa v konektore batérie na nabíjačke nenachádzajú cudzie predmety. Ak sa tam nachádzajú, odstráňte ich. Ak nenájdete žiadne cudzie predmety, pravdepodobne došlo k poruche batérie alebo nabíjačky. Odnesite ich do autorizovaného servisného strediska.
- Keďže vstavaný mikropočítač zistí vybratie batérie nabíjanej pomocou nabíjačky až približne po 3 sekundách, počkajte aspoň 3 sekundy, kým batériu znova vložíte a budete pokračovať v nabíjaní. Ak batériu znova vložíte do 3 sekúnd, nemusí sa správne nabíť.

## VLOŽENIE BATÉRIE

#### UPOZORNENIE

Nedotýkajte sa kontaktov.

V opačnom prípade by mohlo dôjsť k zraneniu ruky alebo inému poraneniu.

S týmto zariadením je možné používať len batériu HiKOKI, model BSL36B18.

#### Vkladanie batérie

Zarovnajte batériu s drážkou v náradí a zasuňte ju na miesto. Vždy ju zasuňte úplne na doraz tak, aby zapadla na miesto s nenápadným kliknutím, pretože v opačnom prípade môže náhodne vypadnúť z náradia a spôsobiť zranenie vám alebo niekomu okolo vás (**Obr. 1**).

#### Vyberanie batérie

Vytiahnite batériu z náradia pri súčasnom stlačení poistky (2 ks) batérie (**Obr. 1**).

#### POZNÁMKA

- Pri vkladaní batérie nevyvíjajte žiaden nadmerný tlak. Ak sa batéria nedá ľahko zasunúť na miesto, nie je správne zasunutá. Skontrolujte, či je batéria správne otočená a či zasunutiu nebráni žiaden cudzí predmet.

# Slovenčina

- Ak sa po vložení batérie a zapnutí zariadenia zobrazí ikona , stav nabitia batérie je nízky.  
V takejto situácii použite sieťový adaptér alebo vložte plne nabitú batériu.

## PRIPOJENIE SIEŤOVÉHO ADAPTÉRA

Pomocou (priloženého) sieťového adaptéra je možné získať napájanie zo štandardnej elektrickej zásuvky.

Odtiahnite gumený kryt a zapojte sieťový adaptér do konektora sieťového adaptéra. **(Obr. 2)**

Potom zapojte sieťový adaptér do elektrickej zásuvky.

### POZNÁMKA

- Ak sa súčasne používa s batériami, sieťový adaptér je hlavným zdrojom energie a batérie sa nebudú spotrebúvať.
- Ak sa používa súčasne so sieťovým adaptérom, batérie sa nebudú dobíjať, pretože tento prístroj nemá funkciu nabíjania.

## POUŽITIE

### 1. Zapnutie a vypnutie

Spôsob zapnutia: Stlačte tlačidlo.

Spôsob vypnutia: Znovu stlačte tlačidlo.

### 2. Úprava hlasitosti

Zvýšenie hlasitosti: stlačte tlačidlo „+“.

Zníženie hlasitosti: stlačte tlačidlo „-“.

### 3. Prepínanie medzi pásmom FM (ultra krátke vlny), AM (stredné vlny), Bluetooth (BT) a DAB/DAB+

Nastavený režim sa zobrazí na displeji (FM/AM/BT/DAB).

Ak chcete vykonať zmenu medzi FM (ultra krátke vlny/UKW), AM (stredné vlny), BT (Bluetooth) a DAB/DAB+ viackrát stlačte tlačidlo „MODE“.

### 4. Vyhľadávanie rozhlasových staníc

Stlačením tlačidla „|<<“ alebo tlačidla „>>|“ zmeníte frekvenciu. Aktuálna frekvencia sa zobrazí na displeji.

Ak chcete vyhľadať nasledujúcu **rozhlasovú stanicu s veľkou silou signálu**, stlačte tlačidlo „|<<“ alebo stlačte tlačidlo „>>|“ a **krátko ho podržte stlačené**. Na displeji sa zobrazí frekvencia nájdenej rozhlasovej stanice.

### 5. Uloženie nastavenej rozhlasovej stanice

(1) Stlačte tlačidlo „SELECT“.

(2) Stlačte tlačidlo „>>|“ do bodu „Store to Preset“ a vykonajte potvrdenie stlačením tlačidla „SELECT“.

(3) Zvoľte číslo pamäte pomocou tlačidiel „|<<“ alebo „>>|“ a vykonajte potvrdenie stlačením tlačidla „SELECT“.

### 6. Počúvanie uložených rozhlasových staníc

(1) Stlačte tlačidlo „SELECT“.

(2) Stlačte tlačidlo „>>|“ do bodu „Select Preset“ a vykonajte potvrdenie stlačením tlačidla „SELECT“.

(3) Zvoľte požadovanú uloženú rozhlasovú stanicu pomocou tlačidiel „|<<“ alebo „>>|“ a vykonajte potvrdenie stlačením tlačidla „SELECT“.

### 7. DAB/DAB+ (vysielanie digitálneho zvuku)

Vyhľadávanie staníc (spustí sa automaticky pri prvom uvedení do prevádzky):

(1) Stlačte tlačidlo „SELECT“.

(2) Stlačením tlačidla „>>|“ zvolíte medzi „Auto Scan“ a „Manual Tune“ a vykonajte potvrdenie stlačením tlačidla „SELECT“. (Malo by sa uprednostniť automatické vyhľadávanie)

Nastavenie požadovanej stanice:

(1) Po „Auto Scan“ sa všetky nájdené rozhlasové stanice uložia automaticky.

(2) Prijaté rozhlasové stanice môžete prehľadávať pomocou tlačidiel „|<<“ alebo „>>|“.

Voľba nastavení zobrazenia:

(1) Stlačte tlačidlo „SELECT“.

(2) Stlačte tlačidlo „>>|“ do bodu podružnej položky „RDS Display“ a vykonajte potvrdenie stlačením tlačidla „SELECT“.

(3) Zvoľte požadovanú ponuku pomocou tlačidiel „|<<“ alebo „>>|“.

### 8. Bluetooth (v závislosti od konfigurácie)

(1) Ak chcete prejsť na BT (Bluetooth), niekoľkokrát stlačte tlačidlo „MODE“, kým sa na displeji nezobrazí symbol BT.

(2) Aktivujte Bluetooth vo svojom smartfóne (alebo v inom mobilnom zariadení, ako je napríklad tablet).

(3) Ak váš smartfón rozpozná rádio, zobrazí sa spolu s názvom zariadenia „UR18DA“.

(4) Vo svojom smartfóne zriadte pripojenie k zariadeniu „UR18DA“.

Úspešné pripojenie sa zobrazí na displeji stlačením príslušného symbolu.

(5) Spustíte opätovné prehrávanie napr. skladby vo svojom smartfóne.

### 9. Nastavenie vysokých a hlbokých tónov

Ak chcete prepnúť medzi vysokými a hlbokými tónmi, niekoľkokrát stlačte tlačidlo „EQ“.

Aktívny režim sa zobrazí na displeji:

„TREBLE“ a „BASS“.

Nastavená hodnota sa zobrazí na displeji.

Ak chcete zmeniť nastavenie, stlačte tlačidlo „-“ alebo tlačidlo „+“.

### 10. Akumulátor, zobrazenie úrovne nabitia akumulátora



Viac ako 75%

Symbol batérie na displeji ukazuje úroveň nabitia akumulátora.



50 až 75%



25 až 50%

Vybíty akumulátor nabíjate vo vhodnej nabíjačke HiKOKI.



Menej ako 25%

## ÚDRŽBA A KONTROLA

### VÝSTRAHA

Keď sa zariadenie nepoužíva alebo sa vykonáva kontrola či údržba, nezabudnite odpojiť sieťovú napájajúcu zástrčku a vybrať nabíjateľnú batériu.

### ● Kontrola montážnych skrutiek

Všetky montážne skrutky pravidelne kontrolujte, či sú správne utiahnuté. Ak sa niektorá zo skrutiek povolí, okamžite ju dotiahnite. Nedodržanie tohto pokynu môže viesť k vážnemu nebezpečenstvu.

### ● Kontrola svoriek (nádrie a batéria)

Skontrolujte, či sa na svorkách nenazbierali rôzne úločky a prach.

Príležitostne kontrolujte pred, počas a po prevádzke.

### UPOZORNENIE

Odstáňte všetky úločky alebo prach, ktoré sa mohli nahromadiť na svorkách.

Nedodržanie tohto pokynu môže viesť k poruche.

### ● Čistenie vonkajších častí

Keď sa rádio zašpiní, utrite ho mäkkou suchou handričkou alebo handričkou navlhčenou v mydlovej vode.

Nepoužívajte roztoky obsahujúce chlór, benzín ani riedidlo, pretože tieto látky spôsobia zmäknutie plastových častí.

### ● Skladovanie rádia

Rádio neskladujte na nasledujúcich miestach:

- V dosahu detí ani na miestach, ku ktorým majú jednoduchý prístup,
- Na vlhkých ani prašných miestach,



- Na miestach s vysokou teplotou, napríklad v aute, ani na miestach vystavených priamemu slnečnému žiareniu,
- Na mimoriadne chladných miestach ani na miestach vystavených priamemu prievanu,
- Na miestach s výraznými zmenami teplôt,
- Na miestach, kde by bolo vystavené dymu alebo pare, napríklad v blízkosti kuchynských spotrebičov alebo zvlhčovača.

#### POZNÁMKA

Skladovanie lítiovo-iónových batérií

Pred skladovaním lítiovo-iónových batérií sa presvedčite, že sú úplne nabité.

Dlhodobé skladovanie (3 mesiace alebo viac) batérií s nízkou úrovňou nabitia môže viesť k zhoršeniu výkonu, viditeľnému skráteniu času používania batérií alebo k stavu, že sa batérie rýchlo vybijú.

Viditeľne skrátený čas používania batérií však možno predĺžiť pomocou dvoch až piatich cyklov nabitia a používania batérií až do ich vybitia.

Ak sa čas používania batérie extrémne skráti napriek opakovanému nabíjaniu a používaniu, považujte batérie za úplne vybité a zakúpte nové batérie.

## VÝBER PRÍSLUŠENSTVA

Príslušenstvo pre tento stroj je uvedené na strane 160.

Ohľadne podrobností týkajúcich sa každého typu nástavca sa obráťte na autorizované servisné stredisko HiKOKI.

#### **Dôležité upozornenie ohľadne batérií pre elektrické akumulátorové náradie značky HiKOKI**

Vždy používajte jednu nami navrhnutú originálnu batériu. Ak budete používať batérie, ktoré sú iné, ako batérie navrhnuté našou spoločnosťou, alebo ak dôjde k rozobratiu alebo úprave batérie (ako je rozobratie a výmena článkov alebo iných interných dielov), nemôžeme vám zaručiť bezpečnosť a výkon nášho akumulátorového náradia.

#### ZÁRUKA

Garantujeme, že elektrické náradie značky HiKOKI vyhovuje zákonným/národným nariadeniam. Táto záruka sa nevzťahuje na poruchy alebo poškodenia, ktoré sú spôsobené nesprávnym používaním, zlým zaobchádzaním alebo štandardným opotrebovaním a odrením. V prípade reklamácie doručte elektrické náradie v nerozobratom stave spolu so ZÁRUČNÝM LISTOM, ktorý nájdete na konci tohto návodu na obsluhu, do autorizovaného servisného strediska spoločnosti HiKOKI.

#### POZNÁMKA

Vzhľadom na pokračujúci program výskumu a vývoja v spoločnosti HiKOKI si vyhradzuje právo zmien tu uvedených technických parametrov bez predchádzajúceho upozornenia.

## ИМЕНА НА ЧАСТИТЕ

①	Антенa	⑩	Бутон за ниво на звука	⑲	Индикатор за захранване с променлив ток
②	Дръжка	⑪	Бутон на еквалайзер	⑳	DAB лампа за излъчване
③	Контролен панел	⑫	Бутон за режим	㉑	Лампа на устройството
④	Дисплей	⑬	Бутон за избор на канал	㉒	Фиксатор
⑤	Високоговорител	⑭	Бутон за менюто, за избор на функции за пренасочване	㉓	Гумен капак
⑥	АС Адаптер порт	⑮	Лампа за режим на получаване	㉔	АС Адаптер
⑦	Батерия (продава се отделно)	⑯	Bluetooth лампа	㉕	Сигнална лампа
⑧	Заводска табела	⑰	Индикатор за потвърждение на сдвояването		
⑨	Бутон за захранване	⑱	Индикаторна лампа за оставащия капацитет на батерията		

## ПРЕДУПРЕЖДЕНИЯ ЗА СИГУРНОСТ НА БЕЗЖИЧНО РАДИО

### ⚠ ПРЕДУПРЕЖДЕНИЕ

Прочетете всички инструкции и предупреждения за безопасност.

Неспазването на инструкциите и предупрежденията може да доведе до електрически удар, пожар и/или сериозни наранявания.

Запазете и съхранявайте инструкциите за последващи справки и приложение.

1. Използвайте само посоченото напрежение на захранване.

- Използването на всяко друго напрежение може да доведе до пожар или токов удар.

2. Избегнете повредането на кабела на АС адаптера.

- Не модифицирайте, не огъвайте силно, не навивайте и не дърпайте кабела, не поставяйте тежки предмети върху него и не го оставяйте близо до загряващи уреди.
- Когато не се използва, отстранете захранващия щепсел (АС адаптер) от електрическото гнездо и от радиото. В противен случай съществува риск от токов удар или пожар.

3. Не докосвайте захранващия щепсел (АС адаптер) с мокри ръце.

- Това може да причини токов удар.

4. Не използвайте радиото в банята или под душа.

- Не използвайте радиото във влажни, мокри места или под дъжда.
- Това може да причини токов удар, отделяне на дим или повреда.

5. Не докосвайте антената FM или захранващия щепсел (АС адаптер) по време на гръмотевични бури.

- Това може да причини токов удар.

6. Не разглобявайте и не модифицирайте радиото.

- Това може да причини токов удар или пожар. Проверки и поправки трябва да се извършват от магазина на закупуване или от сервизен център на HiKOKI.

7. Вкарайте захранващия щепсел (АС адаптер) стабилно навътре.

- Прах или замърсяване между захранващия щепсел и електрическото гнездо може да доведе до пожар. Отстранявайте захранващия щепсел периодично и го избърсвайте от всякаква прах или мръсотия със суха кърпа.

8. Не позволявайте в радиото да проникнат предмети или вода.

- С изключение на захранващия АС адаптер и презареждащата се батерия, ако в задната врата проникне метален, запалим предмет или вода, това може да доведе до токов удар или пожар.
- Внимавайте в радиото да не проникне желязна прах от басовите рефлексни говорители, прах или вода.

9. Не сядайте и не стойте върху радиото.

- Това може да доведе до злополуки или повреда.

10. Не поставяйте радиото върху нестабилна повърхност или на високо място.

11. Когато не е заредена плъзгаща се батерия, прирелете плъзгащия капак на клемата към крайника за предотвратяване на порязвания и други наранявания, които могат да възникнат от доносването на контактните пластини.

12. Ако се показва , когато включвате захранването с поставена презареждаща се батерия, мощността на батерията е слаба. Включете радиото от АС адаптера или вкарайте заредена батерия.

13. Заредяйте само със зарядното устройство, посочено от производителя.

- Зарядно устройство, което е подходящо за един тип презареждаща се батерия, може да създаде опасност от пожар, когато се използва с друга батерия.

14. Използвайте радиото само със специално-предназначена, презареждаща се батерия.

- Използването на всякаква друга презареждаща се батерия може да създаде опасност от нараняване и пожар.

15. Когато презареждащата се батерия не се използва, дръжте я далеч от други метални предмети като клемери, монети, ключове, пирони, винтове или други малки метални предмети, които могат да влязат в контакт с клемите.

- Свързването на късо съединение на клемите на батерията може да причини изгаряния или пожар.

16. При неподходящи условия, от батерията може да се отдели течност; избягвайте контакт. Ако случайно влезете в контакт с електролитната течност, изпланнете обилно с вода. Ако попадне електролит в очите, изпланнете обилно и потърсете медицинска помощ.

- Течността, отделена от батерията, може да причини дразнене или изгаряния.

17. **Предайте радиото за поправка само на квалифициран техник, използващ идентични резервни части.**
  - Това ще осигури поддържане на безопасността на радиото.
18. **Главното устройство и адаптерът не трябва да се излагат на капки или пръски и върху тях не трябва да се поставят предмети, пълни с вода, като вази.**
19. **Батериите не трябва да се излагат на прекомерна топлина, като слънчева светлина, огън и други подобни.**
20. **ГЛАВНИЯТ щепсел на адаптера се използва като устройство за изключване, устройството за изключване трябва да бъде готово за работа.**
21. **Опасност от експлозия, ако батерията бъде сменена с неправилен тип**
  - високи или ниски екстремни температури, на които батерията може да бъде подложена по време на употребата, съхранение или транспортиране (Ната например работна температура: 35°C); и
  - ниско въздушно налягане при голяма надморска височина (Надморска височина: 2000 метра).
  - подмяна на батерията с неправилен тип, който може да повреди защитата ѝ (такъв е случаят например с някои видове литиеви батерии);
  - изхвърляне на батерията в огън или гореща фурна, или пък механично раздробяване или рязане на батерията, което може да доведе до експлозия;
  - оставяне на батерията за дълъг период при изключително висока температура на околната среда, което може да доведе до експлозия или изтичане на запалими течности или газове;
  - батерията е подложена на изключително ниско въздушно налягане, което може да доведе до експлозия или изтичане на запалими течности или газове.
22. **Елестростатичното разреждане може да доведе до неизправност, което може да изисква нулиране на потребителя.**

## ДОПЪЛНИТЕЛНИ МЕРКИ ЗА БЕЗОПАСНОСТ

1. Винаги зареждайте батерията при температура от 0°C до 40°C. Температура, по-ниска от 0°C, ще доведе до прекомерно зареждане, което е опасно. Батерията не може да се зарежда при температура по-висока от 40°C. Най-подходящата температура за зареждане е 20°C–25°C.
2. Не използвайте зарядното устройство непрекъснато. Когато едно зареждане приключи, оставете зарядното устройство за около 15 минути преди следващото зареждане на батерия.
3. Не допускате проникването на чужди тела в отвората на връзката за батериите.
4. Никога не разглобявайте презареждащите се акумулаторни батерии и зарядното.
5. Никога не давайте на късо акумулаторните батерии. Късо съединение може да причини пренапрежение и прегряване. Това може да доведе до повреда или изгаряне на батерията.
6. Отработените батерии не трябва да се изгарят. Това може да доведе до експлозия.
7. Върнете батериите в магазина, от който са били закупени, веднага след като цикъла на живот на презаредените батерии стане прекалено къс за да се използват. Отработените батерии не трябва да се изхвърлят.

8. Не поставяйте предмети върху отворите за охлаждане на зарядното устройство. Вкарването на метални или запалими предмети във вентилационните слотове е доведе до опасност от електрически удар или ще повредят зарядното устройство.
9. При продължителна работа инструментът може да прегрее и съответно да се стигне до повреда на двигателя и превключвателя. Затова, когато корпусът се нагори, оставете инструмента за малко.
10. Уверете се, че батерията е добре и здраво поставена. Ако е и най-малко разхлабен, може да се извади и да причини инцидент.
11. Не използвайте продукта, ако уредът или клемите на батерията (за монтаж на батерията) са деформирани. Поставянето на батерията може да причини късо съединение, което може да доведе до поява на дим или запалване.
12. Поддържайте клемите на инструмента (за монтаж на батерията) чисти от пръст и прах.
  - Преди работа се уверете, че в зоната на клемите няма натрупани прах и стружки.
  - По време на работа се опитвайте да избегнете попадането на стружки или прах върху батерията.
  - При прекратяване на работа или след употреба не оставайте инструмента на място, където може да бъде изложен на прах и стружки. Неспазването на това може да причини късо съединение, което може да доведе до поява на дим или запалване.
13. При използване на BSL36B18, никога не го използвайте, ако температурата е под 0°C или над 40°C. В случай на използване на AC адаптера, никога не го използвайте, ако температурата е под 0°C или над 25°C.

## ВНИМАНИЕ ЗА ЛИТIEВO-ЙОННАТА БАТЕРИЯ

За да удължите живота на литиево-йонната батерия, тя има защитна функция за прекъсване на подаването на заряд.

В случаите 1 до 3, описани по-долу, когато използвате това изделие, дори при натискане на спусъка, моторът може да спре. Това не е в следствие на повреда, а на защитна функция.

1. Когато разрядът на батерията намалее значително, моторът спира. В такъв случай, заредете батерията незабавно.
2. Ако инструментът е бил претоварен, моторът може да спре. В този случай, освободете спусъка и отстранете причината за претоварване. След това може да използвате уреда отново.
3. Ако батерията е прегряла при претоварване, тя може да откаже да работи. В този случай, спрете използването ѝ, и я оставете да се охлади. След това може да използвате уреда отново.

Освен това, моля, спазвайте следните предупреждения.

### ПРЕДУПРЕЖДЕНИЕ

За да предотвратите разреждане на батерията, загряване, поява на дим, запалване и експлозия, уверете се, че спазвате указанията за безопасност.

1. Уверете се, че по батерията не се натрупват прах и стружки.
- Уверете се, че по батерията не се натрупват прах и стружки по време на работа.
- Уверете се, че прах и стружки не се натрупват върху батерията по време на работа.
- Не съхранявайте неизползваните батерии в места, където са изложени на въздействието на прах и стружки.

- При съхранение на батерия, отстранете евентуално натрупани стружки и прах, като не трябва да се съхранява заедно с метални предмети (болтове, гвоздеи и др.).
- 2. Пазете батерията от пробиване с остри предмети като гвоздеи, от удар с чук, настъпване, или от силен физически удар.
- 3. Не използвайте видимо повредена или деформирана батерия.
- 4. Не използвайте батерията с обратен поларитет.
- 5. Не свързвайте батерията директно към електрически източници, или към куплунга на запалката в лека кола.
- 6. Не използвайте батерията за цели, различни от предназначението ѝ.
- 7. Ако батерията не може да се зареди напълно, дори след като изтече препоръчвания период от време, незабавно прекратете последващи опити за зареждане.
- 8. Не излагайте батерията на високи температури или налягане, не поставяйте в микровълнова фурна, сушилня или контейнери под високо налягане.
- 9. При установяване на теч или неприятна миризма от батерията, не излагайте на въздействието на силна топлина или открити пламъци.
- 10. Не използвайте батерията в мета, където се генерира силно статично електричество.
- 11. Ако батерията тече, има неприятна миризма, загрява или се обезцвети и деформира, или ако се появят необичайни признаци при употреба, презареждане и съхранение, незабавно я отстранете от оборудването или зарядното устройство и не я използвайте.
- 12. Не потапяйте батерията и не позволявайте навлизането на течности в нея. Проникването на проводими течности като например вода, може да доведе до повреди и да причини пожар или експлозия. Съхранявайте батерията на хладно и сухо място, далеч от горими и леснозапалими материали. Избягвайте атмосфери с корозивни газове.

## ВНИМАНИЕ

- 1. Ако електролит от батерията попадне в очите, не ги търкайте, а изплакнете обилно с чиста, напр. чешмяна, вода и потърсете незабавно лекарска помощ. Ако не се вземат мерки, електролитът може да причини очни проблеми.
- 2. Ако електролит от батерията попадне върху кожата или дрехите, незабавно измийте с чиста, напр. чешмяна, вода. Възможно е електролитът да причини кожно възпаление.
- 3. Ако при първото използване на батерията забележите ръжда, неприятен мирис, прегряване, обезцветяване, деформиране и/или други нередности, не я използвайте и я върнете на доставчика или търговеца, от който сте я закупили.

## ПРЕДУПРЕЖДЕНИЕ

Ако чуждо тяло, което е проводник, попадне върху клемите на литиево-йонната батерия, тя може да даде на късо и да причини пожар. Когато съхранявате литиево-йонната батерия спазвайте следните правила за безопасност.

- В кутията за съхраняване не поставяйте проводящи предмети като гвоздеи, парчета проводници и медна тел.
- За да предотвратите късо съединение, след вкарване на батерията в електрически инструмент поставяйте капака ѝ така, че вентилаторът да не се вижда.

## ОТНОСНО ТРАНСПОРТА НА ЛИТИЕВО-ЙОННА БАТЕРИЯ

При транспортиране на литиево-йонна батерия, моля спазвайте следните предпазни мерки.

### ПРЕДУПРЕЖДЕНИЕ

Уведомете транспортната компания, че пратката съдържа литиево-йонна батерия, информирайте компанията за нейната изходна мощност и спазвайте инструкциите на транспортната компания, когато уреждате транспорта.

- Литиево-йонните батерии, които надвишават изходна мощност от 100 Wh, се считат за транспортна категория Опасни стоки и изискват прилагането на специални процедури.
- За транспортиране в чужбина трябва да спазите международните закони и правила и разпоредби на страната, до която се транспортират.
- Ако BSL36B18 (продава се поотделно) е монтиран в електроринструмента, мощността ще надвиши 100 Wh и уредът ще бъде класифициран като опасен товар съгласно класификацията на товарите.

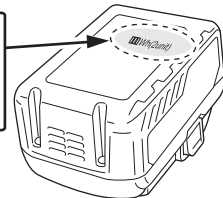
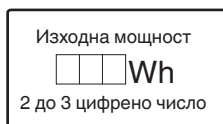

## ЗАЩИТА НА ВАШИЯ СЛУХ

Продължителното излагане на високо ниво на звука може да причини загуба на слуха. Колкото по-високо е нивото на звука, по-бързо може да се загуби слухът.

Ушите Ви ще свикнат с високо ниво на звука, ако го слушате дълго време. Това създава илюзията, че нивото на звука е подходящо, въпреки факта, че може да увреди слуха Ви.

Спазвайте следното за предотвратяване на загуба на слуха.

### ВНИМАНИЕ

- 1. **Уверете се, че оставяте ушите Ви да починат като правите редовни паузи и не слушате за дълги периоди от време.** Дори и на безопасно ниво на звука, продължителното слушане за дълго време може да причини загуба на слуха.
- 2. **Внимавайте да не повишавате нивото на звука, защото слухът Ви се адаптира към него.** Внимавайте да не свикнете с определено ниво на звука. Регулирайте звука на безопасно ниво, преди ушите Ви да свикнат със силния звук.
- 3. **Ако ушите Ви започнат да бучат, ако изпитвате дискомфорт или разговорът изглежда слаб или неясен, прекратете слушането на музика и прегледайте ушите си при лекар.**

## ПРЕДПАЗНИ МЕРКИ ПРИ СВЪРЗВАНЕ С ВЪНШНО УСТРОЙСТВО











Неочакваните проблеми може да доведат до загуба или повреждане на данни, съхранени в смартфон и друго периферно устройство, свързано към радиото. Като имате предвид тази възможност, винаги трябва да правите предварително резервно копие на данните.

Обърнете внимание, че HiKOKI не носи отговорност за повредата или загубата на данни, съхранени в смартфони и друго периферно устройство, свързано към радио, нито за повреда на самото устройство.

## СИМВОЛИ

### ПРЕДУПРЕЖДЕНИЕ

Използвани са следните символи за машината. Уверете се, че разбирате значението им преди употреба.

	UR18DA : Безжично радио
	За приложими захранвания, вижте инструкциите за потребителя.
	Само за страни от ЕС Не изхвърляйте електрически уреди заедно с битовите отпадъци! Във връзка с разпоредбите на Европейска Директива 2012/19/ЕС за електрическите и електронни уреди и нейното приложение съгласно националните законодателства, електрически уреди, които излизат от употреба трябва да се събират отделно и предават в специализирани пунктове за рециклиране.
	Използвайте само плъзгащи батерии на Koki Holdings Co., Ltd
	Ниво на заряд на батерията над 75%
	Ниво на заряда на батерията 50 до 75%
	Ниво на заряда на батерията 25 до 50%
	Ниво на заряд на батерията под 25%
	Изходен терминал за адаптер
	Използване само на закрито (AC адаптер)
	Продукт от клас II - двойно изолиран - не се изисква заземяване, за външно захранване (AC адаптер)

## ОСНОВНИ ФУНКЦИИ

- Възпроизвеждане на Bluetooth устройства
- Избиране на ръчен/автоматичен режим
- Запазване (Памет) (10 AM +10 FM станции)
- Съвместимост с презареждаща се батерия и AC адаптер на HiKOKI

## СПЕЦИФИКАЦИИ

Честота на лентата	DAB/DAB+: 174,928 до 239,200 MHz (ЛЕНТА III) FM: 87,5 до 108 MHz AM: 522 до 1710 KHz
Антенa	DAB/DAB+: Гумена антенa FM: Гумена антенa AM: Феритна антенa (вградена)
Високоговорител	8 W × 1
Изход за макс. мощност	AC адаптер: 7 W 18 V: 7 W
Електрическо захранване	Плъзгаща се батерия: DC 18 V Електрическо захранване за домакинството (при използване на предоставения AC адаптер)
Bluetooth	Bluetooth, версия 4,2 BR/EDR Профил: A2DP (Advanced Audio Distribution Profile) AVRCP (AV Remote Control Profile) Изпращане/получаване чувствителност: Клас 2
Външни размери	L 240 mm x W 176 mm x H 185 mm (с пречупена антенa)
Тегло	1,8 кг

- За приложими захранвания, вижте инструкциите за потребителя:

Приложими доставчици на захранване:  
(Производител) Hung Kay Industrial Co., Ltd.  
(Модел) НКР24-1800800dV

(Входно напрежение) 100–240 V ~ (AC)

(Входна променлива честота) 50/60 Hz

(Изходно напрежение) 18 V

(Изходен ток) 0,8 A

(Изходна мощност) 14,4 W

(Средна активна ефективност) 83,9%

(Консумация на енергия без натоварване) 0,10 W

- Може да се използва само под плъзгащата се батерия (Модел) BSL36B18: 18 V 8000 mAh Литиева батерия (Производител) Koki Holdings Co., Ltd.

- Щепселът на външния адаптер е използван като изключващо устройство, контактът трябва да е лесно достъпен

## СТАНДАРТНИ АКСЕСОАРИ

В допълнение към основния комплект (1 комплект) са предоставени и аксесоарите и приставките, изброени на стр. 159.

Стандартните приставки и аксесоари са предмет на промяна без предупреждение.

## ЗАРЕЖДАНЕ

Преди да използвате електрическият инструмент, заредете батерията както следва.

1. **Свържете захранващия кабел на зарядното към контакт.**

Когато свързвате кабела на зарядното, индикаторната лампа ще мига в червено (на интервали от 1 сек.).

### ВНИМАНИЕ

Не използвайте електрическият кабел, ако е повреден. Незабавно го подменете.

2. **Поставете батерията в зарядното устройство.**

Поставете плътно батерията в зарядното устройство. (Фиг. 3)



- Когато индикаторната лампа мига в червено (на интервали от 0,2 сек.), проверете за чужди тела в зарядното устройство и конектора. Ако няма чужди тела, вероятно батерията или зарядното устройство са повредени. Занесете ги в оторизиран сервизен център.
- Тъй като са необходими около 3 секунди, за да потвърди, че батерията, която се зарежда е извадена, изчакайте поне 3 секунди преди да я поставите отново и да продължите зареждането. Ако батерията бъде поставена преди да минат 3 секунди, може да не бъде правилно заредена.

## ИНСТАЛИРАНЕ НА БАТЕРИЯТА

### ВНИМАНИЕ

Не докосвайте клемите.

Това може да причини порязване на ръцете или други наранявания.

Само с това устройство могат да се използват батерии HiKOKI модел BSL36B18.

### Инсталиране на батерията

Подравнете батерията с канала в инструмента и я плъзнете на място.

Винаги я поставяйте докрай, докато се заключи на място с леко шракване, в противен случай, може да падне случайно от инструмента и да причини нараняване на Вас или някоя около Вас (Фиг. 1).

### Отстраняване на батерията

Изтеглете батерията от инструмента, докато натискате фиксатора (2 броя) на батерията (Фиг. 1).

### ЗАБЕЛЕЖКА

- Не натискайте прекалено силно при вкарване на батерията. Ако батерията не влиза лесно на място, тя не е поставена правилно. Проверете дали батерията е в правилната посока и че нищо не възпрепятства пространството за вмъкване.
- Ако се показва , когато устройството е включено след инсталиране на батерията, зарядът на батерията е нисък. В тази ситуация, можете да използвате AC адаптер или да инсталирате напълно заредена батерия.

## ИНСТАЛИРАНЕ НА АС АДАПТЕР

Захранването може да бъде доставено чрез включване на АС адаптер (осигурен) в стандартен битов контакт. Издърпайте назад гумения капак и свържете АС адаптера към порта. (Фиг. 2)

След това включете АС адаптера в електрическия контакт.

### ЗАБЕЛЕЖКА

- Когато се използва заедно с батериите, АС адаптерът е главният източник на захранване и не се използва енергията на батериите.
- Когато се използват заедно с АС адаптера, батериите няма да се зареждат, защото това устройство няма функция за зареждане.

## УПОТРЕБА

### 1. Включване и изключване

За да включите: Натиснете бутон.

За да изключите: Натиснете отново бутон.

### 2. Регулиране на силата на звука

Увеличаване на силата на звука: натиснете бутона „+“.

Намаляване на силата на звука: натиснете бутона „-“.

### 3. Превключване между FM (ултра къси вълни), AM (средни вълни), Bluetooth (BT) и DAB/DAB+

Зададеният режим се показва на дисплея (FM/AM/ BT/DAB).

За да превключите между FM (ултра къси вълни/ UKW), AM (средни вълни), BT (Bluetooth) и DAB/ DAB+, натиснете бутона „MODE“ няколко пъти.

### 4. Търсене на радиостанции

Натиснете бутон „|<<“ или бутон „>>|“, за да смените честотата. Текущата честота се показва на дисплея. За търсене на следващата **радио станция с висока сила на сигнала**, натиснете бутона „|<<“ или бутона „>>|“ и **го задръжте натиснат за кратко**. Честотата на намерената радио станция се показва на дисплея.

### 5. Запомняване на настроена радиостанция

(1) Натиснете бутона „SELECT“.

(2) Натиснете бутона „>>|“ до точка „Store to Preset“ и потвърдете с натискане на бутона „SELECT“.

(3) Изберете номер за съхранение с „|<<“ или „>>|“ и потвърдете с натискане на бутона „SELECT“.

### 6. Слушане на запомнените радиостанции

(1) Натиснете бутона „SELECT“.

(2) Натиснете бутона „>>|“ до точка „Select Preset“ и потвърдете с натискане на бутона „SELECT“.

(3) Изберете желаната запомнена радио станция с бутони „|<<“ или „>>|“ и потвърдете, като натиснете бутона „SELECT“.

### 7. DAB/DAB+ (Дигитално аудио излъчване)

Сканиране на станции (стартира автоматично при първо въвеждане в експлоатация):

(1) Натиснете бутона „SELECT“.

(2) Натиснете „>>|“, за да изберете между „Auto Scan“ и „Manual Tune“ и потвърдете, като натиснете бутона „SELECT“. (Автоматичното сканиране трябва да бъде предпочитано)

Настройка на желаната станция:

(1) След „Auto Scan“, всички намерени станции се съхраняват автоматично.

(2) Превключва намерените станции с бутоните „|<<“ или „>>|“.

Дисплей за настройки на избор:

(1) Натиснете бутона „SELECT“.

(2) Натиснете бутона „>>|“ до точка „RDS Display“ и потвърдете с натискане на бутона „SELECT“.

(3) Изберете желаното меню с бутони „|<<“ или „>>|“.

### 8. Bluetooth (в зависимост от конфигурацията)

(1) За да превключите на BT (Bluetooth), натиснете няколко пъти бутона „MODE“, докато на дисплея не се появи BT.

(2) Активирайте Bluetooth на Вашия смартфон (или друго мобилно устройство като таблет).

(3) Ако смартфонът Ви е открил радиото, той ще се покаже с името на устройството „UR18DA“.

(4) На Вашия смартфон, осъществете връзката с устройството „UR18DA“.

Успешното свързване се показва на дисплея чрез натискане на символа.

(5) Пуснете повторно, например, песен от смартфона.

### 9. Настройка на високите и ниските честоти

За да сменят между високи и ниски честоти, натиснете няколко пъти бутона „EQ“.

Активният режим е показан на дисплея:





„TREBLE“ и „BASS“.

Зададената стойност се показва на дисплея.

За да промените настройката, натиснете бутона „-“ или бутона „+“.

## Български

### 10. Батерия, показване на нивото на заряд на батерията

-  Над 75% Символът на батерия на дисплея показва нивото на заряд на батерията.
-  50 до 75%
-  25 до 50% Заредете изтощената батерия в подходящо зарядно устройство
-  Под 25% НІКОКІ.

## ИЗБОР НА АКЕСОАРИ

Акесоарите на този инструмент са изброени на стр. 160.

За подробности относно всеки вид накрайник се свържете с оторизиран сервизен център на НІКОКІ.

### Важна информация за батерии за безжични инструменти НІКОКІ

Моля, винаги използвайте нашите оригинални батерии. Не гарантираме безопасността и работата на уреда, когато се използват батерии, различни от посочените от нас, или когато са правени промени по батериите (като разглобяване и подмяна на клетките или други вътрешни компоненти).

## ПОДДРЪЖКА И ПРОВЕРКА

### ПРЕДУПРЕЖДЕНИЕ

Когато не се използват или по време на проверка и поддръжка, уверете се, че сте отстранили АС щепсела и зареждащата се батерия.

### ● Проверка на монтажните винтове

Редовно инспектирайте всички монтажни винтове и се уверете, че са добре затегнати. Ако установите разхлабен винт, незабавно го затегнете. Неспазването на горното крие рискове от сериозни злополуки.

### ● Проверка на клемите (инструмент и батерия)

Уверете се, че по клемите не са се събрали прах и стружки.

От време на време проверявайте преди, по време и след работа.

### ВНИМАНИЕ

Отстранете евентуално натрупани стружки и прах от клемите.

В противен случай има опасност от повреда.

### ● Външно почистване

Когато радиото е зацапано, избършете с мека суха кърпа или с кърпа, навлажнена със сапунена вода. Не използвайте разтворители на хлорна, бензинова основа, или разреждатели за бои, тъй като те ще стопят пластмасовите повърхности.

### ● Съхранение на радиото

Не съхранявайте радиото на следните места.

- В обсега на деца или на лесно достъпно място за тях
- На влажни или прашни места
- При висока температура, каквото е във вътрешността на автомобил или изложено на пряка слънчева светлина
- На изключително студени места или изложено директно на студени течения
- Където има рязка промяна на температурата
- Където е изложено на дим или пара, както е в близост до готварска печка или овлажнител

### ЗАБЕЛЕЖКА

Съхранение на литиево-йонни батерии.

Уверете се, че литиево-йонните батерии са напълно заредени, преди да ги оставите за съхранение.

Продължително съхранение (3 месеца или повече) на непълно заредени батерии може да доведе до лоша работа, значително скъсяване на живота на батериите или да ги направи негодни за употреба.

Въпреки това, батерии със значително скъсен живот могат да бъдат възстановени, чрез няколкократно зареждане и пълното им разреждане от два до пет пъти.

Ако ползният живот на батерията е значително съкратен, независимо от многократното зареждане и използване, считайте батерията за износена и сменете с нова.

### ГАРАНЦИЯ

Предоставяме гаранция за електрически инструменти НІКОКІ съгласно специфичните местни законодателства на съответните държави. Тази гаранция не покрива дефекти или щети поради неправилна употреба, злоупотреба или нормалното износване на уреда. В случай на рекламация, моля, изпратете електрическия инструмент, в неразглобен вид, с ГАРАНЦИОННАТА КАРТА, намираща се в края на инструкциите, до оторизиран сервизен център на НІКОКІ.

### ЗАБЕЛЕЖКА

Благодарение на непрекъснатата програма за проучване и разработване на НІКОКІ, спецификациите, посочени тук, са предмет на промяна без предизвестие.



## IMENA DELOVA

①	Antena	⑩	Dugme Jačina zvuka	⑲	Lampa AC napajanja
②	Ručka	⑪	Dugme ekvilajzera	⑳	DAB lampa za emitovanje
③	Panel operacija	⑫	Dugme režima	㉑	Lampica jedinice
④	Prikaz	⑬	Dugme za izbor kanala	㉒	Reza
⑤	Zvučnik	⑭	Taster Meni za izbor različitih funkcija	㉓	Gumeni poklopac
⑥	Ulaz za AC adapter	⑮	Lampica režima prijema	㉔	AC adapter
⑦	Baterija (prodaje se odvojeno)	⑯	Bluetooth lampica	㉕	Pilot lampa
⑧	Natpisna pločica	⑰	Lampica za potvrdu uparivanja		
⑨	Dugme za paljenje	⑱	Pokazna lampica napunjenosti baterije		

## BEZBEDNOSNA UPOZORENJA ZA BEŽIČNI RADIO

## ⚠ UPOZORENJE

Pročitajte sva bezbednosna upozorenja i sva uputstva. Propust da se slede upozorenja i uputstva može da izazove strujni udar, požar i/ili teške povrede.

Sačuvajte sva upozorenja i uputstva za buduću upotrebu.

## 1. Koristite samo zadatu voltažu napajanja.

- Upotreba bilo koje druge voltaže može da dovede do požara ili električnog šoka.

## 2. Izbegnite da oštetite kabl AC adaptera.

- Ne modifikujte, savijajte na silu, uvrćite niti vucite kabl, ne stavljajte teške objekte na njega niti ga postavljajte blizu aparata za grejanje.
- Kada se ne koristi, uklonite priključak za napajanje (AC adapter) iz električne utičnice i iz radija. Propust da se učini tako može dovesti do električnog šoka ili požara.

## 3. Ne dodirujte priključak za napajanje (AC adapter) sa mokrim rukama.

- Čineći tako može da rezultuje električnim šokom.

## 4. Ne koristite radio u kupatilu ili tušu.

- Ne koristite radio u mokrim ili vlažnim mestima ili na kiši.
- Čineći tako može da rezultuje električnim šokom, emisijom dima ili kvarom.

## 5. Ne dodirujte FM antenu niti priključak napajanja (AC adapter) tokom oluja sa grmljavinom.

- Čineći tako može da rezultuje električnim šokom.

## 6. Ne rastavljajte niti modifikujte radio.

- Čineći tako može da rezultuje električnim šokom ili požarom. Inspekcije i popravke treba da izvede radnja u kojoj je kupljen ili HiKOKI servisni centar za električne aparate.

## 7. Ubacite priključak napajanja (AC adapter) bezbedno koliko god može da uđe.

- Prašina ili prljavština između priključka za napajanje i električne utičnice može da dovede do požara. Uklonite priključak napajanja periodično i obrišite prašinu ili prljavštinu sa suvom krpom.

## 8. Ne dopustite da neodređeni objekti ili voda uđu unutar tela radija.

- Sa izuzetkom AC adaptera i punjive baterije, ako metal ili zapaljivi objekat ili voda dospeju unutar zadnjih vrata, to može da dovede do električnog šoka ili vatre.
- Postarajte se da sprečite gvozdenu prašinu sa refleksnih bas zvučnika, prašina ili voda uđu u radio.

## 9. Nemojte sedeti niti stojati na radiju.

- Čineći tako može da dovede do nezgoda ili kvara.

## 10. Ne postavljajte radio na nestabilnu površinu niti na visoko mesto.

11. Ako baterija sa klizaljkom nije ubačena, prikačite poklopac terminala sa klizaljkom da biste sprečili posekotine i druge ozlede koje mogu da se dese usled dodirivanja oblasti terminala.

12. Ako je  prikazan kada uključite napajanje sa ubačenom punjivom baterijom, onda je napon baterije nizak.

Napajajte radio iz AC adaptera ili ubacite napunjenu bateriju.

## 13. Punite samo sa punjačem koji je zadao proizvođač.

- Punjač koji odgovara za jednom tipu punjive baterije može da stvori rizik od požara kada se koristi sa drugom baterijom.

## 14. Koristite radio samo sa specifično naznačenom punjivom baterijom.

- Upotreba bilo koje druge baterije može da stvori rizik od povrede i požara.

## 15. Kada se punjiva baterija ne koristi, držite je podalje od drugih metalnih predmeta kao što su spajalice, novčići, ključevi, ekseri, zavrtnji ili drugi mali metalni predmeti koji mogu da naprave spoj od jednog terminala do drugog.

- Uspostavljanje kratkog spoja između terminala na bateriji može da izazove opekotine ili požar.

## 16. U uslovima zloupotrebe, tečnost može da se izbaci iz baterije; izbegavajte kontakt. Ako do kontakta slučajno dođe, isperite vodom. Ako vam tečnost dospe u oči, potražite i pomoć lekara.

- Tečnost izbačena iz baterije može da izazove iritaciju ili opekotine.

## 17. Neka vaš radio servisiraju kvalifikovani serviseri upotrebljavajući samo identične delove za zamenu.

- Ovo će jamčiti da se bezbednost radija održava.

## 18. Glavna jedinica i adapter ne treba da budu izloženi kapljanju ili prskanju i nikakvi objekti ispunjeni sa tečnostima, kao što su vaze, ne treba da se stavljaju na jedinicu i adapter.

## 19. Baterije ne treba da se izlažu prekomernoj toploti kao što su sunčeva svetlost, vatra ili njima nalik.

## 20. Priključak adaptera na ELEKTRIČNU MREŽU se koristi kao uređaj za isključivanje, a uređaj za isključivanje treba da ostane takav da se njime može lako operisati.

## 21. Rizik od eksplozije ako se baterija zameni nepravilnim tipom

- visoke ili niske ekstremne temperature kojima se može izložiti baterija tokom upotrebe, skladištenja ili transporta (poput radne temperature: 35°C); i
- nizak vazdušni pritisak na velikoj nadmorskoj visini (nadmorska visina: 2000 metara).
- zamena baterije sa nepravilnim tipom koja može oštetiti štitnik (na primer, u slučaju nekih vrsta litijumskih baterija);
- odlaganje baterije u vatru ili vruću peć, ili mehaničko drobljenje ili rezanje baterije, što može dovesti do eksplozije;
- ostavljanje baterije u okruženju sa ekstremno visokom temperaturom što može dovesti do eksplozije ili curenja zapaljive tečnosti ili gasa;
- baterija izložena ekstremno niskom vazdušnom pritisku koji može dovesti do eksplozije ili curenja zapaljive tečnosti ili plina.

## 22. Elektrostatičko pražnjenje može dovesti do kvara koji može zahtevati korisničko resetovanje.

### DODATNA BEZBEDNOSNA UPOZORENJA

1. Bateriju uvek puniti na temperaturi od 0°C–40°C. Temperatura manja od 0°C će dovesti do pregrevavanja koje je opasno. Baterija ne može da se puni pri temperaturi većoj od 40°C.
2. Najpogodnija temperatura za punjenje je od 20°C–25°C.
3. Ne koristite neprekidno punjač.
4. Kada se jedno punjenje završi, ostavite punjač na 15 minuta pre sledećeg punjenja baterije.
5. Nemojte dozvoliti da strani predmeti dospeju u otvor za priključivanje punjive baterije.
6. Nikada nemojte da rastavljate punjivu bateriju i punjač.
7. Nikada nemojte da pravi kratak spoj na punjivoj bateriji. Izazivanje kratkog spoja će stvoriti jaku struju i pregrevanje. Posledice će biti opekotine ili oštećenje baterije.
8. Bateriju nemojte bacati u vatru. Baterija koju zahvati vatra može da eksplodira.
9. Odnosite bateriju u prodavnicu u kojoj ste je kupili čim njeno trajanje nakon punjenja postane suviše kratko da bi mogla da se koristi. Bateriju kojoj je istekao radni vek nemojte da bacite.
10. Nemojte da gurate predmete u ventilacione otvore na punjaču. Guranjem metalnih ili zapaljivih predmeta u ventilacione otvore na punjaču nastaje opasnost od strujnog udara ili oštećenje punjača.
11. Pri neprekidnoj upotrebi ove jedinice, jedinica se može pregrejati, što može dovesti do oštećenja u motoru i prekidaču. Stoga, kada se kućičte zagreje, dajte alatu neko vreme za pauzu.
12. Postarajte se da baterija bude dobro pričvršćena. Ako je i malo labava, može da otpadne što može da izazove nezgodu.
13. Ne koristite proizvod ako su alat ili krajevi baterije (držač baterije) deformisani. Postavljanje baterije bi moglo da izazove kratak spoj koji bi mogao da dovede do emisije dima ili paljenja.
14. Neka krajevi alata (držač baterije) budu bez opiljaka i prašine.
  - Pre upotrebe, postarajte se da se opiljci i prašina ne sakupljaju u području krajeva.
  - Tokom rukovanja, pokušajte da izbegnete da opiljci ili prašina sa alata padnu na bateriju.
  - Kada obustavljate rad ili nakon korišćenja, ne ostavljajte alat na području gde može biti izložen opiljcima ili prašini. To bi moglo da izazove kratak spoj koji bi mogao da dovede do emisije dima ili paljenja.

13. U slučaju upotrebe BSL36B18, nikada nemojte koristiti ako je temperatura ispod 0°C ili iznad 40°C. U slučaju upotrebe adaptera za naizmeničnu struju, nemojte ga koristiti ako je temperatura ispod 0°C ili iznad 25°C.

### UPOZORENJE O LITIJUM-JONSKOJ BATERIJI

Da bi joj se produžio radni vek, litijum-jonska baterija ima zaštitnu funkciju da bi se zaustavilo isticanje energije.

U dole opisanim slučajevima 1 do 3, kada koristite ovaj proizvod, motor može da se zaustavi čak i ako je prekidač pritisnut. Ovo nije kvar već rezultat rada zaštitne funkcije.

1. Motor se zaustavlja kada se baterija istroši.
  - U tom slučaju odmah je napunite.
2. Motor može da se zaustavi ako je alat preopterećen. U tom slučaju otpustite prekidač na alatu i uklonite uzroke preopterećenja. Nakon toga možete ponovo da ga koristite.
3. Ako se baterija pregreje usled rada pod preopterećenjem, napajanje iz baterije može biti obustavljeno.
  - U tom slučaju prestanite da koristite bateriju i ostavite je da se ohladi. Nakon toga možete ponovo da ga koristite.

Osim toga, molimo vas da obratite pažnju na sledeće upozorenje.

#### UPOZORENJE

Da biste sprečili svako curenje baterije, stvaranje toplote, ispuštanje dima, eksploziju ili prethodno paljenje, pridržavajte se sledećih mera predostrožnosti.

1. Pazite da se opiljci i prašina ne skupljaju na bateriji.
  - Tokom rada pazite da opiljci i prašina ne padaju na bateriju.
  - Pazite da se opiljci i prašina koji padaju na električni alat ne skupljaju na bateriji.
  - Nekorišćenu bateriju nemojte držati na mestu izloženom opiljcima i prašini.
2. Pre odlaganja baterije uklonite opiljke i prašinu koji mogu prionuti uz nju i nemojte je držati zajedno s metalnim predmetima (zavrtnji, ekseri itd).
3. Nemojte da probušite bateriju oštrim predmetom kao što je ekser, nemojte da je udarate čekićem, da stajete na nju, niti da je izlažete jakim udarcima.
4. Nemojte da koristite vidljivo oštećenu ili deformisanu bateriju.
5. Nemojte da koristite bateriju tako da joj polariteti budu obrnuti.
6. Nemojte direktno da je priključujete na električne utičnice ili na utičnicu za paljenje cigareta u automobilu.
7. Nemojte da koristite bateriju za namene za koje nije predviđena.
8. Ako se baterija ne napuni do kraja čak i kada prođe vreme predviđeno za punjenje, odmah prekinite daljnje punjenje.
9. Bateriju nemojte da izlažete visokim temperaturama ili jakim pritiskom, na primer stavljajući je u mikrotalasnu pećnicu, mašinu za sušenje ili posudu pod visokim pritiskom.
10. Držite je podalje od vatre čim primetite curenje ili osetite čudan miris.
11. Nemojte je koristiti na mestu gde dolazi od stvaranja jakog statičkog elektriciteta.
12. Ako baterija curi, stvara neugodan miris, zagreva se, menja boju ili oblik, ili ako na neki način izgleda neobično tokom upotrebe, punjenja ili skladištenja, odmah je uklonite iz opreme ili punjača i prestanite da je koristite.
13. Nemojte da potopite bateriju u vodu i nemojte da dozvolite da bilo kakva tečnost ude u nju. Udaljite provodne tečnosti, kao što je voda, može da izazove štetu koja može da dovede do požara ili eksplozije. Čuvajte bateriju na hladnom, suvom mestu, podalje od zapaljivih predmeta. Korozivne gasne atmosfere moraju da se izbegnu.

**OPREZ**

1. Ako vam tečnost koja iscuri iz baterije dospe u oči, nemojte da trljate oči već ih dobro isperite čistom vodom, na primer vodom iz česme, i odmah se obratite lekaru. Ako se ne tretira, tečnost može da izazove probleme sa očima.
2. Ako vam tečnost iscuri na kožu ili odeću, odmah dobro operite čistom vodom, na primer vodom iz česme. Postoji mogućnost pojave iritacije kože.
3. Ako tokom prve upotrebe baterije primetite rđu, neugodan miris, gubitak boje, deformacije i/ili druge neregularnosti, nemojte da koristite bateriju i vratite je dobavljaču ili prodavcu.

**UPOZORENJE**

Ako provodljivi strani predmet dospe u terminal litijum-jonske baterije, to može da izazove kratak spoj i usled toga požar. Prilikom skladištenja litijum-jonske baterije, strogo se pridržavajte sledećih pravila.

- U kutiju za čuvanje nemojte da stavljate provodljive otpatke, eksere i žicu, kao što je čelična i bakarna žica.
- Da biste sprečili pojavu kratkog spoja, bateriju stavite u alat ili dobro pričvrstite poklopac baterije za smeštanje sve dok ventilator ne počne da se vidi.

**U VEZI TRANSPORTA LITIJUM-JONSKE BATERIJE**

Kada transportujete litijum-jonsku bateriju, molimo da pošaljete sledeća upozorenja.

**UPOZORENJE**

Javite transportnoj kompaniji da paket sadrži litijum-jonsku bateriju, upoznajte kompaniju sa njenom snagom i pratite instrukcije transportne kompanije kada uređujete transport.

- Litijum-jonske baterije koje prelaze izlaznu snagu od 100 Wh se smatraju u klasifikaciji tereta kao opasne materije i zahtevaju primenu specijalnih procedura.
- Za transport u inostranstvo, morate da pošaljete međunarodne zakone i pravila i regulative ciljane države.
- Ako je BSL36B18 (prodaje se posebno) ugrađena u električni alat, izlazna snaga će premašiti 100 Wh i uređaj će biti klasifikovan kao Opasna roba za klasifikaciju tereta.

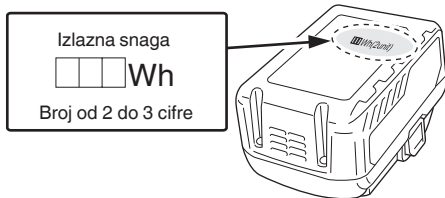
**ZAŠTITA VAŠEG SLUHA**

Neprestano izlaganje glasnoj buci može da rezultuje trajnim gubitkom sluha. Što je glasnija jačina zvuka, kraće je vreme tokom kojeg gubitak sluha može da se desi.

Ako slušate zvuk velike glasnoće tokom dugog perioda vremena, vaše uši će se navići na njega. Ovo stvara iluziju da je nivo jačine odgovarajući, uprkos činjenice da može da bude štetan za vaš sluh.

Obratite pažnju na sledeće da biste sprečili gubitak sluha.

**OPREZ**

1. **Postarajte se da date vašim ušima odmor praveći redovne pauze i ne slušajući tokom dugih perioda vremena.**

Čak i ako je postavljena na bezbedne nivoe jačine, neprekidno slušanje tokom dugih perioda može da izazove gubitak sluha.

2. **Budite obazrivi da ne povisite jačinu zvuka dok se vaš sluh prilagođava na zvučni izlaz.** Pazite se toga da budite naviknuti na određeni nivo jačine. Podesite jačinu zvuka na bezbedan nivo pre nego što vaše uši postanu naviknute na glasne jačine.
3. **Ako vaše uši počnu da zuje, ako osećate bilo kakvu nelagodnost, ili ako razgovor izgleda slabašno ili nerazgovetno, prekinite slušanje muzike i neka vaše uši pregleda lekar.**

**PREDOSTROŽNOSTI KADA SE POVEZUJE NA EKSTERNU OPREMU**

Neočekivani problemi mogu da rezultuju gubitkom sluha ili korupcijom podataka pohranjenih u pametnim telefonima i drugom perifernom opremom povezanom na radio. Sa ovom mogućnošću na umu, bekap podataka bi trebao uvek da se napravi unapred.

Primitite da HiKOKI ne može da se drži odgovornim za korupciju ili gubitak podataka pohranjenih na pametnim telefonima ili drugoj perifernoj opremi povezanoj na radio, niti za bilo koju štetu na samoj opremi.

**GLAVNE FUNKCIJE**

- Puštanje sa Bluetooth uređaja
- Ručno/Automatski izaberi
- Sačuvaj (Memorija) (10 AM + 10 FM stanica)
- Kompatibilnost sa punjivom baterijom za HiKOKI električni alat i AC adapterom

**SPECIFIKACIJE**

Frekventni pojas	DAB / DAB+: 174,928 do 239,200 MHz (POJAS III) FM: 87,5 do 108 MHz AM: 522 do 1710 KHz
Antena	DAB/DAB+: Gumena antena FM: Gumena antena AM: Šipkasta feritna antena (ugrađena)
Zvučnik	8 W × 1
Maks. izlazna snaga	AC adapter: 7 W 18 V: 7 W
Napajanje	Baterija sa klizaljkom: DC 18 V Kućno napajanje (koristeći obezbeđeni AC adapter)
Bluetooth	Bluetooth Ver. 4,2 BR/EDR Profil: A2DP (Advanced Audio Distribution Profile) AVRCP (AV Remote Control Profile) Osetljivost slanja/prijema: Klasa 2
Spoljašnje dimenzije	D 240 mm x Š 176 mm x V 185 mm (sa povijenom antenom)
Težina	1,8 kg

- Za primenjiva napajanja vidite korisničke instrukcije: Primenjiva napajanja: (Proizvodnja) Hung Kay Industrial Co., Ltd. (Model) HKP24-1800800dV (Ulazni napon) 100–240 V ~ (AC) (Ulazna AC frekvencija) 50/60 Hz (Izlazni napon) 18 V (Izlazna struja) 0,8 A (Izlazna snaga) 14,4 W

# Srpski

(Prosečna aktivna efikasnost) 83,9%

(Potrošnja električne energije bez opterećenja) 0,10 W

- Samo ispod navedena baterija sa klizaljkom može da se koristi  
(Model) BSL36B18: 18 V 8000 mAh Litijumska baterija (Proizvodnja) Koki Holdings Co., Ltd.
- Priključak spoljnog adaptera korišćen je kao uređaj za isključivanje, utičnica mora biti lako dostupna

## STANDARDNI PRIBOR

Osim glavnog uređaja (1 uređaj), u pakovanju se nalazi i pribor koji je naveden na strani 159.

Standardni pribor je podložan izmenama bez prethodnog obaveštenja.

## PUNJENJE

Pre upotrebe električnog alata napunite bateriju kako je opisano.

### 1. Priključite kabl punjača u utičnicu.

Kada gurnete utikač punjača u utičnicu, kontrolna lampica će početi da treperi crvenom bojom (u intervalima od 1 sekunde).

### OPREZ

Nemojte da koristite električni kabl ako je oštećen. Odmah ga popravite.

### 2. Stavite bateriju u punjač.

Bateriju stavite u punjač tako da čvrsto stoji u njemu. (Sl. 3)

### 3. Punjenje

Kada stavite bateriju u punjač započeće se s punjenjem, a kontrolna lampica će neprestano svetleti crveno.

Kada se baterija potpuno napuni, kontrolna lampica će početi da treperi crveno (u intervalima od 1 sekunde) (vidite **Tabelu 1**).

### ● Pokazivanja kontrolne lampice

Pokazivanja kontrolne lampice objašnjena su u **Tabeli 1** i to na osnovu stanja punjača ili punjive baterije.

## SIMBOLI

### UPOZORENJE

Ovde su prikazane oznake koje se koriste na mašini. Postarajte se da razumete njihovo značenje pre upotrebe.











	UR18DA : Bežični radio
	Za primenjiva napajanja vidite korisničke instrukcije.
	Samo za zemlje EU Nemojte odlagati električni alat zajedno sa smećem iz domaćinstva! Na osnovu Evropske direktive 2012/19/EU o dotrajaloj električnoj i elektronskoj opremi, kao i njene primene u skladu s državnim propisima, električni alat koji je došao do kraja svog radnog veka mora se prikupiti zasebno i odneti u postrojenje za reciklažu koje ispunjava ekološke zahteve.
	Koristite samo Koki Holdings Co., Ltd, kliznu bateriju
	Nivo napunjenosti baterije preko 75%
	Nivo napunjenosti baterije 50 do 75%
	Nivo napunjenosti baterije 25 do 50%
	Nivo napunjenosti baterije ispod 25%
	Izlazni terminal za adapter
	Samo za unutrašnju upotrebu (AC adapter)
	Proizvod klase II - dvostruko izoliran - nije potrebno uzemljenje, za spoljašnje napajanje (AC adapter)

Tabela 1

Pokazivanja kontrolne lampice				
Kontrolna lampica (crvena)	Pre punjenja	Treperi	Svetli 0,5 sekundi. Ne svetli 0,5 sekundi (isključena je 0,5 sekundi)	
	Tokom punjenja	Svetli	Neprestano svetli	
	Punjenje je završeno	Treperi	Svetli 0,5 sekundi. Ne svetli 0,5 sekundi (isključena je 0,5 sekundi)	
	Punjenje nije moguće	Treperi	Svetli 0,1 sekundu. Ne svetli 0,1 sekundu (isključena je 0,1 sekundu)	Kvar baterije ili punjača
	Mirovanje izazvano pregrevanjem	Treperi	Svetli 1 sekundu. Ne svetli 0,5 sekundi (isključena je 0,5 sekundi)	Baterija je pregrejana. Punjenje nije moguće. (Punjenje će započeti kada se baterija ohladi.)

- Temperature i vreme punjenja baterije. Temperature i vreme punjenja baterije prikazani su u Tabeli 2.

Tabela 2

		Punjač	UC18YFSL	
Baterija	Tip baterije	Li-ion		
	Temperature pri kojima baterija može da se puni	0°C–50°C		
	Napon punjenja	V	18	
	Vreme punjenja, otprilike (pri 20°C)		BSL36B18	
		min	(10 ćelija) 120	

**NAPOMENA**

Vreme punjenja može da varira u zavisnosti od temperature okoline i napona izvora napajanja.

**OPREZ**

Punjač baterije će se zagrejati kada se neprestano koristi, što može da bude uzrok kvarova. Kada se punjenje završi, ostavite da prođe 15 minuta do sledećeg punjenja.

**4. Izvucite kabl punjača iz utičnice.****5. Čvrsto držite punjač i izvucite bateriju.****NAPOMENA**

Obavezno izvadite bateriju iz punjača nakon punjenja i zatim je odložite.

**Što se tiče električnog pražnjenja u slučaju novih baterija, itd.**

Pošto se interna hemijska supstanca novih baterija i baterija koje se dugo vremena nisu koristile nije aktivirala, električno pražnjenje će možda biti nisko kada se koriste prvi i drugi put. Ovo je trenutni fenomen, normalno vreme koje je neophodno za punjenje će se povratiti punjenjem baterija 2–3 puta.

**Šta uraditi da baterija duže traje.**

- (1) Napunite baterije pre nego što se u potpunosti istroše. Kada vidite da napon alata postaje slabiji, prestanite da koristite alat i napunite bateriju. Ako nastavite da koristite alat i istrošite električnu struju, baterija će možda biti oštećena i njeno trajanje će biti kraće.

- (2) Izbegavajte punjenje pri visokim temperaturama.

Punjiva baterija će biti vruća odmah nakon upotrebe. Ako se takva baterija napuni odmah nakon upotrebe, njena interna hemijska supstanca će se pogoršati i njen vek trajanja će se smanjiti. Ostavite bateriju i napunite je nakon što se ohladi.

**OPREZ**

- Ako se baterija puni dok je još uvek topla, zato što je dugo stajala na mestu izloženom direktnoj sunčevoj svetlosti ili zato što je upravo bila korišćena, kontrolna lampica na punjaču će svetleti zeleno ili će zasvetleti 1 sekundu i zatim neće svetleti 0,5 sekundi (biće isključena 0,5 sekundi). U tom slučaju, prvo ostavite bateriju da se ohladi, a zatim započnite punjenje.
- Kada kontrolna lampica treperi crveno (u intervalima od 0,2 sekunde), proverite da li u priključku za bateriju na punjaču ima stranih predmeta i ako ih ima uklonite ih. Ako nema stranih predmeta, verovatno su baterija ili punjač u kvaru. Odnosite ih u ovlašćeni servis.
- Budući da je ugrađenom mikro računaru potrebno oko 3 sekunde da je baterija koja se puni izvađena iz punjača, sačekajte najmanje 3 sekunde pre nego što je ponovo stavite da biste nastavili sa punjenjem. Ako bateriju ponovo stavite u roku od 3 sekunde, možda se neće ispravno napuniti.

**INSTALACIJA BATERIJE****OPREZ**

Ne dodirujte terminale.

Čineći tako može da rezultuje posekotinama šake i drugim povredama.

Sa ovim uređajem se mogu koristiti samo HiKOKI baterije tipa BSL36B18.

**Instaliranje baterije**

Poravnajte bateriju sa žlebom u alatu i gurnite je na mesto. Uvek ga ubacujte do kraja dok se ne zaključa na mestu uz mali klik. U suprotnom slučaju može slučajno ispasti iz alata i naneti povrede vama ili nekome oko vas (SI. 1).

**Uklanjanje baterije**

Izvucite bateriju iz alata dok pritiskate rezu (2 kom) baterije (SI. 1).

**NAPOMENA**

- Ne primenjujte bilo kakav prekomeran pritisak kada ubacujete bateriju. Ako baterija ne klizne lako na mesto, ne ubacuje se propisno. Proverite da biste videli da li je baterija okrenuta u pravom smeru i da nema ništa što ometa putanju ubacivanja.
- Ako je  prikazano kada se uređaj uključi ili nakon instalacije baterije, napunjenost baterije je niska.

# Srpski

U ovoj situaciji, ili upotrebite AC adapter ili instalirajte potpuno napunjenu bateriju.

## INSTALACIJA AC ADAPTERA

Napajanje može da se dostavi uključivanjem AC adaptera (datim u paketu) u standardnu kućnu utičnicu.

Povucite gumeni poklopac i povežite AC adapter sa priključkom AC adaptera. (SI. 2)

Sledeće, uključite AC adapter u električnu utičnicu.

### NAPOMENA

- Kada se koristi zajedno sa baterijama, AC adapter je glavni izvor napajanja i nimalo baterijskog napajanja se ne troši.
- Kada se koriste zajedno sa AC adapterom, baterije se neće puniti jer ovaj uređaj nema funkciju punjenja.

## KORIŠĆENJE

### 1. Uključivanje i Isključivanje

Za uključivanje: Pritisnuti dugme.

Za isključivanje: Ponovo pritisnite dugme.

### 2. Podešavanje jačine zvuka

Povećajte jačinu zvuka: pritisnite dugme „+“.

Smanjivanje jačine zvuka: pritisnite dugme „-“.

### 3. Prebacivanje između FM (ultra kratki talas), AM (srednji talas), Bluetooth (BT) i DAB/DAB+ (srednji talas)

Podešeni režim se prikazuje na prikazu (FM/AM/BT/DAB).  
Za prelazak sa FM (ultra kratki talas/UKV), AM (srednji talas), BT (Bluetooth) i DAB/DAB+, pritisnite dugme „MODE“ nekoliko puta.

### 4. Traženje radio stanica

Pritisnite dugme „|<<“ ili „>>|“ da biste promenili frekvenciju. Trenutna frekvencija se prikazuje na prikazu. Da biste pretražili sledeću radio stanicu sa jakim signalom, pritisnite dugme „|<<“ ili pritisnite dugme „>>|“ i držite ga kratko pritisnuto. Na prikazu se prikazuje frekvencija pronađene radio stanice.

### 5. Sačuvajte postavljenu radio stanicu

(1) Pritisnite dugme „SELECT“.

(2) Pritisnite dugme „>>|“ do tačke „Store to Preset“ i potvrdite pritiskom na dugme „SELECT“.

(3) Odaberite broj memorije pomoću dugmadi „|<<“ ili „>>|“ i potvrdite pritiskom na dugme „SELECT“.

### 6. Slušanje sačuvanih radio stanica

(1) Pritisnite dugme „SELECT“.

(2) Pritisnite dugme „>>|“ do tačke „Select Preset“ i potvrdite pritiskom na dugme „SELECT“.

(3) Odaberite željenu sačuvanu radio stanicu pomoću dugmadi „|<<“ ili „>>|“ i potvrdite pritiskom na dugme „SELECT“.

### 7. DAB/DAB+ (digitalno audio emitovanje)

Skeniranje stanice (počinje automatski pri prvom puštanju u rad):

(1) Pritisnite dugme „SELECT“.

(2) Pritisnite dugme „>>|“ za izbor između „Auto Scan“ i „Manual Tune“, a potvrdite pritiskom na dugme „SELECT“. (Automatsko skeniranje bi trebalo da se preferira)

Podesite željenu stanicu:

(1) Nakon „Auto Scan“, sve pronađene stanice se automatski skladište.

(2) Pregledava primljene stanice pomoću dugmadi „|<<“ ili „>>|“.

Podešavanje prikaza za izbor:

(1) Pritisnite dugme „SELECT“.

(2) Pritisnite dugme „>>|“ do tačke podstavke „RDS Display“ i potvrdite pritiskom na dugme „SELECT“.

(3) Odaberite željeni meni pomoću dugmadi „|<<“ ili „>>|“.

### 8. Bluetooth (u zavisnosti od konfiguracije)

- (1) Da biste prešli na BT (Bluetooth), pritisnite dugme „MODE“ nekoliko puta, dok se BT ne prikaže na prikazu.
- (2) Aktivirajte Bluetooth na svom pametnom telefonu (ili drugom mobilnom uređaju, poput tableta).
- (3) Ako je vaš pametni telefon otkrio radio, on će biti prikazan sa imenom uređaja „UR18DA“.
- (4) Na pametnom telefonu uspostavite vezu sa uređajem „UR18DA“.  
Uspešna veza se prikazuje na prikazu pritiskom na simbol.
- (5) Započni ponavljanje, npr. pesme na vašem pametnom telefonu.

### 9. Podešavanje visokih i niskih tonova

Za prelazak sa visokih tonova na niske tonove pritisnite dugme „EQ“ nekoliko puta.

Aktivni režim se prikazuje na prikazu:

„TREBLE“ i „BASS“.

Podešena vrednost se prikazuje na prikazu.

Da biste promenili postavku, pritisnite dugme „-“ ili dugme „+“.

### 10. Baterija, prikazuje nivo napunjenosti baterije



Preko 75% Simbol baterije na prikazu prikazuje nivo napunjenosti baterije.



50 do 75%



25 do 50%



Ispod 25%

Napunite praznu bateriju u odgovarajućem HIKOKI punjaču.

## ODRŽAVANJE I PROVERA

### UPOZORENJE

Kada se ne koristi ili tokom pregleda i održavanja, uklonite utikač naizmenične struje i punjivu bateriju.

### ● Provera montažnih zavrtnjeva

Redovno proveravajte sve montažne zavrtnje i postarajte se da budu dobro zategnuti. Ako bilo koji od ovih zavrtnjeva popusti, odmah ga pritegnite. Propust da to uradite može da izazove ozbiljnu opasnost.

### ● Pregled terminala (alat i baterija)

Proverite da se opilci i prašina nisu nagomilali na krajevima.

Ponekad proverite pre, u toku i posle rukovanja.

### OPREZ

Uklonite opilke ili prašinu koji su se možda nakupili na krajevima.

Ako to ne učinite može da dođe do kvara.

### ● Čišćenje spoljašnjosti

Kada se radio isfleka, obrišite ga mekom, suvom krpom ili krpom navlaženom u sapunici.

Nemojte da koristite rastvarače na bazi hlora, benzin ili razređivač za farbu, jer oni tope plastiku.

### ● Čuvanje radija

Ne čuvajte radio na sledećim mestima.

- Nadohvat ili lako pristupačno deci
- U vlažnim ili prašnjavim mestima
- U visokim temperaturama kao što su unutrašnjost auta ili izloženog direktnom sunčevom svetlu
- Na ekstremno hladnim mestima ili direktno izloženog hladnim promajama
- Tamo gde se temperatura menja drastično
- Tamo gde je izložen dimu ili pari kao što je blizu kuvalu ili ovlaživaču vazduha

**NAPOMENA**

Čuvanje litijum-jonskih baterija.

Postarajte se da litijum-jonske baterije budu potpuno napunjene pre nego što ih odložite.

Dugotrajno čuvanje (3 meseca ili više) baterija koje nisu dovoljno napunjene može dovesti do smanjenja radnog učinka, značajnog skraćenja vremena korišćenja baterija ili do njihove nesposobnosti da drže naboj.

Međutim, značajno skraćenje vremena korišćenja baterije može biti regulisano ako se napuni i iskoristi tri do pet puta.

Ako je vreme korišćenja baterija veoma kratko i pored više punjenja i korišćenja, smatrajte da su potpuno istrošene i kupite nove.

**ODABIR PRIBORA**

Pribor za ovu mašinu je izlistan na strani 160.

Za detalje u vezi sa svakim tipom burgije, molimo vas da kontaktirate HiKOKI ovlašćeni servisni centar.

**Važna napomena o baterijama za HiKOKI akumulatorske električne alate**

Uvek koristite neku od naših predviđenih, originalnih baterija. Ne možemo da garantujemo bezbednost i radni učinak našeg akumulatorskog električnog alata kada se koristi s baterijama koje nismo predvideli ili kada se baterije rastave i preprave (na primer prilikom rastavljanja i zamene ćelija ili drugih unutrašnjih delova).

**GARANCIJA**

Garantujemo da HiKOKI električni alati ispunjavaju zakonske/državne propise. Ova garancija se ne odnosi na kvarove ili oštećenja prouzrokovana pogrešnom upotrebom, zloupotrebom ili normalnim trošenjem i habanjem. U slučaju žalbe, molimo vas da nerastavljeni električni alat sa GARANTNIM SERTIFIKATOM, koji se nalazi na kraju uputstva za upotrebu, pošaljete ovlašćenom servisu kompanije HiKOKI.

**NAPOMENA**

Zbog neprekidnog programa istraživanja i razvoja kompanije HiKOKI, ovde navedene specifikacije su podložne izmenama bez prethodnog obaveštenja.

## NAZIVI DIJELOVA

①	Antena	⑩	Gumb za glasnoću	⑲	Lampica AC napajanja
②	Ručica	⑪	Gumb ekvilizatora	⑳	Lampica DAB prijenosa
③	Upravljačka ploča	⑫	Gumb načina	㉑	Lampica jedinice
④	Prikaz	⑬	Gumb za odabir kanala	㉒	Brava
⑤	Zvučnik	⑭	Tipka izbornika za odabir različitih funkcija	㉓	Gumeni poklopac
⑥	Priključak za AC adapter	⑮	Lampica načina prijema	㉔	AC adapter
⑦	Baterija (prodaje se zasebno)	⑯	Bluetooth lampica	㉕	Indikator
⑧	Nazivna pločica	⑰	Lampica potvrđivanja uparivanja		
⑨	Gumb za uključivanje	⑱	Lampica indikatora preostalog kapaciteta baterije		

SIGURNOSNA UPOZORENJA  
BEŽIČNOS RADIJA

## ⚠ UPOZORENJE

Pročitajte sva sigurnosna upozorenja i sve upute.

Nepoštivanje upozorenja i uputa može uzrokovati strujni udar, požar i/ili teške ozljede.

Sačuvajte sva upozorenja i upute za ubuduće.

## 1. Koristite samo naznačeni strujni napon.

- Korištenje bilo kojeg drugog napona može dovesti do požara ili strujnog udara.

## 2. Izbjegavajte oštećivanje kabela AC adaptera.

- Nemojte mijenjati, prisilno savijati, izvrtati ili povlačiti kabele, stavljati teške predmete na njega ili ga postaviti blizu uređaja za grijanje.
- Kad nije u uporabi, izvucite utikač (AC adapter) iz električne utičnice i iz radija. Ako to ne učinite može doći do strujnog udara ili požara.

## 3. Ne dirajte utikač (AC adapter) mokrim rukama.

- To bi moglo prouzročiti strujni udar.

## 4. Nemojte koristiti radio u kupaonici ili pod tušem.

- Nemojte koristiti radio u mokrim ili vlažnim mjestima ili na kiši.
- To može dovesti do strujnog udara, emisije dima ili kvara.

## 5. Ne dirajte FM antenu ili utikač (AC adapter) za vrijeme grmljavinske oluje.

- To bi moglo prouzročiti strujni udar.

## 6. Nemojte rastavljati ili mijenjati radio.

- To bi moglo prouzročiti strujni udar ili požar. Preglede i popravke treba obavljati u trgovini u kojoj je kupljen ili kod HiKOKI servisnog centra za električne alate.

## 7. Sigurno umetnite utikač (AC adapter) koliko god ide.

- Prašina i prljavština između utikača i utičnice mogu dovesti do požara. Povremeno izvadite utikač i obrišite prašinu ili prljavštinu sa suhom krpom.

## 8. Nemojte dopustiti da bilo koji strani predmet ili voda uđe u kućište radija.

- S iznimkom AC adaptera i punjive baterije, ako bilo koji metalni ili zapaljivi predmet ili voda uđe unutar stražnjih vrata, to može dovesti do strujnog udara ili požara.
- Sprječite da željezni prah od bass reflex zvučnika, prašina ili voda uđe u radio.

## 9. Nemojte sjediti ili stajati na radiju.

- To bi moglo dovesti do nesreća ili kvara.

## 10. Nemojte stavljati radio na nestabilnu površinu ili na visoko mjesto.

11. Kad klizna baterija nije priključena, pričvrstite poklopac kliznog terminala na terminal kako bi se spriječile posjekotine i druge ozljede koje mogu nastati kao rezultat dodirivanja područja terminala.

12. Ako se  prikazuje kada uključite napajanje s umetnutom punjivom baterijom, snaga baterije je niska.

Napajajte radio s AC adapterom ili umetnite napunjenu bateriju.

13. Baterije punite samo pomoću punjača koji je odredio proizvođač.

- Punjač koji je prikladan za jednu vrstu punjive baterije može uzrokovati opasnost od požara ako se koristi s drugom baterijom.

14. Koristite radio samo s točno određenom punjivom baterijom.

- Uporaba bilo koje druge punjive baterije može uzrokovati rizik od ozljeda i požara.

15. Kada se punjiva baterija ne koristi, držite je podalje od drugih metalnih predmeta kao što su spajalice, kovanice, ključevi, čavli, vijci ili drugi sitni metalni predmeti koji mogu uspostaviti vezu između terminala baterije.

- Kratko spajanje terminala baterije može uzrokovati opekline ili požar.

16. U slučaju primjene sile, iz baterije može iscuriti tekućina; izbjegavajte kontakt. Ako slučajno dođe do kontakta, isperite vodom. Ako tekućina dospje u oči, dodatno potražiti liječničku pomoć.

- Tekućina iz baterije može uzrokovati iritacije ili opekline.

17. Servisiranje radija prepustite isključivo kvalificiranom osoblju uz korištenje identičnih rezervnih dijelova.

- Na taj će se način osigurati sigurnost radija.

18. Glavna jedinica i adapter ne smiju biti izloženi kapanju ili prskanju i predmeti napunjeni tekućinom, kao što su vaze, ne smiju se stavljati na jedinicu i adapter.

19. Baterije ne smiju biti izložene prekomjernoj toplini, kao što je sunčeva svjetlost, vatra ili slično.

20. MREŽNI utikač adaptera se koristi kao uređaj za isključivanje, isključeni uređaj će ostati upotrebljiv za rad.



**21. Postoji opasnost od eksplozije ako bateriju zamijenite pogrešnim tipom**

- visoke ili niske ekstremne temperature kojima se baterija može podvrgnuti tijekom uporabe, skladištenja ili transporta (poput radne temperature: 35°C); i
- nizak tlak zraka na velikoj nadmorskoj visini (nadmorska visina: 2000 metara).
- zamjena baterije s pogrešnom vrstom koja može oštetiti zaštitu (na primjer, u slučaju nekih vrsta litijjskih baterija);
- zbrinjavanje baterije u vatri ili vrućoj pećnici ili mehaničko drobljenje ili rezanje baterije, što može rezultirati eksplozijom;
- ostavljanje baterije u okruženju s ekstremno visokom temperaturom što može rezultirati eksplozijom ili curenjem zapaljive tekućine ili plina;
- baterija izložena ekstremno niskom tlaku zraka što može rezultirati eksplozijom ili istjecanjem zapaljive tekućine ili plina.

**22. Elektrostatičko pražnjenje može dovesti do kvara koji može zahtijevati resetiranje korisnika.****DODATNA SIGURNOSNA UPOZORENJA**

1. Uvijek punite bateriju na temperaturi od 0°C–40°C. Temperatura manja od 0°C će rezultirati prekomjernim punjenjem što je opasno. Baterija se ne može puniti na temperaturi višoj od 40°C. Najpogodnija temperatura za punjenje je temperatura od 20°C–25°C.
2. Nemojte neprekidno koristiti punjač. Kada je jedno punjenje završeno, punjač ostavite oko 15 minuta prije sljedećeg punjenja baterije.
3. Ne dopustite da u rupu za priključivanje punjive baterije uđu strani predmeti.
4. Nikada ne rastavljajte bateriju i punjač.
5. Nikada nemojte kratko spajati punjive baterije. Kratko spajanje baterije proizvodi veliku struju i dovodi do pregrijavanja. To dovodi do opekina ili oštećenja baterije.
6. Baterije ne bacajte u vatru. Ako baterija ne izgori, može eksplodirati.
7. Bateriju odnesite u trgovinu u kojoj je kupljena čim trajanje pražnjenja baterije nakon ponovnog punjenja postane prekratko za praktičnu uporabu. Istrošene baterije ne bacajte zajedno s ostalim smećem.
8. U ventilacijske otvore punjača ne umećite strane predmete. Umetanje metalnih predmeta ili zapaljivih tvari u ventilacijske otvore punjača uzrokovat će strujni udar ili oštećenje punjača.
9. Kada koristite ovaj uređaj neprekidno jedinica se može pregrijati, što dovodi do oštećenja motora i prekidača. Stoga, kad god kućičte postane vruće, napravite pauzu neko vrijeme.
10. Uvjerite se da je baterija čvrsto umetnuta. Ako je imalo labava, može ispasti i izazvati nesreću.
11. Nemojte koristiti proizvod ako su terminali alata ili baterije (držač baterije) deformirani. Ugradnja baterije može uzrokovati kratki spoj koji može dovesti do emisije dima ili paljenja.
12. Držite terminale alata (držač baterije) bez strugotina i prašine.
  - Prije upotrebe, provjerite da strugotine i prašina nisu nakupljeni na području terminala.
  - Tijekom rada, pokušajte izbjeći padanje strugotina ili prašine s instrumenta na bateriju.
  - Ako prekidače rad ili nakon uporabe, nemojte ostavljati alat na mjestu gdje je izložen padanju strugotina ili prašini. Ako to učinite možete uzrokovati kratki spoj koji može dovesti do emisije dima ili paljenja.

13. U slučaju korištenja BSL36B18, nikada nemojte koristiti kada je temperatura ispod 0°C ili iznad 40°C. U slučaju korištenja AC adaptera, nikada nemojte koristiti kada je temperatura ispod 0°C ili iznad 25°C.

**MJERE OPREZA ZA LITIJSKE BATERIJE**

U svrhu produljenja vijeka trajanja, litij-ionske baterije opremljena je zaštitom za prekidanje izlazne struje.

U dolje opisanim slučajevima 1 do 3, prilikom korištenja ovoga proizvoda, čak i kada držite prekidač, motor se može zaustaviti. To nije indikacija problema u radu već rezultat zaštitne funkcije.

1. Kada se baterija istroši, motor se zaustavlja. U tom je slučaju odmah napunite.
2. Ako je alat preopterećen, motor se može zaustaviti. U tom slučaju pustite prekidač alata i otklonite uzrok preopterećenja. Nakon toga alat možete ponovno koristiti.
3. Ako se baterija pregrije uslijed rada pod preopterećenjem, baterija može prestati davati struju. U tom slučaju prestanite koristiti bateriju i sačekajte da se ohladi. Nakon toga alat možete ponovno koristiti.

Nadalje, molimo vas da obratite pažnju na sljedeća upozorenja i mjere opreza.

**UPOZORENJE**

Kako bi se spriječilo curenje baterije, pregrijavanje, dimljenje, eksplozija i zapaljenje, molimo vas da se pridržavate sljedećih mjera opreza.

1. Pazite da se strugotine i prašina ne nakupljaju na bateriji.
  - Tijekom rada pazite da strugotine i prašina ne padaju na bateriju.
  - Pazite da se strugotine i prašina koji tijekom rada alata padnu na bateriju ne nakupljaju na bateriji.
  - Nekorišteni bateriju ne skladištite na mjestima izložena strugotinama i prašini.
  - Prije skladištenja baterije, uklonite strugotine i prašinu s baterije i ne skladištite zajedno s metalnim dijelovima (vijci, čavli, itd.).
2. Ne bušite bateriju oštrim predmetima, primjerice čavlima, ne udarajte čekićem, ne bacajte, ne izlažite bateriju teškim udarcima.
3. Ne koristite vidljivo oštećenu ili deformiranu bateriju.
4. Ne koristite baterije obrnutog polariteta.
5. Ne spajajte izravno na električnu utičnicu ili priključnicu upaljača u automobilu.
6. Bateriju ne koristite u svrhe za koje nije namijenjena.
7. Ako se punjenje baterije ne završi niti nakon isteka navedenog vremena punjenja, odmah prekinite daljnje punjenje.
8. Bateriju ne izlažite visokim temperaturama ili visokom tlaku i ne stavljajte u mikrotalvne pećnice, sušilice ili spremnike pod visokim tlakom.
9. Držite podalje od vatre čim otkrijete da baterija curi ili osjetite neugodan miris.
10. Ne koristite na mjestima na kojima se generira jak statički elektricitet.
11. Ako dođe do curenja baterije, neugodnog mirisa, zagrijavanja, promjene boje ili oblika baterije, ili se baterija na bilo koji način promijeni tijekom korištenja, punjenja ili skladištenja, odmah je izvadite iz uređaja ili punjača i prekinite uporabu.
12. Nemojte uranjati bateriju ili dopustiti da bilo kakve tekućine uđu unutra. Prodor vodljive tekućine, kao što je voda, može uzrokovati oštećenja koja mogu dovesti do požara ili eksplozije. Čuvajte bateriju na hladnom i suhom mjestu, dalje od gorivih i zapaljivih predmeta. Moraju se izbjeći atmosfere korozivnog plina.

**POZOR**

1. Ako tekućina koja curi iz baterije dospjeje u oči, nemojte trljati oči i odmah ih dobro isperite čistom vodom, kao je voda iz slavine, te odmah potražite pomoć ljekovnika.

## Hrvatski

- Ako se ne liječi, tekućina može uzrokovati probleme s vidom.
- Ako tekućina iscuri po koži ili odjeći, odmah dobro isperite čistom vodom, kao što je voda iz slavine. Postoji mogućnost iritacije kože.
  - Ukoliko prilikom prvog korištenja baterije otkrijete hrđu, neugodan miris, pregrijavanje, promjenu boje, deformacije, i/ili druge nepravilnosti, ne koristite i vratite dobavljaču ili prodavaču.

### UPOZORENJE

Ako u terminal litij-ionske baterije dospije provodljivi materijal, baterija se može kratko spojiti i prouzročiti požar. Kod skladištenja litij-ionske baterije svakako se pridržavajte sljedećih pravila.

- U kutije za spremanje ne stavljajte vodljive materijale kao što su čavli i željezna ili bakrena žica.
- Kako bi se spriječio kratki spoj, bateriju stavite u alat ili čvrsto pričvrstite poklopac baterije za spremanje sve dok se ventilator ne vidi.

## U POGLEDU TRANSPORTA LITIJ-IONSKE BATERIJE

Prilikom transporta litij-ionske baterije, molimo pridržavajte se sljedećih mjera opreza.

### UPOZORENJE

Obavijestite tvrtku za transport da paket sadrži litij-ionsku bateriju, informirajte tvrtku o njenoj izlaznoj snazi i slijedite upute tvrtke za transport prilikom dogovaranja transporta.

- Litij-ionske baterije čija izlazna snaga prelazi 100 Wh klasificiraju se kao opasni teret i zahtijevaju primjenu posebnih procedura.
- Za transport u inozemstvo, morate postupati u skladu s međunarodnim zakonima te pravilima i propisima određene zemlje.
- Ako je BSL36B18 (prodaje se odvojeno) ugrađen u električni alat, izlazna snaga prijeći će 100 Wh, a jedinica će se svrstati u opasnu robu u klasifikaciji tereta.

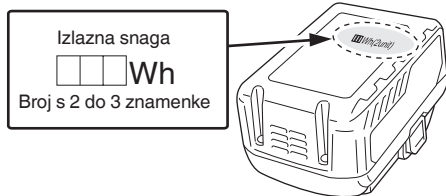

## ZAŠTITA SLUHA

Kontinuirana izloženost buci može dovesti do trajnog gubitka sluha. Što je glasnoća veća, to je kraće vrijeme u kojem može doći do gubitka sluha.

Ako preglasno slušate tijekom dugog vremenskog razdoblja, vaše uši će se naviknuti na to. To stvara iluziju da je razina glasnoće prikladna, unatoč činjenici da može oštetiti sluh.

Poštujte sljedeće kako bi spriječili gubitak sluha.

### POZOR

- Osigurajte odmor vašim ušima uzimanjem redovite pauze i ne slušanjem radija duže vrijeme.**  
Čak i kada je glasnoća postavljena na sigurnu razinu, neprekidno slušanje tijekom dužeg vremenskog razdoblja može uzrokovati oštećenje sluha.
- Budite oprezni da ne povećavate glasnoću kako se vaš sluh bude navikavao na zvuk.**  
Čuvajte se navikavanja na određenu razinu glasnoće. Podesite glasnoću na sigurnu razinu prije nego se vaše uši naviknu na veliku glasnoću.

- Ako počne zvoniti u vašim ušima, ako osjećate bilo kakvu nelagodnu, ili ako vam se razgovor čini tihim ili nejasnim, prekinite slušanje glazbe i neka vaše uši pregleda liječnik.**

## MJERE OPREZA KOD SPAJANJA NA VANJSKU OPREMU

Neočekivani problemi mogu dovesti do gubitka ili oštećenja podataka pohranjenih u pametnim telefonima i drugoj perifernoj opremi spojenoj na radio. Imajući ovu mogućnost u vidu, sigurnosna kopija podataka treba uvijek biti napravljena unaprijed.

Imajte na umu da se HiKOKI ne može smatrati odgovornim za oštećenja ili gubitak podataka pohranjenih u pametnim telefonima i drugoj perifernoj opremi spojenoj na radio, niti za bilo kakvu štetu na samoj opremi.

## GLAVNE FUNKCIJE

- Reprodukcija Bluetooth uređaja
- Ručni/Auto odabir
- Spremi (memorija) (10 AM + 10 FM postaja)
- Kompatibilnost s punjivom baterijom HiKOKI električnih alata i AC adapterom

## SPECIFIKACIJE



Frekvencijski pojas	DAB / DAB+: 174,928 do 239,200 MHz (BAND III) FM: 87,5 do 108 MHz AM: 522 do 1710 KHz
Antena	DAB/DAB+: Gumena antena FM: Gumena antena AM: Antena od feritne šipke (ugrađeno)
Zvučnik	8 W x 1
Maks. izlazna snaga	AC adapter: 7 W 18 V: 7 W
Napajanje	Klizna baterija: DC 18 V Napajanje kućanstva (korištenjem isporučenog AC adaptera)
Bluetooth	Bluetooth ver. 4.2 BR/EDR Profil: A2DP (Advanced Audio Distribution Profile) AVRCP (AV Remote Control Profile) Osjetljivost na slanje/primanje: Klasa 2
Vanjske dimenzije	D 240 mm x Š 176 mm x V 185 mm (s prelomljenom antenom)
Težina	1,8 kg

- Za primjenljivo napajanje pogledajte korisničke upute: Primjenljivo napajanje: (Proizvodnja) Hung Kay Industrial Co., Ltd. (Model) HKP24-1800800dV (Ulazni napon) 100~240 V ~ (AC) (Ulazna izmjenična frekvencija) 50/60 Hz (Izlazni napon) 18 V (Izlazna struja) 0,8 A (Izlazna snaga) 14,4 W (Prosječna aktivna učinkovitost) 83,9% (Potrošnja električne energije bez opterećenja) 0,10 W
- Samo klizne baterije u nastavku se mogu koristiti (Model) BSL36B18: 18 V 8000 mAh Litij baterija (Proizvodnja) Koki Holdings Co., Ltd.
- Priključak vanjskog ispravljača koristi se kao uređaj za isključivanje, utičnica mora biti lako dostupna

## SIMBOLI

## UPOZORENJE

Za uređaj se koriste sljedeći simboli. Uvjerite se da prije uporabe razumijete njihovo značenje.

	UR18DA : Bežični radio
	Za primjenljivo napajanje pogledajte korisničke upute.
	Samo za zemlje EU Električni alat ne bacajte zajedno s ostalim kućnim otpadom! Sukladno europskim direktivama 2012/19/EU o otpadnoj električnoj i elektroničkoj opremi, te provedbi u skladu s nacionalnim zakonima i propisima, električni alat i baterije koji su dostigli kraj korisnog radnog vijeka potrebno je prikupljati odvojeno i predati u ustanove za recikliranje.
	Koristite samo Koki Holdings Co., Ltd. kliznu bateriju
	Razina napunjenosti paketa baterije preko 75%
	Razina napunjenosti paketa baterije od 50 do 75%
	Razina napunjenosti paketa baterije od 25 do 50%
	Razina napunjenosti paketa baterije ispod 25%
	Izlazni terminal za ispravljač
	Samo za unutarnju upotrebu (AC adapter)
	Proizvod klase II - dvostruko izoliran - nije potrebno uzemljenje, za vanjsko napajanje (AC adapter)

## STANDARDNA OPREMA

Osim glavne jedinice (1 jedinica), paket sadrži opremu navedenu na stranici 159.

Standardna oprema može se promijeniti bez prethodne najave.

## PUNJENJE

Prije uporabe električnog alata, bateriju napunite kako slijedi.

## 1. Priključite mrežni kabel punjača u utičnicu.

Kada utikač punjača spojite u utičnicu, pilot lampica treperi će crveno (u intervalima od 1 sekunde).

## POZOR

Električni kabel ne koristite ako je oštećen. Odmah ga dajte popraviti.

## 2. Umetnite bateriju u punjač.

Bateriju čvrsto umetnite u punjač. (Slika 3)

## 3. Punjenje

Priklom umetanja baterije u punjač započinje punjenje i pilot lampica trajno svijetli crveno.

Kada se baterija napuni, pilot lampica treperi crveno. (U intervalima od 1 sekunde) (Vidi **tablicu 1**)

## ● Pilot lampica

Signal pilot lampice bit će kao što je prikazano u **tablici 1**, ovisno o stanju punjača ili punjive baterije.

Tablica 1

Signali pilot lampice					
Pilot lampica (crvena)	Prije punjenja	Treperi	Svijetli 0,5 sekundu. Ne svijetli 0,5 sekundi. (isključen 0,5 sekundi)	/	
	Tijekom punjenja	Svijetli	Svijetli kontinuirano		
	Punjenje završeno	Treperi	Svijetli 0,5 sekundu. Ne svijetli 0,5 sekundi. (isključen 0,5 sekundi)		
	Punjenje nemoguće	Treperi	Svijetli 0,1 sekundu. Ne svijetli 0,1 sekundu. (isključen 0,1 sekundi)		Kvar baterije ili punjača
	Pregrijavanje čekanje	Treperi	Svijetli 1 sekundu. Ne svijetli 0,5 sekundi. (isključen 0,5 sekundi)		Baterija pregrijana. Punjenje nije moguće. (Punjenje će započeti kada se baterija ohladi)

# Hrvatski

- Temperature i vrijeme punjenja baterije. Temperature i vrijeme punjenja prikazani su u **tablici 2**.

Tablica 2

		Punjač	UC18YFSL
Baterija	Vrsta baterije		Li-ion
	Temperature na kojima se baterija može puniti		0°C–50°C
	Napon punjenja	V	18
	Vrijeme punjenja, cca. (Pri 20°C)		BSL36B18
		min	

## NAPOMENA

Vrijeme punjenja može varirati ovisno o temperaturi okoline i naponu izvora napajanja.

## POZOR

Kad se punjač baterija koristi kontinuirano, punjač će se zagrijati, a to može uzrokovati probleme. Nakon što je punjenje završeno, odmorite punjač oko 15 minuta prije sljedećeg punjenja.

## 4. Isključite mrežni kabel punjača iz utičnice.

## 5. Čvrsto držite punjač i izvucite bateriju.

## NAPOMENA

Obavezno izvadite bateriju iz punjača nakon punjenja i zatim je pohranite.

## O električnom pražnjenju u slučaju novih baterija, itd.

Kako unutarnja kemijska tvar novih baterija i akumulatora koje nisu korištene dulje vrijeme nije aktivirana, električno pražnjenje može biti nisko kada ih se koristi prvi i drugi put. Ovo je privremena pojava i normalno vrijeme potrebno za punjenje će se vratiti punjenjem baterija 2–3 puta.

## Kako da baterije rade duže.

- (1) Napunite baterije prije nego se potpuno isprazne. Kada osjetite da snaga alata postaje slabija, prestanite koristiti alat i napunite njegove baterije. Ako nastavite koristiti alat i iscrpate struju, baterija se može oštetiti i njezin životni vijek će postati kraći.
- (2) Izbjegavajte punjenje na visokim temperaturama. Punjiva baterija će biti vruća odmah nakon korištenja. Ako se takva baterija puni odmah nakon upotrebe, njezina unutarnja kemijska tvar će se pogoršati a životni vijek baterije će se skratiti. Ostavite bateriju i napunite je nakon što se ohladi.

## POZOR

- Ako se puni zagrijana baterija koja je na duže vrijeme ostavljena na mjestu izloženom izravnom suncu ili je upravo korištena, indikator punjenja svijetli zeleno ili svijetli 1 sekundu, i ne svijetli 0,5 sekundi (isključen na 0,5 sekundi). U tom slučaju pustite da se baterija najprije ohladi, a tek potom započnete s punjenjem.
- Ako indikator punjenja treperi crveno (u intervalima od 0,2 sekunde), provjerite i izvadite strane predmete iz konektora punjača baterije. Ako nema stranih predmeta, moguće je da su baterija ili punjač neispravni. Odnosite u ovlaštenu servis.
- Budući da ugrađeno mikro-računalo treba otprilike 3 sekunde kako bi ustanovilo da je baterija, koja se puni izvađena iz punjača, pričekajte barem 3 sekunde prije ponovnog umetanja za nastavak punjenja. Ako se baterija ponovo umetne u roku manjem od 3 sekunde, baterija se možda neće ispravno puniti.

## INSTALACIJA BATERIJE

### POZOR

Nemojte dirati terminale.

To bi moglo dovesti do posjekotina na rukama ili drugih ozljeda.

S ovim se uređajem može koristiti samo HiKOKI BSL36B18 model baterije.

### Instalacija baterije

Poravnajte bateriju s utorom u alatu i umetnite je na mjesto. Uvijek je umetnite do kraja dok se ne zaključa s malim klikom, ako se ne zaključa, može slučajno ispasti iz alata, uzrokujući ozljede vas ili drugih oko vas (**Slika 1**).

### Uklanjanje baterije

Izvadite bateriju iz alata dok pritišćete zasun (2 kom) baterije (**Slika 1**).

### NAPOMENA

- Nemojte nanositi prevelik pritisak prilikom umetanja baterije. Ako baterija ne sjeda na mjesto, ne umeće se pravilno. Provjerite da li je baterija okrenuta u pravom smjeru i da ništa ne ometa put umetanja.
- Ako se  prikazuje pri uključivanju uređaja nakon instalacije baterije, snaga baterije je niska. U ovoj situaciji, ili koristite AC adapter ili instalirajte potpuno napunjenu bateriju.

## INSTALACIJA AC ADAPTERA

Napajanje se može isporučiti priključivanjem AC adaptera (uključen) u standardnu utičnicu kućanstva.

Povucite gumeni poklopac i spojite AC adapter na priključak za AC adapter. (**Slika 2**)

Zatim, uključite AC adapter u utičnicu.

### NAPOMENA

- Kada se koristi zajedno s baterijama, AC adapter je glavni izvor napajanja te se napajanje iz baterije ne koristi.
- Kada se koristi zajedno s AC adapterom, baterija se neće puniti jer ovaj uređaj nema funkciju punjenja.

## KORIŠTENJE

### 1. Uključivanje i isključivanje

Za uključivanje: Pritisnite gumb.

Za isključivanje: Ponovno pritisnite gumb.

### 2. Povećavanje glasnoće

Povećajte glasnoću: pritisnite gumb "+".

Smanjite glasnoću: pritisnite gumb "-".

### 3. Promijenite između FM (ultra kratkog vala), AM (srednji val), Bluetooth (BT) i DAB / DAB+

Postavljeni način prikazuje se na zaslonu (FM/AM/BT/DAB).

Za promjenu između FM (ultra kratki val / UKW), AM (srednji val), BT (Bluetooth) i DAB/DAB+, više puta pritisnite gumb "MODE".

### 4. Traženje radijskih postaja

Pritisnite "|<<" gumb ili ">>|" gumb za promjenu frekvencije. Na zaslonu se prikazuje trenutna frekvencija. Za traženje sljedeće radijske postaje s najvećom jačinom signala, pritisnite "|<<" gumb ili pritisnite ">>|" gumb i kratko držite pritisnutim. Na zaslonu se prikazuje frekvencija pronađene radio postaje.

### 5. Pohranite postavljenu radio postaju

(1) Pritisnite gumb "SELECT".

(2) Pritisnite ">>|" gumb do točke "Store to Preset" i potvrdite pritiskom na gumb "SELECT".

(3) Odaberite broj skladištenja pomoću "|<<" ili ">>|" gumba i potvrdite pritiskom na gumb "SELECT".

### 6. Slušanje memoriranih radijskih postaja

(1) Pritisnite gumb "SELECT".

## ODRŽAVANJE I INSPEKCIJA

### UPOZORENJE

Kad nije u uporabi ili tijekom pregleda i održavanja, uklonite AC utikač i punjivu bateriju.

### ● Provjera vijaka za instalaciju

Redovito pregledavajte sve vijke i osigurajte da su pravilno zategnuti. Ukoliko se bilo koji vijak otpusti, odmah ga zategnite. Nepridržavanje ovih naputaka može uzrokovati ozbiljne opasnosti.

### ● Pregled priključaka (alat i baterija)

Provjerite da strugotine i prašina nisu nakupljeni na priključcima.

Povremeno provjerite prije, za vrijeme i nakon rada.

### POZOR

Uklonite strugotine ili prašinu ukoliko su se nakupili na priključcima.

Ako to ne učinite može doći do kvara.

### ● Vanjsko čišćenje

Kad je radio prljav, obrišite ga mekom suhom krpom ili krpom navlaženom sapunicom.

Ne koristite otapala na bazi klora, benzin ili razrjeđivač, jer otapaju plastiku.

### ● Čuvanje radija

Ako je vaš pametni telefon otkrio radio, prikazat će se nazivom uređaja "UR18DA".

- Nadomak ili lako dostupnog djeci
- Na vlažnim ili prašnjavim mjestima
- Na visokim temperaturama, kao što je unutrašnjost automobila ili izložen izravnoj sunčevoj svjetlosti
- Na iznimno hladnim mjestima ili neposredno izložen hladnom vjetru
- Gdje se temperature drastično mijenjaju
- Gdje je izložen dimu i pari, kao što je blizina uređaja za kuhanje ili ovlaživača

### NAPOMENA

Skladištenje litij-ionskih baterija.

Uvjerite se da su litij-ionske baterije napunjene prije nego ih spremite.

Dugotrajno skladištenje (3 mjeseca ili duže) baterija s niskim nabojem može dovesti do pogoršanja performansi, značajno smanjiti korisno vrijeme baterije ili uzrokovati nemogućnost baterije da zadrži punjenje.

Međutim, značajno smanjeno vrijeme korištenja baterije može se oporaviti višekratnim punjenjem i korištenjem baterije dva do pet puta.

Ako je vrijeme trajanja baterije izuzetno kratko unatoč ponovljenom punjenju i uporabi, baterija je najvjerojatnije istrošena. U tom slučaju nabavite novu bateriju.

## ODABIR DODATNE OPREME

Dodatna oprema ovog uređaja navedena je na stranici 160. Za detalje o svakoj vrsti svrdla, molimo kontaktirajte ovlašteni HiKOKI servisni centar.

### Važna obavijest za baterije za HiKOKI bežični električni alat

Molimo uvijek koristite naše originalne baterije. Ne možemo jamčiti sigurnost i učinkovitost našeg bežičnog električnog alata ako se koristi s drugim baterijama, ili kad se baterije rastavljaju i mijenjaju (kao što je demontaža i zamjena čelija ili drugih unutarnjih dijelova).

(2) Pritisnite ">>|" gumb do točke "Select Preset" i potvrdite pritiskom na gumb "SELECT".

(3) Odaberite željenu pohranjenu radio postaju s "|<<" ili ">>|" gumbom i potvrdite pritiskom na gumb "SELECT".

### 7. DAB/DAB+ (Digitalno emitiranje zvuka)

Skeniranje postaje (pokreće se automatski prilikom početnog puštanja u rad):

(1) Pritisnite gumb "SELECT".

(2) Pritisnite ">>|" gumb za odabir između "Auto Scan" i "Manual Tune" i potvrdite pritiskom na gumb "SELECT". (Automatsko skeniranje bi trebalo biti preferirano)

Postavite željenu postaju:

(1) Nakon "Auto Scan", sve se pronađene postaje automatski pohranjuju.

(2) Pretražite primljene postaje pomoću "|<<" ili ">>|" gumba.

Postavke prikaza odabira:

(1) Pritisnite gumb "SELECT".

(2) Pritisnite ">>|" gumb do pod-stavke "RDS Display" i potvrdite pritiskom na gumb "SELECT".

(3) Odaberite željeni izbornik pomoću "|<<" ili ">>|" gumba.

### 8. Bluetooth (ovisno o konfiguraciji)

(1) Za promjenu na BT (Bluetooth), pritisnite gumb "MODE" nekoliko puta, dok se na zaslonu ne prikaže BT.

(2) Aktivirajte Bluetooth na vašem pametnom telefonu (ili drugom mobilnom uređaju kao što je tablet).

(3) Ako je vaš pametni telefon otkrio radio, prikazat će se nazivom uređaja "UR18DA".

(4) Na vašem pametnom telefonu uspostavite vezu s uređajem "UR18DA".

Uspješno povezivanje se prikazuje na zaslonu pritiskom na simbol.

(5) Pokreni ponovnu reprodukciju, npr. pjesme s vašeg pametnog telefona.

### 9. Postavke visokih tonova i basa

Za promjenu između visokih tonova i basa, pritisnite gumb "EQ" nekoliko puta.

Na zaslonu se prikazuje aktivni način:

"TREBLE" i "BASS".

Postavljena vrijednost je prikazana na zaslonu.

Za promjenu postavke, pritisnite "-" gumb ili "+" gumb.

### 10. Paket baterije, prikazuje stanje napunjenosti paketa baterije



Preko 75% Simbol baterije na zaslonu prikazuje razinu napunjenosti paketa baterije.



50 do 75%



Napunite prazni paket baterije odgovarajućim HiKOKI punjačem.



Ispod 25%

## **JAMSTVO**

Jamčimo da HiKOKI električni alat udovoljava zakonskim propisima. Ovo jamstvo ne pokriva oštećenja nastala pogrešnom uporabom, zlorabom, ili normalnim trošenjem. U slučaju prigovora, nerastavljen električni alat zajedno s POTVRDOM O JAMSTVU na kraju ovih uputa pošaljite ovlaštenom HiKOKI servisu.

---

## **NAPOMENA**

Zbog kontinuiranog programa istraživanja i razvoja tvrtke HiKOKI, ovdje navedene specifikacije mogu se promijeniti bez prethodne najave.

---

	UR18DA
	(NN)
	1

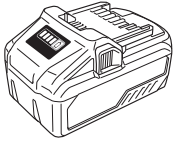

**BSL36B18**

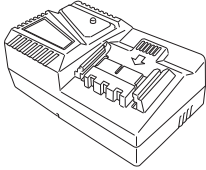

**UC18YFSL**  
**(14,4 V-18 V)**

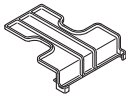

**329897**



English	Dansk	Română
<p align="center"><b>GUARANTEE CERTIFICATE</b></p> <p>① Model No. ② Serial No. ③ Date of Purchase ④ Customer Name and Address ⑤ Dealer Name and Address (Please stamp dealer name and address)</p>	<p align="center"><b>GARANTIBEVIS</b></p> <p>① Modelnummer ② Serienummer ③ Købsdato ④ Kunders navn og adresse ⑤ Forhandlers navn og adresse (Indstæmp stempel med forhandlers navn og adresse)</p>	<p align="center"><b>CERTIFICAT DE GARANȚIE</b></p> <p>① Model nr. ② Nr. de serie ③ Data cumpărării ④ Numele și adresa clientului ⑤ Numele și adresa distribuitorului (Vă rugăm aplicați ștampila cu numele și adresa distribuitorului)</p>
<p align="center"><b>DEUTSCH</b></p> <p align="center"><b>GARANTIESCHEIN</b></p> <p>① Modell-Nr. ② Serien-Nr. ③ Kaufdatum ④ Name und Anschrift des Kunden ⑤ Name und Anschrift des Händlers (Bitte mit Namen und Anschrift des Händlers abstempeln)</p>	<p align="center"><b>NORSK</b></p> <p align="center"><b>GARANTISERTIFIKAT</b></p> <p>① Modellnr. ② Serienr. ③ Kjøpsdato ④ Kundens navn og adresse ⑤ Forhandlerens navn og adresse (Vennligst stemple forhandlerens navn og adresse)</p>	<p align="center"><b>SLOVENŠČINA</b></p> <p align="center"><b>GARANCIJSKO POTRDILO</b></p> <p>① Št. modela ② Serijska št. ③ Datum nakupa ④ Ime in naslov kupca ⑤ Ime in naslov prodajalca (Prosimo vtisnite žig z imenom in naslovom prodajalca)</p>
<p align="center"><b>FRANÇAIS</b></p> <p align="center"><b>CERTIFICAT DE GARANTIE</b></p> <p>① No. de modèle ② No de série ③ Date d'achat ④ Nom et adresse du client ⑤ Nom et adresse du revendeur (Cachet portant le nom et l'adresse du revendeur)</p>	<p align="center"><b>SUOMI</b></p> <p align="center"><b>TAKUUTODISTUS</b></p> <p>① Malli nro ② Sarja nro ③ Ostopäivämäärä ④ Asiakkaan nimi ja osoite ⑤ Myyjän nimi ja osoite (Leimaa myyjän nimi ja osoite)</p>	<p align="center"><b>SLOVENČINA</b></p> <p align="center"><b>ZÁRUČNÝ LISTA</b></p> <p>① Č. modelu ② Sériové č. ③ Dátum zakúpenia ④ Meno a adresa zákazníka ⑤ Názov a adresa predajcu (Pečiatka s názvom a adresou predajcu)</p>
<p align="center"><b>ITALIANO</b></p> <p align="center"><b>CERTIFICATO DI GARANZIA</b></p> <p>① Modello ② N° di serie ③ Data di acquisto ④ Nome e indirizzo dell'acquirente ⑤ Nome e indirizzo del rivenditore (Si prega di apporre il timbro con questi dati)</p>	<p align="center"><b>ΕΛΛΗΝΙΚά</b></p> <p align="center"><b>ΠΙΣΤΟΠΟΙΗΤΙΚΟ ΕΓΓΥΗΣΗΣ</b></p> <p>① Αρ. Μοντέλου ② Αύξων Αρ. ③ Ημερομηνία αγοράς ④ Όνομα και διεύθυνση πελάτη ⑤ Όνομα και διεύθυνση μεταπωλητή (Παρακαλούμε να χρησιμοποιηθεί σφραγίδα)</p>	<p align="center"><b>БЪЛГАРСКИ</b></p> <p align="center"><b>ГАРАНЦИОНЕН СЕРТИФИКАТ</b></p> <p>① Модел № ② Серийен № ③ Дата за закупуване ④ Име и адрес на клиента ⑤ Име и адрес на търговеца (Моля, отпечатайте името и адрес на дилъра)</p>
<p align="center"><b>NEDERLANDS</b></p> <p align="center"><b>GARANTIEBEWIJS</b></p> <p>① Modelnummer ② Serienummer ③ Datum van aankoop ④ Naam en adres van de gebruiker ⑤ Naam en adres van de handelaar (Stempel a.u.b. naam en adres vande de handelaar)</p>	<p align="center"><b>POLSKI</b></p> <p align="center"><b>GWARANCJA</b></p> <p>① Model ② Numer seryjny ③ Data zakupu ④ Nazwa klienta i adres ⑤ Nazwa dealera i adres (Pieczęć punktu sprzedaży)</p>	<p align="center"><b>SRPSKI</b></p> <p align="center"><b>GARANTNI SERTIFIKAT</b></p> <p>① Br. modela. ② Serijski br. ③ Datum kupovine ④ Ime i adresa kupca ⑤ Ime i adresa prodavca (Molimo da stavite pečat na ime i adresu trgovca)</p>
<p align="center"><b>ESPAÑOL</b></p> <p align="center"><b>CERTIFICADO DE GARANTÍA</b></p> <p>① Número de modelo ② Número de serie ③ Fecha de adquisición ④ Nombre y dirección del cliente ⑤ Nombre y dirección del distribuidor (Se ruega poner el sello del distribuidor con su nombre y dirección)</p>	<p align="center"><b>MAGYAR</b></p> <p align="center"><b>GARANCIÁ BIZONYLAT</b></p> <p>① Típuszám ② Sorozatszám ③ A vásárlás dátuma ④ A Vásárló neve és címe ⑤ A Kereskedő neve és címe (Kérjük ide elhelyezni a Kereskedő nevének és címének pecsétjét)</p>	<p align="center"><b>HRVATSKI</b></p> <p align="center"><b>JAMSTVENI CERTIFIKAT</b></p> <p>① Br modela. ② Serijski br. ③ Datum kupnje ④ Ime i adresa kupca ⑤ Ime i adresa trgovca (Molimo stavite pečat na ime i adresu trgovca)</p>
<p align="center"><b>PORTUGUÊS</b></p> <p align="center"><b>CERTIFICADO DE GARANTIA</b></p> <p>① Número do modelo ② Número do série ③ Data de compra ④ Nome e morada do cliente ⑤ Nome e morada do distribuidor (Por favor, carimbe o nome e morada do distribuidor)</p>	<p align="center"><b>ČEŠTINA</b></p> <p align="center"><b>ZÁRUČNÍ LIST</b></p> <p>① Model č. ② Série č. ③ Datum nákupu ④ Jméno a adresa zákazníka ⑤ Jméno a adresa prodejce (Prosíme o razítko se jménem a adresou prodejce)</p>	
<p align="center"><b>SVENSKA</b></p> <p align="center"><b>GARANTICERTIFIKAT</b></p> <p>① Modellnr ② Serienr ③ Inköpsdatum ④ Kundens namn och adress ⑤ Försäljarens namn och adress (Stämpla försäljarens namn och adress)</p>	<p align="center"><b>TÜRKÇE</b></p> <p align="center"><b>GARANTİ SERTİFİKASI</b></p> <p>① Model No. ② Seri No. ③ Satın Alma Tarihi ④ Müşteri Adı ve Adresi ⑤ Bayi Adı ve Adresi (Lütfen bayi adını ve adresini kaşe olarak basın)</p>	

# HIKOKI

①	
②	
③	
④	
⑤	



## **Hikoki Power Tools Deutschland GmbH**

Siemensring 34, 47877 Willich, Germany  
Tel: +49 2154 49930  
Fax: +49 2154 499350  
URL: <http://www.hikoki-powertools.de>

## **Hikoki Power Tools Netherlands B.V.**

Brabanthaven 11, 3433 PJ Nieuwegein, The Netherlands  
Tel: +31 30 6084040  
Fax: +31 30 6067266  
URL: <http://www.hikoki-powertools.nl>

## **Hikoki Power Tools (U.K.) Ltd.**

25 Majestic Road, Southampton, SO16 OYT,  
United Kingdom  
Tel: +44 1908 660663  
Fax: +44 1908 606642  
URL: <http://www.hikoki-powertools.uk>

## **Hikoki Power Tools France S.A.S.**

Parc de l'Eglantier 22, rue des Cerisiers, Lisses-C.E. 1541,  
91015 EVRY CEDEX, France  
Tel: +33 1 69474949  
Fax: +33 1 60861416  
URL: <http://www.hikoki-powertools.fr>

## **Hikoki Power Tools Belgium N.V./S.A.**

Koningin Astridlaan 51, B-1780 Wemmel, Belgium  
Tel: +32 2 460 1720  
Fax: +32 2 460 2542  
URL: <http://www.hikoki-powertools.be>

## **Hikoki Power Tools Italia S.p.A**

Via Piave 35, 36077, Altavilla Vicentina (VI), Italy  
Tel: +39 0444 548111  
Fax: +39 0444 548110  
URL: <http://www.hikoki-powertools.it>

## **Hikoki Power Tools Ibérica, S.A.**

C/ Puigbarral, 26-28, Pol. Ind. Can Petit, 08227 Terrassa  
(Barcelona), Spain  
Tel: +34 93 735 6722  
Fax: +34 93 735 7442  
URL: <http://www.hikoki-powertools.es>

## **Hikoki Power Tools Österreich GmbH**

IndustrieZentrum NÖ –Süd, Straße 7, Obj. 58/A6 2355  
Wiener Neudorf, Austria  
Tel: +43 2236 64673/5  
Fax: +43 2236 63373  
URL: <http://www.hikoki-powertools.at>

## **Hikoki Power Tools Norway AS**

Kjeller Vest 7, N-2007 Kjeller, Norway  
Tel: (+47) 6692 6600  
Fax: (+47) 6692 6650  
URL: <http://www.hikoki-powertools.no>

## **Hikoki Power Tools Sweden AB**

Rotebergsvagen 2B SE-192 78 Sollentuna, Sweden  
Tel: (+46) 8 598 999 00  
Fax: (+46) 8 598 999 40  
URL: <http://www.hikoki-powertools.se>

## **Hikoki Power Tools Denmark A/S**

Lillebaeltsvej 90, 6715 Esbjerg N, Denmark  
Tel: (+45) 75 14 32 00  
Fax: (+45) 75 14 36 66  
URL: <http://www.hikoki-powertools.dk>

## **Hikoki Power Tools Finland Oy**

Tupalankatu 9, 15680 Lahti, Finland  
Tel: (+358) 20 7431 530  
Fax: (+358) 20 7431 531  
URL: <http://www.hikoki-powertools.fi>

## **Hikoki Power Tools Hungary Kft.**

1106 Bogáncsvirág u.5-7, Budapest, Hungary  
Tel: +36 1 2643433  
Fax: +36 1 2643429  
URL: <http://www.hikoki-powertools.hu>

## **Hikoki Power Tools Polska Sp. z o. o.**

ul. Gierdziejewskiego 1  
02-495 Warszawa, Poland  
Tel: +48 22 863 33 78  
Fax: +48 22 863 33 82  
URL: <http://www.hikoki-narzedzia.pl>

## **Hikoki Power Tools Czech s.r.o.**

Modřická 205, 664 48 Moravany, Czech Republic  
Tel: +420 547 422 660  
Fax: +420 547 213 588  
URL: <http://www.hikoki-powertools.cz>

## **Hikoki Power Tools Romania S.R.L.**

Ring Road, No. 66, Mustang Traco Warehouses, Warehouse  
No.1, Pantelimon City, 077145, Ilfov County, Romania  
Tel: +40 371 135 109  
Fax: +40 372 899 765  
URL: <http://www.hikoki-powertools.ro>

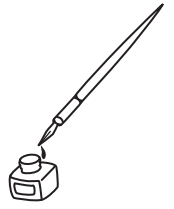

<p>English</p> <p><b>EC DECLARATION OF CONFORMITY</b></p> <p>We declare under our sole responsibility that Cordless Radio, identified by type and specific identification code *1), is in conformity with all relevant requirements of the directives *2) and standards *3). Technical file at *4) – See below. The European Standard Manager at the representative office in Europe is authorized to compile the technical file. The declaration is applicable to the product affixed CE marking. The full text of the EU declaration of conformity is available at the following internet address : <a href="http://www.koki-holdings.com">www.koki-holdings.com</a>.</p>	<p>Nederlands</p> <p><b>EC VERKLARING VAN CONFORMITEIT</b></p> <p>Wij verklaren onder onze eigen verantwoordelijkheid dat Snoerloze bouwradio, geïdentificeerd door het type en de specifieke identificatiecode*1), voldoet aan alle relevante bepalingen van de richtlijnen*2) en normen*3). Technische documentatie bij*4) – zie onder. De Europese Normen Manager bij de vertegenwoordiging in Europa is gemachtigd om het technisch dossier samen te stellen. Deze verklaring is van toepassing op producten voorzien van de CE-markeringen. De volledige tekst van de EU-conformiteitsverklaring is beschikbaar op het volgende internetadres : <a href="http://www.koki-holdings.com">www.koki-holdings.com</a>.</p>
<p>Deutsch</p> <p><b>EG-KONFORMITÄTSERKLÄRUNG</b></p> <p>Wir erklären in alleiniger Verantwortung, dass das durch den Typ und den spezifischen Identifizierungscode *1) identifizierte Baustellenradio allen einschlägigen Bestimmungen der Richtlinien *2) und Normen *3) entspricht. Technische Unterlagen unter *4) – Siehe unten. Die Leitung der repräsentativen Behörde für europäische Normen und Richtlinien ist berechtigt, die technischen Unterlagen zusammenzustellen. Die Erklärung gilt für die an dem Produkt angebrachte CE-Kennzeichnung. Der vollständige Inhalt der EU-Konformitätserklärung ist unter der folgenden Internetadresse verfügbar : <a href="http://www.koki-holdings.com">www.koki-holdings.com</a>.</p>	<p>Español</p> <p><b>DECLARACIÓN DE CONFORMIDAD DE LA CE</b></p> <p>Declaramos bajo nuestra única responsabilidad que la Radio de obra a batería, identificada por tipo y por código de identificación específico *1), está en conformidad con todas las disposiciones correspondientes de las directivas *2) y de las normas *3). Documentación técnica en *4) – Ver a continuación. El Director de Normas Europeas en la oficina de representación en Europa está autorizado para elaborar el expediente técnico. La declaración se aplica al producto con marcas de la CE. La prueba completa de la declaración de conformidad de la UE está disponible en la siguiente dirección de Internet : <a href="http://www.koki-holdings.com">www.koki-holdings.com</a>.</p>
<p>Français</p> <p><b>DECLARATION DE CONFORMITE CE</b></p> <p>Nous déclarons sous notre entière responsabilité que la Radio de chantier sans fil, identifiée par le type et le code d'identification spécifique *1) est en conformité avec toutes les exigences applicables des directives *2) et des normes *3). Dossier technique en *4) - Voir ci-dessous. Le Gestionnaire des normes européennes du bureau de représentation en Europe est autorisé à constituer le dossier technique. Cette déclaration s'applique aux produits désignés CE. Le test complet de la déclaration UE de conformité est disponible à l'adresse internet suivante : <a href="http://www.koki-holdings.com">www.koki-holdings.com</a>.</p>	<p>Português</p> <p><b>DECLARAÇÃO DE CONFORMIDADE CE</b></p> <p>Declaramos, sob nossa única e inteira responsabilidade, que Rádio a Bateria, identificado por tipo y código de identificação específico *1), está em conformidade com todos os requerimentos relevantes das diretivas *2) e normas *3). Ficheiro técnico em *4) – Consulte abaixo. O Gestor de Normas Europeias no escritório de representação na Europa está autorizado a compilar o ficheiro técnico. A declaração aplica-se aos produtos com marca CE. O teste completo da declaração de conformidade da UE está disponível no seguinte endereço de internet : <a href="http://www.koki-holdings.com">www.koki-holdings.com</a>.</p>
<p>Italiano</p> <p><b>DICHIARAZIONE DI CONFORMITÀ CE</b></p> <p>Dichiariamo sotto la nostra esclusiva responsabilità che la radio da cantiere a batteria, identificata dal tipo e dal codice identificativo specifico *1), è conforme a tutti i requisiti pertinenti delle direttive *2) e degli standard *3). Documentazione tecnica presso *4) – Vedere sotto. Il gestore delle norme europee presso l'ufficio di rappresentanza in Europa è autorizzato a compilare il fascicolo tecnico. La dichiarazione è applicabile ai prodotti cui sono applicati i marchi CE. Il testo completo della dichiarazione di conformità UE è disponibile al seguente indirizzo internet : <a href="http://www.koki-holdings.com">www.koki-holdings.com</a>.</p>	<p>Svenska</p> <p><b>EG-DEKLARATION BETRÄFFANDE LIKFORMIGHET</b></p> <p>Vi intygar på eget ansvar att denna batteridrivna radio, identifierad enligt typ och särskild identifikationskod *1), överensstämmer med alla relevanta krav i direktiven *2) och standarderna *3). Teknisk fil enligt *4) – Se nedan. Den europeiska standardansvariga på representationskontoret i Europa är auktoriserad att sammanställa den tekniska filen. Denna försäkran gäller för produkten med tillhörande CE-märkning. Det fullständiga testet av EU-förklaringen om överensstämmelse finns på följande internetadress : <a href="http://www.koki-holdings.com">www.koki-holdings.com</a>.</p>
<p>*1) UR18DA                    C362341S *2) 2014/30/EU, 2014/35/EU, 2011/65/EU, 2014/53/EU *3) EN62368:2014+A11:2017 EN62479:2010 EN55032:2012+AC:2013 EN61000-3-2:2014 EN61000-3-3:2013 EN55035:2017 EN301489-1 V2.2.3 EN301489-17 V3.2.2 EN300328 V2.2.2 EN303345-1 V1.1.1 EN303345-2 V1.1.1 Included AC Adaptor is in conformity with COMMISSION REGULATION (EU) 2019/1782 implementing Directive 2005/32/EC amended by 2009/125/EC</p>	
<p>*4) Representative office in Europe <b>Hikoki Power Tools Deutschland GmbH</b> Siemensring 34, 47877 Willich, Germany</p> <p>Head office in Japan <b>Koki Holdings Co., Ltd.</b> Shinagawa Intercity Tower A, 15-1, Konan 2-chome, Minato-ku, Tokyo, Japan</p>	<p>30. 12. 2022 Akihisa Yahagi European Standard Manager</p> <p>30. 12. 2022</p>  <p>Osamu Kawanobe General Manager, Quality Assurance Division</p>

<p>Dansk</p> <p><b>EF-OVERENSSTEMMELSESERKLÆRING</b></p> <p>Vi erklærer os fuldstændige ansvarlige for, at radioen, identificeret ved type og specifik identifikationskode *1), er i overensstemmelse med alle relevante krav i direktiverne *2) og standarderne *3). Teknisk fil i *4) – Se nedenfor.</p> <p>Lederen af europæiske standarder på repræsentationskontoret i Europa er bemyndiget til at kompilere den tekniske fil.</p> <p>Erklæringen gælder produktet, der er mærket med CE.</p> <p>Den komplette test af EU-overensstemmelseserklæringen er tilgængelig på følgende internetadresse : <a href="http://www.koki-holdings.com">www.koki-holdings.com</a>.</p>	<p>Polski</p> <p><b>DEKLARACJA ZGODNOŚCI Z WE</b></p> <p>Oświadczamy na własną wyłączną odpowiedzialność, że Radio podanego typu i oznaczone unikalnym kodem identyfikacyjnym *1) jest zgodne ze wszystkimi właściwymi wymogami dyrektyw *2) i norm *3). Dokumentacja techniczna w *4) – Patrz poniżej.</p> <p>Menedżer Norm Europejskich przedstawicielstwa firmy w Europie jest upoważniony do sporządzania dokumentacji technicznej.</p> <p>Niniejsza deklaracja ma zastosowanie do produktu opatrzonego znakiem CE. Pełny tekst deklaracji zgodności UE dostępny jest pod następującym adresem internetowym : <a href="http://www.koki-holdings.com">www.koki-holdings.com</a>.</p>
<p>Norsk</p> <p><b>EF'S ERKLÆRING OM OVERENSSTEMMELSE</b></p> <p>Vi erklærer på eget ansvar at batteridrevet radio, identificeret etter type og spesifikk identifikasjonskode *1), er i samsvar med alle relevante krav i direktiver *2) og standarder *3). Teknisk fil under *4) - Se nedenfor.</p> <p>Styreren for europeiske standarder ved representantkontoret i Europa er autorisert til å kompilere den tekniske filen.</p> <p>Erklæringen gjelder for CE-merket på produktet.</p> <p>Den fullstendige testen av EU-samsvarserklæringen er tilgjengelig på følgende internetadresse : <a href="http://www.koki-holdings.com">www.koki-holdings.com</a>.</p>	<p>Magyar</p> <p><b>EK MEGFELELŐSÉGI NYILATKOZAT</b></p> <p>A kizárólagos felelősségünkre kijelentjük, hogy az Akkus rádió, mely típus és egyedi azonosító kód *1) alapján azonosított, megfelel az irányelvek *2) és szabványok *3) vonatkozó követelményeinek. Műszaki fájli a *4) - Lásd alább.</p> <p>Az EU képviseletéi iroda európai szabványügyi menedzsere jogosult a műszaki dokumentáció összeállítására.</p> <p>Jelen nyilatkozat a terméken feltüntetett CE jelzésre vonatkozik.</p> <p>Az EU-megfelelőségi nyilatkozat teljes vizsgálatát a következő internetes címen érhető el : <a href="http://www.koki-holdings.com">www.koki-holdings.com</a>.</p>
<p>Suomi</p> <p><b>EY-ILMOITUS YHDENMUKAISUUDESTA</b></p> <p>Vakuutamme yksinomaissella vastuullamme, että akkutoiminen radio, joka identifioidaan tyyppin ja erityisen tunnistuskoodin *1) perusteella, on kaikkien direktiivien *2) ja standardien *3) asiaankuuluvien vaatimusten mukainen. Tekninen tiedosto kohdassa *4) – katso alta.</p> <p>Eurooppalaisten standardien hallintaelin Euroopan edustustossa on valtuutettu kokoomaan teknisen tiedoston.</p> <p>Ilmoitus on sovellettavissa tuotteesen kiinnitettyyn CE-merkintään.</p> <p>EU-vaatimustenmukaisuusvakuutuksen täydellinen testi löytyy seuraavasta Internet-osoitteesta : <a href="http://www.koki-holdings.com">www.koki-holdings.com</a>.</p>	<p>Čeština</p> <p><b>PROHLÁŠENÍ O SHODĚ S ES</b></p> <p>Prohlašujeme na svou výhradní zodpovědnost, že rádio, identifikované podle typu a specifického identifikačního kódu *1), je v souladu se všemi příslušnými požadavky směrnice *2) a norem *3). Technický soubor *4) - viz níže.</p> <p>K sestavení technické dokumentace je oprávněn manažer pro evropské standardy v evropském obchodním zastoupení.</p> <p>Toto prohlášení platí pro výrobek označený značkou CE.</p> <p>Kompletní test EU prohlášení o shodě je k dispozici na následující internetové adrese : <a href="http://www.koki-holdings.com">www.koki-holdings.com</a>.</p>
<p>Ελληνικά</p> <p><b>EK ΔΗΛΩΣΗ ΕΝΑΡΜΟΝΙΣΜΟΥ</b></p> <p>Δηλώνουμε με αποκλειστική μας ευθύνη ότι το Ραδιόφωνο μπαταρίας, το οποίο προσδιορίζεται από τον τύπο και ειδικό αναγνωριστικό κωδικό *1), είναι σύμφωνο με όλες τις σχετικές απαιτήσεις των Οδηγιών *2) και στα σχετικά πρότυπα *3). Τεχνικό Αρχείο στο *4) – Δείτε παρακάτω.</p> <p>Ο Διαχειριστής Ευρωπαϊκών Προτύπων στο γραφείο εκπροσώπησης στην Ευρώπη είναι εξουσιοδοτημένος για τη σύνταξη του τεχνικού φακέλου.</p> <p>Η δήλωση ισχύει μόνο για το προϊόν που είναι τοποθετημένη η σήμανση CE.</p> <p>Η πλήρης δοκιμή της δήλωσης συμμόρφωσης της ΕΕ διατίθεται στην ακόλουθη διεύθυνση διαδικτύου : <a href="http://www.koki-holdings.com">www.koki-holdings.com</a>.</p>	<p>Türkçe</p> <p><b>AT UYGUNLUK BEYANI</b></p> <p>Tip ve özel tanım koduyla *1) tanımlı Akülü Radyo'nun direktiflerin *2) ve standartların *3) tüm ilgili gereksinimlerine uygun olduğunu tamamen kendi sorumluluğumuz altında beyan ederiz. Teknik dosya *4)'dedir – Aşağıya bakın.</p> <p>Avrupa'daki temsilcilik ofisindeki Avrupa Standartları Yöneticisi, teknik dosyayı derlemek için yetkilendirilmiştir.</p> <p>Beyan, üzerinde CE işareti bulunan ürünler için geçerlidir.</p> <p>AB uygunluk beyanının tam metni aşağıdaki internet adresinde mevcuttur : <a href="http://www.koki-holdings.com">www.koki-holdings.com</a>.</p>
<p>*1) UR18DA C362341S</p> <p>*2) 2014/30/EU, 2014/35/EU, 2011/65/EU, 2014/53/EU</p> <p>*3) EN62368:2014+A11:2017 EN62479:2010 EN55032:2012+AC:2013 EN61000-3-2:2014 EN61000-3-3:2013 EN55035:2017 EN301489-1 V2.2.3 EN301489-17 V3.2.2 EN300328 V2.2.2 EN303345-1 V1.1.1 EN303345-2 V1.1.1 Included AC Adaptor is in conformity with COMMISSION REGULATION (EU) 2019/1782 implementing Directive 2005/32/EC amended by 2009/125/EC</p>	
<p>*4) Representative office in Europe <b>Hikoki Power Tools Deutschland GmbH</b> Siemensring 34, 47877 Willich, Germany</p> <p>Head office in Japan <b>Koki Holdings Co., Ltd.</b> Shinagawa Intercity Tower A, 15-1, Konan 2-chome, Minato-ku, Tokyo, Japan</p>	<p>30. 12. 2022 Akihisa Yahagi European Standard Manager</p> <p>30. 12. 2022</p>  <p>Osamu Kawanobe General Manager, Quality Assurance Division</p>

<p>Română</p> <p><b>DECLARAȚIE DE CONFORMITATE CE</b></p> <p>Declarăm pe propria răspundere că Aparatul radio digital cu acumulator, identificat după tipul și codul de identificare specific *1), este în conformitate cu toate cerințele relevante ale directivelor *2) și ale standardelor *3). Fișier tehnic la *4) – Vezi mai jos. Managerul standardelor europene de la biroul reprezentanței din Europa este autorizat să întocmească dosarul tehnic. Declarația se referă la produsul pe care este aplicat semnul CE. Testul complet al declarației de conformitate UE este disponibil la următoarea adresă de internet : <a href="http://www.koki-holdings.com">www.koki-holdings.com</a>.</p>	<p>Български</p> <p><b>ЕО ДЕКЛАРАЦИЯ ЗА СЪОТВЕТСТВИЕ</b></p> <p>Декларираме на своя собствена отговорност, че Безжичното радио, идентифицирано по тип и специален идентификационен код *1), е в съответствие с всички съответни изисквания на директивите *2) и стандартите *3). Техническо досие в *4) - Вижте по-долу. Мениджърът по европейските стандарти в представителния офис в Европа е упълномощен да съставя техническото досие. Декларацията е приложена за продукта, който има поставена CE маркировка. Пълният текст на ЕС декларацията за съответствие е на разположение на следния интернет адрес : <a href="http://www.koki-holdings.com">www.koki-holdings.com</a>.</p>
<p>Slovenščina</p> <p><b>ES IZJAVA O SKLADNOSTI</b></p> <p>Na lastno odgovornost izjavljamo, da je Akumulatorski radio, označen z vrsto in posebno identifikacijsko kodo *1), v skladu z vsemi ustreznimi zahtevami direktiv *2) in standardov *3). Tehnična dokumentacija pod *4) – glejte spodaj. Upravitelj evropskih standardov na predstavnštvu v Evropi je pooblaščen za pripravo tehnične dokumentacije. Deklaracija je označena na izdelku s pritrjeno oznako CE. Celotno besedilo izjave EU o skladnosti je na voljo na naslednjem spletnem naslovu : <a href="http://www.koki-holdings.com">www.koki-holdings.com</a>.</p>	<p>Srpski</p> <p><b>EZ DEKLARACIJA O USAGLAŠENOSTI</b></p> <p>Pod punom odgovornošću izjavljujemo da je bežični radio, identifikovan prema tipu i specifičnom identifikacionom kodu *1), u skladu sa svim relevantnim zahtevima direktiva *2) i standardima *3). Tehnička datoteka pod *4) - Pogledajte dole. Direktor za evropske standarde u kancelariji predstavnštva u Evropi je odgovoran za sastavljanje tehničke dokumentacije. Deklaracija je primenljiva na proizvod na koji je stavljena CE oznaka. Puni tekst izjave o EU usaglašenosti dostupan je na sledećoj internet adresi : <a href="http://www.koki-holdings.com">www.koki-holdings.com</a>.</p>
<p>Slovenčina</p> <p><b>ES VYHLÁSENIE O ZHODE</b></p> <p>Týmto vyhlasujeme na vlastnú zodpovednosť, že výrobok Akumulátorové rádio identifikovaný podľa typu a špecifického identifikáčného kódu *1) je v zhode so všetkými príslušnými požiadavkami smerníc *2) a noriem *3). Technický súbor v *4) – Pozrite nižšie. Manažér európskych noriem na zastupujúcom úrade v Európe má oprávnenie na zostavovanie technickej dokumentácie. Toto vyhlásenie sa vzťahuje na výrobok označený značkou CE. Celý test vyhlásenia o zhode EÚ je k dispozícii na nasledovnej internetovej adrese : <a href="http://www.koki-holdings.com">www.koki-holdings.com</a>.</p>	<p>Hrvatski</p> <p><b>EZ IZJAVA O SUKLADNOSTI</b></p> <p>Izjavljujemo pod vlastitom odgovornošću da je Bežični radio, identificiran prema vrsti i posebnom identifikacijskom kodu *1), u skladu sa svim relevantnim zahtevima direktiva *2) i standarda *3). Tehnička dokumentacija na *4) - Vidi dolje. Menadžer za evropske standarde u europskom predstavnštvu tvrtke ovlašten je za sastavljanje tehničke dokumentacije. Izjava se primjenjuje na proizvod na kojem je stavljena CE oznaka. Potpuni tekst izjave o EU sukladnosti dostupan je na sljedećoj internetskoj adresi : <a href="http://www.koki-holdings.com">www.koki-holdings.com</a>.</p>
<p>*1) UR18DA C362341S  *2) 2014/30/EU, 2014/35/EU, 2011/65/EU, 2014/53/EU  *3) EN62368:2014+A11:2017  EN62479:2010  EN55032:2012+AC:2013  EN61000-3-2:2014  EN61000-3-3:2013  EN55035:2017  EN301489-1 V2.2.3  EN301489-17 V3.2.2  EN300328 V2.2.2  EN303345-1 V1.1.1  EN303345-2 V1.1.1  Included AC Adaptor is in conformity with COMMISSION REGULATION (EU) 2019/1782 implementing Directive 2005/32/EC amended by 2009/125/EC</p>	
<p>*4) Representative office in Europe  <b>Hikoki Power Tools Deutschland GmbH</b>  Siemensring 34, 47877 Willich, Germany</p> <p>Head office in Japan  <b>Koki Holdings Co., Ltd.</b>  Shinagawa Intercity Tower A, 15-1, Konan 2-chome,  Minato-ku, Tokyo, Japan</p>	<p>30. 12. 2022  Akihisa Yahagi  European Standard Manager</p> <p>30. 12. 2022</p>   <p>Osamu Kawanobe  General Manager,  Quality Assurance Division</p>

### DECLARATION OF CONFORMITY

We declare under our sole responsibility that Cordless Radio, identified by type and specific identification code \*1), is in conformity with all relevant requirements of the UK regulations \*2) and Designated standards \*3). Technical file at \*4) – See below.

This declaration is applicable to the product affixed UKCA marking.

\*1) UR18DA C362341S

\*2) S.I. 2016/1091, S.I. 2016/1101, S.I. 2012/3032, S.I. 2017/1206

\*3) EN62368:2014+A11:2017

EN62479:2010

EN55032:2012+AC:2013

EN61000-3-2:2014

EN61000-3-3:2013

EN55035:2017

EN301489-1 V2.2.3

EN301489-17 V3.2.2

EN300328 V2.2.2

EN303345-1 V1.1.1

EN303345-2 V1.1.1

Included AC Adaptor is in conformity with COMMISSION REGULATION (EU) 2019/1782 implementing Directive 2005/32/EC amended by 2009/125/EC S.I. 2010/2617

\*4) Importer and authorized person to compile the technical file

**Hikoki Power Tools (U.K.) Ltd.**

25 Majestic Road, Southampton, SO16 OYT,

United Kingdom

Head office in Japan

**Koki Holdings Co., Ltd.**

Shinagawa Intercity Tower A, 15-1, Konan 2-chome,

Minato-ku, Tokyo, Japan



30. 12. 2022

Osamu Kawanobe  
General Manager,  
Quality Assurance Division

# Koki Holdings Co., Ltd.